

**Zeitschrift:** Das Schweizerische Rote Kreuz  
**Band:** 73 (1964)  
**Heft:** 6

## Titelseiten

### **Nutzungsbedingungen**

Die ETH-Bibliothek ist die Anbieterin der digitalisierten Zeitschriften. Sie besitzt keine Urheberrechte an den Zeitschriften und ist nicht verantwortlich für deren Inhalte. Die Rechte liegen in der Regel bei den Herausgebern beziehungsweise den externen Rechteinhabern. [Siehe Rechtliche Hinweise.](#)

### **Conditions d'utilisation**

L'ETH Library est le fournisseur des revues numérisées. Elle ne détient aucun droit d'auteur sur les revues et n'est pas responsable de leur contenu. En règle générale, les droits sont détenus par les éditeurs ou les détenteurs de droits externes. [Voir Informations légales.](#)

### **Terms of use**

The ETH Library is the provider of the digitised journals. It does not own any copyrights to the journals and is not responsible for their content. The rights usually lie with the publishers or the external rights holders. [See Legal notice.](#)

**Download PDF:** 15.10.2024

**ETH-Bibliothek Zürich, E-Periodica, <https://www.e-periodica.ch>**





# DAS SCHWEIZERISCHE ROTE KREUZ

Nr. 6 73. Jahrgang

Bern, 15. August 1964





Sicherheit

Vertrauen

alles Finanzielle

individuell

auch Sie

Verschwiegenheit



1872

Schweizerischer Bankverein  
Société de Banque Suisse

Ihre Reserve

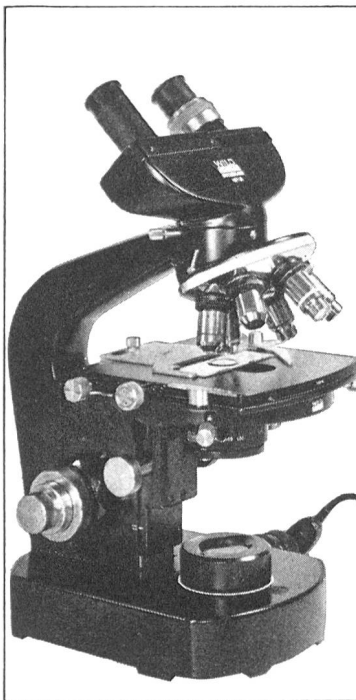

## Wild M 20

Das moderne Arbeits- und  
Forschungs-Mikroskop für  
hohe Ansprüche

Ein hochwertiges Schweizer  
Präzisionsinstrument mit  
leistungsfähiger Optik und  
zahlreichem Zubehör für  
alle heute bekannten Unter-  
suchungsmethoden. Mit  
wenigen Handgriffen lassen  
sich die einzelnen Elemente  
nach dem «Baukastenprinzip»  
auswechseln oder auch erst  
später ergänzen.

Wild M 20 mit Auflichteinrichtung für  
Hellfeld, Dunkelfeld und polarisiertes  
Licht und mit Aufsatzkamera II

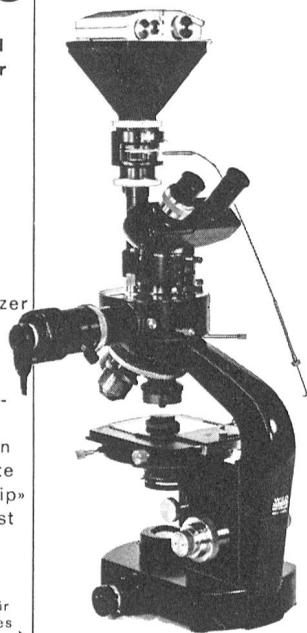

Prospekt mit technischen  
Daten durch

**WILD**  
**HEERBRUGG**

Wild Heerbrugg AG., Heerbrugg  
Optische Werke

Volle Garantie für prompten  
Service und zuverlässige  
Nachlieferung von Ersatzteilen  
durch Schweizer  
Unternehmen von Weltruf



## Paletten

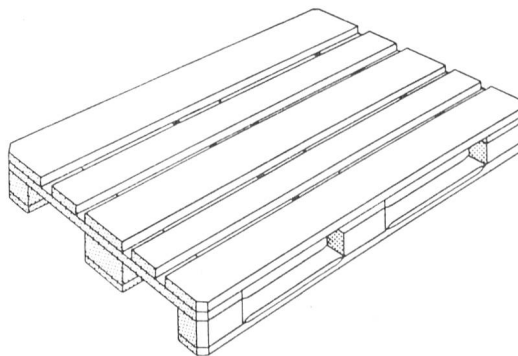

**Aufsteckrahmen** nach Normen SBB  
**Box-Paletten**  
**Spezialtransportgeräte**

**W. Krebs, Holzbearbeitung Schüpbach BE**

Tel. 035 7 11 54/55

# Finessa

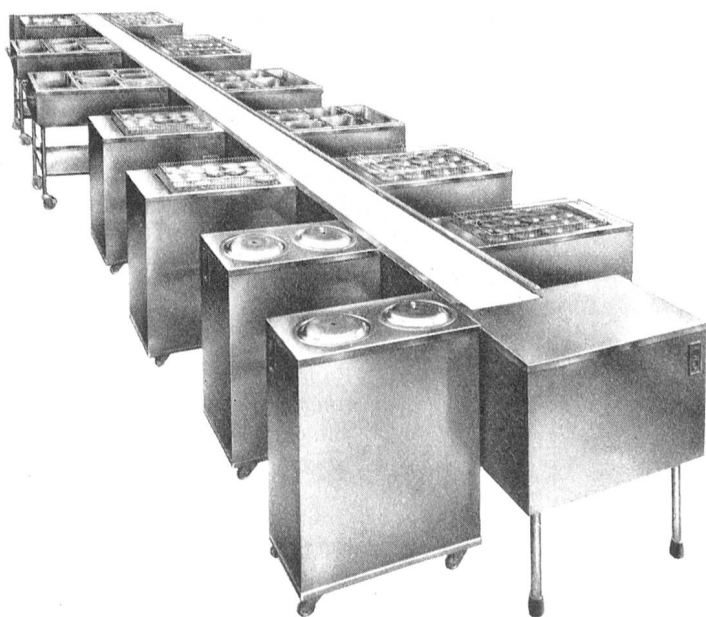

Bandanlage  
zur Speiseverteilung

Ihre Lösung für die Zukunft

Finessa Transportband  
zusammengesetzt  
im Baukasten-System

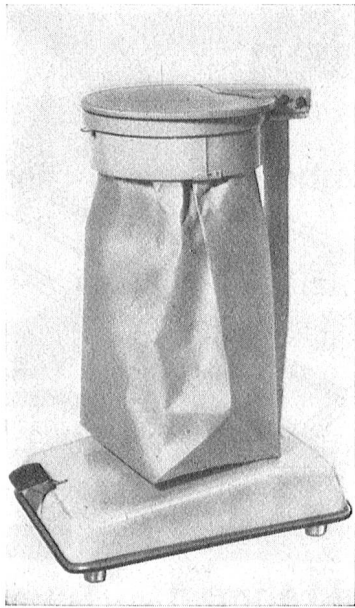

Formschöner Ständer mit entsprechenden Kraftpapiersäcken zur hygienischen Einsammlung von Abfällen jeder Art.

**PAVAG AG NEBIKON LU**

Telefon (062) 952 71

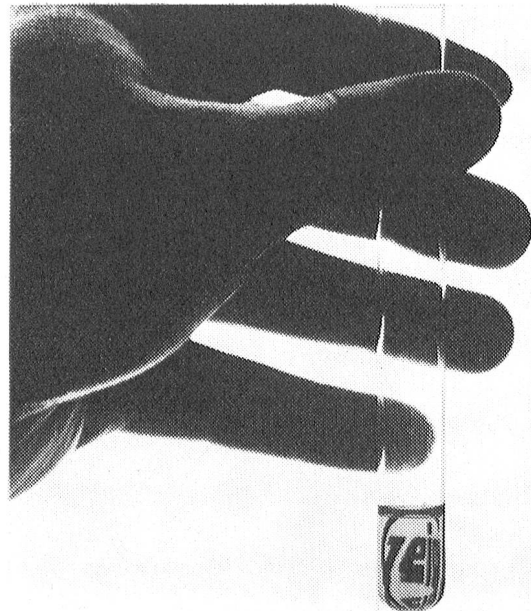

Les produits pharmaceutiques Geigy sont le résultat de recherches approfondies et d'une vaste expérimentation clinique

J. R. Geigy S.A., Bâle

100/5



Vom Schafdarm

bis zum

sterilen Faden

Die Herstellung von Catgut ist eine verantwortungsvolle Aufgabe. Im neuen Laborgebäude der Steril Catgut Gesellschaft in Neuhausen entsteht aus ausgesuchtem Darmmaterial — während der ganzen Verarbeitung sorgfältig überwacht — das sterile Catgut SSC, zugfest und egal kalibriert.



**Steril Catgut Gesellschaft**  
Neuhausen am Rheinflall



## Gibt es etwas Sinnvolleres als Gesundheit schenken?

Neue Kräfte, frisches Aussehen, ruhige Nerven durch eine Kur mit dem angenehm schmeckenden

### Elchina

Originalflasche Fr. 7.80  
Kurpackung (4fach) Fr. 23.50  
(Sie sparen Fr. 7.70)  
Erhältlich in allen Apotheken und Drogerien



Wir sind seit vielen Jahren spezialisiert in der Fabrikation von **vorfabrizierten, zerlegbaren Holzhäusern**, System HE-RAG, verwendbar als

Spitalpavillons  
Schulhäuser  
Büropavillons  
Kindergärten  
Fremdarbeiterunterkünfte

Kurze Lieferfristen, rasche Montage, günstig im Preis.

HECTOR EGGER AG  
LANGENTHAL  
Bauunternehmung  
Holzbau  
Zweigbetrieb Oberriet SG

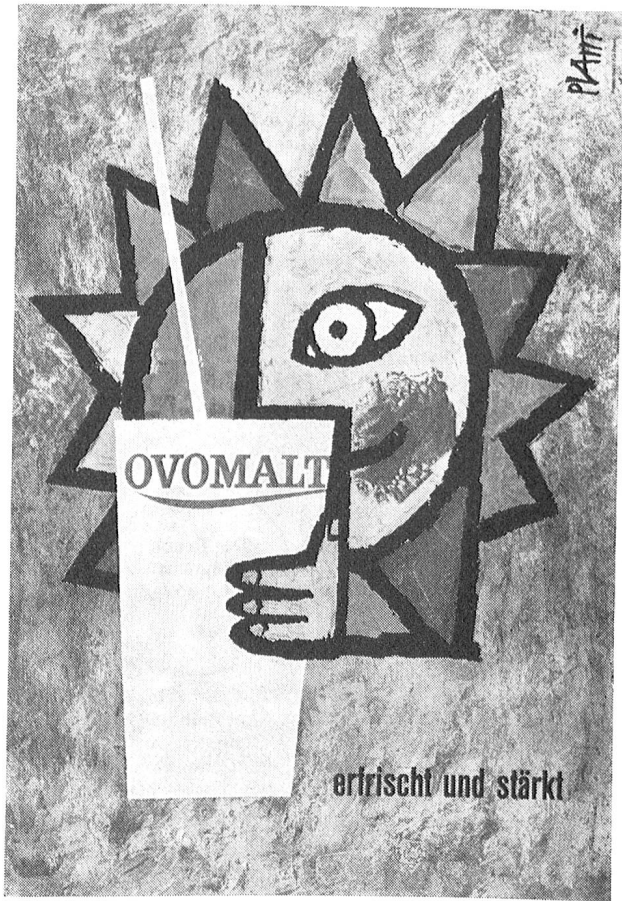

erfrischt und stärkt

# Zivy Shaker

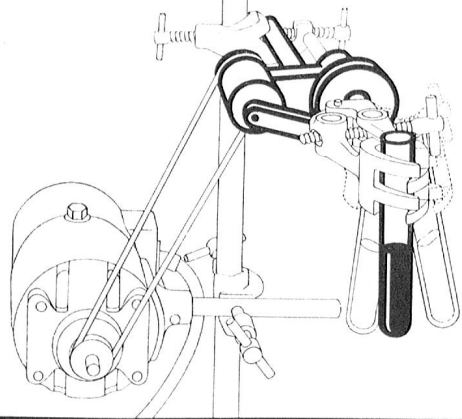

N. Zivy & Cie. S. A.  
4104 Oberwil-Basel  
Tel. 061 / 54 25 83

Mit jedem Laborstativ, einer Klammer und einem Rührwerksmotor erstellen Sie ein sofort einsatzbereites Schüttelgerät. Kein zeitraubendes Schütteln schwerlöslicher Substanzen von Hand. Passt zu jeder Stativklammer und zu jeder Muffe.



## Universal-Kleinpumpe

für Saug und Druck  
im Sprechzimmer des Arztes



Nähere Angaben und Prospekt durch  
FRICAR AG Zürich 1 Limmatquai 3

Telefon (051) 47 53 30

# Sigvaris

(Marque dép.)

der vom Spezialarzt geschaffene und kontrollierte Kompressions-Gummistrumpf mit medizinisch richtigem Druck auf das Bein, stufenlos abnehmend Richtung Wade. SIGVARIS Strumpf heilt, ist tausendfach bewährt und von grosser Haltbarkeit. SIGVARIS Zweizug-Gummistrumpf unter dem normalen Strumpf kaum sichtbar.

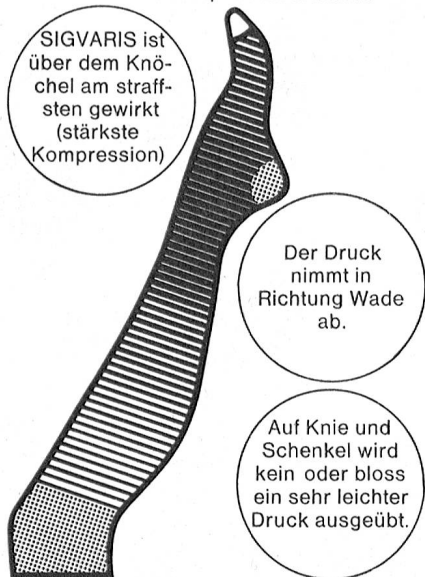

Ganzoni & Cie AG

St. Gallen - 14

## 100 Jahre Basler

100 anni Basilese

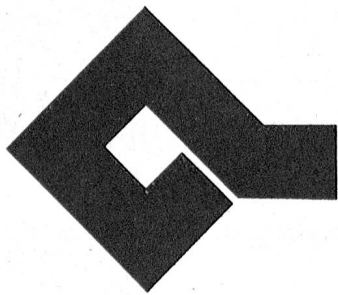

## 100 ans Bâloise

Die «Basler»  
versichern  
in allen Branchen

Basler-Feuer  
Basler-Leben  
Basler-Unfall  
Basler-Transport  
Alba Allgemeine

## DAS SCHWEIZERISCHE ROTE KREUZ

Nummer 6

15. August 1964

VERLAG

Schweizerisches Rotes Kreuz, Taubenstrasse 8, Bern

Telefon (031) 22 14 74

Jahresabonnement Fr. 8.—, Ausland Fr. 10.—

Einzelnummer Fr. 1.20

Postcheckkonto III 877

Erscheint alle 6 Wochen

REDAKTION

Elisabeth-Brigitte Holzapfel

Schweizerisches Rotes Kreuz, Taubenstrasse 8, Bern

ADMINISTRATION UND INSERATENVERWALTUNG

W. Leuzinger

Schweizerisches Rotes Kreuz, Taubenstrasse 8, Bern

DRUCK

Vogt-Schild AG, Solothurn

INHALT

Zum siebenzigsten Geburtstag unseres Präsidenten  
am 15. August

Der Blick des Königs

*Gedanken zu einem Roman von Camara Laye*

Rotkreuzarbeit in Afrika

Zur vierjährigen Tätigkeit unserer medizinischen

Equipe im Kintambospital von Léopoldville

*Von Dr. Ernst Schenkel*

Geheimnisvolles Afrika

*Von Hans Leuenberger*

Kleine kongolesische Mütter

Skizzen aus dem Kintambospital

*Von Dr. Henri Perret*

Afrikanische Lyrik

Auf den Spuren der Genfer Konvention

vom 22. August 1864

*Von Prof. Dr. Heinrich Buess*

Aus unserer Arbeit

Titelbild: Hans Leuenberger

Zeichnungen: Bernhard Wyss