

Linguatg

Autor(en): **[s.n.]**

Objektyp: **Group**

Zeitschrift: **Annalas da la Societad Retorumantscha**

Band (Jahr): **117 (2004)**

PDF erstellt am: **14.09.2024**

Nutzungsbedingungen

Die ETH-Bibliothek ist Anbieterin der digitalisierten Zeitschriften. Sie besitzt keine Urheberrechte an den Inhalten der Zeitschriften. Die Rechte liegen in der Regel bei den Herausgebern.

Die auf der Plattform e-periodica veröffentlichten Dokumente stehen für nicht-kommerzielle Zwecke in Lehre und Forschung sowie für die private Nutzung frei zur Verfügung. Einzelne Dateien oder Ausdrucke aus diesem Angebot können zusammen mit diesen Nutzungsbedingungen und den korrekten Herkunftsbezeichnungen weitergegeben werden.

Das Veröffentlichen von Bildern in Print- und Online-Publikationen ist nur mit vorheriger Genehmigung der Rechteinhaber erlaubt. Die systematische Speicherung von Teilen des elektronischen Angebots auf anderen Servern bedarf ebenfalls des schriftlichen Einverständnisses der Rechteinhaber.

Haftungsausschluss

Alle Angaben erfolgen ohne Gewähr für Vollständigkeit oder Richtigkeit. Es wird keine Haftung übernommen für Schäden durch die Verwendung von Informationen aus diesem Online-Angebot oder durch das Fehlen von Informationen. Dies gilt auch für Inhalte Dritter, die über dieses Angebot zugänglich sind.

Linguatg

100 onns Institut dal DRG

Retrospectiva e perspectivas

Carli Tomaschett

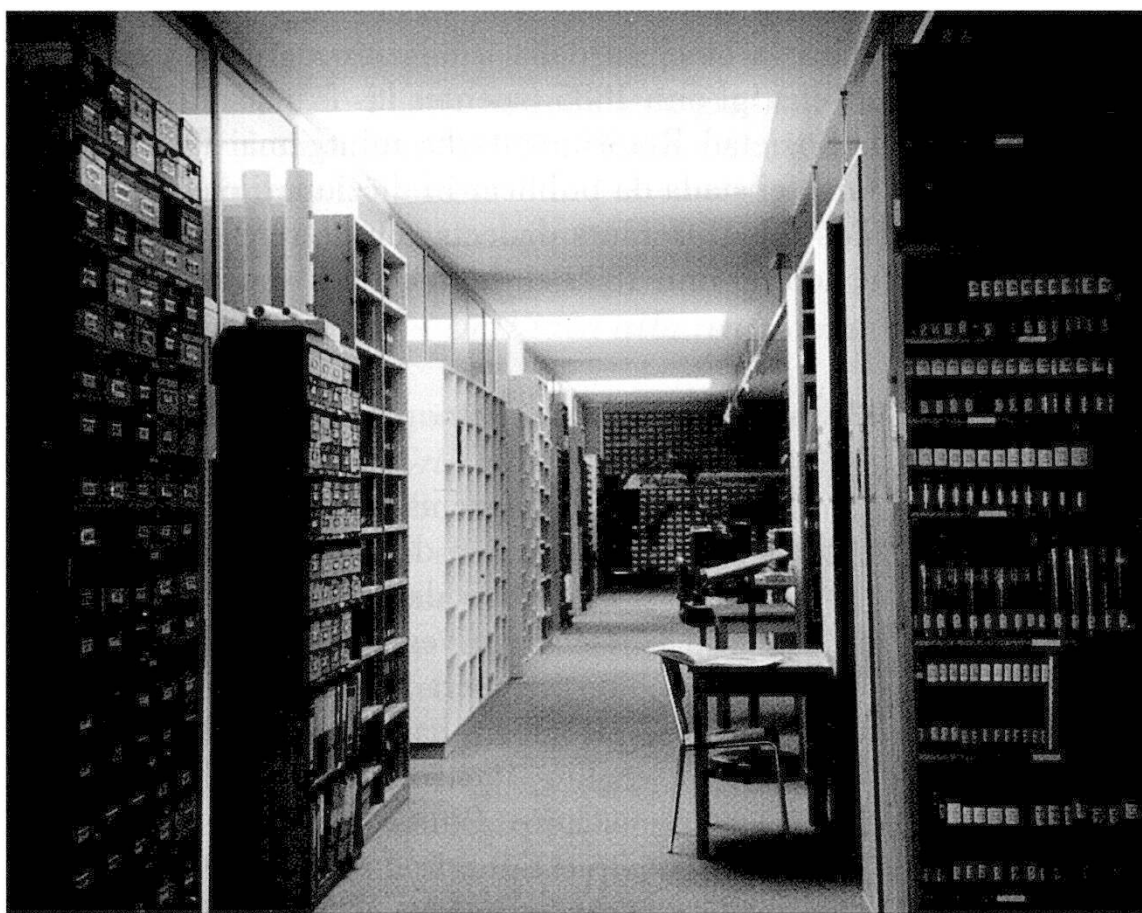

Igl Institut dal DRG a Cuera

Il december 2004 cumplenescha igl *Institut dal Dicziunari Rumantsch Grischun* (DRG) siu 100avel anniversari. 100 onns – franc in tiern, nua ch'igl ei indicau da dar in sguard el vargau ed in'egliada el futur.

I. In sguard el vargau

1. Fundaziun ed emprems pass

In datum exact da fundaziun dat ei buc. Tierm d'entschatta pil giubileum da 100 onns Institut dal DRG ei igl 1 da december 1904, il datum ch'igl emprem redactur dil DRG, Florian Melcher da S-chanf, ha entschiet sia lavur da rimnar e documentar ils plaids e las locuziuns dils differents dialects romontschs plidai el cantun Grischun.

1.1 Il DRG – ina mira formulada igl onn 1885

Ina dallas finamiras a caschun dalla fundaziun definitiva dalla Societad Retorumantscha igl onn 1885 (sunter las fundaziuns dils onns 1863 e 1870 ha la Societad Retorumantscha mintgamai fatg naufragi entgins onns pli tard) ei stada da publicar in dicziunari che cuntegni e declari tut ils plaids dils differents dialects romontschs plidai el cantun Grischun. Tochen igl onn 1899 ei denton buca succediu la massa en caussa.

1.2 Robert de Planta – preparau la via



Robert de Planta,
igl iniziand e fundatur dil Dic-
ziunari Rumantsch Grischun

Ils emprems pass concrets viers la realisaziun dall'ovra prida en mira igl onn 1885 dalla Societad Retorumantscha ein vegni fatgs digl indogermanist Robert de Planta. Igl onn 1899 ha el rimnau plaids e locuziuns en plirs vitgs romontschs dil cantun Grischun. Plinavon ha el concepiu in questiunari da rodund 10'000 damondas e schau emplenir ora quel ils onns 1900–1904 da correspondents en 16 differents loghens romontschs dil cantun Grischun. Il questiunari secumpona da gliestas da plaids tudestgs tenor differents temas. Ils correspondents han mintgamai scret dasperas il plaid romontsch per lur vitg.

Per eruir la pronunzia dils singuls plaids els different vitgs romontschs e per saver definir la scartira fonetica pil dicziunari prius en mira ha Robert de Planta era concepiu in questiunari fonetic cun rodund 1000 expressiuns. La pronunzia dils rodund 1000 plaids dil questiunari fonetic ei lu vegnida dumandada e nudada ils onns 1903–1905 en 89 vitgs romontschs.

Robert de Planta ha viviu ils onns 1864–1937. El era feagl d'ina nobla e beinstonta famiglia engiadinesa. Naschiu ei Robert de Planta ad Alexandria ell'Egipta, nua che siu bab veva fundau cun in parenz ina firma d'export da mangola. Robert de Planta ha aunc entschiet la scola ad Alexandria. Muort la scolaziun dils affons ei la famiglia de Planta denton turnada anavos en Svizra e secasada a Farschno en Tumliasca. Robert de Planta ha acquistau gia baul in excellent num el mund dalla scienza cun sia dissertaziun titulada «Grammatik der oskisch-umbrischen Dialekte».

1.3 1904 – *Dall'idea alla realisaziun*

Igl onn 1904 ei il temps staus madirs per metter sin via il project *Dicziunari Rumantsch Grischun*. Il cantun Grischun e la confederaziun han concediu alla Societad Retorumantscha contribuziuns annualas per quei intent. Las empremas igl onn 1904 ein stadas 1500.– frs davart dil cantun Grischun e 2500.– frs davart dalla confederaziun. Robert de Planta, che veva fatg las lavurs preparatorias sin agen quen, ha surdau alla Societad Retorumantscha siu concept per la realisaziun d'in idioticon romontsch. Plinavon ha el regalau a quella siu material dialectal rimnau ed in bi diember cudischs. La suprastanza dalla Societad Retorumantscha ha elegiu il november 1904 Florian Melcher da S-chanf sco empren redactur dil DRG. El ha entschiet sia lavur igl 1 da december 1904 cun endrizzar siu biro a Cuera, igl empren pass sin via agl *Institut dal Dicziunari Rumantsch Grischun*.

Sco igl iniziand e fundatur dil project e dall'ovra scientifica *Dicziunari Rumantsch Grischun* ston ins pia considerar igl indogermanist Robert de Planta. Il tetel dall'ovra, *Dicziunari Rumantsch Grischun*, elegius definitivamein igl onn 1932, ei da capir sco «dicziunari che cumpeglia tut ils dialects ed idioms romontschs plidai el cantun Grischun».

Kopfkissen

plimatsch da toea
flom

Flaum, Daunen (in d.Kissen)

vesch, tarbet, vesch plimatsch
plimatsch

Deckbett- u.Kissenüberzug

Unterkissen am Kopfende

Bettumhang

umau diel letg

Betthimmel

tschiel diel letg

Himmelbett

letg cum tschiel

Kinderbettchen

letg d'infants (gignia)

schlechtes Lager

schlet letg (Hlappkerbe)

Holzpritsche

trona (schlechtes Lager
auch perisovide
verordng etc.)

trona, castanga

Nachtmütze

topitscha da notg

Wärmflasche

stakda letg

Nachttisch

nachttisch, misa da uog

Nachtopf (hölz., irdener)

lurgeth

vaschel da notg

Waschtisch

cunoda de salavar

Waschbecken

cupa, tschida de salavar

Kamtasche

petganeria

Ess- u. Trinkgeschirr

vaschela da magler e da bevov

Suppenschüssel

cupa da sopa

sonstige grössere Schüsseln u. Platten

cupas

Teller (hölz. u. irdene)

plato

Tasse, Kaffeeschüssel (1-, 2 henkelig)

tassa, cupegn, margiola

Henkel

manetscha

Untertasse

plat sot

Krug (mehrere Arten?)

crug

Krüglein

crughet

Weinkrug, Wasserkrug

crug diel vegn, crug de l'ava

Flasche

flascha, cloca

Teile der Flasche: Mündung, Hals,
Bauch, Boden &c

parts della cloca; schnabel
culer, vaivier, fous etc.

Ina pagina ord il questiunari da Planta

33	1	24	23	22	13	14	15
		Frans.	Frans.	Fellers.	Frans.	Frans.	Frans.
er sagt er geht	nach Chur	el vanni	=	el monbli	vanni	ingubli	geh
er meint)	er wisso (altes)	o sapie tutt	=	=	=	=	=
behüt' uns Gott	(von Schlimmem)	deus patirini	deus patirini	djeus	=	deus	djeus
ich habe kein	non durst	eu vlei nagon	eu vlei nagon	jeu	=	jeu vlei	=
ich mag nicht	mögen	eu por baka	eu por baka	jeu	=	=	=
ich muss	gehen	eu sto i	eu sto i	jeu sto va	= i	= i	= i
ich gehe kein		eu vom a	eu vom a	jeu vom a	=	=	=
ich komme!		eu ven	eu	jeu ven	=	venal	ve
ich thue es ungern		eu feti muidas	=	jeu fetiäl	feti	=	=
ich weiss nicht		eu sai bek	eu sai bek	jeu	=	=	=
bin ich auch	dabei?	sumbu ea	= e	sumbu e	=	=	=
wer ist da?		txi e ku	txi e ku	=	=	=	=
ich bin's!		eu sum	eu sumt	jeu sum	=	=	=
woher kommt hier	(woher kommt hier)	danimudar vants	= vants	veuts	veuts	veuts	veuts
wohin geht hier?		mita mit	mit mit	=	=	mita mit	=
siehst du dort	hast du gesehen?	rettas ti lau	rettas ti lau	=	=	=	=
schau dort!		astu ven	=	=	=	=	=
scheut dort!		varta lu	varta lu	varta lu	=	varta lu	=
wir sehen nicht		mus rapen	mus rapen	=	=	=	=
hört ihr		udis vos	udis vos	udis	=	=	=
		antsatxi	antsatxi	=	=	=	=
		mus udin	mus udin	=	=	=	=
		el	=	=	=	=	=

Ina pagina ord il questiuari fonetic da Planta

1.4 Florian Melcher e Chasper Pult – emprems redactors

Florian Melcher ei staus fideivels all'ovra dil DRG tochen sia mort prematura igl onn 1913. El ha finiu il cuors da quest mund ella vegliadetgna da mo 38 onns. Sco siu successur ha la Societad Retoruman-tscha elegiu Chasper Pult da Sent, professor alla Scol'aulta mercantila a Sogn Gagl. Era el ei staus fideivels all'ovra dil DRG tochen sia mort igl onn 1939. Florian Melcher e Chasper Pult han luvrau mintgin tut ils onns da lur engaschament tiel DRG mintgamai sco redactor persul, susteni per temps da personas assistentas. Duront lur perioda sco redactors dil DRG ei il biro dil DRG staus per temps a S-chanf respectivamein a Sogn Gagl. Il pensum principal dils dus emprems redactors eis ei stau da rimnar en ton sco tut ils vitgs romontschs dil cantun Grischun il scazi da plaids dialectal, quei sco cumpletaziun ed amplificaziun dil material dialectal rimnaus da Robert de Planta e sur-schaus al DRG. Per quei intent han Florian Melcher e Chasper Pult concepiu in questiunari da rodund 16'500 damondas. Ils onns 1906 tochen 1920 ei quei questiunari vegnius emplenius or da correspondents silmeins per part en 100 vitgs romontschs. Il questiunari cuntegn gliestas da plaids tudestgs, accumpignai dad expressiuns romontschas pil tierm tudestg en damonda. Ils correspondents romontschs han mintgamai scret sils singuls fegls il plaid ni la locuziun en diever en lur vitgs, respectivamein suttastrihau las expressiuns gia screttas dils redactors el questiunari ed enconuschentas ad els. Il material dialectal rimnaus aschia ei vegnius ordinaus dils emprems redactors a moda alfabetica en ina cartoteca, numnada la cartoteca meistra.

Ils idioms romontschs han era ina vasta tradiziun litterara dapi la reformaziun e cunterreformaziun. Per saver documentar era il lungatg litterar el DRG han gia ils emprems redactors fatg bia excerpts da litteratura ed integrau quels ella cartoteca meistra. Quella lavur dad excerpier cudischs, periodicas e gasettas ed integrar ils excerpts ella cartoteca meistra ei vegnida fatga cuntinuadamein e vegn exequida aunc oz. Ella ei impurtonta per tener quen el DRG dallas midadas dils idioms romontschs sil camp semantic, morfologic e sintactic.

404.

C

1. Gitschen etc. (= betrügerische Entfernen oder Herstellen solcher Kennzeichen): *glimar*; *glimar ils daints*
stgalpver ils daints; *daints la purato*.
2. Sich mausern, Mauserung (der Pferde) *sa*: *midar il pagh*
midar; *midar igl peal*, *midar pil*, *midar il nail*; *scha da la palegna*.
3. Pferdemist *grascha tgavai etc.*) *grascha d'chavagl*
biag chavagl
4. Rossbollen (mit entspr. Leetwort) *chavarlina*, *1. chavarlina*
maruns cavagl; *puclas (meccas) cavagl*;
caviglinas, *tgavaaglienas*; *chavatlina*,
stump tgaval; *gnoc da tgaval*; *pu-*
gnas? *1. chavarlina*.
5. wiehern *tgular*; *gular*; *nitiv*; *sgar*; *sqignier*
gnit (3. *sqigna*), *sqignier*; *gnignier*;
sqignier; *sqignar*; *sqignier*
6. die Ohren spitzen *qj* = *gerax las vax* *intra las craglias*
glia, *argürzer (qj) las vaxoglias*
7. Wiesen der Pferde *sturmida etc.*; *sgm* = *stannadar*
flar; *sflur*.
8. Schnauben *1. gnufar*; *sturfar* (3. *stun-* *sturfar* (3. *stunfla*)
fla), *sturfler* (3. *sturfle*); *sturfar*; *sturf*,
dar boffs; *aufar*; *sgrofler*; *sgnorfle*.
9. Schäumen *fa* = *spema*, *spimatsch*; *spi* = *1. chümar*
mar; *fer 1. chüma*; *stgimata*; *1. chümar*
spumet.
10. Schnappen *sgnappar*; *tgappar*; *tschap*; *morder*
par; *tschaffer*; *morder*; *piratger*; *stuscar*,
stutger.

Ina pagina ord il questunari Melcher/Pult

1.5 Ina Cumissiun filologica sco sustegn

Il pensum da rimnar ed ordinar il material linguistic dialectal e literar romontsch era secapescha ualti hanaus per in sulet redactur. Incaps e problems ha ei adina puspei dau. In grond sustegn pils emprems redactors ei Robert de Planta staus. El ha susteniu Florian Melcher e Chasper Pult cun cussegl e cun exequir lavurs pil DRG aschi ditg sco sia sanadad ha lubiu quei. Sco grems cussegliont e sco organ da controlla scientific ha la Societad Retorumantscha creau igl onn 1907 per il project DRG ina Cumissiun filologica. Quella secumponeva da Robert de Planta, Louis Gauchat, professor all'universitad da Turitg e cauredatur dil *Glossaire des patois de la Suisse romande*, e da Chasper Pult. Sco empren president dalla Cumissiun filologica han ins elegiu Robert de Planta. Siu successur sco president ei Jakob Jud, professor all'universitad da Turitg, daventaus igl onn 1932. La Cumissiun filologica dat ei aunc oz. Ella seraduna per regla ina gada ad onn cun la redacziun dil DRG e secumpona actualmein dil president Georges Darms e dils ulteriurs commembers Alexi Decurtins, Hans-Peter Ehrlholzer, Matthias Grünert, Gunhild Hoyer e Hans Stricker.

1.6 Igl empren fascichel cumpara

Suenter plirs artechels d'emprova, publicai ellas Annalas dalla Societad Retorumantscha, ed in fascichel d'emprova igl onn 1932 cun ils artechels *acla*, *adatg* ed *arar* cumpara igl onn 1939 igl empren fascichel dil DRG. El cuntegn ils cavazzins A – ADEMPLAT. La fasa da rimnar ed ordinar il material, elaborar il concept dil DRG en detagl e redeger artechels d'emprova ha pia cuzzau 35 onns.

2. L'ovra seconsolidescha

Mo ussa crescha l'ovra pass per pass. Igl onn 1946 vegn igl empren tom terminaus. El cuntegn tut ils cavazzins ch'entscheivan cun la letra A. Il tom 2 cun ils cavazzins dalla letra B cumpara igl onn 1957. La publicaziun dalla letra C vegn terminada igl onn 1968 e cumpeglia ils toms 3 e 4 dil DRG. Quei bien ritmus da publicaziun ei era d'attribuir

al fatg che silmeins dus/duas redacturs/redacturas han cun paucas excepziuns mintgamai luvrau vid l'ovra dil DRG a partir digl onn 1957. Ils toms 5-8 cun ils cavazzins D - INEXTIRPABEL cumparan ils onns 1972-1991.

Provas per ün dizionari restret.

Micluns ils; *mieluns* III E. b. von Ard abwärts, V. M. Ci neb. and. Form, *miglunſ* Fe und II La, Bra, *minglunſ* Gua, Lav, *malunſ* dtſch. B und I und III, E. o. Chamu, Be, S. M, Si neb. and. Formen, *malunſ* II Ss^s, Sch An, PI E, Tri, *malonſ* Sch Lo Ma, *malönſ* Munt, *mala'uns* V. d'A Bri, Le, *malé'uns* Alvan, Duml Pa, Sch, Te, I Med, *malé'ums* PI Rā.

1) Mehlspeise aus Kartoffeln u. Mehl, überall, auch deutsch B., 2) Siebrückstände II E, 3) kurzleibiger Mensch III, V. M. — *Magliar maleuns a latg e magliar dur cun tſchadeun* Med, Cad. Di, — M. mit Milch essen, heißt Gold mit dem Löffel essen. *Igl plov', igl neva — Igl vean unviern.* — *Maleuns cun gromma.* — *Coccas cun mela* (Apfelkuchen), — *Quei ei bien* (das ist gut) II Fe. — *Sch'igl e gnoin paintg ainten la padèala, sch' ils malauns braisan* II Le: wenn keine Butter in der Pfanne, schreien die M. — *maleums d'in sa zufflar ord fanestra* (sehr magere M.) II Rā, *uarra chi mütschan or da fanestra*: Se — paß auf, sie fliegen zum Fenster hinaus (vor Magerkeit, spaßh.). Aus *micla, migla, miula* etc. + Vergrößerungssilbe —un, vgl. Huonder 105.

Petembrot il; *pett^embrot*, -ot I u. II, *bett^embrot* Villa, *petimbröt* III E. o. Si, *pitimbröt* Cpf, Schl, *pötimbröt* Chamu, *pittimbröc* V. M., *putimbröc* E. b. Lav. Nur sporadisch von der jüngeren Generation noch verstanden, sehr selten gebraucht heute.

1) Geschenk, Geld, Gebäck, Mahlzeit dem Ueberbringer bei Ankündigung der Wahl zum Landammann, auch Pfarrer (selten) I und II. 2) Mahlzeit, wozu der Verlobte vor der Hochzeit einlud II La. 3) Neuigkeit, unerwartete, gew. gute, doch auch unangenehme III, z. T. auch II und I. 4) Frohe Botschaft, Evangelium, nur in der Lit. 5) Geschwätz I Di, III Ci. 6) Vorwurf II Fe. 7) Brei aus Erde und Sand für Kinder zum Spielen I Rusch. 8) Unbestimmt in Kinderreimen.

Ir cul p. I: mit der Nachricht kommen (und Geschenk erwarten), *ir pagl* (für das) *p.* die Belohnung holen. — *pitinbröch*, ol. *pettanbrot* vgl. *Bottenbrot* = fröhliche Botschaft, lat. *evangelium*. Man. Lans. 17 Jh. 119. *Tadlai, pisturs*, il *pettenbrot*, — *Qual port'a nus il Seraphim*. Amitg d. Rel. 38, No. 52 p. 409 vgl. auch *Cons. de l'olma dev. 35 u. Dec II 212*.

Aus deutsch *Botenbrot* (vielmehr schwed. Formen mit *e*) Schw. Id. 975 ff.

3. Il pass all'electronica

3.1 Dal pupi e rispli al computer

Il matg 1992 ha muntau ina gronda cesura ella lavur da redacziun dil DRG. Fideivels amitgs da redacturas e redacturs dil DRG eran tochen lu pupi, rispli, colurs, gummi, forsch e pupi da cular. Cun rispli vegneva scret ils artechels e cun colurs suttastrihau parts da quels per indicar alla secretaria il tip da scartira ch'era d'applicar enten copiar ils manuscrets. Il gummi scheva svanir giu dil fegl sbagls e passadis buca giavischai pli ord in motiv ni l'auter. La forsch ed il pupi da cular gidavan a prender parts d'in artechel ord in liug da quel e plazzar ellas zanua auter el manuscret. Ils manuscrets scretts giu dalla secretaria cun maschina vegnevan lu stampai en stampa cun plum. La Stamparia Winterthur S. A. stampava ils davos onns avon che serrar la partiziun da plum il fenadur 1991 mo aunc il Dicziunari Rumantsch Grischun ed igl urari dalla Swissair cun quella metoda. Ils davos fascichels dil DRG stampai a Winterthur cun la metoda da plum ein vegni tschentai da luvrers gia pensiunai che vegnevan mo pli en stampa per exequir quella lavur.

Ei ha pia giu num esser preparaus pil mument che la Stamparia Winterthur S. A. siari definitivamein sia partiziun da stampar cun plum. Il cauredatur da quei temps, Felix Giger, ha acquistau gronds merets en connex cun la midada dalla redacziun cun pupi e rispli alla redacziun al computer. Nundumbrevels problems ein stai da slijar. Cunzun il plazzar ils numerus segns specials (segns fonetics etc.) sil computer e saver activar els cun sempels camonds ei stau ina dira nuschi. Igl ei denton reussiu da slijar tut ils problems en ina moda e maniera che fa fetg emperneivla la redacziun al computer.

3.2 Il computer – in bien gidonter

Dapi il matg 1992 vegn pia redigi al computer. Ils redacturs e la redactura concepeschan lur manuscrets en ina fuorma gia fetg avanzada viers il product stampau. Mintga manuscret cuntogn gia ils differents tips (stabil, cursiv, grass etc.) e las differentas grondezias da scartira (p. ex. scartira pintga per ils renviaments e las etimologias), plinavon las dretgas distanzas denter singuls passadis dad artechels,

vada pajä cüm ingion, litä wörot mit
litä Beyahlt (Wb. ks. Glos. tem. 1708, 24). -

Brau: Fyl univind vol angion, die Welt
will betrogen werden (Aem. 5, 9, 50). - E Fatta
la lotocha, chatta d'ingian, sobald Gees.
aroumen, wird Betrug geschehen (Aem. 13, 151;
Löss, Sprachw. 798). Zur sprichwörtl. Redensart E
Cüm indocheg ed ingion as vira mit on uov. vgl. →
indocheg (1).

deval. von → ingianer 'Hänschen'
zu gleichbed. *INGIANARE, wie il.
ingiano (BATTAGLIA 7, 1014), cf.
ingian, engian 'Riese, Komperie' (FEW.
4, 683). ai

ingianabel → ingianabel
ingianada, Hl. von → ingianer.

INGIANADIA engad. ENGANADIA rumän., in
Magler (im
Spril);
↑ E23 and
ingianada,
INGIANADIA engad. ENGANADIA rumän., in
'Böhinge, Schwändler, Hellart; vgl. 'betris
gerisch'. E allg. ingianada (E10 and ingian-
ada, E20 ingianada, ↑ E 42, 43, 45, 52-55 and
ingianada, E 43 and ingianada); C10-13
ingianada (C11 and ingianada), C20 47=
gionada, C22, 23 47gionada, C24, 27, 41, 44, 47
47gionada, C50 47gionada, C62, 68, 69, 74, 70, 71,
74, 78, 72 47gionada; § 13, 15, 21, 23, 25, 27, 33,
40, 47, 56, 57, 59 47gionada (§ 40 and 47gionada).
- Wb. i. D. 546 126 engianada (§), fellace;
VEITH, Gaumen. Gloss. RD. 47gionada, Böhinge;

denter dus cavazzins ni plirs renviaments. La formataziun finala cun metter il manuscret en duas colonnas per pagina e sparter tenor basegn vegn fatga dalla secretaria. Ordeifer igl Institut dal DRG vegn mo pli illuminau ils singuls fascichels e stampau ils films dallas singulas paginas. Il matg 1993 ei igl empren fascichel dil DRG redigius e formataus al computer vegnius stampaus tier la Stamparia Gasser S.A. a Cuera. Igl ei il fascichel 117 cun ils cavazzins INFADÀ – INFRA-GANT. Il tom 9, gl'empren tom redigius a moda electronica, ei vegnius terminaus igl onn 1997 e cumpeglia ils cavazzins INFADÀ – IPSOMETRIC. Treis onns pli tard, igl onn 2000, cumpara il tom 10 cun ils cavazzins IR – LAZOIRA. Il tom 11 vegn redigius a fin igl onn 2004 e cuntegn ils cavazzins LE – MAHUNAR. Terminaus il tom 11 cumpeglia il DRG 153 fascichels cun in total da rodund 9000 paginas. Il computer ei in bien gidonter per la squadra dil DRG ed ha gidau a scursanir il temps da redacziun ed accelerar il ritmus da publicaziun.

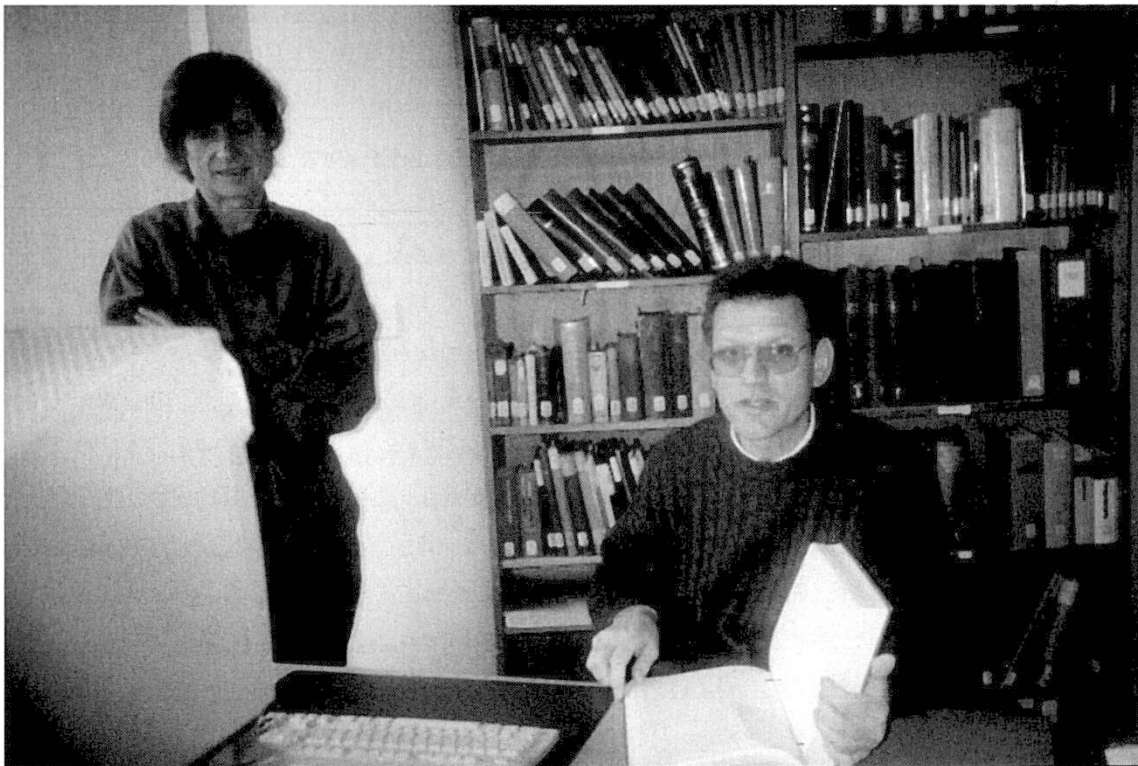

Dapi il matg 1992 redegia la squadra dil DRG al computer

ingiannadur, der Betrug kehrt zum Betrüger zurück (Chal. ladin 1849, 11). – Aengad. *Ingion vain pajà cun ingion*, Tücke wird mit Tücke bezahlt (Wb. Ms. Gloss. Zern. 1708, 24). – Brav.: *Igl muénd vol angion*, die Welt will betrogen sein (Ann. 59, 50). – E *Fatta la ledscha, chattà l'ingian*, sobald Gesetz eronnen, wird Betrug gesponnen (Ann. 13, 151; Lössli, Sprichw. 798). Zur sprichwörtl. Redensart E *Cun indschegn ed ingion as viva mez* on usw. vgl. → *indschegn* (8, 647).

4. Ableitungen. **ENGANUS** surselv., **ANGANUS** surmeir., adj. 'betrügerisch; täuschend; trügerisch, zu falschen Schlüssen verleitend'. C 23 *anğanús*, C 41, 44, 47 *anğanúks*, C 62 *anğanús*, C 84 *anğanús*; S 13, 16, 25, 27, 47 *anğanús*. – Wb.: **VIELI**, Voc. *enganus*, trügerisch; Voc. sursilv. *enganus*, betrügerisch, verfänglich; Voc. Surm. *anganous*, betrügerisch, täuschend; Voc. sutsilv. *anganus*, betrügerisch. – a) 'betrügerisch, absichtlich täuschend'. Verbreitet C *anganous*, *anganus*, S *enganus*. – Lit. S: *Al medem castig ei sutaposts era quel, che fa daneers di pupiir di staats jasters cun la medem' intenziun enganusa*, übers. nach: der nemlichen Strafe unterliegt auch derjenige, welcher in der gleichen (betrügerischen) Absicht Papiergeld fremder Staaten nachmacht (Concept Cod. crim. 1838, 33). *Vegen franzos ner svizzers en lur tiara declarai culpeivels dils sequents delicts, nomnadamein: ... rubaria sin stradas, banquerut enganus*, übers. nach: werden Franzosen oder Schweizer in ihrem Lande gerichtlich folgender Verbrechen schuldig erklärt, nämlich: Strassenraub, betrügerischer Bankerott (Collect. off. Gr. I 1843, 212). *Matteuns uss cun tshupi | Ei grad aschi fallus, | Sco bien crom de survegni | De cremers enganus*, Mädchen mit Jungfernkranz sind jetzt genau so schwierig zu bekommen wie gute Ware von betrügerischen Händlern (DEC. 2, 413, Volksl.). – b) 'täuschend, eine Verwechslung nahelegend'. – Lit. S: ... *a norma ... digl importo della muneida fatgia e dad'ora, e della pli ne meins enganusa fuorma de quella*, übers. nach: nach Massgabe des Betrags der nachgemachten und ausgegebenen Münzen und der mehr oder minder täuschenden Beschaffenheit derselben (Codex crim. 1850, § 171). – c) 'trügerisch, zu falschen Schlüssen verleitend, verfänglich, irreführend'. – Lit. C: *Betg cumplett'ell'è (scil. la verdad) privlousa, | anganous er sies cuntign*, unvollständig ist sie (die Wahrheit) gefährlich, trügerisch auch ihr Inhalt (SPEGNAS, Rosas 1, 43). – Lit. S: *Talmeing va ei con nus | Sin quest mund enganuss*, so ergeht es uns auf dieser trügerischen Welt (Consolaziun, ed. crit. II, 38). *Nus udin ussa enganusas vuschs;*

ch'empermettan al cumin pievel glisch, libertat, wir hören jetzt verführerische Stimmen, die dem gemeinen Volk Licht, Freiheit versprechen (Amitg Rel. 1839, 1, 1.2). *Gleiti vegn ei a semussar che lur speronza ei baghegiada sin ina engonnusa paretta*, bald wird es sich zeigen, dass ihre Hoffnung auf einem trügerischen Schein gründet (Grischun Rom. 1839, 30, 117.1). *Bia ghlitschès han triblas sfendaglias, ed ein prigulus de passar, cura ch'in' enganusa crusta de neiv cuviera vi quellas totalmein*, viele Gletscher haben schreckliche Spalten und sind gefährlich zu begehen, wenn trügerischer Schneeharsch sie gänzlich bedeckt (Schulb. S sup. 1857, 2, 3). *Fortun', amur, ventira, | Ah tut – con enganus!*, Reichtum, Liebe, Glück, ach alles – wie trügerisch! (Tschespet 14, 148, A. TUOR). – **ENGANUSAMEIN** adv., surselv. 'auf betrügerische Art'. [*anğanúzamèin*]. – Lit. S: *Duess aber la persunna maridada haveer tenu enganusamegn discus ... l'existenza della schon pli bauld consistenta leitg*, übers. nach: sollte aber die verehlchte Person das Daseyn einer bereits bestehenden Ehe betrügerischer Weise verheimlicht haben (Concept Cod. crim. 1838, 36f.). *Tgi che sedeclara enganusamegn per insolvents ... conmetta il delict dil enganus bancrot*, übers. nach: wer sich betrügerlicher Weise als zahlungsunfähig erklärt, begeht das Verbrechen eines betrügerischen Banquerotts (ibid. 64).

Deverb. von → *ingianar* 'täuschen' zu gleichbed. ***INGANARE**, wie it. *inganno* (BATTAGLIA 7, 1014), afr. *enjan*, *engan* 'ruse, tromperie' (FEW. 4, 683). Das engad. Sprichwort *Fatta la ledscha, chattà l'ingian* ist aus it. *Fatta la legge, trovato l'inganno* (BATTAGLIA 8, 901) entlehnt. – Abl. mit -OSU wie it. *ingannoso* (BATTAGLIA 7, 1015), -OSU+-MENTE.

Gi.

ingianabel → *ingianaivel*.

INGIANADER engad., **ENGANADER** surselv., m. 'Betrüger, Schwindler, Preller, Mogler (im Spiel)'; adj., 'betrügerisch'. E allg. *inğanadúr* (E 10 auch *injonadúr*, E 20 *inğanádər*, E 23 auch *inğanodúr*, E 42, 43, 45, 52–55 auch *inğanédər*, E 43 auch *inğanadúkr*); C 10–12 *anğanadókr* (C 11 auch *anğanédər*), C 20 *anğanádər*, C 22, 23 *anğanádər*, C 24, 27, 41, 44, 47 *anğanádər*, C 50 *anğanédər*, C 62, 68, 69, 74, 80, 81, 84, 90, 92 *anğanádər*; S 13, 15, 21, 23, 25, 27, 33, 40, 47, 56, 57, 61 *anğanádər* (S 40 auch *anğanadúr*). – Wb.: DA SALE 126 *enganader* (S), fallace; VEITH, Gramm. Gloss. RD. *enganader*, Betrüger; CARISCH 6 *anganadur*, *anganader*, *ingianadur*, Betrüger; Ms. LOMBARDIN *ingianader*, *ingianadur*, Betrüger; PALL. *ingianneder*, *ingianadur*, Betrüger, *ingiannedra*, Betrügerin; VELLEMAN, Dicz. *ingianneder*, betrügerisch, verfänglich, Betrüger; VIELI, Voc. *enganader*, Betrüger; Dicz.

4. *Gliesta dallas redacturas e dils redacturs
resp. dils cauredacturs dil DRG*

4.1 *Redacturas e redacturs*

Florian Melcher (1904–1913)
Chasper Pult (1914–1939)
Andrea Schorta (1936–1975)
Mena Grisch (1942–1943)
Alfons Maissen (1944–1946)
Alexi Decurtins (1956–1988)
Jachen Curdin Arquint
(1966–1967 e 1969–1972)
Ricarda Liver (1972–1975)
Hans Stricker (1974–1984)
Felix Giger (naven da 1980)
Carli Tomaschett (naven da 1990)
Kuno Widmer (naven da 1991)
Marga Annatina Secchi (naven da 1994)
Claudio Vincenz (1999–2004)

Singuls artechels ein era vegni screts da Ramun Vieli e Richard Weiss, varga tschien artechels da Heinrich Schmid.

4.2 *Cauredacturs*

Andrea Schorta (1956–31.3.1975)
Alexi Decurtins (1.4.1975–31.12.1988)
Felix Giger (1.1.1989–31.12.2003)
Carli Tomaschett (naven digl 1.1.2004)

5. Dessignadras e dessignaders dil DRG

Artechels dil DRG ein era stedi illustrai cun bials dessegn. Ils dessegn sin las emprenas 300 paginas digl empren tom dil DRG ein vegni fatgs dallas persunas Garreau, Christian Rödel ed Alfons Maisen. Il dessignader dil DRG naven dalla secunda mesadad dil tom 1 tochen la fin dil tom 7 ei Toni Nigg staus. Toni Nigg era scolast da dessegn alla Scola cantunala a Cuera. Ils toms 8 e 9 dil DRG cuntengan buca dessegn. Evelyn Lengler ha fatg ils dessegn el tom 10 ed ella emprema mesadad dil tom 11 dil DRG. Naven dalla secunda mesadad dil tom 11 illustreschan dessegn da Mina Clavuot ils artechels dil DRG.

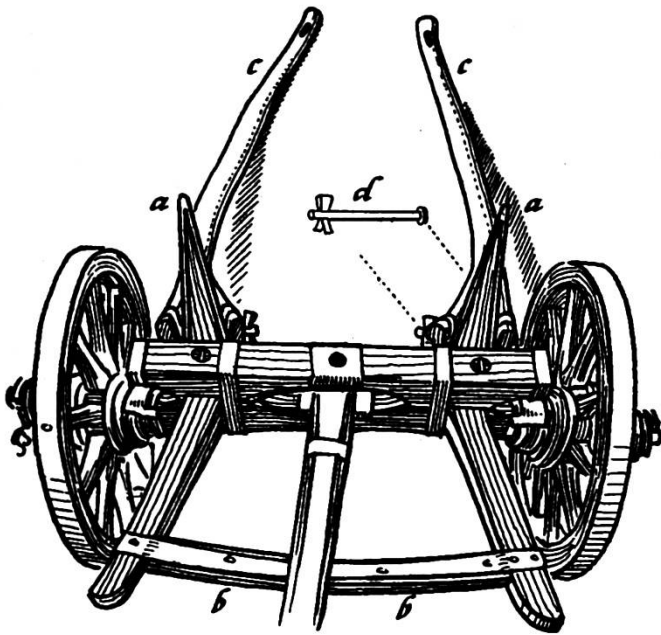

Dessegn da Toni Nigg
(*char* II, DRG 3, 346)

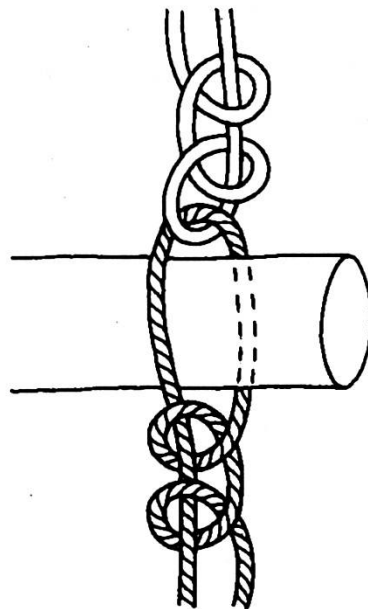

Dessegn da Mina Clavuot
(*litsch* I, DRG 11, 330)

6. *Ils fargliuns dil DRG*

Il DRG ei in dils quater vocabularis naziunals svizzers. Ses fargliuns ein il *Schweizerisches Idiotikon* per la Svizra tudestga, il *Glossaire des patois de la Suisse romande* per la Svizra franzosa ed il *Vocabolario dei dialetti della Svizzera italiana* per il cantun Tessin e las vallas grischunas da lungatg talian. Il *Schweizerisches Idiotikon* cumpara dapi igl onn 1881 e duess ir a fin ils proxims 20 onns. L'ovra dialectala per la Svizra franzosa, il *Glossaire*, vegn publicada dapi igl onn 1924 ed ei s'avanzada tochen alla grupp da bustabs GER-. Il *Vocabolario* vegn edius dapi igl onn 1952. La publicaziun ei arrivada alla grupp da bustabs CAV-.

7. *Tgi finanziescha il DRG?*

Dall'entschatta enneu han la confederaziun ed il cantun Grischun susteniu il project dil DRG cun contribuziuns annualas. Ils onns 1975–1995 ei il DRG vegnius sustenius dalla confederaziun anora cun daners dil Fond naziunal svizzer per la retscherca scientifica (FN). Quei ei semidau igl 1 da schaner 1996, cu l'Academia svizra per las scienzias moralas e socialas (ASSMS) ha surpriu dil Fond naziunal l'incumbensa da sustener finanziamein ils quater vocabularis naziunals svizzers. La gronda purziun dil sustegn finanziel ei adina vegnida da Berna. Actualmein vegn il menaschi dil DRG finanziaus per ca. 87% cun la contribuziun finanziala dalla confederaziun, ca. 8,5% dils cuosts cuviera la contribuziun cantunala ed ils ca. 4,5% restonts vegnan recaltgai cun la vendita dil DRG.

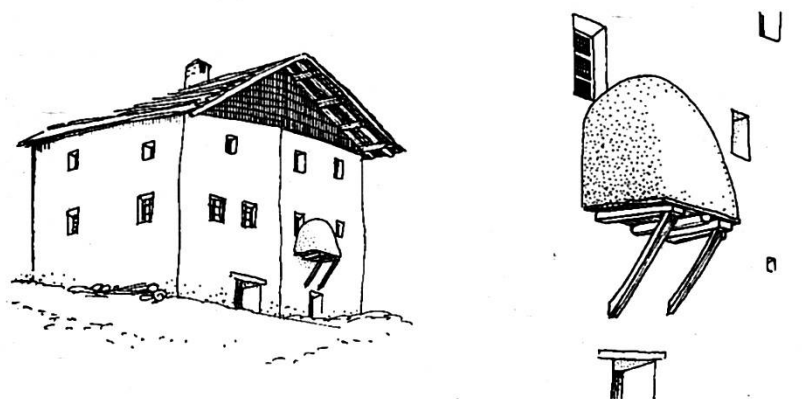

Dessejns da Toni Nigg (*fuorn*, DRG 6, 753)

II. Igl Institut dal DRG – in impurtont center da documentaziun, informaziun e retschercha davart lungatg e cultura romontscha ed alpina

1. *In center da documentaziun*

Egl Institut dal DRG secatta ina fetg reha documentaziun davart ils idioms e dialects romontschs dil cantun Grischun. Quella cumpeglia ina cartoteca meistra da bunamein 900 scatlas cun nundumbrevilas notaziuns dil lungatg plidau ed excerpts ord la litteratura. Plinavon secattan egl Institut dal DRG ina cartoteca da sinonims, ina cartoteca d'etimons, dils plaids da basa ch'ein sesviluppai als singuls plaids romontschs, ed ina cartoteca da materias. Buca emblidar astgan ins secapescha la biblioteca digl institut che cumpeglia ton sco tut ils cudischs romontschs, las differentas gasettas romontschas e bia ovras davart il lungatg romontsch e la cultura romontscha ed alpina.

Sper il material documentar davart ils idioms e dialects romontschs posseda igl Institut dal DRG era ulteriuras collecziuns da gronda valur. Tut il material original dil Cudisch da nums retic davart ils nums locals e las schlatteinas digl entir cantun Grischun secatta egl institut. Plinavon cattan ins leu era il material original dils dus toms da Christoph Simonett «Die Bauernhäuser des Kantons Graubünden», pia il material original dalla collecziun davart ils different tips da baghetgs el cantun Grischun. Igl Institut dal DRG ha era treis vastas collecziuns da fotografias, las collecziuns da Derichsweiler e Meisser e la fototeca DRG.

2. *In center d'informaziun*

Igl Institut dal DRG rispunda en in onn bia damondas davart igl origin, la parentella e la derasaziun da plaids romontschs, plinavon era davart igl origin da nums locals e schlatteinas. El dat era bia informaziuns davart caussas ed isonzas dalla cultura romontscha ed alpina. Mintg'onn vegn informau a bucca ni a scret rodund 200 personas ed impundiu persuerter 200–400 uras da lavur. Las damondas vegnan dad universitads (professers, students), da centers da retschercha (vocalaris dialectals, historichers), da scolas (scolasts, scholars), da schurnalists (Agentura da novitads romontscha, radio, televisiun, gasettas) e da personas privatas.

mira

Es catholics ein ussa distada
si e pleins quitau, tgei Prussia
hagi per mira.

AMITG DE REL ³⁸ N 67.43-

Excerpt secrets a maun

367

S

MERA 1

mira 2

('Ziel')

Prender en *mira* ston ins il bia, il pauc anfl'ins aunc
adina.

HALTER, Valata 141

1994 R 383.3

aa 7.5.96

Excerpt fatgs al computer



Dia ord la collecziun da Derichsweiler

Gruppe:	<u>Histen/Histe(frei)</u>	Nr:		Obj:	beladene Kornhiste
Aufnahmeort:	Sedrun	Zeit:	10.10.1935	Photogr.:	Scheuermeier
				Zeichn.:	
					Film:
					Masse:
					Rom. Termini:
<p>6260: <u>Sedrun</u>, 10.X.35. 12. 1/25. Histe am untern Dorfeingang mit Kappelle, sončēt.</p>					
Photothek DRG					

Exempel ord la fototeca dil DRG

3. In center da retscherca

Egl Institut dal DRG fa la squadra da redacziun di per di lavur da retscherca per scriver ils singuls artechels dil Dicziunari Rumantsch Grischun. Plinavon vegnan bia persunas che fan lavur da retscherca egl institut per consultàr il material da quel. Savens cusseglia la squadra dil DRG era persunas che realiseschan projects da retscherca.

4. Publicaziuns ligiadas fermamein cugl Institut dal DRG

L'ovra principala, edida dalla Societad Retorumantscha, la societad purtadra digl Institut dal DRG, ei il Dicziunari Rumantsch Grischun. La Societad Retorumantscha edescha denton aunc duas autras retschas. Gia 1886, in onn suenter sia fundaziun definitiva, ha la Societad Retorumantscha ediu l'emprema annada da sia periodica scientifica *Annalas*. Las Annalas han dall'entschatta enneu cunteniu contribuiziuns ord tuttas regiuns romontschas dil cantun Grischun, han pia adina giu in character surregional ed interromontsch. Tochen ussa ein 117 annadas dalla Annalas cumparidas.

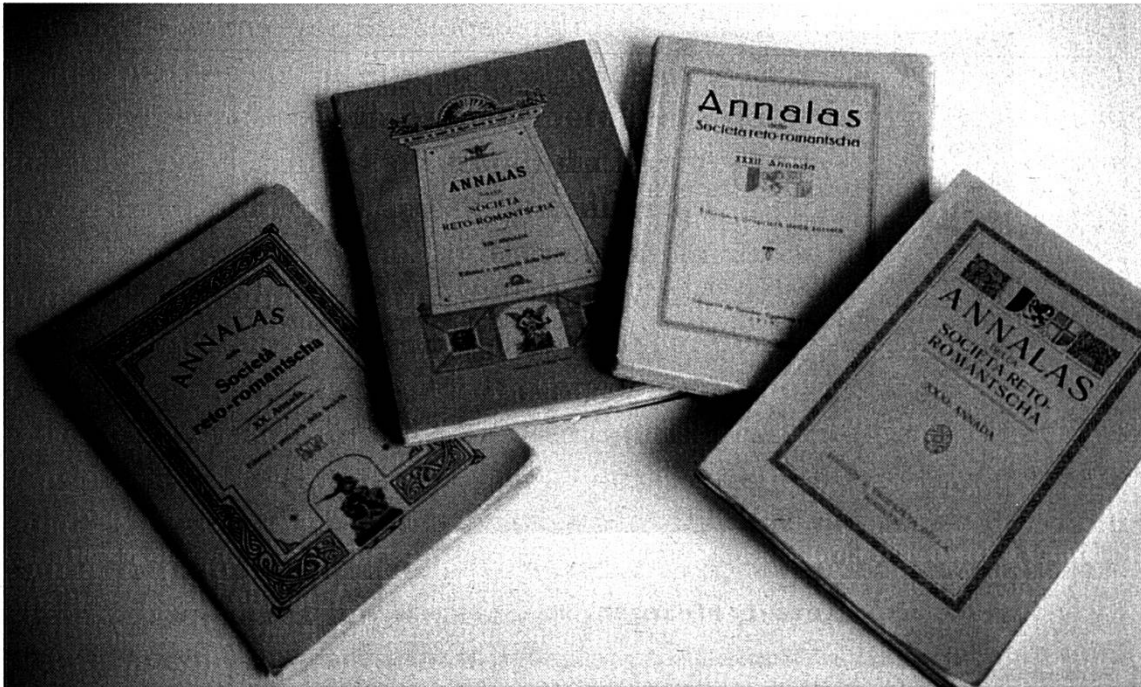

Differentas annadas dallas Annalas

Dapi igl onn 1977 edescha la Societad Retorumantscha era la retscha scientifica *Romanica Raetica*. En quella retscha vegn publicau lavurs da retscherca da gronda dimensiun (dissertaziuns, projects da retscherca). Plinavon cattan ins ella retscha era plirs toms cun collecziuns da lavurs scientificas gia stadas publicadas, denton sparpigliadas en differentas periodicas. Tochen ussa cumpeglia la retscha *Romanica Raetica* 14 toms.

Sper sias retschas ha la Societad Retorumantscha adina puspei ediu ulteriuras ovras da gronda impurtonza per la lavur da retscherca, p. ex. il Register dalla Crestomazia da Caspar Decurtins.

III. Perspectivas

1. *Cu ei il DRG a fin?*

Il Dicziunari Rumantsch Grischun cumpeglia, tschien onns suenter ch'il project ei vegnius mess sin via, 11 toms cun ils cavazzins A – MAHUNAR. Cun il diember da persunal actual (9 persunas cun total 7,3 plazzas) duess ei esser pusseivel d'arrivar alla letra Z e terminar l'ovra enteifer ils proxims 60–80 onns. Da deplorar ord vesta hodierna ei il fatg ch'il project DRG ha giu a disposiziun decennis alla liunga mo in redactur, per part schizun mo cun in pensum da 50%, e tochen viaden els onns sissonta maximum dus/duas redacturs/redacturas.

2. *Co duei igl Institut dal DRG vegnir slargiaus?*

Da grond avantatg per la lavur da redacziun e d'informaziun fuss ei pigl Institut dal DRG da ver a disposiziun in/ina etnolog/etnologa. Ina persuna specialisada sil camp dallas tradiziuns popularas savess cussegljar stedi redacturas e redacturs dil DRG e cumpletar ils artechels da quels a moda e maniera fetg enrihonta. Plinavon savess in/ina folclorist/folclorista descargar la squadra da redacziun cun dar numerusas informaziuns a persunas che sedrezzan agl institut cun damondas. In/ina etnolog/etnologa savess era studiar da rudien bia material folcloristic ch'ei avon maun egl Institut dal DRG e far cun quei material interessantas publicaziuns (p. ex. cun las numerusas fotografias da temps vargai).

Deplorablamein ha la piazza dad etnolog/etnologa buca saviu vegnir realisada igl onn da giubileum dil DRG sco previu. L'Academia svizra per las ciencias morales e socialas ha buca saviu conceder ella muort las mesiras da spargn dalla confederaziun. L'opziun resta denton.

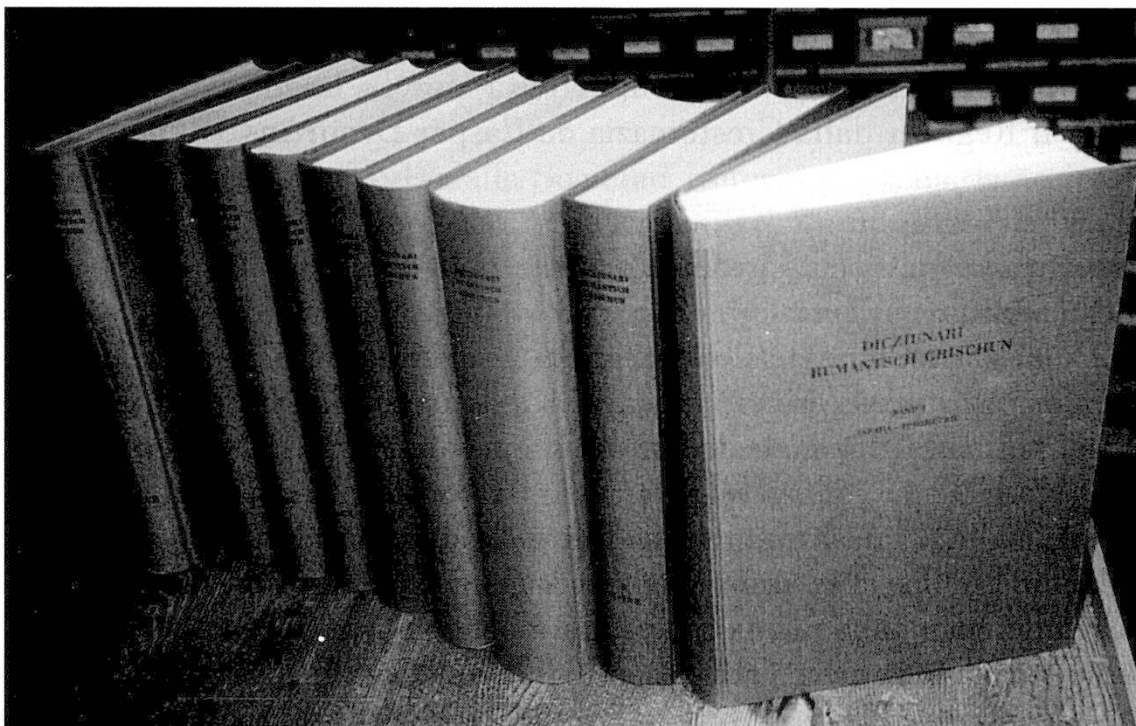

Ilis toms 1-9 dil DRG

3. Ton sco pusseivel vid la redacziun

In/ina etnolog/etnologa egl Institut dal DRG per dar sclariment anoviars e far lavur publica fuss era da beneventar fetg per che las redacturas ed ils redacturs sappien seconcentrar ton sco mo pusseivel sin lur incumbensa principala, la redacziun e publicaziun dil Dicziunari Rumantsch Grischun. Ch'els sappien far quei ei necessari ord plirs motivs.

- Pliras tschien scatlas spetgan aunc da vegnir redigidas. Ei ha pia num da tener stendiu.
- Il mument vegn ei spargnau dapertut ed ei vegn ad esser fetg grev da saver engaschar dapli persunal ils proxims onns.
- Adina dameins glied sa dar sclariment davart il lungatg romontsch d'avon entgins decennis e davart las izonzas da pli baul.
- Ei vegn buca a vegnir pli sempel il futur da recrutar forzas adattadas per redegger artechels dil DRG. La scolaziun da basa per quella lavur, la filologia romana, vegn tralascada dallas universitads pli e pli fetg. Il latin svanescha adina dapli ord las scolas medias. Mo co vul ins descriver in lungatg che vegn per gronda part dil latin senza bunas enconuschentschas dil lungatg dils Romans? E la promptad da bia glied giuvna da sededicar ad ina lavur che pretenda in liung temps d'introducziun vegn probablamein era buca pli gronda.



La cartoteca meistra di gl Institut dal DRG

4. *Cuosts carschents d'infrastructura*

Il davos quendisch onns eis ei reussiu cuntinuadamein d'augmentar il persunal engaschus egl Institut dal DRG allas 7,3 plazzas actualas. Quei grazia alla beinvulientscha dil Fond naziunal svizzer per la re-tschera scientifica (FN) e dalla Academia svizra per las scienziass morales e socialas (ASSMS) ch'ei mintgamai stai prompts da surpender igl augment dils cuosts per pagas. Dapli persunal cundiziunescha denton era dapli spazis da lavur, dapli mobilies, dapli apparats per l'elavuraziun electronica da datas (EED) e dapli support tecnic. Aschia ein ils cuosts per l'infrastructura digl Institut dal DRG carschi considerabla ein ils davos onns. Quels cuosts ein mo lu supportabels pigl institut egl avegnir e pericliteschan mo lu buca a liunga vesta l'existenza da quel, sch'il maun public ei prompts da gidar a purtar els a moda considerabla.

5. *In tschancun dalla via*

Il project Dicziunari Rumantsch Grischun ei vegnius entschats avon 100 onns cun bia idealissem e gronda promptadad da surmuntar difficultads. La squadra actuala dil DRG sestenta cun tutta forza e buna-vegla da vegnir in bien pass vinavon viers la mira finala, in dicziunari, ina enciclopedia cumpleta dils idioms e dialects romontschs plidai el cantun Grischun.



La squadra dil DRG igl onn da giubileum 2004