

Objekttyp: **Advertising**

Zeitschrift: **Anthos : Zeitschrift für Landschaftsarchitektur = Une revue pour le paysage**

Band (Jahr): **21 (1982)**

Heft 3: **Grünplanung / Freiraumplanung = Planification végétale / planification spatiale = Verdure planning / open-space planning**

PDF erstellt am: **17.07.2024**

Nutzungsbedingungen

Die ETH-Bibliothek ist Anbieterin der digitalisierten Zeitschriften. Sie besitzt keine Urheberrechte an den Inhalten der Zeitschriften. Die Rechte liegen in der Regel bei den Herausgebern.

Die auf der Plattform e-periodica veröffentlichten Dokumente stehen für nicht-kommerzielle Zwecke in Lehre und Forschung sowie für die private Nutzung frei zur Verfügung. Einzelne Dateien oder Ausdrucke aus diesem Angebot können zusammen mit diesen Nutzungsbedingungen und den korrekten Herkunftsbezeichnungen weitergegeben werden.

Das Veröffentlichen von Bildern in Print- und Online-Publikationen ist nur mit vorheriger Genehmigung der Rechteinhaber erlaubt. Die systematische Speicherung von Teilen des elektronischen Angebots auf anderen Servern bedarf ebenfalls des schriftlichen Einverständnisses der Rechteinhaber.

Haftungsausschluss

Alle Angaben erfolgen ohne Gewähr für Vollständigkeit oder Richtigkeit. Es wird keine Haftung übernommen für Schäden durch die Verwendung von Informationen aus diesem Online-Angebot oder durch das Fehlen von Informationen. Dies gilt auch für Inhalte Dritter, die über dieses Angebot zugänglich sind.

Es werden in dem sehr inhaltsreichen Fachbuch auch schweizerische Gestaltungsbeispiele vorgestellt, so Anlagen von W. Neukom am Zürcher Seeufer und Partien aus dem Sektor «Schöne Gärten» der Grün 80, ebenfalls geplant von W. Neukom, zusammen mit Dölf Zürcher, Oberwil/ZG. Als bedauerliche Lücke empfindet man, dass Beispiele von Ernst Cramer und Ernst Baumann fehlen, die beide ja in mancher Beziehung als bahnbrechend in der europäischen Freiraumgestaltung gelten können und gerade was Mauern und Wege betrifft Vorbildliches schufen.

HM

LANDSCHAFT + STADT

Beiträge zur Landschaftspflege und Landesentwicklung. Vierteljährlich erscheint ein Heft (Umfang 48 Seiten im Format DIN A 4), reich illustriert; Jahresbezugspreis DM 72.-. Verlag Eugen Ulmer, Stuttgart.

Von der Vierteljahreszeitschrift LANDSCHAFT + STADT, die wissenschaftliche und planerische Arbeiten aus allen Teilen der Landschaftspflege (Naturschutz, Landschaftspflege, Grünplanung) sowie aus den für die Landschaftspflege wichtigen Nachbar- und Grundlagendisziplinen (Raumordnung, Ökologie, Soziologie) veröffentlicht, liegt jetzt Heft 2/1982 vor. Zwei darin enthaltene Beiträge, die ein viel diskutiertes Thema aus verschiedener Sicht beleuchten, werden auf besonderes Interesse stossen: H. R. Höster behandelt «Streusalzschäden an Strassenbäumen»; Forstdirektor L. Dimitri und H. G. Brod erörtern den «Einfluss der Auftausalze auf Bäume und andere Pflanzen», wobei sie vor allem auf das Strassenbegleitgrün im städtischen Bereich eingehen, von dem zum Beispiel Rosskastanie, Ahorn und Linde stark gefährdet sind, Nadelbäume aber noch empfindlicher reagieren als Laubgehölze. Eine willkommene Ergänzung ist die Arbeit von G. Lein «Veränderungen im Wildpflanzenbestand durch Herbizide», wobei nicht nur die Einflüsse von Herbiziden auf Qualität

und Quantität von Agrobiozösen, sondern auch die Auswirkung auf die Fauna gezeigt werden. Weitere lesenswerte Beiträge sind: «Über den praktischen Sinn ästhetischer Theorien in der Landschaftsgestaltung – dargestellt am Beispiel der Einbindung baulicher Strukturen in die Landschaft» (W. Nohl) und «Bedeutung und Aufgabenstellung der Freiraumplanung» (G. Gröning).

Studienunterlage zur Orts-, Regional- und Landesplanung Nr. 51

Ermittlung und Ausscheidung von Erholungsgebieten. Ein Beitrag zur Erholungsplanung in der freien Landschaft. René Ch. Schilter und Janos Jacsman

Die vorliegende Studie behandelt die wichtigsten methodischen und materiellen Grundlagen zur Ausscheidung der Vorranggebiete der Erholungsplanung. Die Autoren stützen sich auf die Auswertung der Fachliteratur und auf die Ergebnisse ihrer eigenen Forschungsarbeiten.

Das einleitende Kapitel beschäftigt sich kurz mit der Bedeutung der Freizeit in der Raumplanung, beschreibt die Charakteristiken der Erholung in Freiräumen und erläutert die wichtigsten Begriffe der Erholungsplanung. Darauf folgt im nächsten Abschnitt eine generelle Übersicht über Inhalt und Ablauf der Erholungsplanung. Die detaillierte Darstellung der einzelnen Planungsschritte beginnt im dritten Kapitel, es behandelt die Festlegung der allgemeinen Ziele und liefert dazu notwendige Grundlagen. Das Schwergewicht der Studie liegt in den beiden nächsten Kapiteln, die sich mit der Eignungsbewertung und der Bedarfsermittlung befassen. Für die Eignungsbewertung wird ein Verfahren entwickelt, in dem die Auswahl und Beurteilung der einzelnen Eignungsfaktoren (Umweltbedingungen, d. h. Naturgefahren und Immissionen/ Erlebnispotential / Tätigkeitseignung / Erreichbarkeit/Ausstattung) und entsprechend auch

ihre Synthese aktivitätsspezifisch, d. h. für jede Erholungstätigkeit separat, vorgenommen wird. Das Verfahren wird am Beispiel einiger ausgewählter Erholungsaktivitäten konkret vorgestellt. Die Schätzung des Erholungsbedarfs bzw. der benötigten Erholungsflächen erfolgt über die Bestimmung der Erholungsnachfrage und der Aufnahmefähigkeit der Erholungsgebiete, wobei sowohl bei der Nachfrage als auch bei der Erholungskapazität verschiedene Kategorien (gleichzeitige, tägliche und jährliche Nachfrage bzw. verhaltensbedingte, ökologische und durch Mehrfachnutzung bedingte Erholungskapazität) zu berücksichtigen sind.

Im abschliessenden Kapitel wird gezeigt, wie die Ausscheidung und Abgrenzung der Vorranggebiete der Erholungsplanung durchgeführt werden könnte und welche Aspekte dabei speziell in Betracht gezogen werden müssten (Vermeidung von Konflikten zwischen Erholungstätigkeiten, Berücksichtigung anderer Sachkonzepte).

IFLA Yearbook 1982/83 – Activities

224 pages, 12.5 x 19 cm, illustrated.

Publisher: International Federation of Landscape Architects, IFLA Secretariat: 4, rue Hardy, F-78009 Versailles, France.

This book contains the report by the chairmen of the international committees concerned.

The contents also include reports on congress work with its many and varied subjects, on seminars and other events. In short, information on activities in member countries throughout the world.

Large Gardens and Parks

Maintenance, Management and Design by Tom Wright

194 pages, size 246 x 171 mm.

Illustrations: 26 line diagrams and 34 half tones.

Price: £ 17.50

Granada Publishing Ltd. 1982, London, Toronto, Sydney, New York

Although garden visiting and gardening have never been more popular, large gardens and parks are becoming much more expensive to maintain than in the past. Costs continue to escalate and labour, whether skilled or semi-skilled, is now the most expensive single item of most garden budgets. No longer can armies of labourers be supported by the local authority or the private landowner and skilled, dedicated gardeners are also becoming very scarce indeed. It is evident that the manpower and resources available for the essential maintenance of many large gardens and stately homes has been dwindling to the point where many of these places face extinction: some indeed have already disappeared.

Yet modern technology can provide many of the answers to these problems if applied as part of a cost-effective management and maintenance strategy, combined with suitable long-term planting schemes.

Today's amenity horticulturist, landscape architect and garden owner or manager must become skilled in these techniques. Little attention has been paid to this aspect of professional horticulture, possibly because of the absence of suitable textbooks and other literature. Tom Wright has provided the first practical handbook on the subject. Tom Wright is Senior Lecturer in Landscape and Amenity Horticulture at Wye College (London University).

Contents

Introduction and historical background. Principles and practices of contemporary garden maintenance and management. Specific vegetation maintenance and management. Design and maintenance. Restoration of neglected or abandoned gardens. Maintenance and management of historic gardens. Economic aspects of garden maintenance and management. Case studies. Role and future of large gardens and parks in the Western World.

Teiche und Biotope mit Sarnafil®

Die grüne Sarnafil®-Kunststoff-Dichtungsbahn wurde speziell für die Abdichtung von Teichen und Biotopen geschaffen. Sie genügt den hohen Anforderungen (mechanische Beanspruchung, Wurzelbeständigkeit usw.) und passt sich der natürlichen Umgebung farblich an. Sarnafil® Abdichtungsbahnen werden nach Mass im Werk (bis ca. 80 m²) angefertigt, bei grösseren Anlagen auf der Baustelle.

Verlangen Sie technische Unterlagen.



Sarna
Sarna Kunststoff AG
CH-6060 Sarnen
Postfach 12
Telefon 041 - 66 0111

BON Bitte senden Sie mir Ihre technischen Unterlagen und Materialmuster.

Name/Vorname _____

Beruf _____

Strasse _____

PLZ/Ort _____

Tel. _____

AN 81

Kehricht-Probleme?



Original

WIRZ WE-LA-KI Kehrichtmulden
für Wohnsiedlungen, Parkanlagen,
Gärtnereien, Friedhöfe, Strassen-
aufseher, Strandbäder usw.

WIRZ WE-LA-KI Muldengruben pat.
aus Stahlblech vorgefertigt und im Boden
versenkt, erleichtern das Füllen der
Kehrichtmulden und sind unauffällig.

Ernst Wirz AG, Kipper- und Maschinenfabrik
8707 Uetikon am See, Telefon 01/922 11 91



BURRI AG ZÜRICH

Sitzbänke, Spielplatzgeräte
8152 GLATTBRUGG, Sägereistr. 28, Tel. (01) 810 53 11

Jede Burri-Bank
schenkt den
Menschen
ein wenig ihrer
kostbaren Zeit

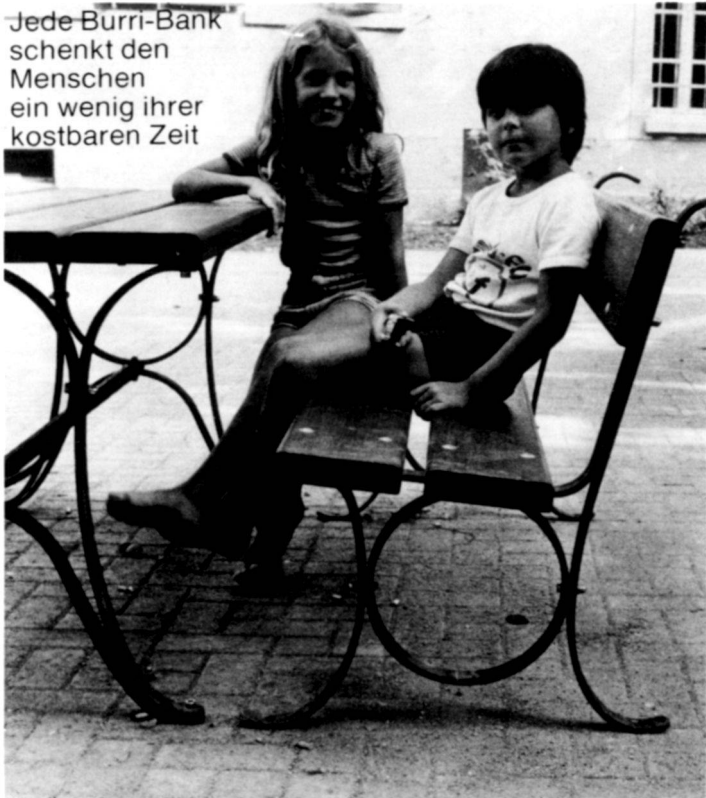

BÄCHLER WOODTLI

R. Bächler P. Güttinger K. Woodtli

3072 Bern Telefon 031 5152 11

Ihr Partner für moderne Baumpflege

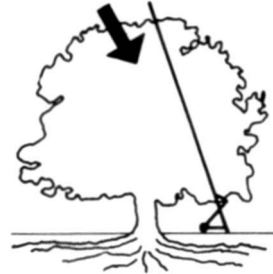

Kronenschnitt

an schwierigen und
hohen Bäumen: Kronen-
pflege, Entfernen von
dürren und ausgebroche-
nen Ästen.

Kronensicherung
an bruchgefährdeten
Bäumen: Einbau von
Stahlseilen, Verbolzung
und Verschraubung von
Gabelungen.

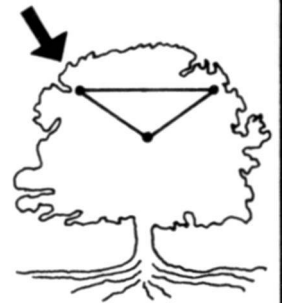

Faulherdbehandlung

in Stamm und Krone:
Entfernen der Faulherde,
Imprägnierung des
gesunden Holzkörpers.

Wurzelsanierung
im verdichteten und
überfüllten Terrain mit
«Fränkischen Belüftungs-
dochten», Schutz von
Bäumen auf Baustellen.

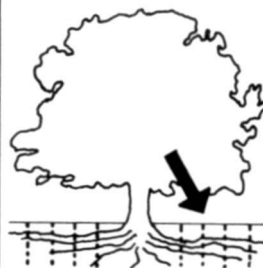

Tiefenbevorratung
im Wurzelbereich mit
flüssigem und organi-
schem Dünger

Fordern Sie uns an für Beratung, Ausführ-
ung oder Mithilfe bei schwierigen Baum-
pflegearbeiten. Wir liefern alles für die Baum-
pflege:

Wundbehandlungsmittel LACBALSAM,
«Fränkische Belüftungsdochte», Walu-End-
kappen, Organischer Baumdünger, Arbo-
strat Flüssigdünger für Bäume, Werkzeug,
Geräteverkauf und Gerätevermietung.

Verlangen Sie unsere Preisliste!

spielen



Spielplätze müssen leben, natürliche Umwelt ersetzen, die kindliche Phantasie bereichern, Abwechslung bieten, zu spielerischen Taten verhelfen, Kontakt schaffen, begeistern, anregen, müssen dem Kind seine Welt bedeuten, müssen Wohnraum im Freien sein ...

Verlangen Sie den grossen Spielgeräte-Katalog von Geräten in Holz, Metall, Kunststoff,

burli Postfach 201, 6210 Sursee/LU, Tel. 045 21 20 66

2034/

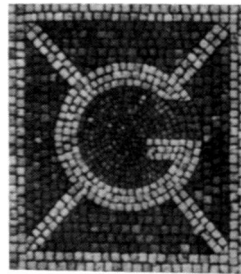

AG STEINBRUCH
GUBER ALPNACH

Telefon 041/96 17 44

liefert wetter- und frostbeständige
Guber-Naturpflaster- und -Bausteine in Quarzsandstein!

Für **Neubauten und Restaurierungen** das **wirtschaftlichste, dauerhafteste Belagsmaterial!**

Verwendung einheimischer Natursteinprodukte bietet Schutz für den Fortbestand alteingesessener Betriebe und schafft Arbeit!

Auf Wunsch erhalten Sie unsere Dokumentation.

GARTEN-LEUCHTEN

Cubo
Partout
Mibal
Quadro
Primo
Disco
Tratto

**BETON
CHRISTEN**

4020 Basel,
Schänzli,
Tel. 061/41 78 30

Torfmul

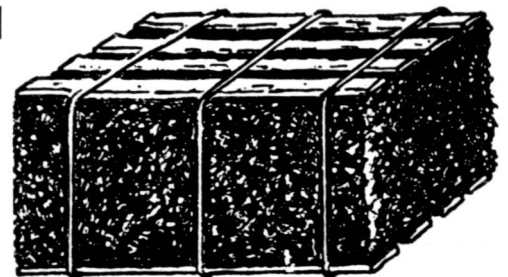

NEU

Rhodo-Flor in Polysäcken
Dünge-Torfmul in Polysäcken

Gereinigter Montlinger Torfmull

offen oder in Ballen, grob oder fein aus eigener Produktion

Moorbeet-Torf

grobfaserig und in Mocken (Moorbeete)

Container-Gemisch $\frac{1}{3}$ Ton, $\frac{2}{3}$ Torf

Gedämpfte Universalerde

in Säcken zu 40 und 85 l

Importeur und Vertriebsstelle aller Florprodukte

Unsere Lieferungen werden prompt per Auto franko Gärtnerei geliefert. Für Auskünfte und Beratung steht unser Beratungsdienst jederzeit gratis zur Verfügung. Als grösste Torffabrik der Schweiz liefern wir 29 Qualitäten Torf.

Neumeyer Torfprodukte AG
9462 Montlingen SG
Telefon 071/78 13 84

Schützt Wurzelwerk gegen Belastung, Verletzung, Erosion:



Baumschutzscheibe

Begrenzt, sperrt ab und steht unerschütterlich:



Wehrstein

Wir beraten Sie gerne.
Rufen Sie uns an!



SYSTEM UND FORMGESTALTUNG
IN GRÜN- UND SPORTANLAGEN

CH-3073 GÜMLIGEN BRIEFADRESSE
SCHUBERTWEG 10 POSTFACH 25
TELEFON 031 52 40 28 CH-3074 MURI



STEINER SILIDUR AG
CH-8450 ANDELINGEN
TELEFON 052 41 10 21
TELEX 76586 SILICH

MURFLEX® löst Stützprobleme optimal...

(... und für alle Zeit)

Eine umweltfreundliche Raumgitterkonstruktion aus vorgefertigten Betonelementen. Wesentliche Merkmale des MURFLEX-Systems sind

- Flexible Konstruktion und Gestaltung nach örtlichen Verhältnissen und Bedürfnissen
- Ausbildung von Nischen Abtreppungen und Ecken möglich
- Geringes Gewicht der Einzelteile, deshalb Aufbau mit den üblichen Baustellengeräten
- Optimaler Lärmschutz. Mehr als zwei Drittel der Wandfläche bestehen aus Erdmaterial, wodurch eine hohe Schallabsorption erreicht wird
- Die Begrünung der Sichtfläche erlaubt eine harmonische Anpassung an die Landschaft
- Statische Bemessung durch erfahrenen Ingenieur



MURFLEX ist flexibel und individuell anwendbar – auch für Ihr Problem gibt es die optimale Lösung. Und erst noch schnell lieferbar.

Verlangen Sie jetzt gleich die ausführliche MURFLEX-Dokumentation.

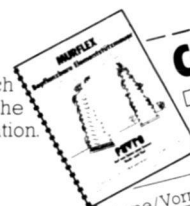

COUPON

- Wir bitten um
- Zustellung der MURFLEX-Dokumentation
 - Persönliche Beratung

Name/Vorname: _____

in Firma: _____

Strasse: _____

PLZ/Ort: _____

FAVRE
Auf uns kann man bauen
Hoch und Tief

Favre & Cie. AG Zementwarenfabrik 8304 Wallisellen Tel. 01-830 20 11

Werke in: 4658 Däniken SO Tel. 062-65 17 17, 5236 Remigen AG Tel. 056-44 10 90, 1897 Bouveret VS Tel. 025-81 23 31
2542 Pieterlen BE Tel. 032-87 15 34, 8953 Dietikon ZH, Baustoff-Center Limmattal Tel. 01-748 21 55

RUNDHOLZ-PALISADEN

Vakuum/druckimprägniert
15 Jahre Garantie. KDV

Bezugsquellennachweis
Prospekte Beratung
Preise durch die Fachfirma

HOLZ
HOLZ

– Elemente für Garten und Landschaft
– Pflanztröge – Abfallbehälter – Stufen
– Schutzwände – Roste – Gartenmöbel
– Pfähle für Obst-, Wein- und Gartenbau

693-X
Telefon 01/710 88 34 – 8134 Adliswil

RIWA HOLZHANDEL AG

Geb. Steiner AG
SM BETON MULDENGRUBEN
8902 Urdorf Birmensdorferstrasse 15 Tel. 01/734 37 76 / 77

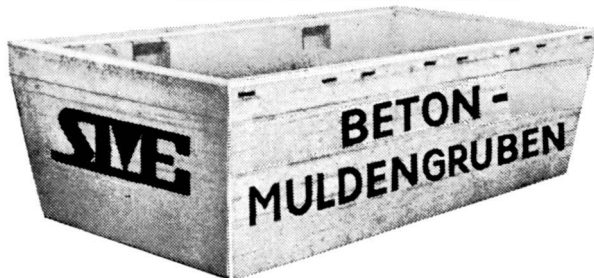
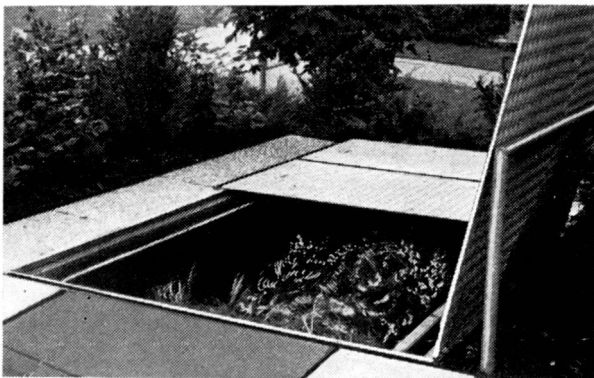

Die vorfabrizierten SM-Beton-Muldengruben eignen sich für Wechsellade-Mulden und Abfallgruben. Sie bringen Ordnung in den Betrieb und brauchen keinen Unterhalt. Sind rasch eingebaut (1–2 Tage). 2119/

Verlangen Sie bitte unverbindlich Offerte.

Geb. Steiner AG
SM BETON MULDENGRUBEN

Rorschacher Sandstein

speziell geeignet für

Gartenbau

Seeufergestaltung

Bildhauer

Innenausbau

Cheminéebau

Renovationen

Jakob Bärlocher

Steinlieferant

9422 Staad / Buchen SG

Telefon 071/42 20 12

**Die Spezialisten
für Transporte
von lebenden Pflanzen**

aus:
Holland (Boskoop)
Deutschland
Frankreich
Belgien
Dänemark

Im Obersteg & Co AG

4002 Basel

Elisabethenanlage 9
Telefon 061 22 38 00
Telex 62253

8021 Zürich

Uraniastrasse 26
Telefon 01 221 36 77
Telex 813 718

9001 St. Gallen

Bahnhofgebäude SB3
Telefon 071 22 10 63
Telex 71161

Rascheste Zollabfertigung und Reexpedition in Basel

NEU: Ha-Ras A und Ha-Ras B, die ideale Dünger-Kombination für Sport- und Strapazierrasen

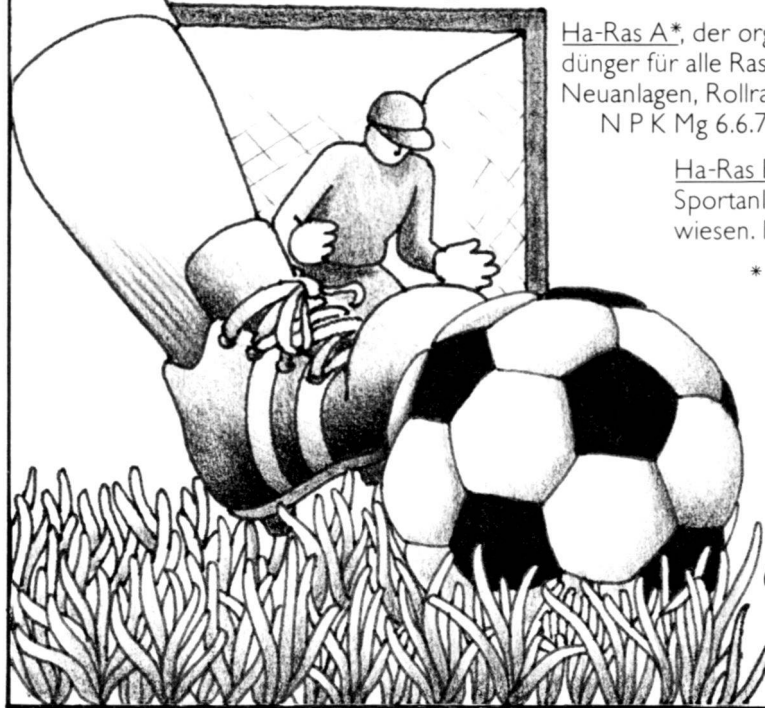

Ha-Ras A*, der organische Vorsaat- und Regenerationsdünger für alle Rasen. Fördert die Bewurzelung. Ideal für Neuanlagen, Rollrasen und Renovierung.
N P K Mg 6.6.7.1,5; org. Subst. 35%.

Ha-Ras B*, der organische Unterhaltsdünger für Sportanlagen, begangene Parkrasen und Spielflächen.
N P K Mg 15.4.7.1; org. Subst. 25%.

* Giftklasse 5S:
Warnung auf Packungen beachten.

Verlangen Sie unsere ausführliche Dokumentation oder eine unverbindliche Beratung.

Hauert 
Dünger

Seit 1663

Hauert + Co., Düngerfabrik
3257 Grossaffoltern, Tel. 032 8414 81

Kunststoffrohre und-profile

in Spitzenqualität

für betriebssichere Kanalisationen, Druck- und Wasserleitungen, Gasleitungen, Heiz- und Kühlsysteme, für Drainagen und als Kabelschutz.

Schalungsprofile und Profile nach Kundenzeichnungen.

Ein Gespräch mit unseren Kunststoff-Fachleuten lohnt sich!



Jansen AG, 9463 Oberriet SG
Stahlröhren- und Sauerstoff-Werke, Kunststoffwerk
Telefon 071/780 111, Telex 77 159

JANSEN



Embru Allwetter-Anlagebänke

Die wetterfesten, unverwüstlichen gelben, roten oder grünen Embru-Bänke schmücken jede Anlage und laden zum bequemen Sitzen ein. Länge 220 cm, mit oder ohne Armlehnen, Gestell Stahlrohr verzinkt, Plastik- oder Holzplatten. Befestigung mit Eisenschienen auf Hartbelag oder mit Betonssockeln auf Rasen- oder Kiesflächen.

embru

Embru-Werke, Kommunalbedarf
8630 Rüti, Tel. 055/3128 44
Farbprospekt mit Referenzen
und Preisliste verlangen.

AB 1/78
A.D. V. 10

Unsere Abteilung **BAUM-SERVICE** befasst sich mit folgenden Spezialgebieten:

● Baumverpflanzung

Maschinelle Verpflanzung von Bäumen bis ca. 2 m Stammumfang und einem Gewicht bis zu 30 Tonnen, können von uns selbst in vollem Laub während des Sommers umgepflanzt werden. Spezielle Pflegemaßnahmen garantieren einen Anwachserefolg von 95%.

● Chemotherapie

Dank der modernen Hilfsmittel ist es möglich, Nährstoffe und Schädlingsbekämpfungsmittel mittels Injektion direkt in den Saftstrom unter die Rinde einzuführen. Dadurch können injizierte Chemikalien vom Regen nicht weggeschwemmt und vom Wind nicht abgetrieben werden. Diese sehr umweltfreundliche Methode ermöglicht eine von der Witterung völlig unabhängige Behandlung.

● Baumchirurgie

Mit modernsten Methoden werden Krankheitsstellen herausoperiert, Fäulnisherde ausgefräst, abgestorbene Äste fachgerecht amputiert, Schwachstellen orthopädisch verstärkt und gestützt. So lässt sich auch das Leben von wertvollen, alten und geschädigten Bäumen erhalten.

● Wurzelbeatmung

Durch die neuentwickelte aerodynamische TERRALIFT- Porosierung extrem verdichteter Böden wird eine beständige Tiefenlockerung erzielt. Bei gleichzeitiger Substratgabe wird der Boden in seinen physikalischen Eigenschaften, nämlich in Struktur, Porenvolumen, Luft- und Wärmehaushalt, sowie in der Wasserführung und damit in der Wurzelbeatmung entscheidend verbessert.



GA - LA - BAU

Spross

Als Mitglied (Stützpunkt Schweiz) der DGG – einer europäischen Gesellschaft von anerkannten Spezialisten auf dem Gebiet der Baumpflege – verfügen wir über ausserordentlich grosse Erfahrungen aus eigenen Forschungsprogrammen sowie aus langjähriger Praxis, abgestützt auf gesicherten, wissenschaftlichen Erkenntnissen.

Ihr kompetenter Partner im Garten- und Landschafts-Bau

Möchten Sie Näheres über unseren BAUM-SERVICE oder den allg. GARTEN- und LANDSCHAFTS-BAU erfahren, dann rufen Sie uns an. Wir werden Sie gerne beraten und Ihnen ein Angebot unterbreiten.

GA - LA - BAU AG, Burstwiesenstrasse 2, 8055 Zürich, Telefon 01 / 4 62 62 62

Gartenwerkzeuge

Steintrennmaschinen

Vliesmatten – Trevira

Hate – Filterplanen

Qualität – Preisgünstig – ab Lager – franko Baustelle



Adolf Locher AG Stahlhandel Bauwerkzeuge

8107 Buchs ZH Telefon 01 844 00 66
9450 Altstätten SG Telefon 071 75 25 25
7000 Chur Telefon 081 24 54 54



Hauser AG Eisen

9001 St. Gallen Telefon 071 22 88 75
8401 Winterthur Telefon 052 23 14 31
8808 Pfäffikon SZ Telefon 055 48 43 43

Im Mittelpunkt des (Kran-)Geschehens!

Mit einem Kranprogramm – grösser denn je und zuverlässig wie immer!

Über Autokrane spricht man am besten mit uns:
KRAN MOSER AG



8902 Urdorf/ZH, Bernstr. 129 ☎ 01 734 48 44
1030 Villars-St. Croix/VD ☎ 021 34 88 85
5043 Holziken/AG, J.E. Post ☎ 064 81 27 44



Lägern Bausteine...

...sind Jura-Kalksteine für:
Hochbau • Gartenbau • Tiefbau
Wasserbau • Industrie



Lägern-Kalksteinbrüche AG
Regensberg
8162 Steinmaur
Telefon 01/853 11 88

«Massgeschneiderte» Böschungen

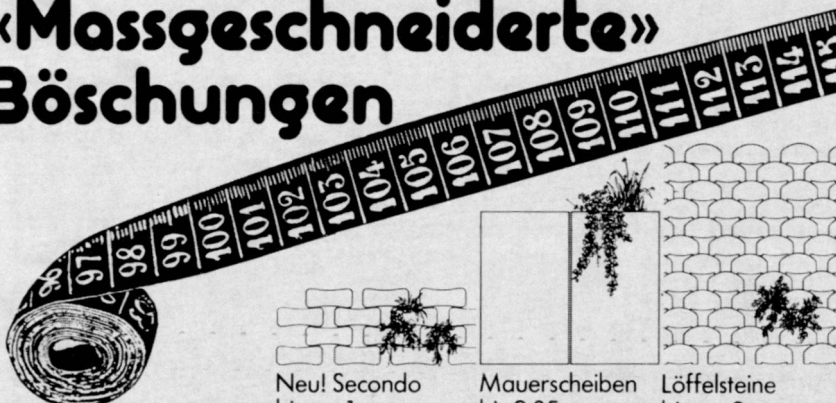

Neu! Secundo
bis ca. 1 m

Mauerscheiben
bis 2.05 m

Löffelsteine
bis ca. 3 m

Dywidag-Elemente
bis 5 m und mehr

Für jede Stützmauer bieten wir genau die richtige Lösung.

A. Tschümperlin AG

Telefon 042-33 34 44
Neuhof
6340 Baar-Zug

Verlangen Sie unsere ausführliche Dokumentation!

Name: _____ Arth.4

Adresse: _____

PLZ/Ort: _____

Bitte einsenden an: A. Tschümperlin AG, Baustoffe, Neuhof, 6340 Baar-Zug

Schweizer Baumschulen empfehlen sich Ces pépinières suisses sollicitent votre confiance

W. Marlétaz S.A., Pépinières
1880 Bex/VD

Arbres et arbustes fruitiers,
Arbustes et plantes à baies
Arbres d'avenues
Arbustes d'ornement
Plantes pour haies, Rosiers
Téléphone 025/5 22 94

Alle Baumschulpflanzen!

Unsere Spezialitäten:
Obstbäume für den Hausgarten
Zierbäume, grosses Sortiment für Garten,
Park und Strasse.
T. Spreng Baumschulen
Haldimoos
4922 Bützberg/BE
Telefon 063/43 11 32

Kläfiger,
Chavannes-Renens

Grosses Sortiment in schön gewachsener
Zierpflanzen und Koniferen. Viele grosse
Einzelpflanzen. Obstbäume und Beerenobst
Katalog.
Telefon 021/34 20 20

J. Hug
8157 Dielsdorf

Baumschulen, Rosenkulturen, Ziersträucher,
Rhododendron, Koniferen und Zierbäume,
starke Solitärpflanzen. Bodenbedecker
Spezialität: Container-Pflanzen
Telefon 01/853 12 10

R. Huber, Dottikon AG

Unsere Spezialität:
Rosen in besten Sorten
Ziersträucher, Koniferen, Obstbäume,
Beerenobst

R. Rohner, Dübendorf ZH

Zierbäume, Ziersträucher, Nadelhölzer,
starke Solitärbäume, Zwergkoniferen,
Heckenpflanzen usw.
Telefon 01/821 07 47

40 000m² Container-Kulturen Spezialität:
Bodendecker in sehr grossen Mengen
und bester Qualität. Verlangen Sie
Offerte. Verbinden Sie Ihren Besuch mit
einem Mini- oder Multigolfspiel.



**HEGGIDORN-
BAUMSCHULE**

3202 Frauenkappelen 031 95 10 11

- sämtliche Gehölze für den Gartenbau
- reichhaltiges Container-Sortiment
- Wildgehölze für den Strassenbau und die Landschaftsgestaltung

Verlangen Sie unsere Vorratsliste.
Tel. 071/85 30 30

**füllemann+co
baumschulen
9202 gossau**



**Feikart
Grüningen**

Staudengärtnerei
Inh. Longin Ziegler
8627 Grüningen
Telefon 01 935 13 83

Sumpf- und Wasserpflanzen
Gewürz- und Heilkräuter
Moorbeetpflanzen
Schlingpflanzen
Zwergkoniferen
Blütenstauden
Ziergehölze
Gräser
Farne

Die Sortimentsbaumschule in der Ostschweiz

10 ha Obstgehölze mit 150 Sorten
5 ha Rosen mit 220 Sorten
35 ha Ziergehölze mit über 1000 Sorten
2 ha Containerpflanzen



**Konrad Roth AG
Baumschulen
8593 Kesswil TG
☎ 071/63 35 55**

F. Schwitter
Stauden und Kleingehölze
Kriens LU

Ziersträucher und Koniferen in
Containern, bodenbedeckende Gehölze
und Blütenstauden in Töpfen.
Besuchen Sie unsere Kulturen
unverbindlich.
Kulturen bei der Autobahn
Telefon 041/42 18 46

Grueber & Reichenbach
Baumschulen

Telefon 01/713 23 00
Oberrennggstrasse

8135 Langnau a. A.



Feller AG Baumschule
3074 Muri Tel. 031/52 10 41

W. Rusterholz AG
Baumschulen
8942 Oberrieden

Telefon 01/720 40 31

Sortiments-Baumschule
Ziergehölze, Rhododendron
Azaleen, Rosen, Obstbäume



Haller AG Baumschulen
Aarburg 4665 Oftringen

Alle Baumschulpflanzen. Grosses Sortimen
in Ziergehölzen und Koniferen, Rosen, Stau-
den, Sumpf- und Wasserpflanzen, Beeren-
obst, Obstbäumen
Unverbindliche Besichtigung
Telefon 062/41 16 51

Hauenstein AG
8197 Rafz

Baumschulen / Rosenkulturen
Bäume, Sträucher, Obst, Beeren,
Stauden, Rosen, starke Solitärbäume
Besichtigen Sie unsere Kulturen!
Telefon 01 869 00 44

Rhododendron dann ins

**Seleger
MOOR**

Rifferswil/ZH

Büro:
Robert Seleger, Gartenarchitekt BSG
Im Grüt, 8134 Adliswil/ZH
Telefon 01/710 61 76

Hauenstein AG, Baumschulen
5022 Rombach b/Aarau

Zierbäume und -sträucher, Nadelhölzer,
Böschung- und Heckenpflanzen,
Blütenstauden
Spezialität: Container-Pflanzen
Telefon 064 37 25 25

Schweizer Baumschulen empfehlen sich Ces pépinières suisses sollicitent votre confiance

Hermann Zulauf AG 5107 Schinznach-Dorf

Solitärpflanzen und Massenware von Ziersträuchern und -bäumen sowie von Nadelgehölzen. Rosen, Obst und Beerenobst in besten Sorten.
Telefon 056 43 31 31

F. Friedrich Söhne, Stammheim ZH

Spalierreben, Obstbäume, Beerenobst, Ziergehölze, Rosen, Heckenpflanzen, Schlingpflanzen
Telefon 054/9 11 27

R. Hämmig

zeigt Ihnen
Rosen-Sortiment
Solitärgehölze
Containerpflanzen
Beeren, Obst

Uetikon a/See

in Egg ZH, Zweigbetrieb
Telefon 01/920 01 36



Das **Fachgeschäft**
für alle Blumen-
und Pflanzenfragen



Pfenninger Baumschulen AG

CH - 8610 Uster-Winikon ZH
☎ 01 941 17 37

Die grosse Auswahl für den Garten-Gestalter

Roseraies Hauser 2028 Vaumarcus/NE

Rosiers
Cultures spéciales
fondées en 1871



Sélection-édition de roses nouvelles
Exclusivités de France et Angleterre
Envoi du catalogue sur demande
Téléphone 038/55 12 18

Frei, Staudengärtnerei 8461 Wildensbuch

Stauden, Steingartenpflanzen, Saxifragen
Pflanzen für Troggärten, Wildstauden
Kleinstgehölze, Rhododendren

Bürgi's Forstbaumschulen AG 5256 Zeihen AG

Telefon 064/66 13 52

Massenanzucht von Forstpflanzen,
Wildgehölz, Heckenpflanzen und
Weihnachtsbäumen. Wildrosen.
Verlangen Sie unsere Gratispreisliste.

Preis dieses Feldes
Fr. 255.- im Jahr,
Abonnement inbegriffen



H. und K. Walder
4125 Riehen BS
Telefon 061/49 19 33



Führender Betrieb mit 40 Hektar Baumschulen für Forstpflanzen — Wildgehölze —
Heckenpflanzen — Wildrosen — Weiden — Koniferen — Laubgehölze



Die begrünbare Wand

mit dem Böschungsstein

SYSTEM **heinzmann** + patentiert

die kostengünstige und umweltfreundliche
Lösung Ihres Problems

- im **Strassenbau**
- im **Hochbau** oder auch
- im **Gartenbau**

kunststeinwerke
heinzmann

3931 eyholz/visp

gebr. heinzmann

telefon 028 - 46 28 17

Vertreter in der gesamten Schweiz

KERN DM102

Der neue Distanzmesser von Kern passt auch auf Ihren Theodolit

Wenn Sie einen DK-RT, DK-RV, K 1-RA oder einen Theodolit eines anderen Herstellers besitzen, können Sie ihn jetzt mit einem elektrooptischen Distanzmesser DM102 von Kern ausrüsten.

Sie erhalten dadurch eine leistungsfähige und leicht zu bedienende Gerätekombination für die verschiedensten Vermessungsaufgaben.

Sucherkollimator für bequemes Grobzielen

Starttaste (Dauer einer Messung: 8 Sekunden)

Instrument zur Anzeige der Intensität des empfangenen Signals und des Ladezustandes der Batterie

Distanzanzeige mit Flüssigkristallziffern. Genauigkeit $\pm(5 \text{ mm} + 5 \text{ mm/km})$, Reichweite mit 1 Reflektor $>1000 \text{ m}$, Reichweite mit 3 Reflektoren $>1700 \text{ m}$

Verschiedene Adapter zum Aufsetzen des DM 102 auf Kern-Theodolite sowie auf die meisten Theodolite anderer Hersteller

Funktionsschalter. Position (Tracking) für Wiederholungsmessungen alle 2 Sekunden

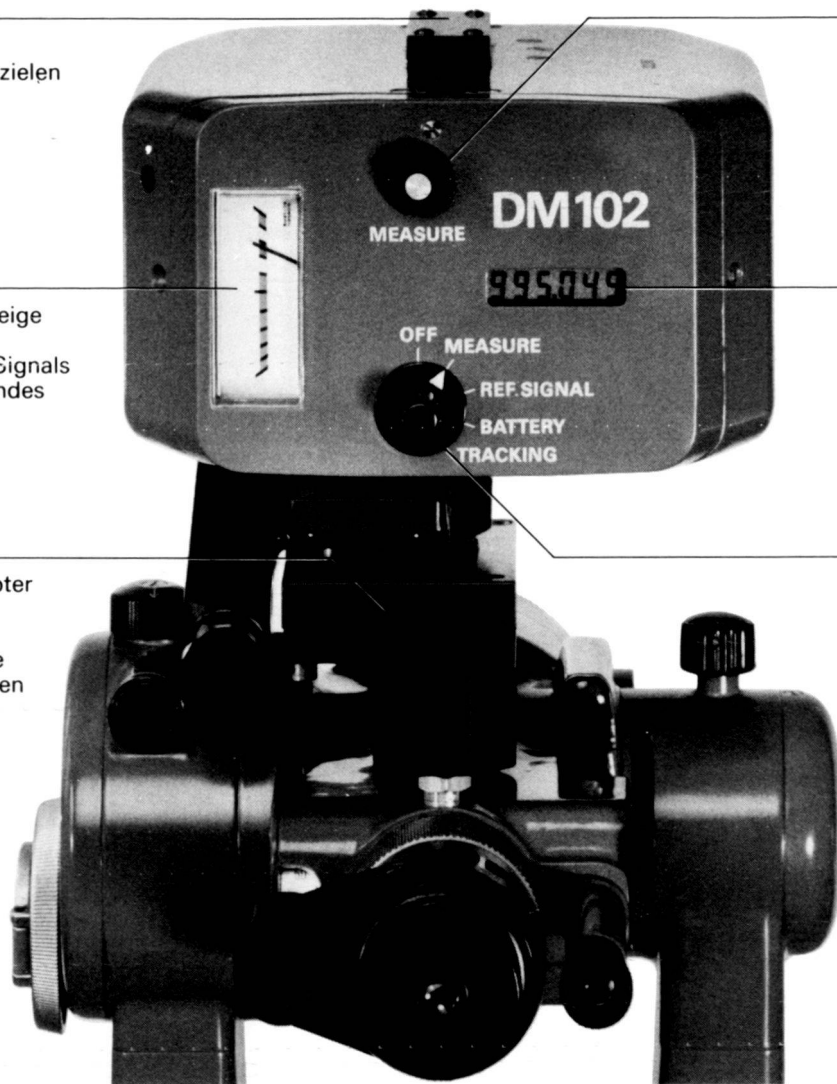

Kern & Co. AG, 5001 Aarau
Werke für Präzisionsmechanik,
Optik und Elektronik
Telefon 064 25 1111

Der Kern DM102 interessiert mich. Ich wünsche den ausführlichen Farbprospekt , ein Angebot , eine Vorführung .

Name

Beruf

Adresse

Telefon