

Objekttyp: **Advertising**

Zeitschrift: **Archi : rivista svizzera di architettura, ingegneria e urbanistica =  
Swiss review of architecture, engineering and urban planning**

Band (Jahr): - **(1998)**

Heft 5-6

PDF erstellt am: **07.07.2024**

### **Nutzungsbedingungen**

Die ETH-Bibliothek ist Anbieterin der digitalisierten Zeitschriften. Sie besitzt keine Urheberrechte an den Inhalten der Zeitschriften. Die Rechte liegen in der Regel bei den Herausgebern.

Die auf der Plattform e-periodica veröffentlichten Dokumente stehen für nicht-kommerzielle Zwecke in Lehre und Forschung sowie für die private Nutzung frei zur Verfügung. Einzelne Dateien oder Ausdrucke aus diesem Angebot können zusammen mit diesen Nutzungsbedingungen und den korrekten Herkunftsbezeichnungen weitergegeben werden.

Das Veröffentlichen von Bildern in Print- und Online-Publikationen ist nur mit vorheriger Genehmigung der Rechteinhaber erlaubt. Die systematische Speicherung von Teilen des elektronischen Angebots auf anderen Servern bedarf ebenfalls des schriftlichen Einverständnisses der Rechteinhaber.

### **Haftungsausschluss**

Alle Angaben erfolgen ohne Gewähr für Vollständigkeit oder Richtigkeit. Es wird keine Haftung übernommen für Schäden durch die Verwendung von Informationen aus diesem Online-Angebot oder durch das Fehlen von Informationen. Dies gilt auch für Inhalte Dritter, die über dieses Angebot zugänglich sind.

Ein Dienst der *ETH-Bibliothek*  
ETH Zürich, Rämistrasse 101, 8092 Zürich, Schweiz, [www.library.ethz.ch](http://www.library.ethz.ch)

<http://www.e-periodica.ch>

# Ho preso una cotta.



Conquista tutti con la sua agilità e col suo brio, ma anche perché domanda poco spazio. Pur essendo grande in quanto comfort di guida, sicurezza e dotazioni. Proprio, non si direbbe che sia la più piccola delle vere auto. Possiamo presentarla?



## ALRAMONE



BELLINZONA - Via San Gottardo 71  
Tel. 091 820 60 40 - Fax 091 820 60 55

Piccola ma VW. La Lupo.



# Invenzione dell'anno. Multispot 188.

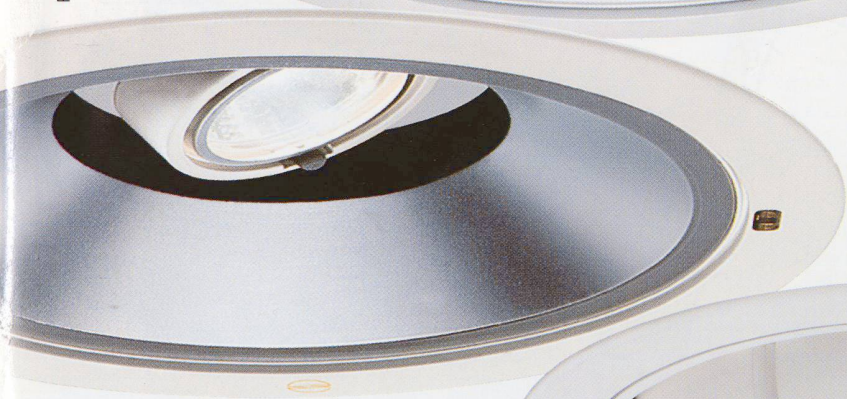

## Linea Multispot 188.

Apparecchi da incasso  
fissi, orientabili, inspot,  
predisposti per la regolazione  
d'ampiezza del fascio luminoso,  
per tutte le sorgenti luminose  
ad elevato risparmio energetico.

Design: Fabio Reggiani

 **REGENT**

1998  
40  
anni

 **REGGIANI**  
ORIGINE DI LUCE



# Chi costruisce, ci va.

Alla maggiore esposizione svizzera dell'edilizia circa 1000 espositori presenteranno nuove idee per la finitura e la tecnica degli impianti domestici. Tutto per un'edilizia e una rinnovazione più belle, economiche ed ecologiche. Inoltre interessanti conferenze sull'architettura e mostre speciali sull'edificio integrale, la costruzione durevole ed altro. Un must per architetti, progettisti, specialisti e committenti. Dal 2 al 6 febbraio 1999 ogni giorno dalle ore 9 alle 18. Swissbau 99, CH-4021 Basilea, tel. 061 686 20 200, fax 061 686 21 88. Per favore programmare.

2.- 6.2.1999

**SWISS  
BAU99**

**Messe Basel.**

**Finitura. Cucine. Impianti sanitari. Impianti domestici. Giardinaggio. Piscine. Pianificazione e comunicazione.**



GE PLASTICS  
Structured Products

**Lexan® Margard®**

La rivoluzione del Policarbonato  
negli schermi per barriere antirumore



### I PANNELLI TRASPARENTI RISONANTI FONOSOLANTI- FONOASSORBENTI

- Alta resistenza agli urti e agli atti vandalici
- Alta resistenza all'abrasione
- Alta resistenza agli agenti chimici
- Alta resistenza ai raggi ultravioletti
- Buon comportamento al fuoco
- Leggerezza e velocità di posa
- **Elevato coefficiente di fonoisolamento**
- **Elevato coefficiente di fonoassorbimento**

I pannelli trasparenti risonanti sono brevettati.  
Ulteriori informazioni possono essere richieste a:

Studio di Ingegneria e Progettazione  
**Ing. Renzo Prati**  
Via Vanoni 6 - CH 6900 Lugano  
Tel. 091 922.61.59  
Fax 091 923.27.80

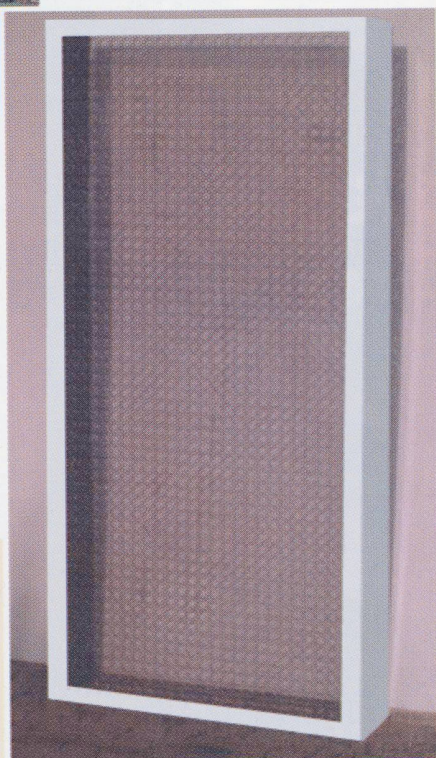

Lexan

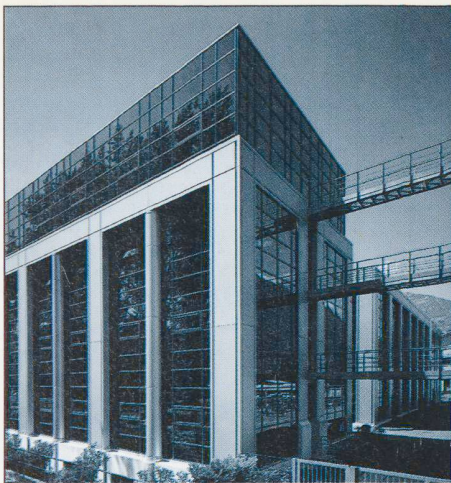

## Esteticamente e tecnicamente perfette – Sistemi SCHÜCO per soluzioni di facciate

Le soluzioni per facciate della SCHÜCO consentono ai costruttori e progettisti di realizzare innumerevoli e complesse costruzioni con componenti in alluminio e vetro.

Tutti i sistemi SCHÜCO per facciate vetrate per lucernari, porte e finestre sono facilmente combinabili tra di loro, soddisfacendo appieno anche il punto di vista estetico.

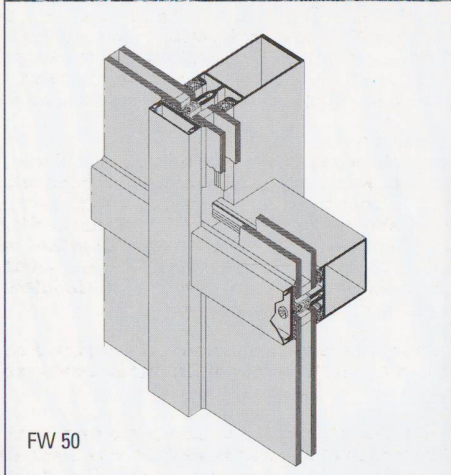

FW 50



Altre informazioni sono contenute nelle nostre esaurienti documentazioni. Telefonateci, vi forniremo volentieri la consulenza richiesta.

Concessionario e depositario unico dei prodotti SCHÜCO per la Svizzera e il Principato del Liechtenstein:

Jansen SA, 9463 Oberriet/SG  
 Fabbrica di tubi d'acciaio e  
 di prodotti termoplastici  
 Telefono 071-763 91 11  
 Telefax 071-761 22 70



Reg. Nr. 10451

# JANSEN

**p.es.  
Arca**

**BIGLA**

Bigla AG  
 CH-3507 Biglen  
 Telefon 031 700 91 11  
 Telefax 031 700 92 33

**Lo spazio, firmato USM**

**USM**  
 Sistemi di arredamento

**gianni casagrande sa**  
dal 1924

6500 BELLINZONA - Viale Stazione 1, Galleria Benedettini  
 Tel. 091 825 41 76 - Fax 091 825 70 07  
 6900 LUGANO - Corso Elvezia 16  
 Tel. 091 922 96 46 - Fax 091 921 12 50  
<http://www.casagrande-online.ch>  
 e-mail: casagrande@casagrande-online.ch

## Da gennaio in libreria

E. RÜSCH, H.R. SENNHAUSER

A. PEDRONI, M. CARDANI-VERGANI

## Il Romanico in Ticino

Atti del Convegno

Fr. 35.-

A trent'anni dell'uscita de *Il Romanico* di Virgilio Gilardoni, un "Quaderno dell'AST" che l'aggiorna e lo completa.

Abbonamento annuo AST Fr. 68.-

Per informazioni rivolgersi a:

### Archivio Storico Ticinese

via del Bramantino 3 - 6500 Bellinzona

Tel. 091 825 66 22

## Imposta sul valore aggiunto Obbligo di annunciarsi

- Viene assoggettato come contribuente chiunque svolge, a titolo indipendente, un'attività commerciale, industriale, artigianale o altrimenti professionale, diretta al conseguimento di operazioni imponibili, anche senza scopi di lucro, ed ha realizzato nel 1998 entrate per oltre 75'000 franchi (art. 17 dell'Ordinanza concernente l'imposta sul valore aggiunto/OIVA). Valgono operazioni imponibili, fatte salve determinate eccezioni, le forniture di beni, le prestazioni di servizi ed il consumo proprio di beni (quest'ultimo comprende l'esecuzione di costruzioni a scopo di vendita o locazione). Se l'attività determinante per l'assoggettamento non è stata esercitata durante l'intero anno civile, la cifra d'affari conseguita va riportata su di un anno intero. **Coloro che adempiono dette condizioni devono - nella misura in cui non sono già contribuenti IVA - annunciarsi per scritto il più presto possibile, ma al più tardi entro il 31 gennaio 1999, all'**

Amministrazione federale delle contribuzioni      Telefax 031 325 75 61  
Divisione principale dell'imposta sul valore aggiunto  
Schwarztorstrasse 50, 3003 Berna

Sono in particolare contribuenti le persone fisiche (ditte individuali), le società di persone p. es. in nome collettivo ed in accomandita, le persone giuridiche di diritto privato e di diritto pubblico, gli stabilimenti pubblici non autonomi, nonché le comunità di persone senza capacità giuridica che realizzano operazioni sotto la medesima ragione sociale, come p. es. i consorzi nell'edilizia.

Le manifestazioni culturali, sportive e simili effettuate in pubblico ed in occasione di feste - anche se a carattere unico - comportano l'assoggettamento come contribuente se le corrispondenti operazioni imponibili superano i 75'000 franchi (art. 17 e 19 OIVA). Sono considerate operazioni imponibili p. es. lo svolgimento di attività nel settore della ristorazione, comprese quelle ai banchi ed agli spacci di cibi e bevande, le prestazioni di alloggio, sponsorizzazioni ed altre prestazioni pubblicitarie, le vendite di articoli da bazar, feste popolari, fiere, ecc.

**Per l'esame dell'assoggettamento è determinante la cifra d'affari complessiva realizzata con tutte le attività imponibili, comprese le esportazioni.**

Non fanno parte della cifra d'affari determinante le attività escluse dall'imposta in virtù dell'art. 14 OIVA, quali le prestazioni nei settori della sanità, della previdenza, assistenza e sicurezza sociali, dell'educazione, dell'insegnamento e dell'assistenza all'infanzia ed alla gioventù, le operazioni che certe istituzioni senza scopo lucrativo (p. es. associazioni) effettuano ai propri membri dietro pagamento di contributi stabiliti in conformità degli statuti, certe prestazioni culturali, le operazioni di assicurazione, le operazioni nel settore del mercato monetario e dei capitali (ad eccezione della gestione di patrimoni e delle operazioni d'incasso), il trasferimento di proprietà di fondi immobiliari nonché la loro locazione durevole, le scommesse, le lotterie ed altri giochi d'azzardo.

Non sono assoggettati all'imposta:

- gli imprenditori la cui cifra d'affari annua non supera 250'000 franchi, a condizione che l'ammontare d'imposta rimanente dopo aver dedotto l'imposta precedente non superi di regola 4000 franchi;
- gli agricoltori, i selvicoltori e gli orticoltori, se forniscono esclusivamente prodotti agricoli, forestali ed orticoli della propria azienda;
- i commercianti di bestiame per le cifre d'affari relative al bestiame;
- gli artisti pittori e scultori per le opere d'arte eseguite personalmente.

Se una nuova azienda viene costituita o una azienda è estesa, l'assoggettamento può intervenire al momento dell'avvio o dell'estensione. E' pertanto opportuno che le stesse si mettano in contatto a tempo debito con l'Amministrazione sopracitata.

- Colui che, senza essere iscritto come contribuente all'imposta sul valore aggiunto, ottiene prestazioni di servizi dall'estero per più di 10'000 franchi per anno civile, le quali sono destinate all'impiego o all'utilizzazione nella Svizzera (p. es. ottenimento di dati o programmi per computer teletrasmessi; prestazioni di consulenza, di gestione patrimoniale, in materia di pubblicità, anche se sono utilizzate per operazioni escluse dall'imposta - v. cifra 1 - o per scopi privati), diviene contribuente per queste prestazioni e deve annunciarsi all'Amministrazione sopracitata entro 60 giorni dalla fine dell'anno civile in questione.



Se volete offrire  
al Vostri clienti  
361 giorni di  
novità, recateVi  
4 giorni a  
Francoforte.

IL MONDO DELLA CULTURA  
E DELLA MODA TESSILE

# Heimtextil

1 3 . - 1 6 . 1 . 1 9 9 9

Solo per operatori.

Messe Frankfurt  
Rappresentanza Ufficiale  
Svizzera/Liechtenstein  
Casella postale, 4002 Basilea  
Tel. (061) 316 59 99

Fax (061) 316 59 98

e-mail: info@ch.messefrankfurt.com

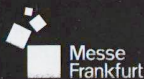

### Annuncio

Cognome/ditta: \_\_\_\_\_

Nome di battesimo: \_\_\_\_\_

Indirizzo esatto: \_\_\_\_\_

Numero di telefono: \_\_\_\_\_

Genere di attività: \_\_\_\_\_

Inizio dell'attività: \_\_\_\_\_

# Architettura, storia dell'arte, ingegneria, informatica

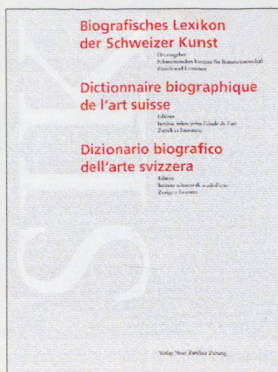

AA.VV.  
*Dizionario biografico dell'arte svizzera*  
 con CD-ROM, Istituto Svizzero di studi d'arte Zurigo  
 e Losanna, formato 20 x 27 cm, 1195 pagg.,  
 cofanetto 2 voll., fr. 198.- fino al 31.12.98  
 Dal 1.1.99 fr. 240.-



AA.VV.  
*Architektenlexikon der Schweiz*  
 formato 22 x 28 cm, 586 pagg.,  
 cofanetto, fr. 248.-

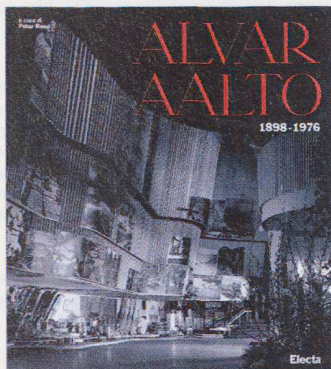

PETER REED (a cura di)  
*Alvar Aalto 1898-1976*  
 formato 26 x 29 cm, 338 pagg.,  
 cofanetto, fr. 150.-



PAOLA PISAPIA (a cura di)  
*Dieci anni di architettura spagnola 1987-1996*  
 formato 22 X 28 cm, 259 pagg.,  
 brossura, fr. 70.-



HEINFRIED WISCHERMANN  
*Parigi - guida all'architettura*  
 formato 14 x 23, 147 pagg.,  
 brossura, fr. 30.-

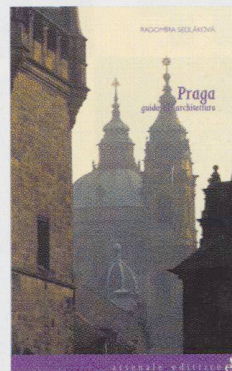

RADOMIRA SEDLÁKOVÁ  
*Praga - guida all'architettura*  
 formato 14 x 23 cm, 147 pagg.,  
 brossura, fr. 30.-



ALESSANDRO MASSARENTE  
*Castelgrande a Bellinzona - Aurelio Galfetti*  
 formato 23 x 22 cm, 36 pagg.,  
 brossura, fr. 15.-



ALESSANDRA GARGIULO  
 (a cura di)  
*Quarantaquattro domande a Mario Botta*  
 formato 10 x 14 cm, 63 pagg.,  
 tascabile, fr. 6.-

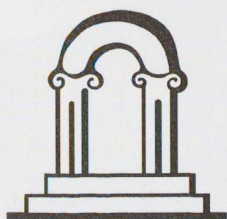

## Libreria **gianni casagrande sa** dal 1924

aperta 24 ore su 24 all'indirizzo Internet <http://www.casagrande-online.ch>

Viale Stazione 1 • 6500 Bellinzona • Telefono 091/825 18 88 • Fax 091/825 22 31  
 e-mail: [libreria@casagrande-online.ch](mailto:libreria@casagrande-online.ch) • Spedizioni in tutta la Svizzera



# Architettura, storia dell'arte, ingegneria, informatica



FRANCESCO PAOLO FIORE (a cura di)  
*Storia dell'architettura italiana - il Quattrocento*  
 formato 23 x 30 cm, 563 pagg.,  
 cofanetto, fr. 180.-

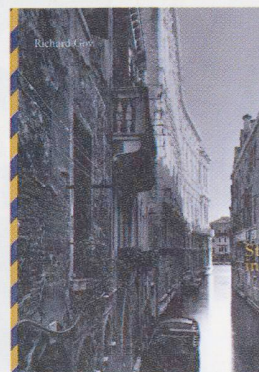

RICHARD GOJ  
*Stadt in der Lagune*  
*Leben und Bauen in Wenedig*  
 formato 26 x 30 cm, 320 pagg.,  
 rilegato, fr. 112.-



PETER DISCH  
*Architektur in der Deutschen Schweiz 1980-1990*  
 L'architettura recente nella Svizzera Tedesca  
 formato 21 x 30 cm, 278 pagg.,  
 brossura, fr. 84.-



ACHILLE CASTIGLIONI/  
 FRANCO SBARRO  
*Esperienze di architettura:  
 generazioni a confronto*  
 "I quaderni dell'Accademia  
 di Architettura - Mendrisio"  
 formato 24 x 24 cm, 84 pagg.,  
 brossura, fr. 35.-

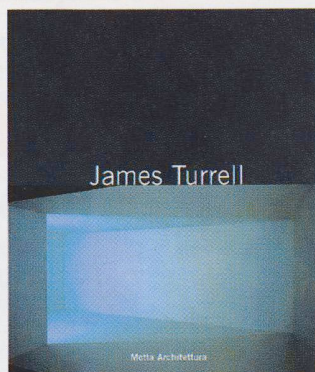

GUIA SAMBONET (a cura di)  
*James Turrell - Dipinto con la luce*  
 formato 24 x 28 cm, 95 pagg.,  
 rilegato, fr. 55.-

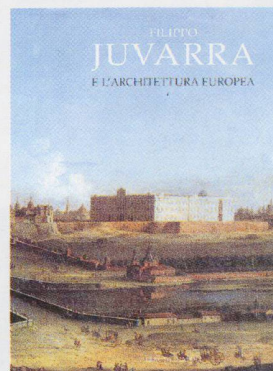

AA.VV.  
*Filippo Juvarra  
 e l'architettura europea*  
 formato 25 x 28 cm, 264 pagg.,  
 brossura, fr. 80.-

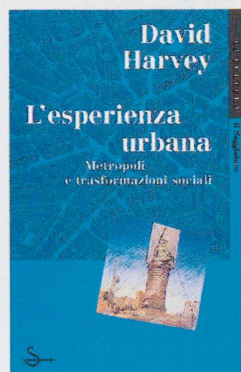

DAVID HARVEY  
*L'esperienza urbana.*  
*Metropoli e trasformazioni sociali*  
 formato 14 x 21 cm, 344 pagg.,  
 brossura, fr. 49.-



LEONARDO BENEVOLO  
*L'architettura nell'Italia contemporanea*  
 formato 11 x 18 cm, 241 pagg.,  
 tascabile, fr. 18.-

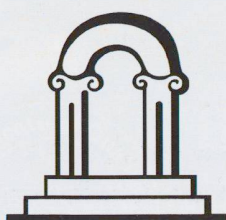

## Libreria **gianni casagrande sa** dal 1924

aperta 24 ore su 24 all'indirizzo Internet <http://www.casagrande-online.ch>

Viale Stazione 1 • 6500 Bellinzona • Telefono 091/825 18 88 • Fax 091/825 22 31  
 e-mail: [libreria@casagrande-online.ch](mailto:libreria@casagrande-online.ch) • Spedizioni in tutta la Svizzera

# Esperienza e Qualità

**SikaLavori**  <sup>®</sup>



# Saceba

## C e m e n t i

La Saceba, da sempre leader nel mercato ticinese dell'edilizia, ha dato molti impulsi alle costruzioni.

Determinati a continuare questa tradizione, rinnovati in tecnica e uomini, siamo decisi a varcare la soglia del terzo millennio con prodotti e servizi all'avanguardia. Tutto ciò per i nostri clienti.

Società del Gruppo Saceba

**Betonsud**  
Calcestruzzo

Centrali:  
Manno  
Muzzano

**Anzolin**  
Inerti e calcestruzzo

Centrali:  
Avegno  
Cevio

**BetonPagani**  
Inerti e calcestruzzo

Centrali:  
Osogna  
Preonzo

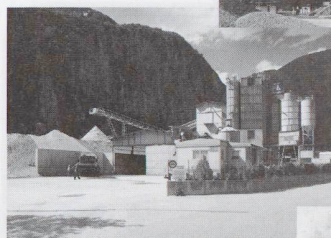

© 1994 Saceba SA Cementi



**Saceba SA Cementi**  
Casella postale  
6834 Morbio Inferiore  
Tel. 091 683 15 21  
Fax 091 683 72 12