

Zeitschrift: L'Architecture suisse : revue bi-mensuelle d'architecture, d'art, d'art appliqué et de construction

Band: 3 (1914)

Heft: 19

Rubrik: Renseignements techniques

Nutzungsbedingungen

Die ETH-Bibliothek ist die Anbieterin der digitalisierten Zeitschriften. Sie besitzt keine Urheberrechte an den Zeitschriften und ist nicht verantwortlich für deren Inhalte. Die Rechte liegen in der Regel bei den Herausgebern beziehungsweise den externen Rechteinhabern. [Siehe Rechtliche Hinweise.](#)

Conditions d'utilisation

L'ETH Library est le fournisseur des revues numérisées. Elle ne détient aucun droit d'auteur sur les revues et n'est pas responsable de leur contenu. En règle générale, les droits sont détenus par les éditeurs ou les détenteurs de droits externes. [Voir Informations légales.](#)

Terms of use

The ETH Library is the provider of the digitised journals. It does not own any copyrights to the journals and is not responsible for their content. The rights usually lie with the publishers or the external rights holders. [See Legal notice.](#)

Download PDF: 15.10.2024

ETH-Bibliothek Zürich, E-Periodica, <https://www.e-periodica.ch>

RENSEIGNEMENTS TECHNIQUES.

Moule à briques. Les deux vignettes ci-dessous s'expliquent facilement par un examen attentif et montrent clairement leurs avantages. Le plan 1 est composé de barres transversales. Celles-ci sont portées par le cadre 3.

La paroi 7 ressort également de la même manière. Elle est munie de rainures 8 où entrent les séparations. Celles-ci, reliées par les listes 5, sont fixées par des charnières à la caisse. En rabattant le cadre supérieur, le plan 2-4 est accessible de tous côtés et peut être enlevé avec les briques moulées. Le travail est de cette façon fort simplifié.

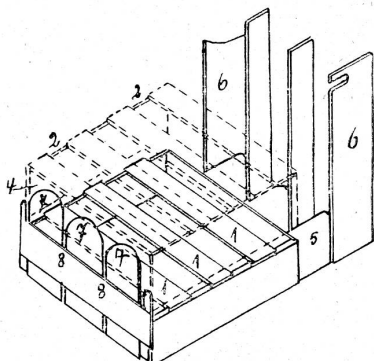

Les bancs interchangeables.

Les bancs 2 forment un plan mobile dont les parties sont retenues ensemble par les listes 4. Ces dernières sont un peu plus larges que le cadre 3, de telle façon qu'elles ressortent sur celui-ci.

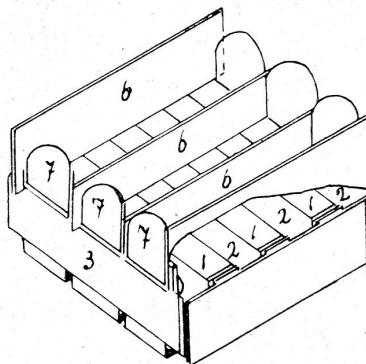

Le moule fermé.

Ateliers de construction
OERLIKON
 Bureau de Lausanne
 Gare du Flon & Esc. du Gr-Pont
 Téléph. 1771 & 3551
 Lumière & chauffage
 électriques - Lustrerie

Ascenseurs Otis
 les plus répandus dans le monde entier.

La plus grande installation du continent:
Tunnel de l'Elbe, Hambourg

La plus grande installation de l'Europe:
Métro de Londres

La plus grande installation du monde:
Woolworth Building, New York

Fabrique Suisse à Waedenswil
 Références, devis et détails sur demande
 Repr.: **L. Koch, Lausanne, Avenue de la Gare 3.**
 167 Téléphone 549.

PARQUETERIE TOUR-DE-TRÊME (GRUYÈRE) Fondée en 1846

Parquets simples et de luxe. Grandes provisions de bois; séchage perfectionné. Travail soigné et garanti.

Représentants: Jules Chappuis, parqueteur, 55, Chemin Vert, Genève.
 Frédéric Regamey, parqueteur, Clos Noirmont, Avenue d'Echallens, Lausanne.
 J. Dula, parqueteur, Stalden à Fribourg.
 Eug. Maléus, menuiserie, 12 a, rue 1^{er} mars à la Chaux-de-Fonds.

145