

Objektyp: **TableOfContent**

Zeitschrift: **Bulletin technique de la Suisse romande**

Band (Jahr): **60 (1934)**

Heft 17

PDF erstellt am: **09.08.2024**

Nutzungsbedingungen

Die ETH-Bibliothek ist Anbieterin der digitalisierten Zeitschriften. Sie besitzt keine Urheberrechte an den Inhalten der Zeitschriften. Die Rechte liegen in der Regel bei den Herausgebern.

Die auf der Plattform e-periodica veröffentlichten Dokumente stehen für nicht-kommerzielle Zwecke in Lehre und Forschung sowie für die private Nutzung frei zur Verfügung. Einzelne Dateien oder Ausdrucke aus diesem Angebot können zusammen mit diesen Nutzungsbedingungen und den korrekten Herkunftsbezeichnungen weitergegeben werden.

Das Veröffentlichen von Bildern in Print- und Online-Publikationen ist nur mit vorheriger Genehmigung der Rechteinhaber erlaubt. Die systematische Speicherung von Teilen des elektronischen Angebots auf anderen Servern bedarf ebenfalls des schriftlichen Einverständnisses der Rechteinhaber.

Haftungsausschluss

Alle Angaben erfolgen ohne Gewähr für Vollständigkeit oder Richtigkeit. Es wird keine Haftung übernommen für Schäden durch die Verwendung von Informationen aus diesem Online-Angebot oder durch das Fehlen von Informationen. Dies gilt auch für Inhalte Dritter, die über dieses Angebot zugänglich sind.

Ein Dienst der *ETH-Bibliothek*
ETH Zürich, Rämistrasse 101, 8092 Zürich, Schweiz, www.library.ethz.ch

<http://www.e-periodica.ch>

BULLETIN TECHNIQUE

DE LA SUISSE ROMANDE

ABONNEMENTS :

Suisse : 1 an, 12 francs
Etranger : 14 francs

Pour sociétaires :

Suisse : 1 an, 10 francs
Etranger : 12 francs

Prix du numéro :
75 centimes.

Pour les abonnements
s'adresser à la librairie
F. Rouge & C^o, à Lausanne.

Rédaction : H. DEMIERRE et
J. PEITREQUIN, ingénieurs.

Paraissant tous les 15 jours

ORGANE DE PUBLICATION DE LA
COMMISSION CENTRALE POUR LA NAVIGATION DU RHIN

ORGANE EN LANGUE FRANÇAISE DE LA
SOCIÉTÉ SUISSE DES INGÉNIEURS ET DES ARCHITECTES

ANNONCES :

Le millimètre sur 1 colonne,
largeur 47 mm. :
20 centimes.

Rabais pour annonces répétées

Tarif spécial
pour fractions de pages.

Régie des annonces :
Indicateur Vaudois
(Société Suisse d'Édition)
Terreaux 29, Lausanne.

SOMMAIRE : *Nombre de tours spécifique des turbines hydrauliques*, par L. DU BOIS, ingénieur (suite et fin). — *Concours d'idées destinées à arrêter l'aménagement : A. de la place des Nations, à Genève ; B. de la place devant l'entrée de la salle des Assemblées de la S. d. N., à Genève* (suite et fin). — **URBANISME :** *L'urbanisme au Congrès de Bordeaux*, par H. VERMEIL, architecte, à Paris. — **DIVERS :** *Directives pour la protection des installations radioréceptrices contre les perturbations radioélectriques causées par les installations à fort et à faible courant.* — **CHRONIQUE GENEVOISE.** — **SOCIÉTÉS :** *Société suisse des ingénieurs et des architectes.* — **BIBLIOGRAPHIE.**

Nombre de tours spécifique des turbines hydrauliques,

par L. DU BOIS, ingénieur.

(Suite et fin.)¹

Turbines-tourbillon.

Nous en arrivons à la nouvelle solution, indiquée au début de ces notes, et que nous allons examiner plus en détail, d'après la description de M. Tenot, professeur, parue dans « Science et Industrie » en juillet et août 1933.

Ces nouvelles turbines, construites par la Maison Neyret-Beylier & Piccard-Pictet, de Grenoble, ont été désignées par l'expression : « Turbine-Tourbillon », ceci d'accord avec l'auteur des brevets initiaux, M. Reiffenstein². Il en existe actuellement deux types : la turbine-tourbillon à action, à veine libre, et la turbine-tourbillon à réaction.

¹ Bulletin technique du 4 août 1934, page 181.

² Nous avons décrit cette turbine Reiffenstein sous le nom de turbine à et giratoire à la page 307 de notre numéro du 4 décembre 1926. Réd.

Turbine-tourbillon à action.

La figure 1 donne le schéma d'une telle turbine qui est composée des éléments suivants :

1^o Une bêche spirale à flasques parallèles (largeur constante b) ayant pour but d'engendrer un tourbillon général autour de l'axe, d'où la désignation « turbine-tourbillon ».

A noter que le centre du tourbillon est aéré par des orifices prévus dans l'un des flasques ; il se forme de la sorte un *Vortex* aéré, dont la surface intérieure est légèrement tronconique.

La languette de réglage du débit, n'est pas indiquée dans la figure 1 ; nous en parlerons plus loin.

2. L'orifice de sortie de la veine liquide est constitué, d'une part par une surface de révolution dont la méridienne est une courbe de raccordement entre le flasque et la tuyère proprement dite, d'autre part par le cône d'air dont il vient d'être question.

Les particules d'eau se déplacent suivant des paraboloïdes hyperboliques et le jet ainsi réalisé dont la section

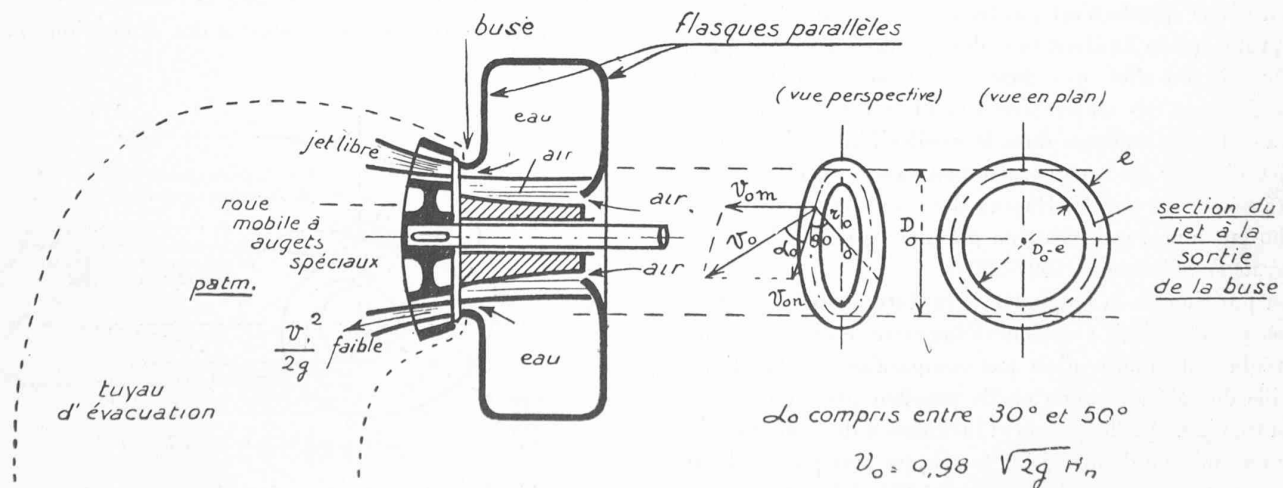

Fig. 1. — Schéma d'une turbine-tourbillon à action.