

Objektyp: **Advertising**

Zeitschrift: **Bulletin technique de la Suisse romande**

Band (Jahr): **73 (1947)**

Heft 26

PDF erstellt am: **12.07.2024**

Nutzungsbedingungen

Die ETH-Bibliothek ist Anbieterin der digitalisierten Zeitschriften. Sie besitzt keine Urheberrechte an den Inhalten der Zeitschriften. Die Rechte liegen in der Regel bei den Herausgebern.

Die auf der Plattform e-periodica veröffentlichten Dokumente stehen für nicht-kommerzielle Zwecke in Lehre und Forschung sowie für die private Nutzung frei zur Verfügung. Einzelne Dateien oder Ausdrucke aus diesem Angebot können zusammen mit diesen Nutzungsbedingungen und den korrekten Herkunftsbezeichnungen weitergegeben werden.

Das Veröffentlichen von Bildern in Print- und Online-Publikationen ist nur mit vorheriger Genehmigung der Rechteinhaber erlaubt. Die systematische Speicherung von Teilen des elektronischen Angebots auf anderen Servern bedarf ebenfalls des schriftlichen Einverständnisses der Rechteinhaber.

Haftungsausschluss

Alle Angaben erfolgen ohne Gewähr für Vollständigkeit oder Richtigkeit. Es wird keine Haftung übernommen für Schäden durch die Verwendung von Informationen aus diesem Online-Angebot oder durch das Fehlen von Informationen. Dies gilt auch für Inhalte Dritter, die über dieses Angebot zugänglich sind.

Ein Dienst der *ETH-Bibliothek*
ETH Zürich, Rämistrasse 101, 8092 Zürich, Schweiz, www.library.ethz.ch

<http://www.e-periodica.ch>

Bulletin Technique

de la Suisse romande

Organe

de la Société suisse des ingénieurs et des architectes,
des Sociétés vaudoise et genevoise des ingénieurs et des architectes,
de l'Association des Anciens élèves de l'Ecole polytechnique de l'Université de Lausanne,
des Groupes romands des Anciens élèves de l'Ecole polytechnique fédérale.

GÉTAZ ROMANCO ECOFFEY S.A. **TOUT POUR LA CONSTRUCTION**

Travaux publics

Revêtements de chaussée

Voies de chemins de fer industrielles

Revêtements de sols en béton spécial et pavages en bois

WALO BERTSCHINGER & C^{ie} S. A.

LAUSANNE

Avenue d'Ouchy 4

TÉL. 3 35 18

TRAVAUX de STAFF et de SCULPTURE

Décoration en staff dans tous les styles. — Plaques de staff armé. — Canaux de ventilation dans toutes les dimensions. — Pilastres et colonnes, etc., en staff dur.

Je sou mets volontiers mes offres pour l'exécution de tous les travaux, sur la donnée de plans ou de dimensions exactes.

Mes ouvrages peuvent aussi être posés par tout bon plâtrier-gyp sier de la place.

OTTO HABERER, BERNE, Sulgenauweg 40. — Succ. de l'ancienne Maison E. HABERER & Cie. — Tél. 5 20 28

BREVETS d'INVENTION

la plus ancienne maison de Suisse :

Dé riaz, Kirker & C^{ie}
Genève
14 rue du Mont-Blanc

Pour vos annonces : **ANNONCES SUISSES S. A.,** Lausanne, Genève et Succursales

Caillebotis

Très haute résistance par le fait que les fibres tendues et comprimées des barres porteuses restent intactes.
Demandez nos prospectus.

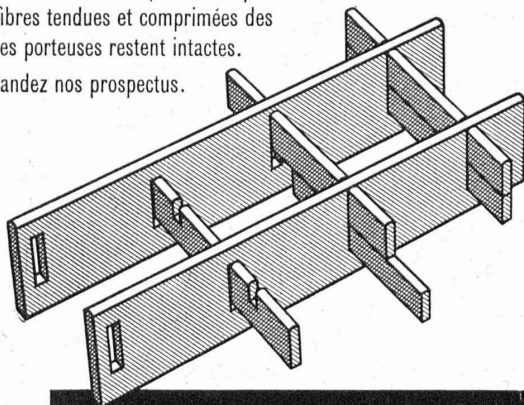

Siegfried Keller + Co. fabrique de vitrages
Wallisellen-Zurich Tél. (051) 93 2114

TUBES D'ACIER ANGLAIS

En stock chez les dépositaires :

BRÜTSCH, RÜEGGER & CO.
ZURICH

KÜDERLI & CO.
vorm. Baer & Co.
ZURICH ET BALE

CHARLES NELL
LAUSANNE

Agence générale :

COURVOISIER & CO.
BIENNE
TÉL. 2 33 38

T. I. (EXPORT) LTD., BIRMINGHAM

(Organisation de vente pour l'exportation de 16 usines anglaises de tubes en acier)

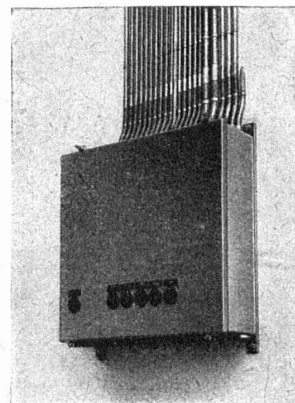
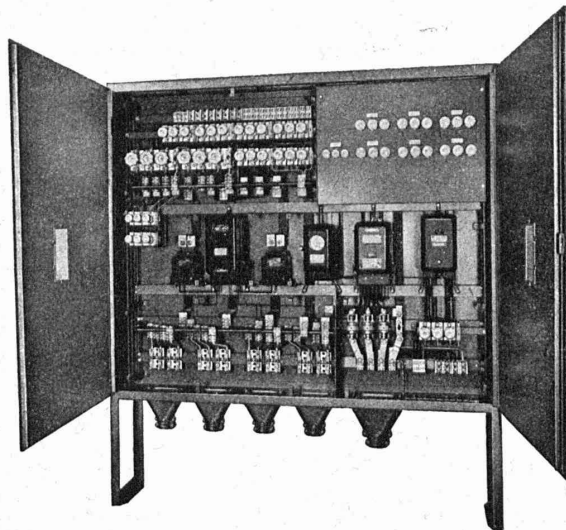

Armoires - Batteries - Coffrets de distribution
en tôle d'acier remplaçant les tableaux ouverts.

CHARLES MAIER & C^{IE} - SCHAFFHOUSE

FABRIQUE D'APPAREILS ÉLECTRIQUES

16, Place St-François

Bureau de **LAUSANNE**

Téléphone 2 72 22



MEYNADIER

Le mastic étanche éprouvé dont l'adhérence et l'élasticité demeurent permanentes; s'emploie à froid pour les joints de dilatation, les raccords, etc.

Meynadier & Cie S.A. Berne
24, Seidenweg tél. 3 75 39

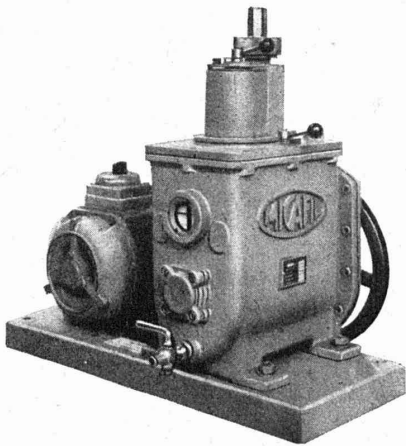

POMPES A VIDE A PALETTES

0,5—240 m³/h

POMPES A DIFFUSION

à vapeur d'huile ou de mercure

pour les vides les plus poussés

MICAFIL S.A. ZURICH

VOMEDI MEULES DIAMANTÉES

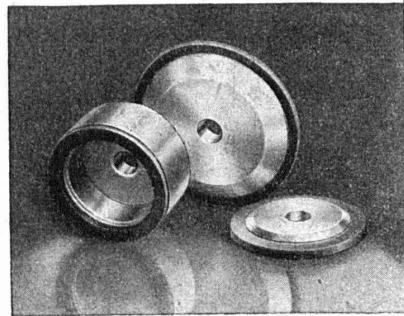

Pieterlen (Suisse) Téléphone 7.71.44

Nous fournissons:

Contre-pointes de tours équipées en métal dur, mèches à centre, alésours etc.

Demandez prospectus!



Tour d'horizon illustré relatif aux tendances sur le marché international

THE TIMES REVIEW OF INDUSTRY passe en revue tout ce qui a trait à la marche des affaires, aux recherches scientifiques et aux aspects internationaux de la finance et du commerce. Ses comptes rendus objectifs, impartiaux, et qui font autorité, s'inspirent d'une tradition caractéristique de tout ce que publie THE TIMES.

Ce périodique commercial et industriel des plus sérieux présente de riches séries d'annonces illustrées,

de reproductions photographiques, de cartes et de diagrammes. Elles en font une publication des plus intéressantes et des plus utiles, même entre les mains de celui qui ne dispose que d'une connaissance restreinte de l'anglais.

THE TIMES REVIEW OF INDUSTRY, auquel a été incorporé le TIMES TRADE AND ENGINEERING, fort réputé, est un périodique mensuel.

Aperçu du contenu du numéro de décembre :

Industrial Architecture
Overhead Handling Equipment
The Technical Director and his Functions
Industrial Use of Rubber
Photographic Engineering
Diesel Electric Traction
The Rhodesian Development Project
The Neslon Laboratories
New Bofec-Fielding Duplex Slush Pump

HOME INDUSTRIES :
Engineering and Shipbuilding
Transport : Shipping, Railway and Road
Aircraft Developments
Reports on Separate Industries

REPORTS FROM OVERSEA :
Anglo-Irish Trade
Canadian Newsprint Industry
Malaya's New Import Policy
South African Fisheries

Latin American Markets
Aluminium Production in Norway
Geneva Tariff Agreement
Continuing Growth of Australian Industry
Economic Prospects of the New Burma

FINANCE AND RECORDS :
Limitation of Cheap Money
Official Regulations
Raw Material Trends
Raw Material Market Prices

Les abonnements souscrits en Suisse pourront être payés en francs suisses. L'abonnement à l'année permet de livrer promptement les numéros mensuels. Il

suffira de s'adresser à l'une des agences indiquées ci-dessous :

Naville & C^{ie}, Genève, Chèques Postaux I 116
Azed A.G., Bâle, Chèques Postaux V 2099
Paul Schmidt, Bâle, Chèques Postaux V 879

Abonnement annuel (12 numéros, franco, envoi direct) **fr. 13.—.**

THE TIMES REVIEW OF INDUSTRY

Paraît mensuellement. — Prix du numéro fr. 1.50, en vente dans les kiosques.