

Objektyp: **Advertising**

Zeitschrift: **Bulletin technique de la Suisse romande**

Band (Jahr): **82 (1956)**

Heft 5

PDF erstellt am: **10.07.2024**

Nutzungsbedingungen

Die ETH-Bibliothek ist Anbieterin der digitalisierten Zeitschriften. Sie besitzt keine Urheberrechte an den Inhalten der Zeitschriften. Die Rechte liegen in der Regel bei den Herausgebern. Die auf der Plattform e-periodica veröffentlichten Dokumente stehen für nicht-kommerzielle Zwecke in Lehre und Forschung sowie für die private Nutzung frei zur Verfügung. Einzelne Dateien oder Ausdrucke aus diesem Angebot können zusammen mit diesen Nutzungsbedingungen und den korrekten Herkunftsbezeichnungen weitergegeben werden. Das Veröffentlichen von Bildern in Print- und Online-Publikationen ist nur mit vorheriger Genehmigung der Rechteinhaber erlaubt. Die systematische Speicherung von Teilen des elektronischen Angebots auf anderen Servern bedarf ebenfalls des schriftlichen Einverständnisses der Rechteinhaber.

Haftungsausschluss

Alle Angaben erfolgen ohne Gewähr für Vollständigkeit oder Richtigkeit. Es wird keine Haftung übernommen für Schäden durch die Verwendung von Informationen aus diesem Online-Angebot oder durch das Fehlen von Informationen. Dies gilt auch für Inhalte Dritter, die über dieses Angebot zugänglich sind.

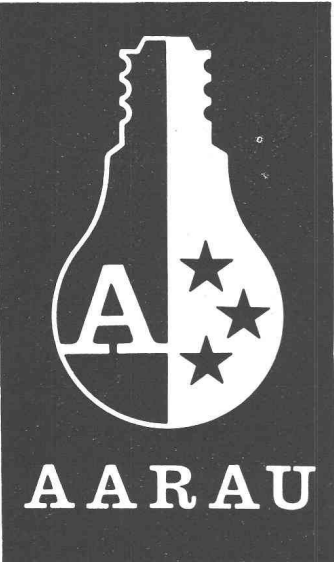

LA LUMIERE AGREABLE
DE NOS LAMPES EST UN
BAUME POUR VOS YEUX



USINES DE LAMPES ELECTRIQUES AARAU S.A.

Les transmissions RENOLD
complètes et normalisées

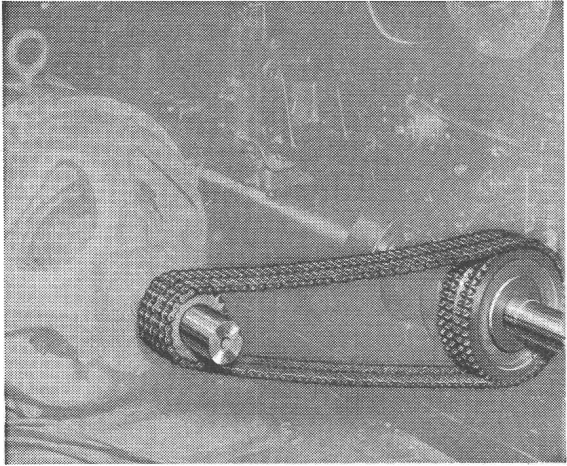

Durabilité - Sécurité - Marche souple

Entr'axes rapprochés - Largeurs minimales - Rendement élevé

En stock chez:

W. EMIL KUNZ - ZURICH 27
Gotthardstr. 21 - Tél. (051) 25 29 10

LA POUTRELLE QUI S'IMPOSE !

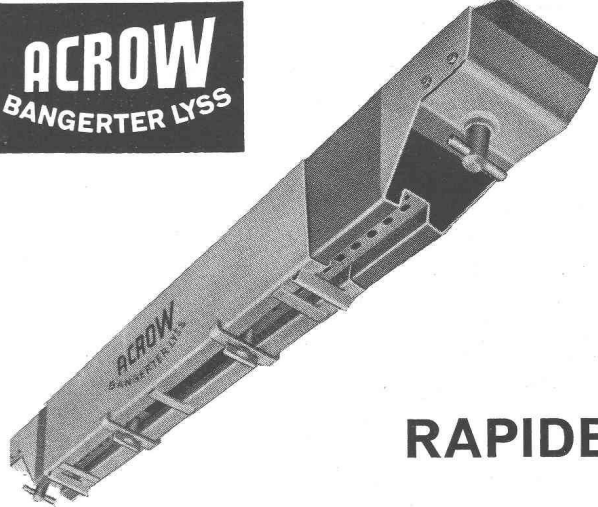

ACROW
BANGERTER LYSS

RAPIDE

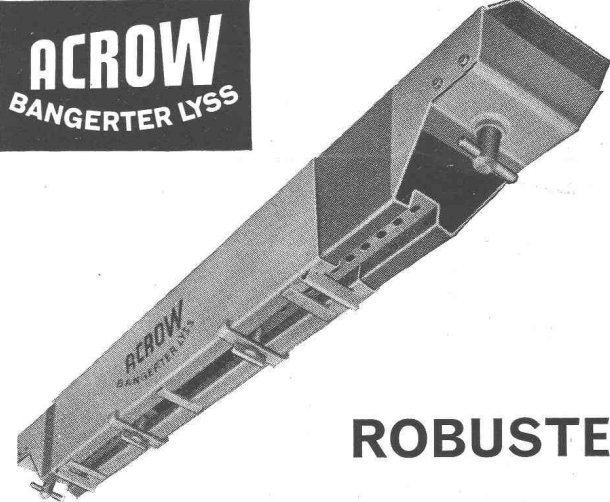

ACROW
BANGERTER LYSS

ROBUSTE

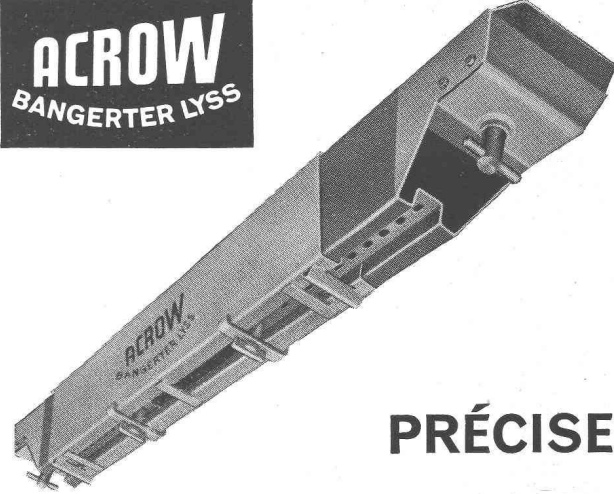

ACROW
BANGERTER LYSS

PRÉCISE

A. BANGERTER & CIE SA LYSS ☎ 032 84123
Dép. outillage pour la construction - Fabrique de produits en ciment

Lampe électropneumatique à tube fluorescent **CEAG**

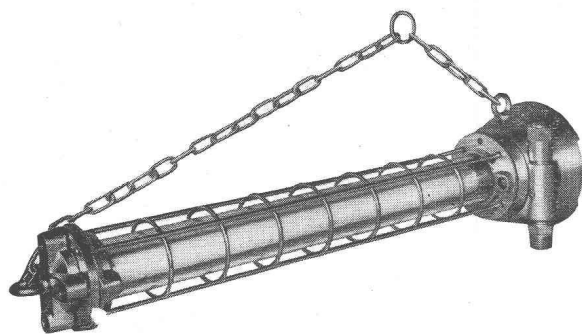

Lumière claire comme le jour dans les galeries.
Puissance 20 Watts. Intensité 750 lumens. 5 autres
modèles à globe ou à projecteur avec lampes à
incandescence ou à mercure.

Uraniastrasse 31/35

Téléphone (051) 23 17 50

Robert Aebi & Cie AG SA Zürich

Corderie Industrielle Suisse S.A.

Tél.
(053) 5 42 41

Schaffhouse

Fondée en
1839

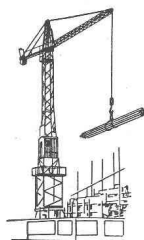

Câbles métalliques
pour n'importe quel usage

Acier CARON

DE ROLL

Un progrès
dans
le béton armé

L'acier CARON est un acier électrique étiré à froid de haute qualité. Grâce à ses remarquables propriétés, il offre au maître de l'œuvre à la fois sécurité et économie. Ses principaux avantages sont les suivants:

haute limite apparente
d'élasticité
(minimum 4600 kg/cm²)

section constante

résistance au glissement dans
le béton environ 4 fois plus
élevée que celle du fer rond

haute sécurité en cas d'incendie

excellente maniabilité

grande rigidité
des armatures posées

L'acier CARON
a fait ses preuves dans tous
les domaines du béton armé

Livraison par l'entremise
des marchands de fer

Société des Usines
de Louis de Roll S.A., Gerlafingen
199

**Contrôle
gratuit
des
charpentes**



L. GUGGISBERG Conservation du bois LAUSANNE
1 Rue Ancienne-Douane - Tél. 021/23 68 71

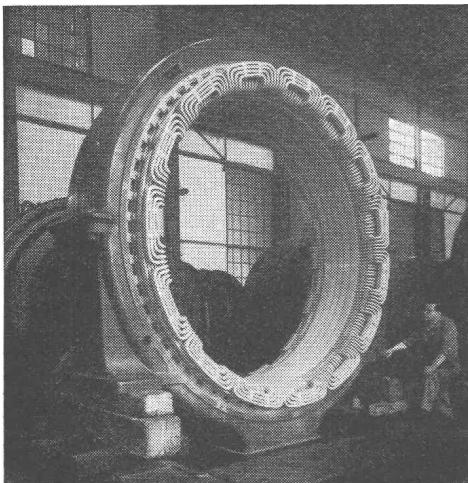

Spälti fils & Cie

VEVEY ZÜRICH
Tél. (021) 5 19 91 Tél. (051) 42 16 06

Rebobinages et transformations de moteurs, générateurs et transformateurs.

Fabrication de coffrets de manœuvre et de tableaux de distribution.

← **Bobinages exécutés** →
par nos ateliers de Vevey, puis remontés sur les machines en usines des clients.

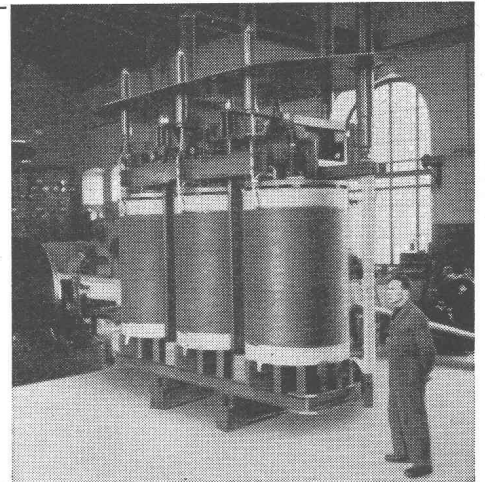

Transporteurs

à racloirs
à bande
à plateaux
à vis
à rouleaux
à benne

etc.

Élévateurs de toutes sortes

Usines Métallurgiques Oehler & Cie S. A.

A A R A U

Tél. (064) 2 25 22

75 ans



1881-1956

