

Zeitschrift: Bulletin technique de la Suisse romande
Band: 104 (1978)
Heft: 10: SIA spécial, no 2, 1978, l'aviation civile

Werbung

Nutzungsbedingungen

Die ETH-Bibliothek ist die Anbieterin der digitalisierten Zeitschriften. Sie besitzt keine Urheberrechte an den Zeitschriften und ist nicht verantwortlich für deren Inhalte. Die Rechte liegen in der Regel bei den Herausgebern beziehungsweise den externen Rechteinhabern. [Siehe Rechtliche Hinweise.](#)

Conditions d'utilisation

L'ETH Library est le fournisseur des revues numérisées. Elle ne détient aucun droit d'auteur sur les revues et n'est pas responsable de leur contenu. En règle générale, les droits sont détenus par les éditeurs ou les détenteurs de droits externes. [Voir Informations légales.](#)

Terms of use

The ETH Library is the provider of the digitised journals. It does not own any copyrights to the journals and is not responsible for their content. The rights usually lie with the publishers or the external rights holders. [See Legal notice.](#)

Download PDF: 23.12.2024

ETH-Bibliothek Zürich, E-Periodica, <https://www.e-periodica.ch>

Technique de filtration

**F
FEZ
Z**

TISSUS FILTRANTS et FEUTRES AIGUILLETES POUR LA FILTRATION

- pour la filtration des liquides et le dépolluissage
- fabrication à partir des fibres synthétiques (y. c. NOMEX®)
- confection complète de
 - manches de filtration
 - revêtement de filtres à bougies
 - filtres rotatifs
 - filtres à tambours
 - filtres poche
 - plaques tubulaires pour accumulateurs
 - etc.
- tissus livrés en rouleaux
- service de réparation et de nettoyage

Demandez notre documentation!

ANGST + PFISTER est agent exclusif de FEZ-Austrofelt, Wien pour la Suisse et le Liechtenstein.



Angst + Pfister

Votre partenaire dans tous les cas

8052 Zürich · Thurgauerstrasse 66
Telefon 01 50 20 20
1219 Genève-Le Lignon
52-54, route du Bois-des-Frères
Téléphone 022 96 42 11

B114

NOUVEAU

SUSPENSION HS FALU brevet annoncé avec ou sans isolation phonique

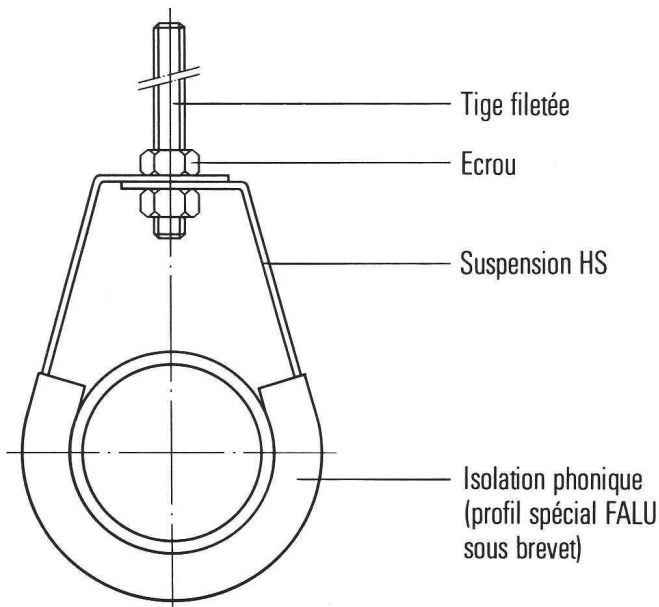

- Montage simple et rapide
- Isolation phonique directement contre le tuyau
Avantage: absorption du bruit sensiblement supérieure
- Hauteur réglable
- Très bonne qualité à prix avantageux

En vente dans le commerce de la branche



K. Fassbind-Ludwig + Cie,
Rickenstrasse
8646 Wagen près Jona SG
Téléphone 055/27 50 16
055/27 51 91

Pour notre sécurité



SILIFLEX®

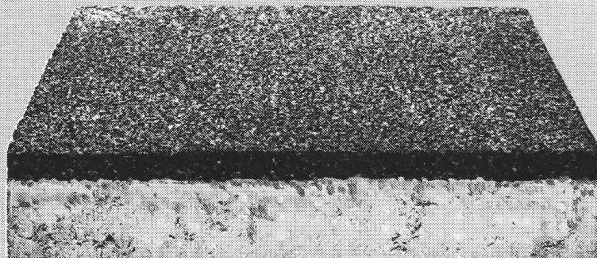

Dalles en béton
à surface élastique,
amortissent les chutes.
Pour places de jeux,
cours de
récréation, etc...



Informations

CIMSA-SILIDUR SA

1604 PUIDOUX TEL. VENTE: 021/28 85 65
FABRIQUE: 021/56 19 33

B62

BULLETIN TECHNIQUE DE LA SUISSE ROMANDE

Rédaction

J.-P. Weibel, ingénieur, rédacteur en chef
W. Peter, ingénieur, rédacteur
Rédaction du « Bulletin technique », tirés à part, renseignements :
Avenue de Cour 27, CH - 1007 Lausanne
Tél. 021/47 20 98 (mardi et jeudi, 14 h. à 16 h. 30)

Conseil d'administration de la Société des éditions des associations techniques universitaires (SEATU)

Président : R. Schlaginhausen, ing.
Membres : J.-C. Badoux, ing., prof. ; A. Cogliatti, ing. ;
A. Métraux, ing. ; H. Michel, arch. ; G. Ossola, ing. ;
A. Rivoire, arch. ; A. Schönholzer, ing. ; F. Schwarz, arch. ;
R. Steiger, ing. ; F. Vermeille, ing. ; U. Zürcher, ing.

Abonnements

1 an	Suisse Fr. 72.—	Etranger Fr. 80.—
Sociétaires	» » 65.—	» » 73.—
Prix du numéro	» » 5.—	» » 6.—

Chèques postaux : « Bulletin technique de la Suisse romande »,
N° 10 - 5775, Lausanne.

Adresser toutes communications concernant abonnement,
vente au numéro, changement d'adresse, expédition, etc., à
Imprimerie La Concorde, case postale 330, 1010 Lausanne.

La reproduction même partielle du texte et des illustrations
n'est autorisée qu'avec l'accord de la rédaction et l'indication
de la source.

Les manuscrits ne seront rendus qu'après accord avec la
rédaction.

Sommaire de la publication en langue allemande de la SEATU

« Schweizerische Bauzeitung »

Adresse : CH - 8021 Zurich, case postale 630

Numéro 15

Bodenstabilisierung mit hydraulischen und chemischen Mitteln. Von F. Giudicetti, Bern	301
Zivilisationsspezifische Aspekte bei internationaler Tätigkeit. Von H. P. Rüfenacht und A. F. Chalabi	312
Energie aus Fehlstellen	313

Numéro 16

Architektur und Akkulturation. Von Justus Dahinden, Zürich	317
Natürliche Biotope im Siedlungsraum. Eduard Neuenchwander, Zürich	324
Optischer Umweltschutz — Verpflichtung des Architekten. Von Walter Henn, Braunschweig	327
Modell eines Magnet-Sinnesorgans. Von Walter Frese, München	329
Raumsonden zu Kometen. Eugen Hintsches, München	331