

Objektyp: **Advertising**

Zeitschrift: **Ingénieurs et architectes suisses**

Band (Jahr): **111 (1985)**

Heft 25

PDF erstellt am: **13.09.2024**

Nutzungsbedingungen

Die ETH-Bibliothek ist Anbieterin der digitalisierten Zeitschriften. Sie besitzt keine Urheberrechte an den Inhalten der Zeitschriften. Die Rechte liegen in der Regel bei den Herausgebern. Die auf der Plattform e-periodica veröffentlichten Dokumente stehen für nicht-kommerzielle Zwecke in Lehre und Forschung sowie für die private Nutzung frei zur Verfügung. Einzelne Dateien oder Ausdrucke aus diesem Angebot können zusammen mit diesen Nutzungsbedingungen und den korrekten Herkunftsbezeichnungen weitergegeben werden. Das Veröffentlichen von Bildern in Print- und Online-Publikationen ist nur mit vorheriger Genehmigung der Rechteinhaber erlaubt. Die systematische Speicherung von Teilen des elektronischen Angebots auf anderen Servern bedarf ebenfalls des schriftlichen Einverständnisses der Rechteinhaber.

Haftungsausschluss

Alle Angaben erfolgen ohne Gewähr für Vollständigkeit oder Richtigkeit. Es wird keine Haftung übernommen für Schäden durch die Verwendung von Informationen aus diesem Online-Angebot oder durch das Fehlen von Informationen. Dies gilt auch für Inhalte Dritter, die über dieses Angebot zugänglich sind.

La brique en béton teintée

AUDACE ET BEAUTE D'AUJOURD'HUI

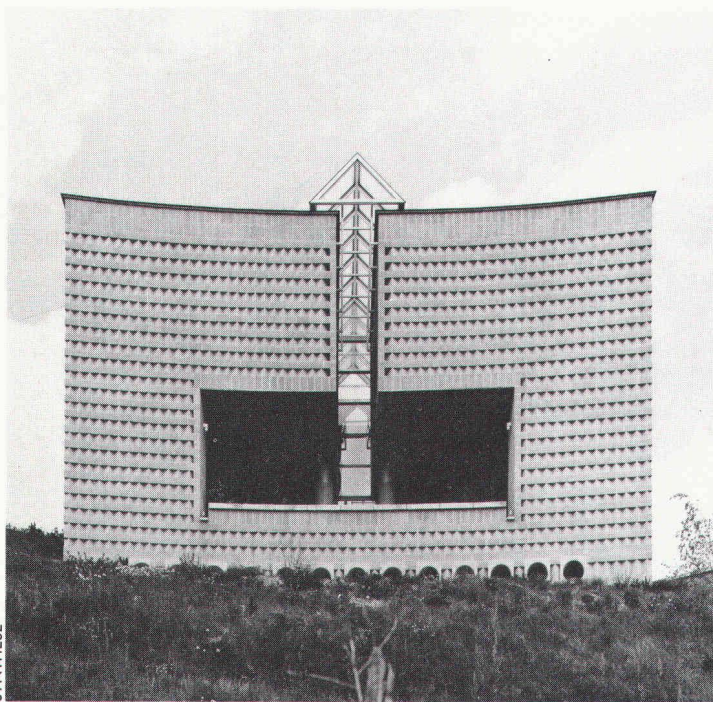

Pureté des lignes, sobriété des formes, beauté de la matière à l'état brut, harmonie des tons, les briques en béton teintées sont au service de l'architecture d'aujourd'hui. Celle qui veut des matériaux performants, à la hauteur de ses exigences. Pour le plaisir et le confort d'habiter.

Prix Architecture Béton 85

Lauréat: Maison familiale de Morbio Superiore, Tessin.
Architecte: Mario Botta, Lugano.

La brique en béton – la brique leader



Société des Chaux et Ciments de la Suisse Romande



Fondation des Registres suisses des ingénieurs, des architectes et des techniciens

La nouvelle édition du

REGISTRE 1985

vient de paraître. Elle contient les noms et les adresses de près de 18 000 professionnels de la technique et de l'art de bâtir de toute la Suisse.

Le Registre contribue à l'établissement d'un ordre dans les domaines des professions techniques et de l'architecture, favorise la promotion professionnelle ainsi que la formation après les études et donne des informations sur les qualifications professionnelles des inscrits à l'attention du public. La Confédération reconnaît le REG en tant que fondation de droit public sur la base de l'article 50, alinéa 3 de la loi fédérale sur la fondation professionnelle.

La nouvelle édition du Registre peut être commandée auprès de la **Maison Rickli & Wyss SA** à Berne au prix de Fr. 50.-.

Commande Maison Rickli & Wyss, Eymattstrasse 5, 3027 Berne

Veuillez nous envoyer _____ exemplaire(s) du Registre 1985 au prix de Fr. 50.-, frais d'expédition en sus.

Lieu et date:

Nom et adresse exacte:

Tous renseignements concernant les conditions d'inscription peuvent être demandés auprès du Secrétariat du REG, Weinbergstrasse 47, 8006 Zurich, tél. 01/252 32 22.

RWD

NEU

1.1.25
1.1.26
1.1.27

PMH
PMF
PMG
Kleinzeichenmaschinen
Petites machines à dessiner

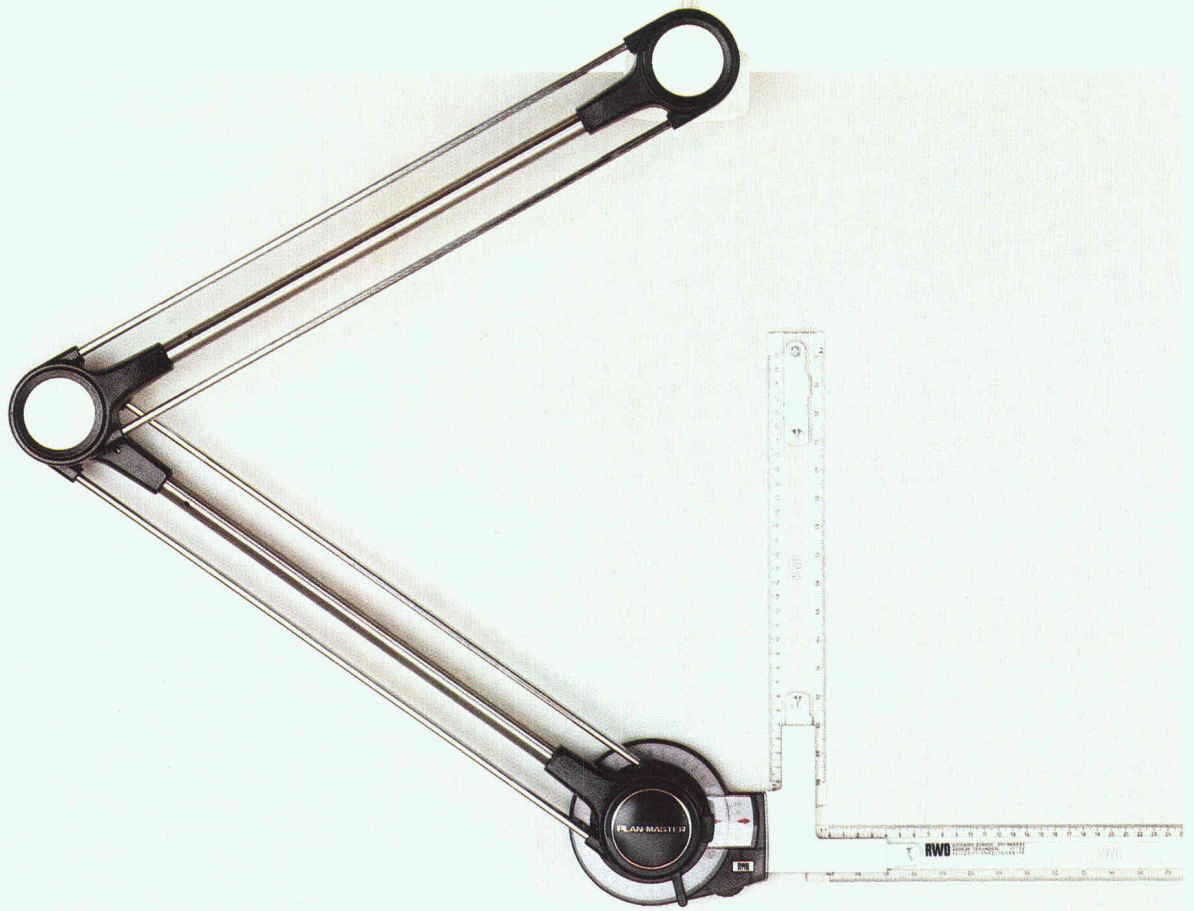

FR. 780.— incl. Plex 1:1–1:2 oder 1:5.

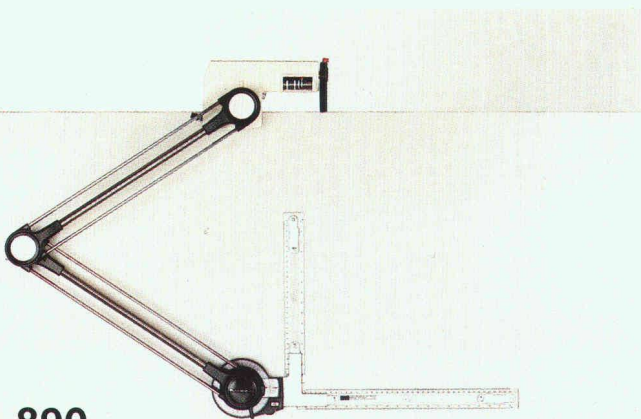

FR. 890.—

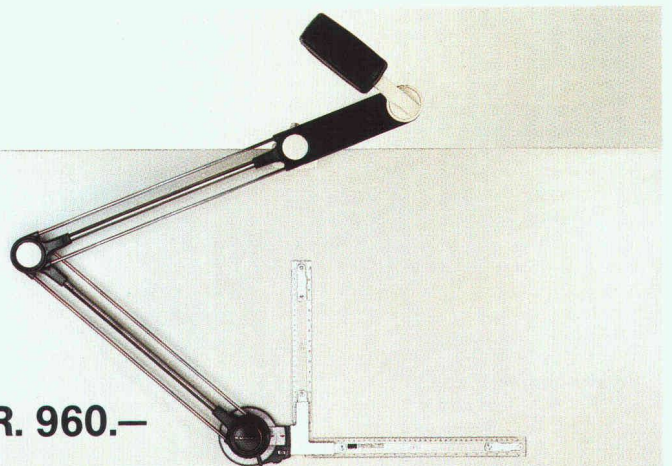

FR. 960.—

Die RWD-Planmaster-Zeichenmaschinen mit Schenkellängen 50–55 cm eignen sich bis Brettgrößen 160×80 cm und sind leicht zu demontieren.

Das sehr genaue Zeichengerät ist in 3 Ausführungen (PMH) Horizontal 0–15°, (PMF) Feder 0–45° und (PMG) Gegengewicht 0–90° erhältlich. Für die Typen PMH und PMF stehen Tragtaschen zur Verfügung.

Les appareils à dessiner RWD-Planmaster avec des longueurs de branche de 50–55 cm conviennent jusqu'à des grandeurs de planche de 80×160 cm, et ils sont facilement démontables.

L'appareil à dessiner très précis est disponible en trois versions: (PMH) Horizontal 0–15°, (PMF) Ressort 0–45°, et (PMG) Contre-poids 0–90°. Des sacs portables sont à disposition pour les types PMH et PMF.

360° Teilkreis, 15° Rasterung, Zwischengradklemme, Basisfeineinstellung mit Handrad. Der Klemmbock kann für Reissbretter von 15–30 mm Dicke verwendet werden. Im Preis der Maschine ist inbegriffen 1 Satz Plexmassstäbe 1:1 / 1:5 Länge 30 + 40 cm. Zusätzlich sind folgende Massstabteilungen erhältlich: 1:1 / 1:2, 1:2 / 1:5 oder 1:2,5 / 1:5.

Cadran gradué sur 360°, crantage par 15°, pince de blocage aux angles intermédiaires, réglage fin de la base avec volant. La pince de serrage permet l'utilisation de l'appareil avec des planches à dessiner de 15 à 30 mm d'épaisseur. Le prix de la machine comprend 1 jeu de règles en plexiglas 1:1 / 1:5, longueur 30 et 40 cm. Des règles aux échelles suivantes sont en outre disponibles: 1:1 / 1:2, 1:2 / 1:5 ou 1:2,5 / 1:5.

1. Teilkreis 360°
2. Auslöseklanke 15° und darunter Zwischengradklemme
3. Feinjustierung der Massstäbe
4. Basisklemme
5. Justierschraube Massstab

1. Cadran gradué du 360°
2. Cliquet de déclenchement 15°, et en-dessous pince de blocage aux angles intermédiaires
3. Ajustage fin des règles
4. Blocage de la base
5. Vis d'ajustage pour les règles

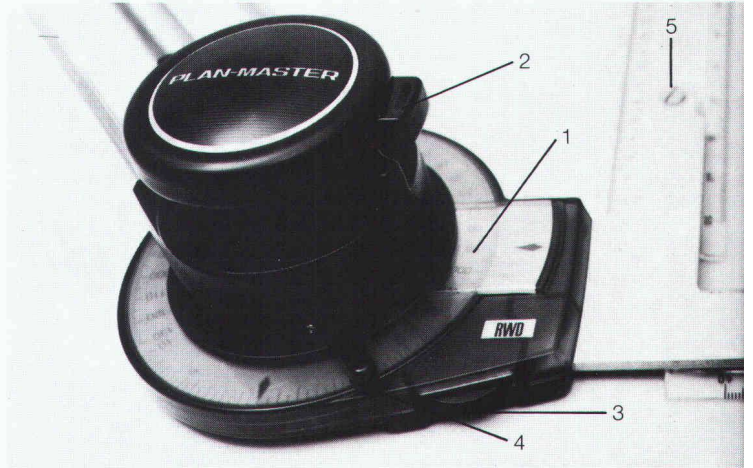

Planmaster Horizontal PMH 1.1.25

Verwendbar bis 15° Brettneigung, Schenkellänge 50 cm, Banddistanz 6 cm, Kopf 360°, Reissbrettgrößen 90×60 bis 160×80 cm, Gewicht 3,2 kg.

Planmaster Horizontal PMH 1.1.25

Utilisable pour des inclinaisons de planche jusqu'à 15°, longueur des branches 50 cm, distance entre rubans 6 cm, tête à 360°, grandeurs de planche de 90×60 à 160×80 cm, poids 3,2 kg.

Planmaster-Feder PMF 1.1.26

Verwendbar 0–45° Brettneigung, Schenkellänge 50 cm, Reissbrettgrößen 90×60 bis 160×80 cm. Durch Bedienen des Federhebels kann die Maschine je nach Brettneigung ausbalanciert werden, Gewicht 4,2 kg.

Planmaster à ressort PMF 1.1.26

Utilisable pour des inclinaisons de planche de 0–45°, longueur des branches 50 cm, grandeurs de planche de 90×60 à 160×80 cm. Par l'actionnement du levier de ressort, l'appareil peut être équilibré en fonction de l'inclinaison.

Planmaster-Gegengewicht PMG 1.1.27

Verwendbar von 0–90° Neigung, Schenkellänge 55 cm und bis max. Brettgröße 160×100 cm, Gewicht 8,5 kg.

Planmaster à contre-poids PMG 1.1.27

Utilisable pour des inclinaisons de 0–90°. Longueur des branches 55 cm et des dimensions maximales de planche de 160×100 cm, poids 8,5 kg.

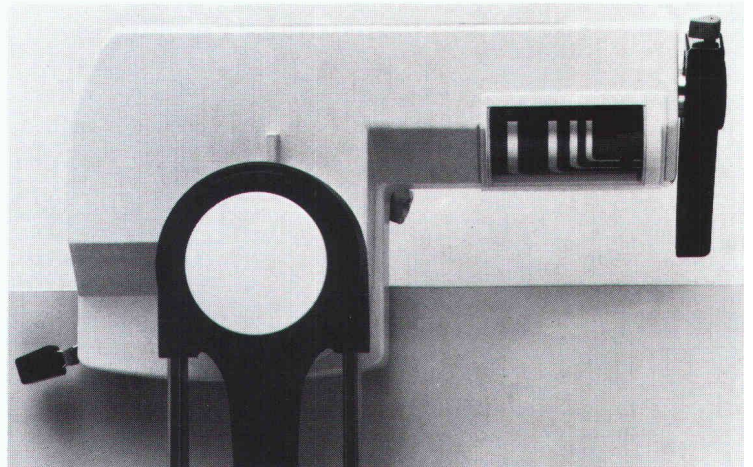

Tragtaschen für 1.1.25 und 1.1.26

Durch Durchknicken der Schenkel kann die Maschine von Rechts- auf Linkshandbedienung umgestellt werden.

Si l'on fait passer la pointe à droite, l'appareil peut être utilisé par un gaucher.

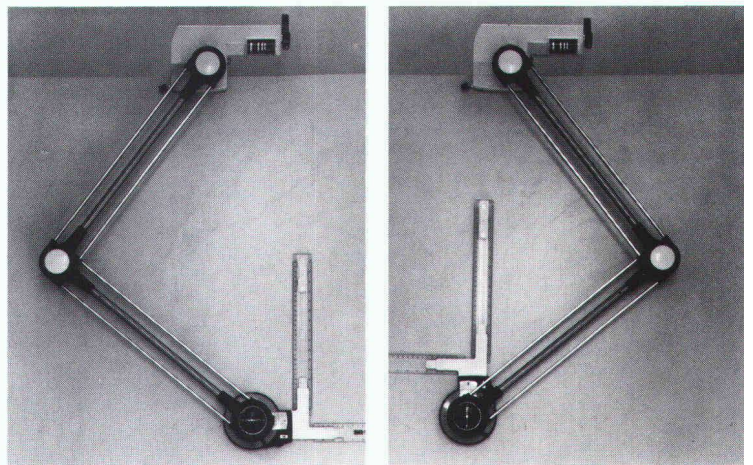

Spezifikationen / specifications			
Typ / type	PMH	PMF	PMG
Reissbrettgrößen Grandeur de la planche	min. 90×60 max. 160×80	min. 90×60 max. 160×80	min. 120×80 max. 160×100
Neigung Inclinaison	0–15°	0–45°	0–90°
Armlänge Longueur des branches	50 cm	50 cm	55 cm
Gewicht Poids	3,2 kg	4,2 kg	8,5 kg

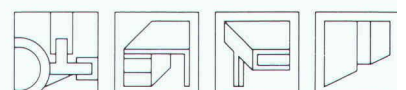
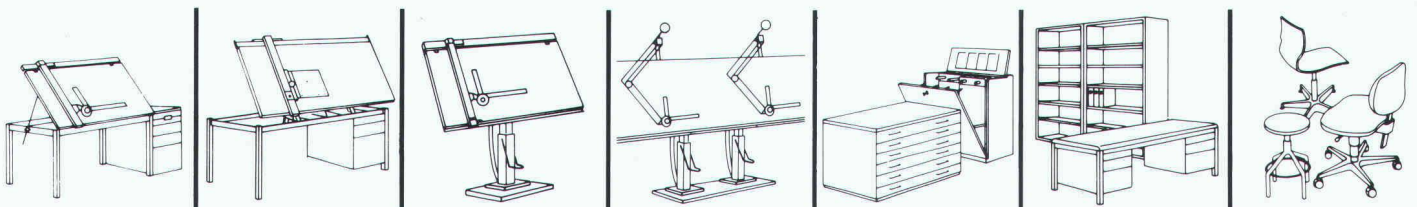



Une bonne ambiance est toujours payante

Au centre d'achat, une bonne atmosphère est impérative. Là où, chaque jour, les gens affluent par milliers et où des marchandises les plus variées sont présentées sur un espace relativement restreint – du fromage au collier de perles en passant par le savon, les fleurs et le pain frais –, le réglage optimal du chauffage, de la climatisation, de la ventilation et de l'éclairage est de la plus haute importance. Car une bonne ambiance stimule

l'appétit de l'acheteur...

Un climat ambiant optimal à grande échelle est garanti par le système de supervision des bâtiments VISONIK®. La construction modulaire ainsi que le logiciel spécifique à l'utilisateur permettent de commander simultanément toutes les installations techniques... de manière entièrement automatisée et avec un très grand confort d'opération. Un investisse-

ment payant, également dans des bâtiments déjà existants: les frais d'énergie se trouvent abaissés et les coûts d'exploitation réduits considérablement!

N'hésitez pas à nous téléphoner. Nous vous conseillons volontiers pour toute question concernant la technique de supervision et de réglage, le chauffage, la ventilation et la climatisation.



LGZ Landis & Gyr Zug SA
Technique de réglage et
de supervision CVC
Hinterbergstrasse 11
6330 Cham
Téléphone 042/38 11 81

**Economie d'énergie
grâce
à la technique
de réglage
et de supervision**

Les nouveaux calorimètres pour logements

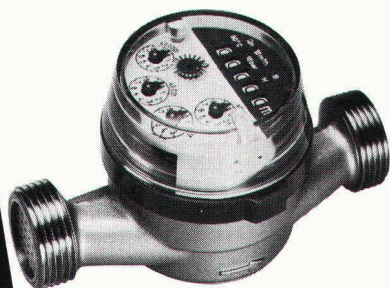

Compteur d'eau chaude UNICO

Plus de dépôt calcaire: compteur séparé par plaque de laiton. Pour montage horizontal et vertical. Raccords: 1/2" ou 3/4".

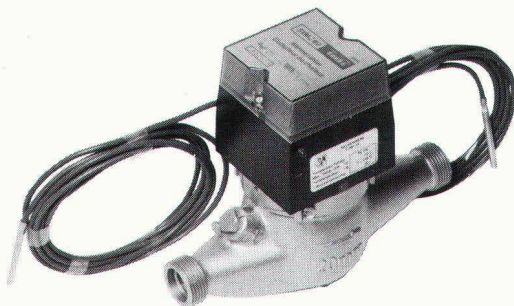

Calorimètre SVME 69

Calorimètre compact, électronique, indépendant du secteur, avec pile longue durée. Élément d'affichage amovible pour montage au mur. Compteur d'eau pour montage horizontal ou vertical. Dimensions très réduites jusqu'aux Ø nom. 15-32 mm.

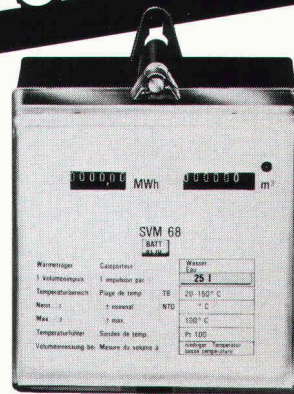

Calorimètre SVM 68

pour le décompte des frais de chauffage. Fonctionne sur pile et secteur. Pour raccord sur compteur d'eau, montage horizontal et vertical. Ø nom. 15-400 mm.

B1498

GWF

Fabrique de compteurs à gaz et à eau SA
Obergrundstr. 119
CH 6002 Lucerne
Tél.: 041/41 24 24

Atelier de Lausanne
4, rue de l'Anc.-Douane
Tél. 021/23 90 70
1003 Lausanne

Deposita
Sudacciai SA
Acciai-Ferramenta
Tel. 091/59 25 31
6934 Bioggio

827 pf

Pourquoi les moisissures ne sont-elles plus à l'abri même dans les abris PC?

C'est ça!

Parce que les déshumidificateurs de Schweizer ne leur laissent aucune chance de survie!

Les déshumidificateurs d'air SESSA-PRETEMA satisfont tant sur le plan fonctionnel que technique aux plus hautes exigences du marché.

Qu'il s'agisse de la protection contre la rouille et la corrosion dans l'industrie, de la prévention d'avarie de stock alimentaire par moisissure ou putréfaction ou encore de la sauvegarde des matériaux et du matériel dans l'abri de protection civile.

Les déshumidificateurs d'air SESSA-PRETEMA empêchent les dommages dus à l'humidité pouvant parfois se monter à des millions de francs. De plus, ne nécessitant pas de chauffage d'appoint, ils sont particulièrement économes en énergie électrique.

Notre contribution à la protection de notre environnement.

Ernst Schweizer SA
Constructions métalliques

Zurich

Sessa-Norm

Coupon: Veuillez m'envoyer une documentation détaillée sur les déshumidificateurs d'air SESSA-PRETEMA.

Nom _____

Rue _____

NPA/Localité _____

Ernst Schweizer SA, Constructions métalliques, 8908 Hedingen ZH, Tél. 01/763 6111

Bureau de vente pour la Suisse romande: CH-1006 Lausanne, Chemin du Cap 3, Tél. 021/29 92 44



B1661

Injections et réparations Sika.

Par exemple: le remplissage de cavités, la fermeture de fissures ou l'assainissement des mortiers de maçonnerie; par injection de lait de ciment avec adjonction d'Intercrete-EH, de Sika Top 111 mortier à couler ou Sikadur-52 résine d'injection. Les injections Sika forment une barrière contre les remontées d'humidité. Les spécialistes de Sika sont connus pour leurs solutions techniques dans les domaines de la protection et la réparation d'ouvrages, les applications de résines, les installations de

stockage, l'étanchéité d'ouvrages ainsi que les travaux en galeries et en tunnels.

Le succès désiré est assuré par des conseils techniques sérieux, une exécution consciencieuse et des produits éprouvés.



SikaTravaux 
l'expérience des spécialistes

SikaTravaux, Lausanne
11, bd de Grancy, Tél. 021/26 54 21

Steg-Gampel, Kantonsstr.
Tél. 028/42 29 51

Cadenazzo, Via Cantonale
Tél. 092/62 18 23

Lucerne, Tribtschenstr. 9
Tél. 041/44 88 18

St-Gall, Dufourstr. 28
Tél. 071/25 44 33

Genève, rue de Monthoux 15
Tél. 022/31 46 48

Berne 11, Case postale 7
Tél. 031/42 30 31

Coire, Kasernenstr. 86
Tél. 081/22 69 62

MuttENZ, Bizenenstr. 55
Tél. 061/61 44 11

Zurich, Geerenweg 9
Tél. 01/62 40 40

PHILT

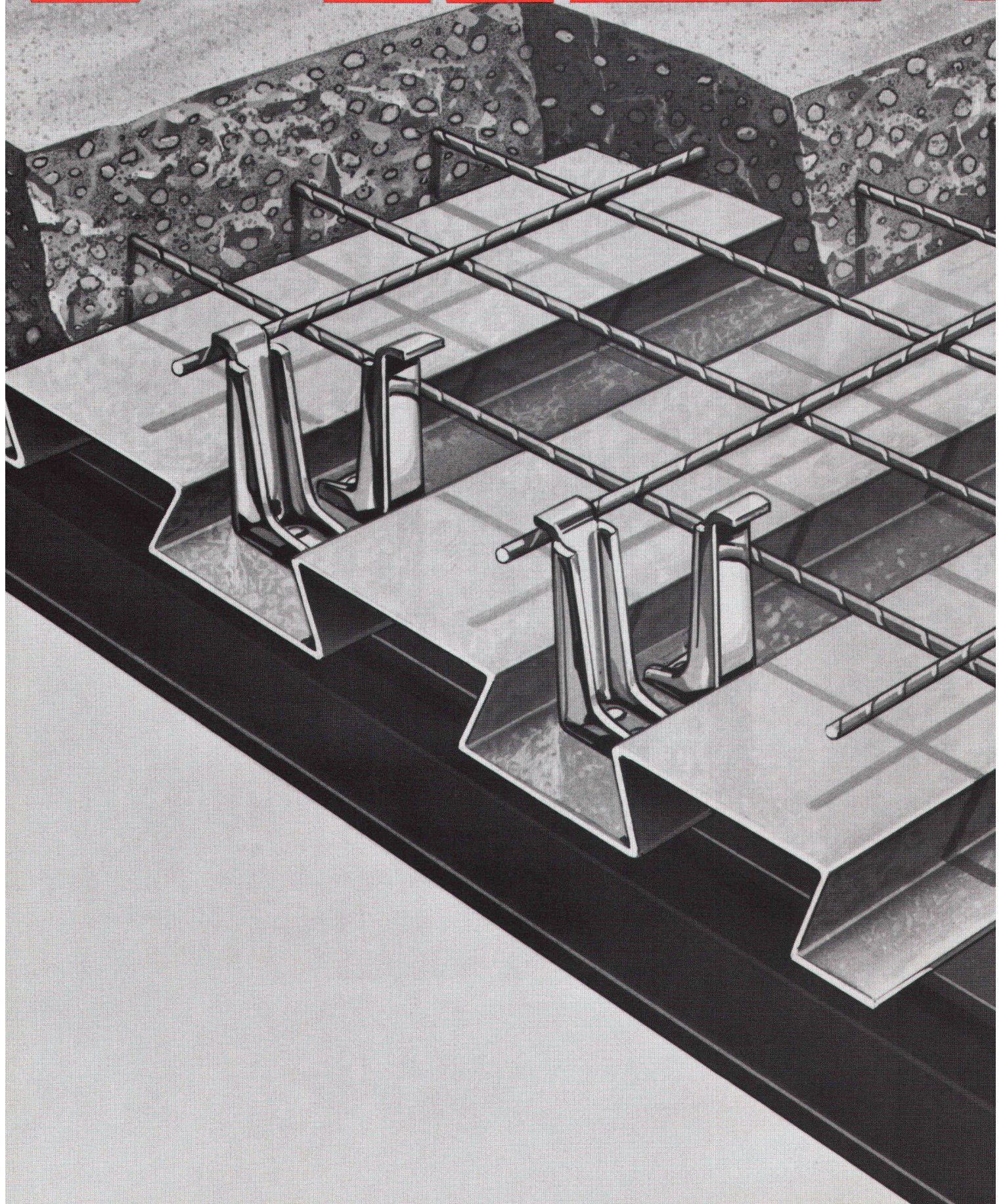

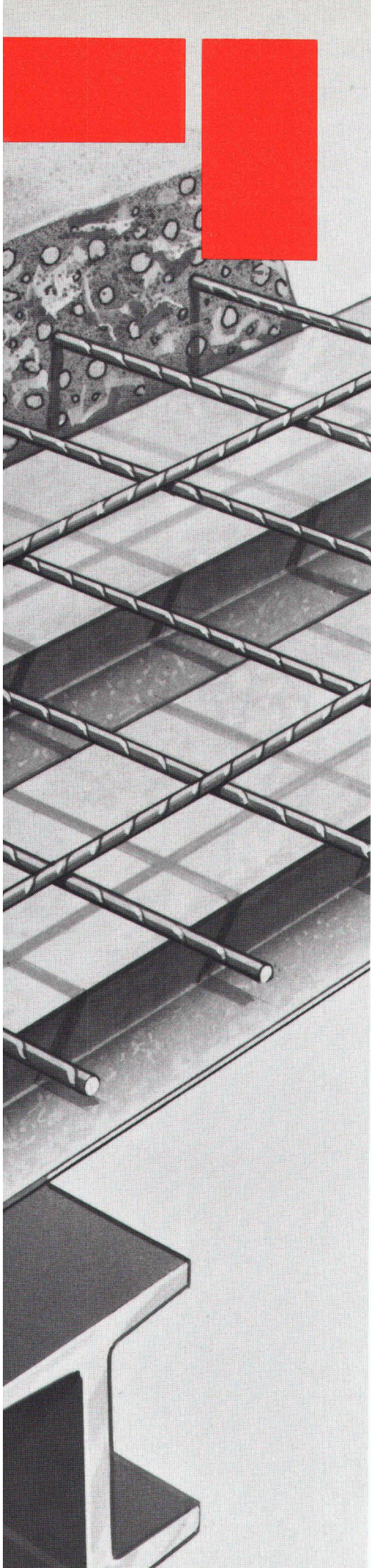

Le connecteur Hilti HVB: la solution économique pour la réalisation de la liaison acier-béton, indépendam- ment d'une source d'énergie électrique

Liaison acier-béton: hauteurs de construction réduites.

Les dalles mixtes sont plus minces que les dalles conventionnelles, mais tout aussi résistantes. Cela signifie une hauteur de construction réduite pour le même volume disponible.

Le connecteur HVB: la solution économique pour la réalisation de constructions mixtes.

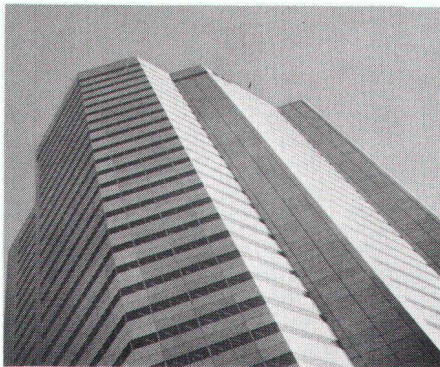

B 2122

Voici la variante aux méthodes utilisées jusqu'à ce jour: avec le système Hilti DX, le connecteur HVB est cloué directement sur la poutre métallique et il fixe en même temps la tôle. Au contraire de la méthode soudée, cette solution peut être utilisée par n'importe quel temps. En prenant en considération les caractéristiques du profil de la tôle et de la poutre métallique, nous garantissons une liaison de toute sécurité.

Le connecteur HVB n'a pas besoin d'installation électrique couteuse.

Le connecteur HVB est fixé par la méthode de montage-DX, sûre et éprouvée avec succès. C'est-à-dire avec un appareil de scellement Hilti, des clous Hilti et des cartouches Hilti. Dès lors avec la méthode HVB, l'alimentation électrique n'est plus nécessaire. En outre le montage ne nécessite pas de spécialiste.

Hilti offre une plus-value.

Des expertises neutres confirment le caractère exceptionnel du système Hilti. En outre nous offrons au planificateur, en tant que prestation de service, des programmes de calcul pour le dimensionnement de la poutre mixte. Et nous sommes prêts, si la conception de la liaison est correcte et si les prescriptions de pose sont respectées, à prendre la responsabilité de sa sécurité. Téléphonnez-nous. Nous vous donnons volontiers toutes les informations concernant le connecteur HVB.

Hilti (Suisse) SA
Rue de l'Industrie 10
1700 Fribourg 5
Tél. 037/24 69 93

HILTI

Sécurité redoublée. Valeur ajoutée.



**«L'utilisation en
pose apparente du
panneau aggloméré
novopan Standard
dans une école
a aussi une valeur
éducative:
c'est une application
inattendue qui met en
valeur un matériau
en soi simple.»**

«Forum»
Groupe d'architectes SA
6000 Lucerne
Projet: Bâtiment scolaire
Agrandissement de la
salle de gymnastique
6247 Schötz

Novopan Standard s'emploie toujours plus en pose apparente dans les hôpitaux, cliniques, écoles et autres bâtiments publics.

Les grands copeaux floconneux de surface confèrent aux panneaux novopan Standard une présentation des plus décoratives dans l'agencement d'intérieurs.

Novopan Standard est agréable au toucher et rayonne une ambiance chaleureuse.

D'un standard sans équivoque

novopan[®] Standard
le panneau de copeaux

novopan-keller ag Böttstein
5313 Klingnau

Le système Geilinger Unitherm est la solution énergétique idéale

B&R 462

pour les bâtiments neufs et les rénovations en tout genre.

COUPON

Le système Unitherm m'intéresse:

Nom _____ Prénom _____
Rue _____
NPA/Lieu _____ Tél. _____

Parois de séparation

Pavillons, cabines, etc.



Verrières

en forme de lanterneaux, appentis et shed

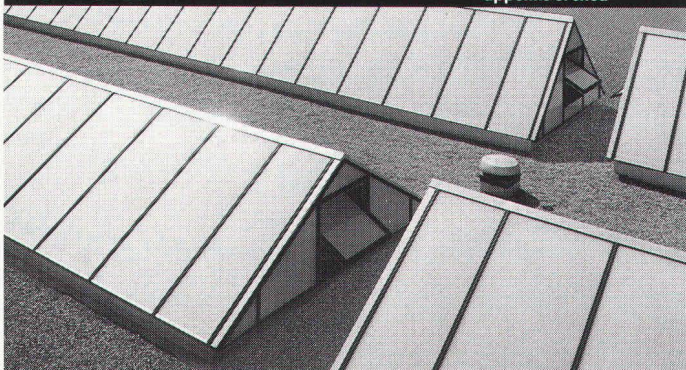

Façades vitrées

bandeaux vitrés, faces et séparations vitrées

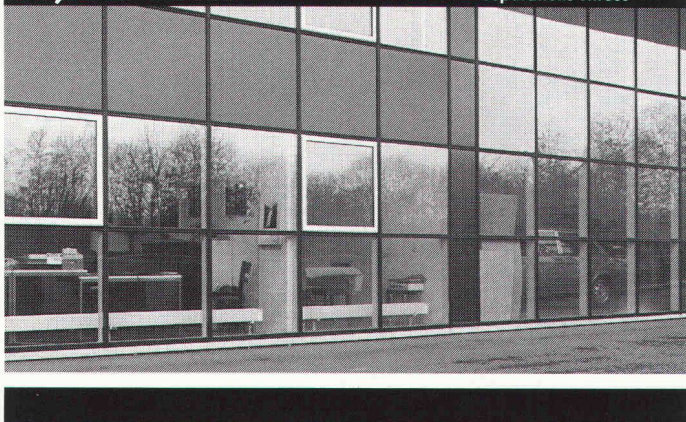

B1901

GEILINGER

Geilinger SA 1462 Yvonand, Ch. des Cerisiers, Tél. 024 / 32 11 32, Tx 457 171



CONSTRUCTA '86 HANNOVER

Foire internationale du bâtiment
12. 2.-19. 2. 1986
Terrain de la Foire

KUONI vous offre

13 février et 18 février **Vols spéciaux d'un jour de Zurich, y compris le transport au Parc des expositions et la carte d'entrée Fr. 575.-**

Arrangements forfaitaires par vols réguliers avec logement à Hanovre et la carte d'entrée

De Genève dès Fr. 1070.-

Arrangements forfaitaires par train avec logement à Hanovre et la carte d'entrée

De Lausanne dès Fr. 360.-

Inscriptions auprès des 50 succursales KUONI. Dans votre région: Genève, Lausanne, Renens, Yverdon, Neuchâtel, La Chaux-de-Fonds, Bienne, Fribourg



Ça suffit!

Rien qu'en Suisse, plus de 10 000 unités en service!

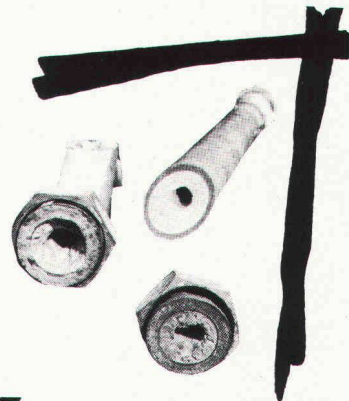

Crustex

Traitement électrophysique contre tartre et corrosion.

Optez donc pour CRUSTEX:

- de l'eau potable parfaitement pure et saine, sans altération du goût ni modification chimique
- pas de produits chimiques, donc très favorable à l'environnement
- pas de tartre, pas de corrosion
- jusqu'à 10 ans de garantie
- pas d'entretien, frais d'exploitation insignifiants
- pas de procédures d'autorisation

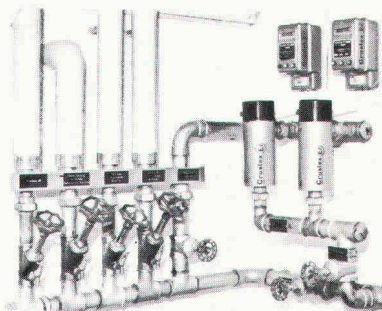

Vente en Suisse romande: **Maison Pécaroc**, route Neuve 6 1170 Aubonne, tél. 021/76 66 00

Fabricants: **CRUSTAG, 8023 Zürich** Telefon 01/251 08 16

B1221

Coupon

Je m'intéresse à CRUSTEX: Veuillez m'envoyer votre documentation détaillée.

Je m'intéresse aussi au filtre fin CLINO. Veuillez m'envoyer de la documentation.

Nom: _____ Rue: _____

Code/Lieu: _____ Tél. _____

PRODUITS EN BÉTON POUR

- le génie civil
- le bâtiment
- l'épuration
- aménagements extérieurs



Fabrique de produits en béton

B1516

DESMEULES

Frères sa

1523 Granges-Marnand Tél. 037/64 16 26

DEJO

Dejo SA, Boîte postale, 3360 Herzogenbuchsee, Tél. 063 61 56 71

Grilles Dejo

Des grilles livrables sans délais et en de nombreuses dimensions.

Grilles embouties, grilles embouties et soudées, marches Dejogrip. Pour disposer de notre catalogue technique plus complet,

téléphonez-nous au:
063 61 56 71

Z Zysset

B1639

Objectif:

Un tube «longue durée»*

- Incorrodable
- Indégradable
- Etanche à l'oxygène
- Insensible aux rayons UV
- Résistant et maléable
- Léger

Là où d'autres ont échoué,

nous avons réussi



Couche externe en matière plastique
Couche médiane tube aluminium
Couche interne en matière plastique

*BFG B2109

* Il est conçu pour durer plus de **50 ans sans défaillance**

Applications:

Construction (chauffage, chauffage par le sol, installations sanitaires).
Industrie (eau, gaz, air, liquides consommables, produits chimiques, etc.).

FLUID AIR ENERGY

Fluid Air Energy SA
Route de Fribourg 32
CH-1723 Marly

Tél. (037) 85 11 41
Télex 942262

Fabrication des
tubes multicouches
MEPLA®

Echantillons et documentation détaillée en nous retournant ce coupon
ou en téléphonant au (037) 85 11 41

Nom _____ Prénom _____

Rue _____

No postal _____ Localité _____

Les aventures du sapeur sans peur.

4



B2105

Toutes les maisons isolées avec Flumroc! Cela serait trop beau pour être vrai, et les sapeurs-pompiers n'auraient pratiquement plus de travail. Flumroc est le seul produit isolant suisse en laine de pierre. Une laine de pierre fabriquée à partir d'un mélange de roches parfaitement équilibré. Ainsi, on obtient non seulement un isolant hautement calorifuge et phonique, mais également une protection efficace en cas d'incendie. Avec la laine de pierre Flumroc le feu n'a aucune chance de se propager. Et Flumroc, c'est avant tout un produit suisse de haute qualité.



Flumroc SA 1000 Lausanne 9, tél. 021/36 99 91. **Nous isolons tout. Même le feu!**

en position de tête

«Ingénieurs et architectes suisses»!
un support publicitaire
de haut niveau!

Passé-partout

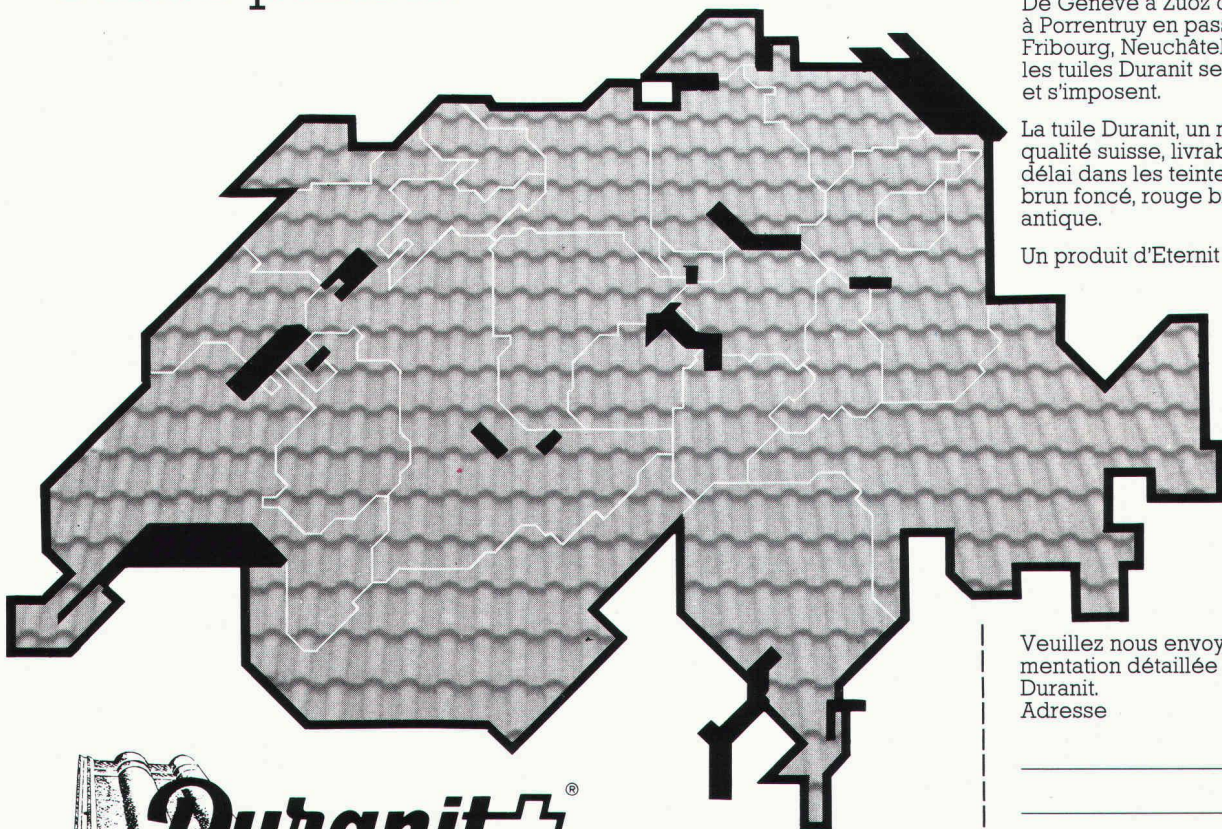

De Genève à Zuoz ou de Lugano à Porrentruy en passant par Sion, Fribourg, Neuchâtel ou Lausanne, les tuiles Duranit se posent, et s'imposent.

La tuile Duranit, un matériau de qualité suisse, livrable sans délai dans les teintes anthracite, brun foncé, rouge brique et antique.

Un produit d'Eternit SA.

Veillez nous envoyer la documentation détaillée sur les tuiles Duranit.
Adresse _____ IAS 3

Eternit SA
1530 Payerne 037-62 91 11 B2089



C'est du solide!