

Objektyp: **Advertising**

Zeitschrift: **Ingénieurs et architectes suisses**

Band (Jahr): **116 (1990)**

Heft 25

PDF erstellt am: **12.07.2024**

### **Nutzungsbedingungen**

Die ETH-Bibliothek ist Anbieterin der digitalisierten Zeitschriften. Sie besitzt keine Urheberrechte an den Inhalten der Zeitschriften. Die Rechte liegen in der Regel bei den Herausgebern.

Die auf der Plattform e-periodica veröffentlichten Dokumente stehen für nicht-kommerzielle Zwecke in Lehre und Forschung sowie für die private Nutzung frei zur Verfügung. Einzelne Dateien oder Ausdrucke aus diesem Angebot können zusammen mit diesen Nutzungsbedingungen und den korrekten Herkunftsbezeichnungen weitergegeben werden.

Das Veröffentlichen von Bildern in Print- und Online-Publikationen ist nur mit vorheriger Genehmigung der Rechteinhaber erlaubt. Die systematische Speicherung von Teilen des elektronischen Angebots auf anderen Servern bedarf ebenfalls des schriftlichen Einverständnisses der Rechteinhaber.

### **Haftungsausschluss**

Alle Angaben erfolgen ohne Gewähr für Vollständigkeit oder Richtigkeit. Es wird keine Haftung übernommen für Schäden durch die Verwendung von Informationen aus diesem Online-Angebot oder durch das Fehlen von Informationen. Dies gilt auch für Inhalte Dritter, die über dieses Angebot zugänglich sind.

# SIA

**Ingénieurs et architectes suisses  
Schweizer Ingenieur und Architekt  
Ingegneri e architetti svizzeri**

**Bulletin technique de  
la Suisse romande, fondé en 1875**

Paraît tous les quinze jours

N° 25/1990 28 novembre 1990 116<sup>e</sup> année

**Editeur :**

Société des éditions des associations  
techniques universitaires (SEATU)

**Rédaction :**

En Bassenges  
1024 Ecublens  
Tél. 021/693 2098 ☎  
Téléfax 021/693 20 84

## Couverture

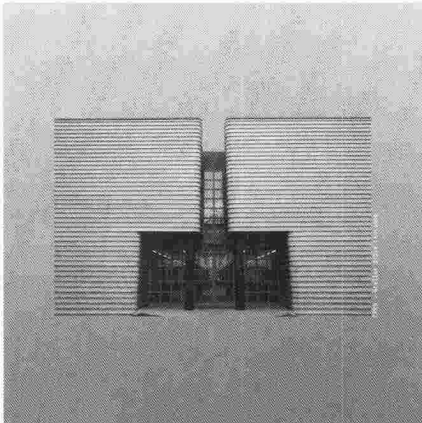

...le métal acquiert ses lettres de noblesse  
grâce aux conseils du spécialiste!  
Architectes désireux de sortir des sentiers  
battus, consultez :

### Ray sa

Façades métalliques  
Rue Pierre-Yerli 1  
1762 Givisiez  
Tél. 037/26 47 72  
Fax 037/26 32 10

Bureau en Suisse allemande :

### Ray ag

Metallfassaden  
Mühletalweg 22  
4600 Olten  
Tél. 062/26 00 10  
Fax 062/26 00 11

## Sommaire

<b>Energie</b>	<b>Approvisionnement énergétique et rôle potentiel du gaz naturel</b> <i>par Arnulf Grübler</i>	549
<b>SIA</b>		562
<b>Tableau des concours</b>		B 213 - B 215
<b>Carnet des concours - EPFZ - EFPL - Actualité</b>		B 215 - B 217
<b>Manifestations</b>		B 218 - B 219

## Schweizer Ingenieur und Architekt

**Rédaction :** Rüdigerstrasse 11, case postale 630, 8021 Zurich, tél. 01/201 55 36

<b>Numéro 44/90</b>	<b>Faserzementrohre</b> <i>M. Partl, S. Olia, H. Bues, R. Gerhardt, Niederungen</i>	1259
	<b>Vorgespannte Bodenplatte und Decken</b> <b>Betriebsgebäude « Mörschwil »</b> <i>T. Friedrich, Zürich</i>	1265
<b>Numéro 45/90</b>	<b>Städtebau im Zeichen städtischen Nutzungswandels</b> <i>T. Sieverts, Darmstadt</i>	1285
	<b>Sicherheits- und Risikoabschätzung</b> <b>als täglichalltägliches Exerzitium</b> <i>F. W. Hürlimann, Zürich</i>	1292

Vous avez dit . . .

# speedikon®



PROJET: Tertianum Adlerberg, St. Gallen - Architecte: Bollhalder + Eberle dipr. Arch. ETH/HTL/SIA St. Gallen - MAÎTRE DE L'OUVRAGE: Hauser Rütishauser Suter, Kreuzlingen

La solution de CAO No 1 en Suisse selon la SIA, avec plus de 600 postes de travail, chez les:

- Architectes
- Ingénieurs civils
- Ingénieurs CVSE

Demandez une documentation ou une démonstration au:

Rechenzentrum Dr. Walder + Partner AG  
c/o WIBEAG, 1203 Genève  
Rue de Lyon 112, CH-1203 Genève  
Tél. 022 45 87 96  
Fax 022 45 68 91

Autres filiales et représentations à Wettingen, Vienne et Pékin.

Siège:

Rechenzentrum Dr. Walder + Partner AG  
Tannackerstrasse 2, CH-3073 Gümligen  
Tél. 031 52 21 24  
Fax 031 52 81 06

RZW



# Avis aux ingénieurs: évittez de faire le pont d'un assainissement à l'autre!

Bruppacher & Partner

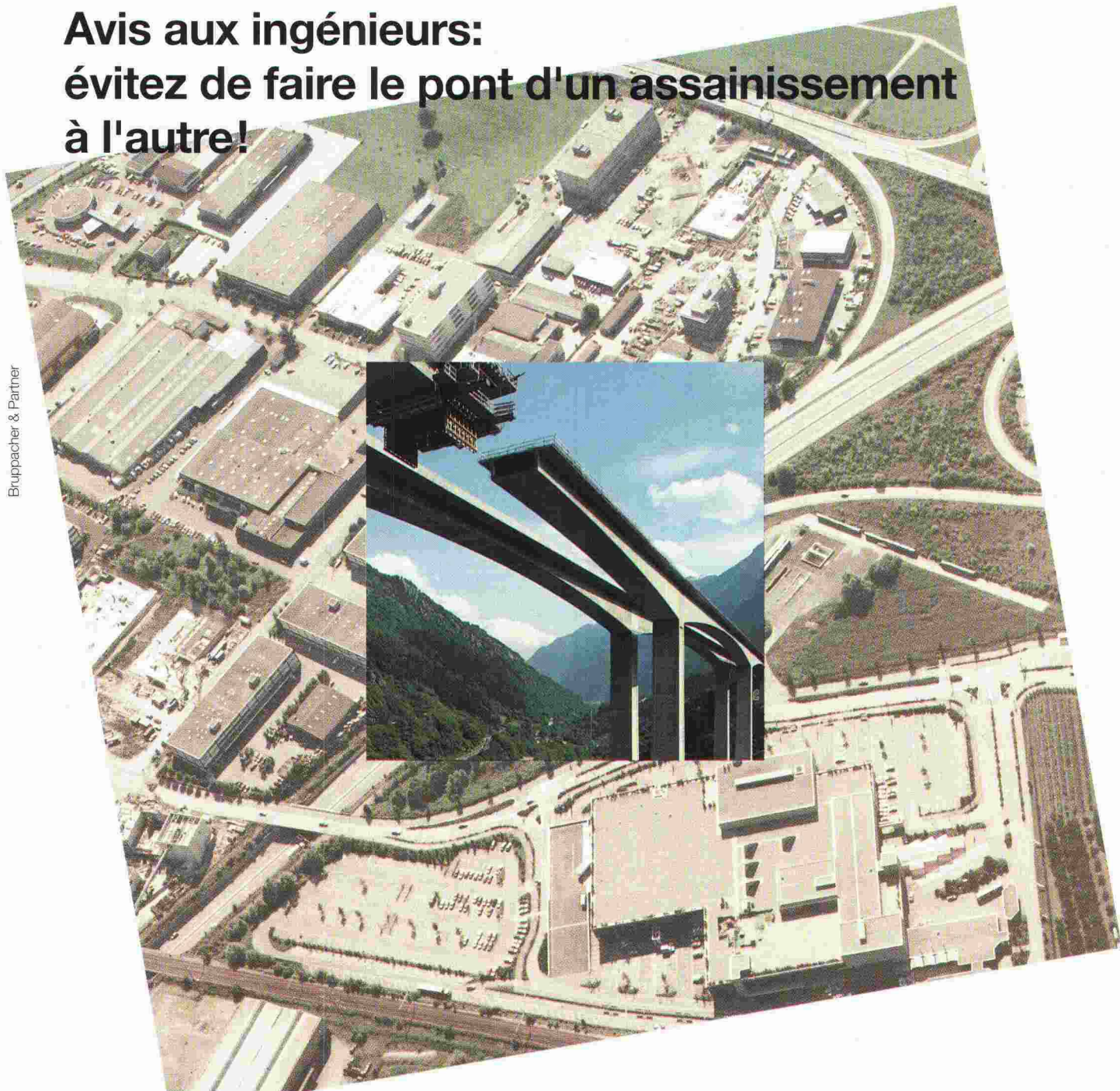

**P**our les bâtiments industriels, les parkings, les passages souterrains, les réservoirs de décantation et tous les ouvrages particulièrement exposés aux influences agressives, Von Roll a conçu OPTIMAR, un acier à béton à base de Topar 500s recouvert de résine époxy.

Dés études approfondies ainsi que l'expérience le prouvent: OPTIMAR offre une protection efficace contre la corrosion et prolonge sensiblement la durée de vie des constructions en béton armé. Les armatures réalisées avec OPTIMAR font augmenter quelque peu les coûts du gros-œuvre. En revanche, elles réduisent considérablement les risques de corrosion et, par conséquent, les frais d'assainissement.

Pour tous renseignements concernant OPTIMAR, l'acier à béton résistant à la corrosion, veuillez contacter notre service technique. M. Spring (065 342 704) et E. Bürki (065 342 709) répondent volontiers à vos questions.

## OPTIMAR

Mieux vaut prévenir qu'assainir



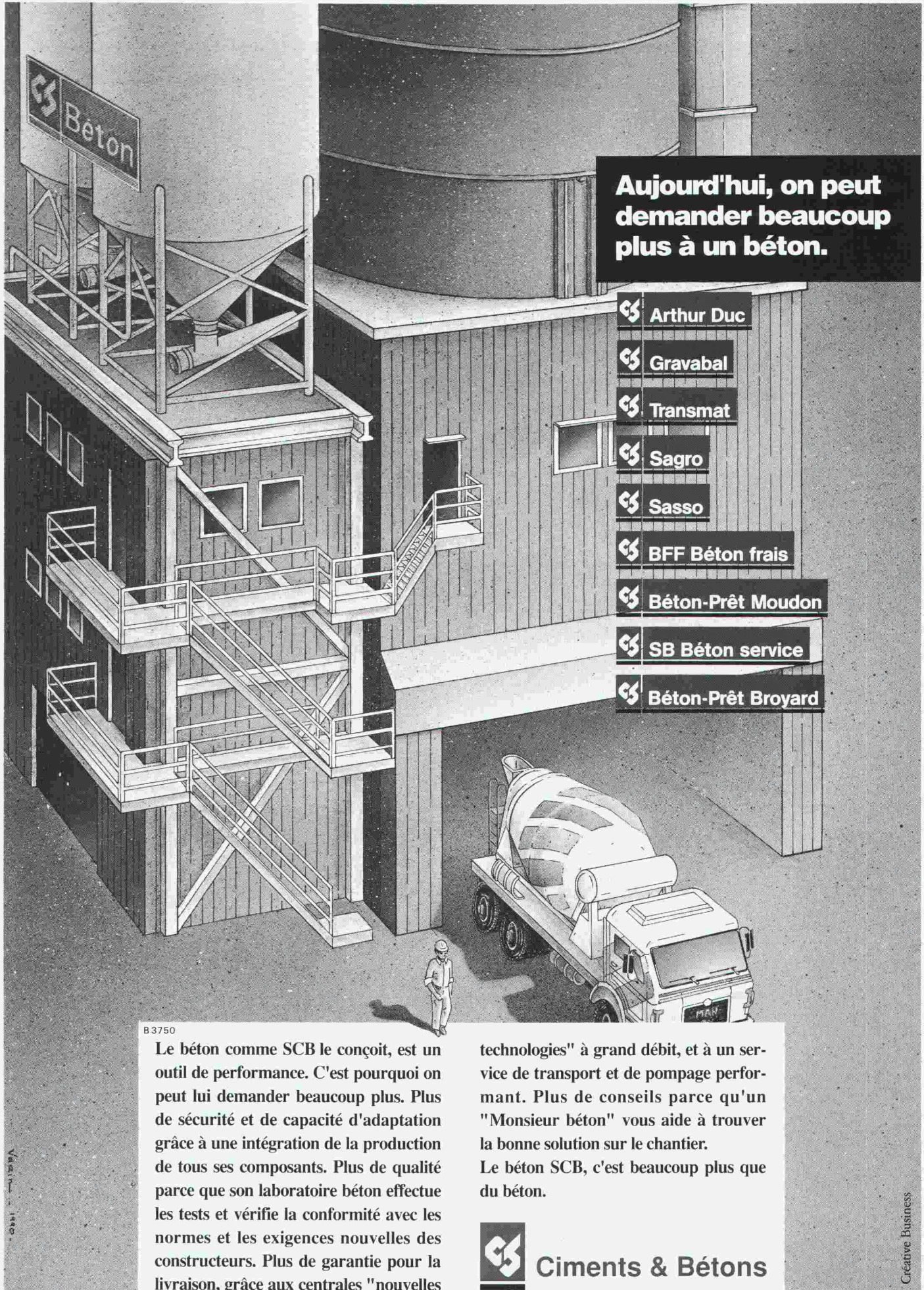

**Aujourd'hui, on peut demander beaucoup plus à un béton.**

- Arthur Duc
- Gravabal
- Transmat
- Sagro
- Sasso
- BFF Béton frais
- Béton-Prêt Moudon
- SB Béton service
- Béton-Prêt Broyard

B 3750

Le béton comme SCB le conçoit, est un outil de performance. C'est pourquoi on peut lui demander beaucoup plus. Plus de sécurité et de capacité d'adaptation grâce à une intégration de la production de tous ses composants. Plus de qualité parce que son laboratoire béton effectue les tests et vérifie la conformité avec les normes et les exigences nouvelles des constructeurs. Plus de garantie pour la livraison, grâce aux centrales "nouvelles

technologies" à grand débit, et à un service de transport et de pompage performant. Plus de conseils parce qu'un "Monsieur béton" vous aide à trouver la bonne solution sur le chantier. Le béton SCB, c'est beaucoup plus que du béton.



**Ciments & Bétons**

Créative Business





B 3

Tunnel de Gubrist, N20



Contournement tunnel  
Neuchâtel, N5



Winterhour  
Assurances Centre  
de calcul, Winterhour



Tunnel Chûebalm, N8



# Echec aux zombis imbibeurs

## Et échec aux ruissellements

Les zombis imbibeurs, vous les connaissez. Ce sont ces esprits malfaisants du suintement qui menacent l'intégrité des tunnels et autres galeries souterraines. SikaTravaux les combat. Avant, pendant, après la construction. C'est son métier, une de ses hautes spécialités, une compétence reconnue en Suisse et à l'étranger.

## Avant construction

SikaTravaux a résolu nombre de problèmes ardues d'imperméabilisation dans des ouvrages de toute nature, barrages, conduites en béton, toitures enterrées, cuvelages. Ingénieurs, promoteurs, entreprises consultent SikaTravaux dès le projet, dès qu'un risque se présente: risques d'infiltrations et de défauts d'étanchéité, risques de vieillissement dus aux intempéries ou à divers agents corrosifs et destructeurs.

## Pendant et après construction

Les ingénieurs, techniciens et équipes d'intervention de SikaTravaux sont confrontés quotidiennement à l'inattendu. La nature même des ouvrages à consolider ou à protéger impose parfois des solutions pointues, souples, rapides, garanties par un savoir-faire, un acquis technologique hors pair et une recherche spécifique. Echec au hasard!

## SikaTravaux est votre partenaire de la sécurité

Consultez *avant*, mais dans tous les cas, faites échec aux «zombis» de toutes sortes qui menacent la sécurité.

**SikaTravaux** 

*Votre force d'intervention*

11, bd de Grancy  
1006 Lausanne  
Téléphone 021 / 26 54 21



5000 Aarau  
Mühlemattstr. 91  
064 / 24 84 88-89

3000 Berne 11  
Randweg 21  
031 / 42 30 31

6593 Cadenazzo  
Via Cantonale  
092 / 62 19 23

7000 Coire  
Raschärenstr. 33  
081 / 22 69 62

6005 Lucerne  
Tribtschenstr. 9  
041 / 44 88 18

1217 Meyrin/Satigny  
Pré Fontaine 13  
022 / 83 05 58

4132 MuttENZ  
Bizenenstr. 55  
061 / 61 44 11

3945 Steg-Gampel  
Kantonsstrasse  
028 / 42 29 51

9000 St-Gall  
Dufourstr. 28  
071 / 25 44 33

8048 Zurich  
Geerenweg 9  
01 / 436 40 40



**Pour la protection incendie . .**

**. . par exemple  
obturations  
S90**

**Promat**



PROMAT SA  
Rümikerstrasse 45  
8409 Winterthur-Hegi  
052 27 41 27

*Demandez nos documents techniques*

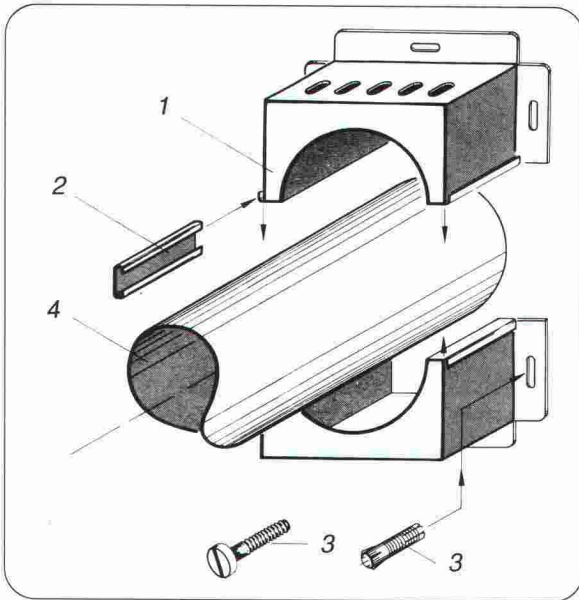

- 1 Manchon PROMASTOP
- 2 Fermeture de serrage
- 3 Tampon à écartement métallique avec vis
- 4 Tuyau en matière synthétique

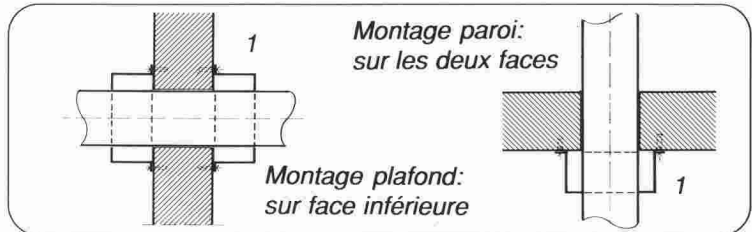

B 3639

**Teroson**

Dans la technique d'étanchéité  
le temps ne s'est pas arrêté:

B3799

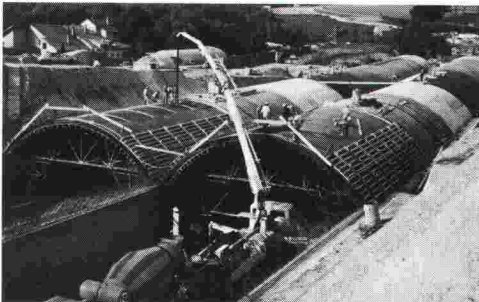

# Bituthene

auto-collant

cité comme révolutionnaire – aujourd'hui reconnu  
comme système d'étanchéité approprié!

- pose facile et rapide
- efficacité doublement assurée
- méthode d'usage moderne, pris en compte la propreté de l'environnement et la santé du poseur

Demandez-nous une documentation complète

**GRACE SA**  
Div. Teroson  
Hertistrasse 29  
CH-8304 Wallisellen  
Téléphone 01-830 44 90  
Téléfax 01- 830 37 87

Veuillez me faire parvenir la documentation technique au sujet du Bituthene

Votre conseiller technique devrait m'appeler

Nom: \_\_\_\_\_

Entreprise: \_\_\_\_\_

Adresse exacte: \_\_\_\_\_



**Cet appareil chauffe une pièce avec l'énergie d'une ampoule de 60W.**



- Réduction des frais de chauffage pour la maison • Puissance auto-variable de 60 à 1500 watts
- Premier chauffage à céramique alvéolée • Médaille d'argent au salon des inventions à Genève en 1990
- Une technologie de la NASA développée au Canada

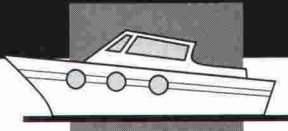
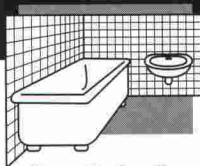

Ce petit chauffage qui mesure 16 cm et pèse 2,5 kg a une puissance auto-variable de 60 à 1500 watts. Lorsque la température de la pièce augmente, la puissance consommée diminue. Les disques chauffants ne dépasseront pas 185°, ce qui est en dessous de la température d'inflammabilité de la plupart des matériaux. Il supprime la buée et la condensation et fonctionne avec le courant domestique (220V).

Si vous le renversez, il s'arrête automatiquement; vous le relevez, il fonctionne.

**L'appareil MICRO FURNACE bénéficie d'une garantie de 3 ans.**

Vous avez maintenant la possibilité de tester MICRO FURNACE 10 jours sans engagement !

**BON POUR UN ESSAI DE 10 JOURS SANS RISQUE**

Vous pouvez commander directement au  
**tél: 022/62 35 55 ou au fax: 022/62 37 65**

Oui, je commande \_\_\_ appareil(s) Micro Furnace au prix de Sfr. 395.- (frais de port compris)

- contre remboursement
- je joins à ceci un chèque bancaire

Si je n'étais pas absolument satisfait(e) de cet essai de 10 jours, je vous renverrai l'ensemble dans son emballage d'origine et je serai intégralement remboursé(e).

M  Mme  Mlle

Nom et Prénom: \_\_\_\_\_

Rue et N°: \_\_\_\_\_

NPA: \_\_\_\_\_ Localité: \_\_\_\_\_

Signature: \_\_\_\_\_

retourner à: Calvet Altenburger, rue Juste-Olivier 22, 1260 Nyon, Suisse.  
 Importateur exclusif

**MICRO FURNACE™**

B 3697

APPLE FIELDS • MONTRICHER • SWITZERLAND





SOUS LA LOUPE:  
LE SAVOIR-FAIRE EN MATIÈRE D'INSONORISATION

«Nous vous aidons à  
respecter la nouvelle  
norme SIA 181»

**sia** Norme  
Edition de 1988

Re  
la  
air

Remplace la norme SIA 181 ( )  
la recommandation SIA 181/3  
ainsi que la norme SIA 181/11

Proté  
bruit  
dans le bâtiment

Depuis quelques années, on exige infiniment plus de l'isolation acoustique dans le bâtiment. Notre feuille lourde **Idikell M 4001/05** et notre système de matelas aux bruits de chocs **Idikell P 110/10** permettent d'obtenir des résultats remarquables tout en étant extrêmement faciles à poser. Avec eux, vous disposez de deux systèmes qui vous permettent d'atteindre les valeurs acoustiques imposées.

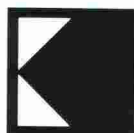

**Siegfried Keller SA**  
INSONORISATION PROFESSIONNELLE

8306 Brüttisellen  
Téléphone 01/833 59 51  
Téléfax 01/833 61 51

B 3610

**THORO**

étanche et rénove  
béton et maçonnerie

EN VENTE CHEZ  
VOTRE MARCHAND  
DE MATÉRIAUX

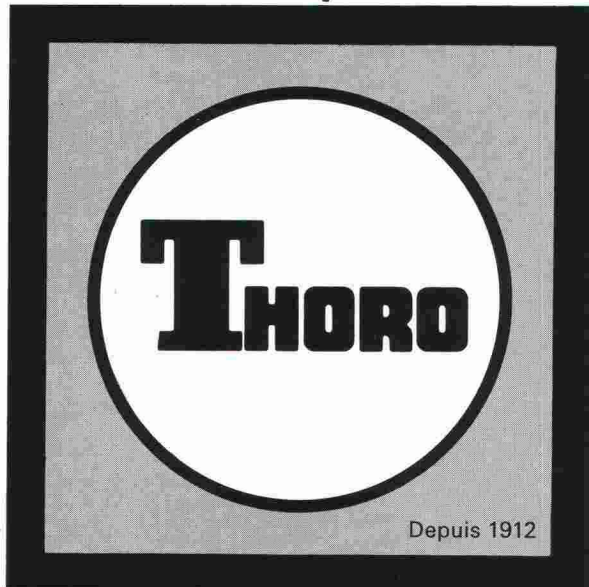

Depuis 1912

B 3484

Service clients:  
Tél. 021/6 357 722

Fax 021/6 357 726

**BALZAN IMMER**  
**SA**

Entreprise spécialisée  
Avenue de Tivoli 60  
1007 Lausanne

- Isolations
- Chapes flottantes
- Sols industriels

**LE SPÉCIALISTE  
DES CHAPES**

- Problème de poids ?
- Problème de hauteur ?
- Problème de délais ?

**Nous vous proposons :**  
La chape liquide autonivelante sans joints.

Tél. 021/24 99 91 - Fax 021/24 54 41

B 3712



# Performances exceptionnelles.

## Hewlett-Packard, leader en CAO, présente le seul système complet du genre sur PC.

Hewlett-Packard, leader en Conception Assistée par Ordinateur (CAO), a de quoi répondre à l'ensemble de vos besoins sur PC.

C'est le seul constructeur qui développe et fabrique chaque élément de ses systèmes, d'où de meilleures performances et une productivité accrue.

Les solutions HP de CAO sur PC sont basées sur la famille des puissants HP Vectra, qui comprend les nouveaux HP Vectra 486 PC, des écrans à haute résolution, des tablettes et des cartes graphiques. En y ajoutant la palette remarquable des imprimantes et des traceurs HP, vous disposez d'un ensemble performant, disponible chez le même distributeur.

Tous les systèmes HP de CAO sur PC ont été conçus dans l'esprit de l'utilisateur et correspondent aux standards de qualité sévères de HP. Ils sont fiables et à la pointe du progrès. Ils vont augmenter votre productivité en CAO.

Les PC Vectra de HP acceptent les principaux standards et tournent sur MS/DOS, OS/2\* et UNIX\*\* ; votre investissement est bien placé, vous pouvez choisir parmi une grande variété de logiciels.

Et la réputation des services techniques et après-vente de Hewlett-Packard n'est plus à faire.

Il ne vous reste plus qu'à voir nos systèmes tourner. Vous saurez alors pourquoi Hewlett-Packard est votre meilleur partenaire en matière de CAO sur PC.

\*MS/DOS et OS/2 sont des marques déposées de Microsoft Corp.

\*\*UNIX est une marque déposée de AT&T.

 **HEWLETT  
PACKARD**

**THE POSSIBILITY MADE REALITY.**

Com-Mark AG, 9030 Abtwil, Tf 071 31 49 74 • RoCAD Informatik, 3012 Bern, Tf 031 23 62 47 • Feusi Data, 7000 Chur, Tf 081 24 40 20 • Rotring (Schweiz) AG, 8953 Dietikon, Tf 01 740 20 21 • CADD Line Products AG, 8807 Freienbach, Tf 055 48 55 60 • bn computer ag, 6280 Hochdorf, Tf 041 88 52 22 • CMI SA, 1010 Lausanne, Tf 021 33 63 75 • Infographics SA, 1052 Le Mont-sur-Lausanne, Tf 021 33 41 57 • CMI SA, 1217 Meyrin, Tf 022 782 53 52 • Compusoft SA, 1213 Petit-Lancy, Tf 022 793 14 11 • CADitron AG, 4125 Riehen, Tf 061 49 24 49 • RoCAD Informatik AG, 8153 Rümlang, Tf 01 817 25 25 • Informing CAD AG, 8200 Schaffhausen, Tf 053 25 56 55

B 3873



*Les étangs et bassins Sarnafil – une habitation plus belle  
pour la grenouille et pour vous-même*



*Un étang représente un espace de vie supplémentaire pour la flore et la faune, un élément décoratif naturel pour le bâtisseur. Les étangs et biotopes Sarnafil sont rapidement aménagés. Premièrement, ce système original fonctionne de manière simple et fiable. Deuxièmement, nous vous offrons un service de conseil étendu. Vous superposez quatre différentes couches au fond de la fouille: un treillis métallique contre les rongeurs, un feutre de fibre synthétique comme couche d'égalisation et d'usure, ensuite le Sarnafil et enfin une natte qui empêche l'éboulement des talus. Voici maintenant la partie créative. Vous animez l'étang avec des plantes – les premiers animaux ne*

*vont pas tarder à s'y installer. Veuillez suivre les conseils de nos spécialistes et vous armer de patience. Un peuplement prend du temps.*

*En outre, nous proposons tous les systèmes d'étanchement pour le bâtiment et le génie civil.*

**Sarnafil®**

*Systèmes pour bassins et étangs.  
A l'abri avec compétence et sécurité.*

*Les systèmes Sarnafil pour bassins et étangs m'intéressent beaucoup.*

*Je suis  maître d'ouvrage  entreprise générale  entrepreneur  
 ingénieur  architecte  \_\_\_\_\_ Veuillez me faire  
parvenir une documentation complète sur les systèmes d'étanchement Sarnafil  
 la construction nouvelle  la rénovation*

*Nom/Prénom \_\_\_\_\_*

*Entreprise \_\_\_\_\_*

*Rue/No \_\_\_\_\_*

*NPA/Localité \_\_\_\_\_*

*A retourner à Sarna Plastiques SA,  
En Budron D3, 1052 Le Mont-sur-Lausanne, téléphone 021/33 50 53.*