

Objektyp: **Advertising**

Zeitschrift: **Ingénieurs et architectes suisses**

Band (Jahr): **118 (1992)**

Heft 25

PDF erstellt am: **05.07.2024**

Nutzungsbedingungen

Die ETH-Bibliothek ist Anbieterin der digitalisierten Zeitschriften. Sie besitzt keine Urheberrechte an den Inhalten der Zeitschriften. Die Rechte liegen in der Regel bei den Herausgebern.

Die auf der Plattform e-periodica veröffentlichten Dokumente stehen für nicht-kommerzielle Zwecke in Lehre und Forschung sowie für die private Nutzung frei zur Verfügung. Einzelne Dateien oder Ausdrucke aus diesem Angebot können zusammen mit diesen Nutzungsbedingungen und den korrekten Herkunftsbezeichnungen weitergegeben werden.

Das Veröffentlichen von Bildern in Print- und Online-Publikationen ist nur mit vorheriger Genehmigung der Rechteinhaber erlaubt. Die systematische Speicherung von Teilen des elektronischen Angebots auf anderen Servern bedarf ebenfalls des schriftlichen Einverständnisses der Rechteinhaber.

Haftungsausschluss

Alle Angaben erfolgen ohne Gewähr für Vollständigkeit oder Richtigkeit. Es wird keine Haftung übernommen für Schäden durch die Verwendung von Informationen aus diesem Online-Angebot oder durch das Fehlen von Informationen. Dies gilt auch für Inhalte Dritter, die über dieses Angebot zugänglich sind.

Lorsque l'air vient du haut...

3359

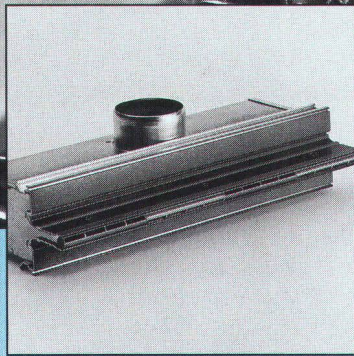

Diffuseurs linéaires HESCO



HCP

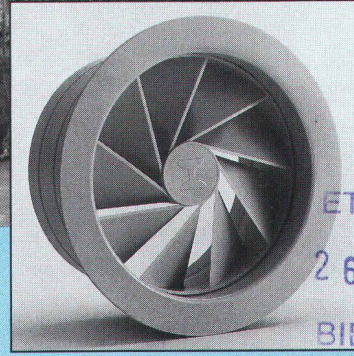

Diffuseurs à jet rotatif HESCO

... il doit être diffusé de façon optimale dans la pièce en quantité et en direction réglé. Les diffuseurs de plafond HESCO qui conviennent à cet effet s'insèrent parfaitement dans votre architecture. Vous trouverez pour tous les problèmes de ventilation aussi complexes soient-ils et pour toutes les constructions de plafonds les diffuseurs linéaires et à jet rotatif qui conviennent de façon idéale dans la vaste gamme exclusive HESCO.

Nous vous en fournirons volontiers la preuve. Demandez une documentation.

**Lorsque l'air vient du haut...
là où l'air dense n'a pas d'accès...
Lorsque la quantité d'air et
la température doivent être correctes...**



Hesco Pilgersteg AG
CH-8630 Rüti/ZH
Tel. 055/33 71 11
Fax 055/33 73 10
Tx 875 608 hess.ch

Le chemin de l'air



B4524

Ascoline.

*Parce que le travail d'équipe
est la clé de la réussite.*



L'appareil confort Brigat 100
avec haut-parleur, affichage et
voyant de message:
le mariage de la technologie
et de l'esthétique.

Une vision commune et une coordination impeccable sont les secrets du travail d'équipe. La communication également. Aux entreprises qui comptent entre 30 et 300 collaborateurs, le système de communication Ascoline offre d'innombrables possibilités de groupement d'utilisateurs et des procédures de remplacement très souples. Ainsi, même dans les situations les plus critiques, vos partenaires commerciaux obtiennent toujours une réponse. De plus, Ascoline met sa haute technicité au service de la convivialité en guidant l'utilisateur par des messages d'aide enregistrés. Pour en savoir davantage sur le potentiel du système Ascoline, appelez l'un des centres régionaux d'Ascom Business Systems SA. Zurich: 01/823 14 14, Berne: 031/999 44 93, Lausanne: 021/641 42 11. Ou contactez votre Direction des télécommunications, téléphone 113. **TELECOM** 

*Equipements de commutation d'abonnés: **ascom** pense l'avenir.*