

Zeitschrift: Ingénieurs et architectes suisses
Band: 118 (1992)
Heft: 6

Werbung

Nutzungsbedingungen

Die ETH-Bibliothek ist die Anbieterin der digitalisierten Zeitschriften. Sie besitzt keine Urheberrechte an den Zeitschriften und ist nicht verantwortlich für deren Inhalte. Die Rechte liegen in der Regel bei den Herausgebern beziehungsweise den externen Rechteinhabern. [Siehe Rechtliche Hinweise.](#)

Conditions d'utilisation

L'ETH Library est le fournisseur des revues numérisées. Elle ne détient aucun droit d'auteur sur les revues et n'est pas responsable de leur contenu. En règle générale, les droits sont détenus par les éditeurs ou les détenteurs de droits externes. [Voir Informations légales.](#)

Terms of use

The ETH Library is the provider of the digitised journals. It does not own any copyrights to the journals and is not responsible for their content. The rights usually lie with the publishers or the external rights holders. [See Legal notice.](#)

Download PDF: 21.12.2024

ETH-Bibliothek Zürich, E-Periodica, <https://www.e-periodica.ch>

cadwork

le logiciel convivial
made in Switzerland

Demandez une démonstration
gratuite qui n'engage à rien

☎ 021/617 54 58



Hardware:
HP-Apollo
à partir de 19 519.-

Lausanne – Bâle – Spreitenbach

B 4200

cadwork
informatique ci SA

Concours.

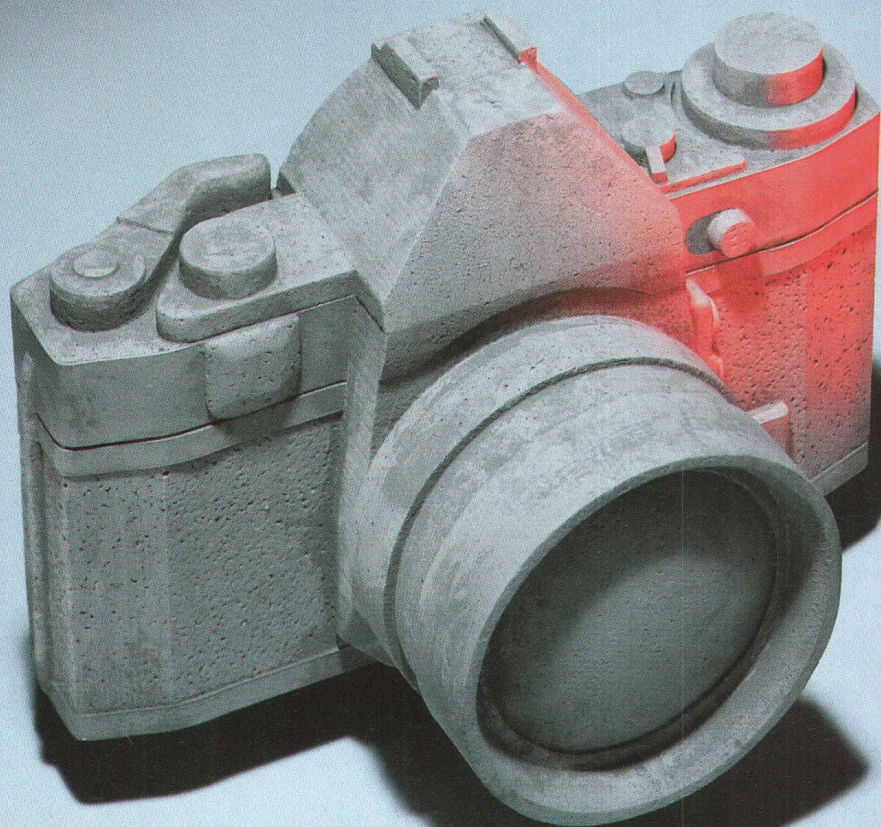

Nous tirons le meilleur du béton.

Holderchem Euco SA, La Rosaire 1, 1123 Aclens, Tél. 021/869 94 77, Fax 021/869 99 19
Holderchem Euco AG, Industrie Neuhof, 3422 Kirchberg, Tel. 034/45 34 04, Fax 034/45 35 71

Allez sur le chantier le plus proche et prenez la photo de l'année 1992.

Envoyez cette image sur le thème construction: l'homme, la technique et l'environnement à l'adresse mentionnée ci-dessous. Le jury désignera les vainqueurs et attribuera des voyages à l'Expo 92 de Séville, des lecteurs CD KODAK et des caméras KODAK FUN. La date limite d'envoi est le 31 août 1992. La voie judiciaire et la responsabilité pour les images perdues sont exclues.

Aucune correspondance ne sera échangée.

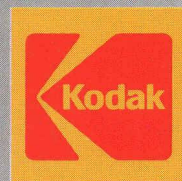

Holderchem Euco AG,
Concours photo, case
postale, 3422 Kirchberg

H. C.
HOLDERCHEM
EU CO

rotring rapidoplot

OUTILS DE TRAÇAGE, SYSTEME 1 ROTRING STANDARD

Plus de problème! La solution est là. Vous pouvez maintenant tracer à votre guise: bille, fibre ou pointe tubulaire, au choix. Et le tout, avec un seul adaptateur. A l'encre normale ou à l'encre de Chine. Sur papier ou sur film.

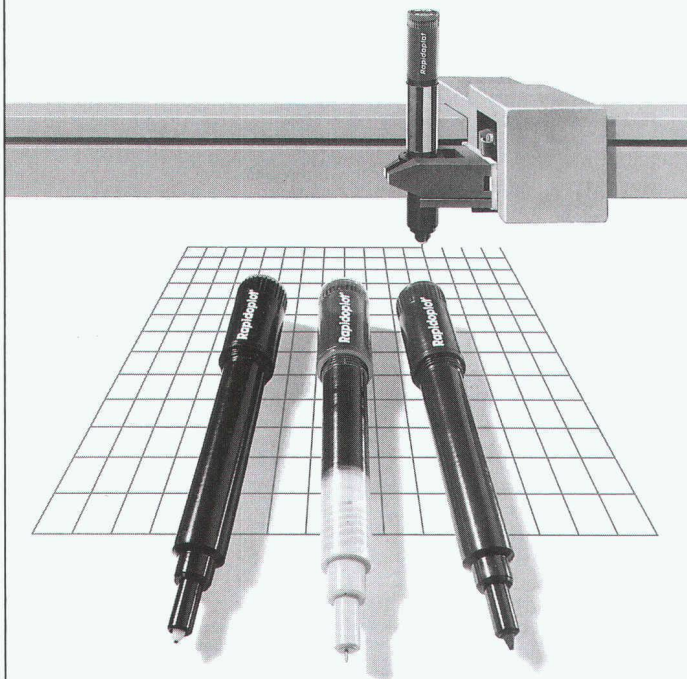

B 4304



Oui, je suis intéressé!

Envoyez-moi s.v.p. un ensemble test contenant 1 pointe à encre de Chine, fibre et roller avec adaptateur, pour :

- fr. 9.50 (pour HP, HI etc.) au lieu de fr. 35.-
- Fr. 17.50 (pour Graphtec, Mutoh, Calcomp etc.) au lieu de fr. 66.-

Marque et modèle du traceur

Maison

Rue

NP, lieu

Personne de contact

Tél.

rotring (Suisse) SA
Moosmattstrasse 27
8953 Dietikon

rotring
STATE OF THE ART

...meilleures solutions pour l'armature de poinçonnement

B 4352

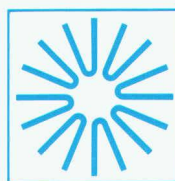

Etoile Riss

- pose facile
- économique
- calculs rapides
- livraison de stock

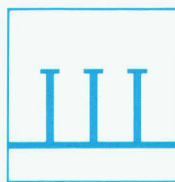

Aret Riss

- nouveau: testé par LFEM
- éprouvé depuis 1 décennie
- application optimale avec la précontrainte

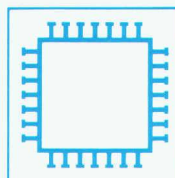

Hérisson Riss

- idéal pour charges importantes
- favorable en cas d'évidements
- réduction des armatures de flexion

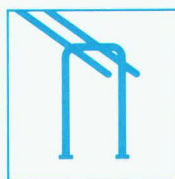

Etriers de cisaillement

- pose ultérieure possible
- toutes dimensions
- emploi universel



Etriers · Hérisson · Aret · Etoile

RISS AG

Systèmes de poinçonnement
Technique d'ancrage

Industriestrasse 32
CH-8108 Dällikon ZH
Téléphone 01/844 11 22
Téléfax 01/844 11 51

Bureau Suisse romande

Case postale 3
CH-1166 Perroy
Téléphone 021/825 24 14
Téléfax 021/825 41 40