

Objekttyp: **Advertising**

Zeitschrift: **Ingénieurs et architectes suisses**

Band (Jahr): **119 (1993)**

Heft 3

PDF erstellt am: **11.09.2024**

Nutzungsbedingungen

Die ETH-Bibliothek ist Anbieterin der digitalisierten Zeitschriften. Sie besitzt keine Urheberrechte an den Inhalten der Zeitschriften. Die Rechte liegen in der Regel bei den Herausgebern.

Die auf der Plattform e-periodica veröffentlichten Dokumente stehen für nicht-kommerzielle Zwecke in Lehre und Forschung sowie für die private Nutzung frei zur Verfügung. Einzelne Dateien oder Ausdrucke aus diesem Angebot können zusammen mit diesen Nutzungsbedingungen und den korrekten Herkunftsbezeichnungen weitergegeben werden.

Das Veröffentlichen von Bildern in Print- und Online-Publikationen ist nur mit vorheriger Genehmigung der Rechteinhaber erlaubt. Die systematische Speicherung von Teilen des elektronischen Angebots auf anderen Servern bedarf ebenfalls des schriftlichen Einverständnisses der Rechteinhaber.

Haftungsausschluss

Alle Angaben erfolgen ohne Gewähr für Vollständigkeit oder Richtigkeit. Es wird keine Haftung übernommen für Schäden durch die Verwendung von Informationen aus diesem Online-Angebot oder durch das Fehlen von Informationen. Dies gilt auch für Inhalte Dritter, die über dieses Angebot zugänglich sind.

La nouveauté: Le concept de la place de travail pour plus de dynamisme et productivité



B4590

enderwerbung

Dynamisme et sympathie sont deux atouts de la place de travail productive: dynamisme du rythme de travail et ambiance sympathique. Le concept de la place de travail Lista est élaboré pour l'être humain qui l'utilise. La combinaison d'un mur fonctionnel et d'une place de travail parfaitement étudiée permet une action méthodique, qui constitue la base d'un travail rationnel et clair. C'est simple: choisir Lista, c'est investir dans un assemblage modulaire et dans une organisation personnalisée, dans une place de travail dynamique, ergonomique et sympathique conçue pour l'être humain qui l'occupe.

Nouveautés

Lista à la Swissbau à Bâle
2. - 7. 2. 93, hall 107,
stand 235

- Agencements d'industries et d'entrepôts
- Formes, couleurs et fonctions
- Pour tous ceux qui aiment l'ordre

LISTA

la systématique de l'ordre

JRG Robinetterie

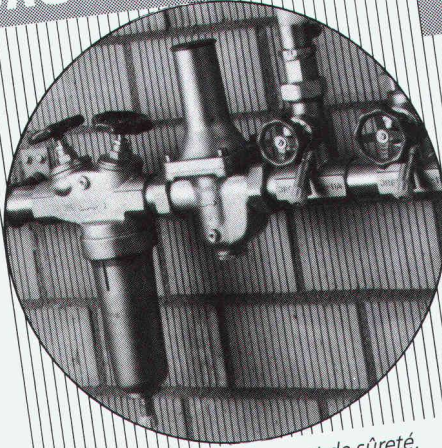

Robinets d'arrêt, de réglage et de sûreté,
de fonctionnement sûr et sans entretien

JRG Sanipex®

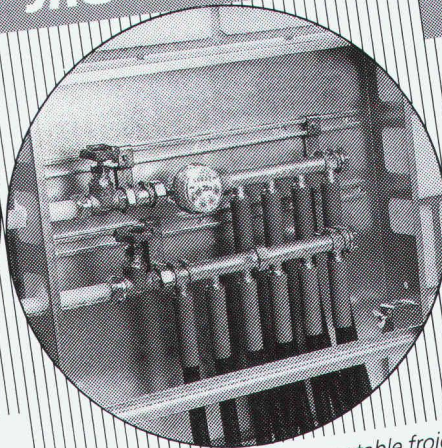

Le système d'installation d'eau potable froide
et chaude, qui résiste à la corrosion

JRG Fonderie

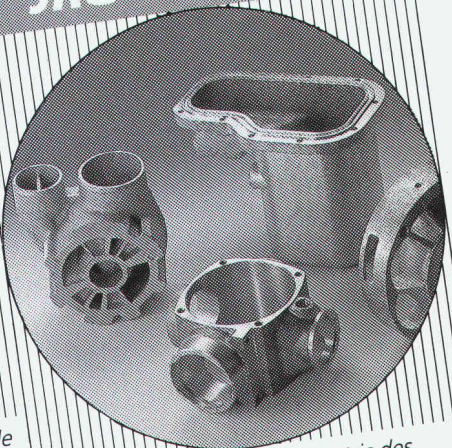

en plusieurs alliages pour l'industrie des
machines

JRG Gunzenhauser

Robinetterie • Sanipex® • Fonderie

J. + R. Gunzenhauser AG, CH-4450 Sissach, Telefon 061/975 22 22, Fax 061/98 47 86 / CH-6900 Lugano,
Telefon 091/23 47 64, Fax 091/22 62 84 / D-4600 Dortmund, Telefon 0231/59 30 32 + 59 50 71,
Fax 0231/59 04 23 / A-1090 Wien, Telefon 0222/310 39 98-0, Fax 0222/310 39 99 75

B 3556

ancoFix® - ancrages d'extrémités

la méthode économique pour réali-
ser des ancrages dans des endroits
serrés...

...ancrages d'extrémités ancoFix

simple, sûr, pratique à l'emploi.

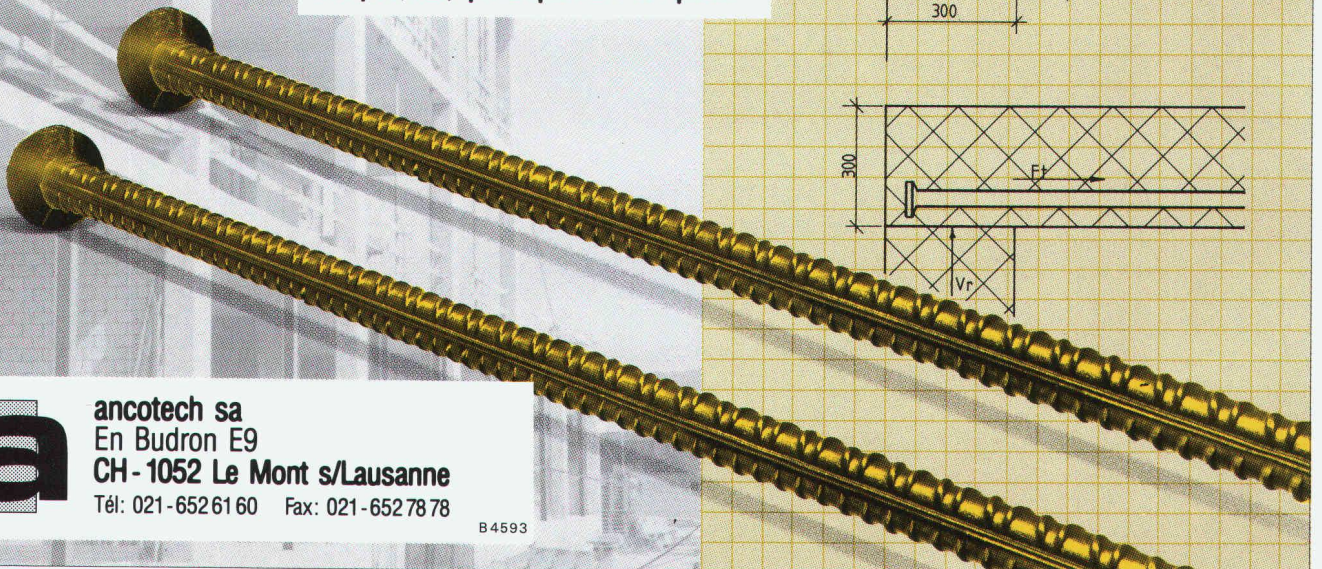
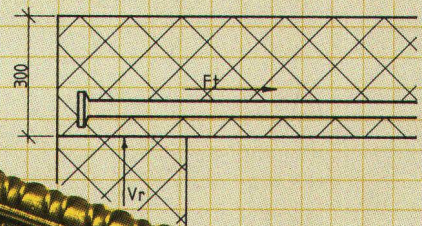
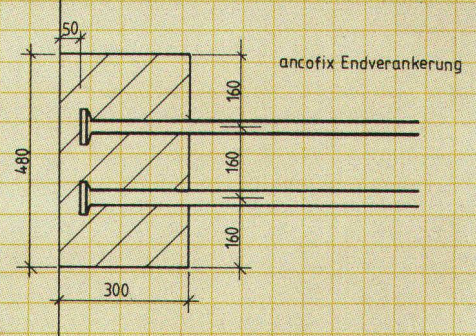

ancotech sa
En Budron E9
CH - 1052 Le Mont s/Lausanne
Tél: 021-6526160 Fax: 021-6527878

B 4593

Traiter les eaux usées à la source, en standard ou sur mesure.



Garages
Carrosseries
Stations-service

Restaurants
Cantines
Grandes cuisines

Villas
Hôtels
Hôpitaux

Industries
Ateliers

Votre cas
particulier

La gamme de produits d'ECOPLAST SA :

- séparateurs de graisses, d'essence
- fosses de rétention, fosses de décantation
- CARROFILTRE (eaux usées de garages, carrosseries)
- décanteurs, dépotoirs, assainissement individuel
- prétraitement physico-chimique des eaux usées industrielles
- mini-stations d'épuration
- solutions "sur mesure"

Ces ouvrages sont généralement fabriqués en matière plastique en atelier ou montés sur place

**ECOPLAST fabrique
des systèmes de traitement
des eaux usées à la source,
et vous aide à préserver
la qualité des eaux.**

Tél : 021/635.22.15

ECOPLAST SA
1029 Villars-Ste-Croix

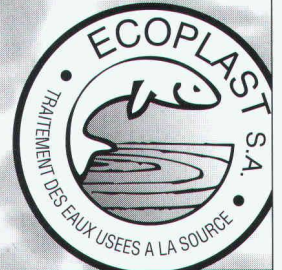

B4536

Problèmes de graffitis?

Voici LA solution sûre et valable pour des années:
la protection des surfaces PSS 20 de ALL REMOVE.

Ses avantages: – frais connus d'avance;
– produit à base naturelle, sans aucune nuisance pour l'environnement.

Demandez-nous des renseignements plus détaillés
ou visitez-nous à la

SWISSBAU 93, stand 381, halle 101

Distributeur pour la Suisse romande:

MACHINES DE CHANTIER SA

Route de Rolle, CH-1162 Saint-Prex/VD
Tél. 021/806 13 91 – Fax 021/806 19 77



B4209

PORTAS® Nous rénovons
PORTES et CUISINES

Plus de 450 entreprises spécialisées dans 10 pays d'Europe
Téléphonez ou visitez notre exposition

Agent exclusif pour Lausanne, Lavaux, Morges, Cossonay, La Vallée,
Echallens, Aubonne, Oron, Part de Nyon, Rolle.

Service Portes PORTAS, N. & Y. Racine, ch. de la Colice 2
1023 Crissier Tél. 021/634 85 00 Fax 021/634 85 02



LES CUISINES

Quelle
économie!

Les ingénieurs et les architectes universitaires suisses

sans exception!

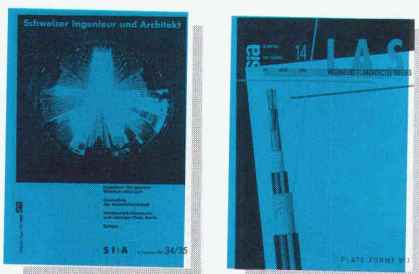

L'organe officiel de la Société des ingénieurs et architectes SIA, de l'Association des anciens étudiants EPF/GEP et de l'Association suisse des ingénieurs-conseils ASIC. Organe d'information de l'Association amicale des anciens élèves de l'EPFL (A³E²PL)

B 4570

Les ingénieurs et les architectes universitaires suisses comptent parmi les premiers décideurs dans le secteur de la construction, les bureaux d'étude, les administrations et l'industrie.

Avec «Ingénieurs et architectes suisses» en Suisse romande et «Schweizer Ingenieur und Architekt» en Suisse alémanique, vous êtes certains d'atteindre cette élite!

24 éditions françaises et 48 éditions allemandes par année, et un plan thématique universel autorisent un placement ciblé de vos annonces dans un environnement idéal. Demandez notre documentation ou un conseil personnalisé.

Un simple appel téléphonique suffit!

IVA

IVA AG für internationale Werbung

Mühlebachstrasse 43 Rue Pré-du-Marché 23
8032 Zürich 1004 Lausanne
Telefon 01/251 24 50 Téléphone 021/37 72 72
Telefax 01/251 27 41 Téléfax 021/37 02 80

B 4623

besam Portes automatiques

Avez-vous envie de découvrir un produit vraiment excellent?
Bienvenue à SWISSBAU!

La meilleure qualité suédoise avec une touche finale suisse.

**SWISS
BAU 93**
Votre foire de Bâle.
2.-7.2.1993

Notre principale raison pour être présents à SWISSBAU, c'est vous. Architectes, concepteurs, entrepreneurs, bref, tout le monde prenant part dans la construction.

On dit de vous que vous êtes des perfectionnistes aux exigences maximales.

Nous, Suédois, nous vous ressemblons. C'est sans doute pourquoi les produits de notre industrie sont si appréciés en Suisse. En ce qui concerne **besam**, SWISSBAU vous offre l'occasion de comparer nos produits avec ceux de la concurrence, à condition qu'elle soit présente!

Rendez-vous à SWISSBAU, autour d'un «Smörgåsbord», halle 204 au stand 445.

Coupon:

- Veuillez m'envoyer votre documentation complète
- Veuillez m'envoyer ... billet/s gratuit/s pour SWISSBAU
- Prière de nous contacter au téléphone

Société _____

Responsable _____

Adresse _____

NPA/Lieu _____

Tél. _____

besam (Suisse) SA

Avenue de Lavaux 6

1009 Pully

Téléphone 021-29 82 55

Téléfax 021-29 82 75

besam 

Les atouts de la Suède.
Automatiquement leader depuis 30 ans.

**RAYONS D'ESPOIR POUR
QUI SE SOUCIE DES FRAIS**

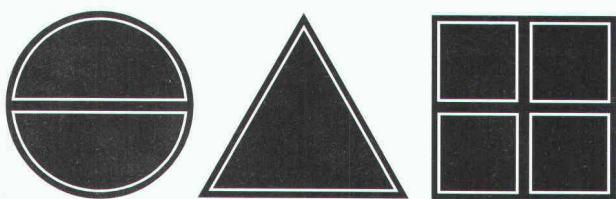

B 4609

Nous serons heureux de vous démontrer comment réduire les frais de construction, sans pour autant renoncer ni à la qualité, ni à l'esthétique. Visitez notre stand!

**S W I S S B A U 93
H A L L 214 S T A N D 273**



TRYBA
VOTRE FENÊTRE PROFIL

TRYBA SCHWEIZ BAHNHOFSTRASSE 2A
4900 LANGENTHAL TEL 063 22 99 77

OTTIGER & PARTNER ESW LUZERN

Travaux d'intérieur facilités...

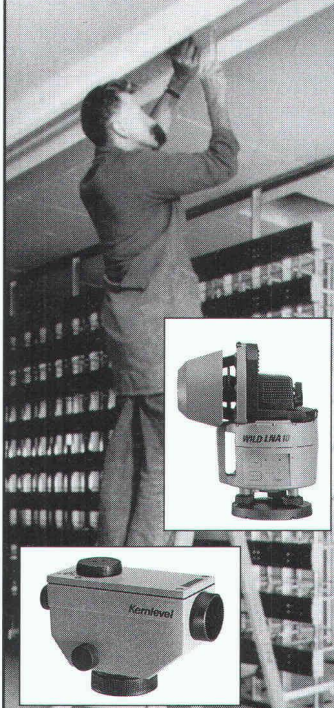

**...par l'emploi des
niveaux Leica et des
lasers rotatifs de
dernière génération**

Pour vos travaux de nivellement, d'alignement et de marquage, pour les rendre précis et rapides, Leica vous propose sa palette de produits dont le laser WILD LNA 10 caractérisé par sa modularité. Les 5, respectivement 2 années de garantie-usine attestent de sa robustesse et de l'intérêt de notre proposition.

Demandez nos offres de location et de vente. Prenez donc contact avec votre représentant local pour une démonstration.

G 21/b/f

Leica SA 1020 Renens, Tél. 021/635 35 53
Fax 021/634 91 55
8152 Glattbrugg, Tél. 01/809 33 11
Fax 01/810 79 37
SWISSBAU
Halle 101 - Stand 581



Garages souterrains en système modulaire

- Exécution rapide
- Economie de temps et de frais

SEMA Garages en béton 4702 Oensingen
Portes, ouvrés-portes ☎ (062) 76 22 77, Fax (062) 76 21 39

B 4617

**Etanchéité Vandex pour piscines
et ouvrages enterrés**

Assainissement du béton

votre partenaire spécialisé



Biollay

Travaux spéciaux
BIOLLAY SA

Lausanne
Tél. 021/691 91 07
Fax 021/691 91 09

Genève
022/344 22 02
022/344 71 75

Massongex
025/71 85 41
025/71 92 08

B 4154

**La source d'énergie
née en Thurgovie**

**Chauffage au bois Schmid,
la référence !**



Schmid SA, Chaudières à bois, 1510 Moudon
Tél. 021/905 35 55, Fax 021/905 35 59



SWISSBAU
Halle 321
Stand 431

COUPON

Envoyez nous une documentation :

- Schmid, chaudière à bûches
- Système automatique pour bois en morceaux
- Chauffage automatique pour plaquettes

Nom _____

Rue _____

NP/Lieu _____

B 4630

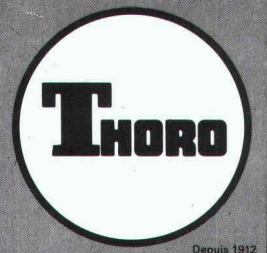

Depuis 1912

THORO SA

Service clients:
Tél. 021/635 77 22
Fax 021/635 77 26

étanche et rénove béton et maçonnerie

B4336
EN VENTE CHEZ
VOTRE MARCHAND
DE MATERIAUX

Joint souple hydroexpansif Volclay RX

Le joint Volclay RX à base de caoutchouc et de Bentonite de sodium possède la propriété de s'expanser au contact de l'eau et de former un **gel argileux**, dense, souple et imperméable

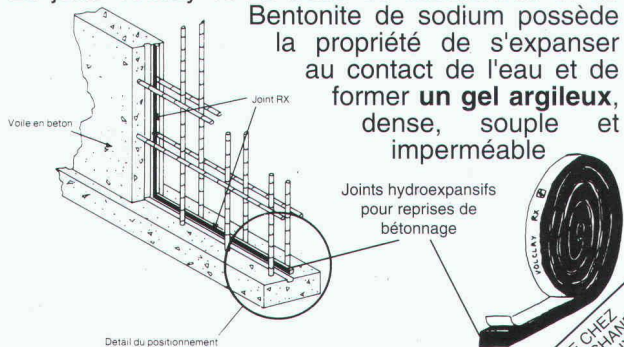

Joint RX
Voile en béton
Détail du positionnement
Joints hydroexpansifs pour reprises de bétonnage



Importation et service technique

BENTCLAY SA

CH - 1023 Crissier
Tél. 021/635 77 22
Fax 021/635 77 26

EN VENTE CHEZ
VOTRE MARCHAND
DE MATERIAUX

L'accès vers les sommets



Représentants:
A. Regez
Grand-Rue 40
1844 Villeneuve
Tél. 021/960 33 52

Valais et Jura:
G. Fivaz
Av. du Simplon 26a
1870 Monthey 2
Tél. 025/71 54 26

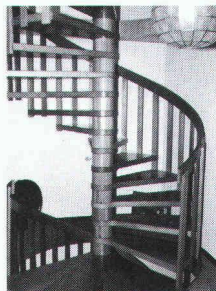

Escalier hélicoïdal en bois massif
B4171



Escalier à limons

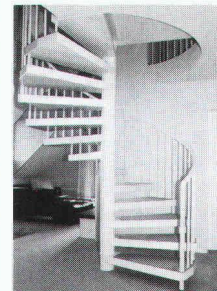

Escalier hélicoïdal en acier

Escaliers Müller

Hauptstrasse 47
8355 Aadorf
Tél. 052/61 48 58-59
Fax 052/61 48 60

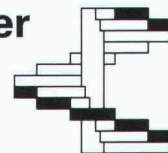

B4607

A SWISSBAU
À BÂLE, VOUS POUVEZ,
SANS AUTRE, JETER LE
EAGL2 PAR TERRE! ...



GeoAstor

Pour la précision et la qualité.

SWISSBAU '93

A Bâle, nous vous présentons les derniers développements de AGL dans le domaine des lasers de surface: le EAGL2.

Le niveau électronique EAGL2 a été conçu spécialement pour les travaux de chantier difficiles.

- nivellement autonome électronique
- rayon infra-rouge à longue portée (Ø 610m)
- alimentation électrique quadruple
- totale résistance au bris par chute (garantie)
- insensible à la saleté et à la pluie



AGL est, depuis 1964, le fabricant No 1 pour les appareils à laser destinés au bâtiment. Depuis 1992, nous sommes représentant général exclusif de AGL pour la Suisse. D'autres fabricants de haut niveau sont également présents chez nous: Zeiss, Nikon, et bien d'autres...

**Un grand concours, avec
un voyage aux Etats-Unis à gagner!**
Pour en savoir plus, n'hésitez pas:
venez nous voir Halle 101, stand 563.

GeoAstor AG, Zürichstrasse 59a, 8840 Einsiedeln
Téléphone 055/53 82 76, Fax 055/53 66 88

**Probablement
la meilleure solution
depuis que l'eau existe**



L'eau est le bien inestimable par excellence.
Il mérite ménagement et respect.
Les systèmes tuyaux ETERNIT relèvent ce défi vital, que ce soit
pour l'approvisionnement en eau potable ou pour l'évacuation
d'eaux usées.

...meilleures
solutions
pour l'armature de
poinçonnement

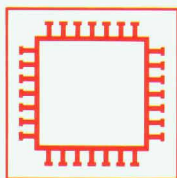
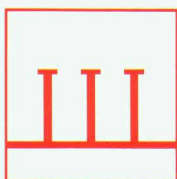
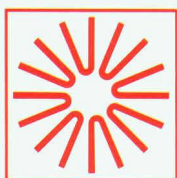

Etriers • Hérisson • Aret • Etoile

Etoile Riss

- testé par LFEM
- pose facile
- économique
- calculs rapides
- livraison de stock

Aret Riss

- nouveau: testé par LFEM
- éprouvé depuis 1 décennie
- application optimale avec la précontrainte

Hérisson Riss

- idéal pour charges importantes
- favorable en cas d'évidements
- réduction des armatures de flexion

Etriers de cisaillement

- pose ultérieure possible
- toutes dimensions
- emploi universel

**SWISS
BAU 93**

Halle 300/Stand 731

RISS AG

Systèmes de poinçonnement, technique d'ancrage

Industriestrasse 32, CH-8108 Dällikon ZH, Téléphone 01/844 11 22
Téléfax 01/844 11 51

Bureau Suisse romande

Case postale 3, CH-1166 Perroy, Téléphone 021/825 24 14
Téléfax 01/825 41 40