

Objektyp: **Advertising**

Zeitschrift: **Ingénieurs et architectes suisses**

Band (Jahr): **121 (1995)**

Heft 8

PDF erstellt am: **13.09.2024**

### **Nutzungsbedingungen**

Die ETH-Bibliothek ist Anbieterin der digitalisierten Zeitschriften. Sie besitzt keine Urheberrechte an den Inhalten der Zeitschriften. Die Rechte liegen in der Regel bei den Herausgebern.

Die auf der Plattform e-periodica veröffentlichten Dokumente stehen für nicht-kommerzielle Zwecke in Lehre und Forschung sowie für die private Nutzung frei zur Verfügung. Einzelne Dateien oder Ausdrucke aus diesem Angebot können zusammen mit diesen Nutzungsbedingungen und den korrekten Herkunftsbezeichnungen weitergegeben werden.

Das Veröffentlichen von Bildern in Print- und Online-Publikationen ist nur mit vorheriger Genehmigung der Rechteinhaber erlaubt. Die systematische Speicherung von Teilen des elektronischen Angebots auf anderen Servern bedarf ebenfalls des schriftlichen Einverständnisses der Rechteinhaber.

### **Haftungsausschluss**

Alle Angaben erfolgen ohne Gewähr für Vollständigkeit oder Richtigkeit. Es wird keine Haftung übernommen für Schäden durch die Verwendung von Informationen aus diesem Online-Angebot oder durch das Fehlen von Informationen. Dies gilt auch für Inhalte Dritter, die über dieses Angebot zugänglich sind.

# Bientôt épuisé !

Parue en 1989, la première édition de *Servons-nous du mot juste* avait rapidement été épuisée. L'ouvrage de M. Claude Grosгурin avait, en effet, rencontré un vif succès auprès de toutes les personnes confrontées au problème de la traduction d'allemand en français de termes d'architecture ou de génie civil, et bon nombre de personnes attendaient impatiemment la réédition aujourd'hui disponible.

L'auteur a choisi les mots les plus délicats à traduire, ceux qui prêtent le plus facilement à des confusions, voire des contresens. Partant de l'allemand, il donne pour chaque mot la traduction française correcte, assortie de commentaires propres à dissiper les doutes créés par les mauvaises habitudes. Il est vrai qu'à force de lire ou d'entendre des tournures incorrectes ou des mots employés dans un sens erroné, chacun de nous risque d'être gagné par la contagion.

Cette deuxième édition a été enrichie de beaucoup de mots nouveaux, les nombreux dessins contribuent à mieux illustrer encore les explications de l'auteur et un lexique général a été créé en fin de volume pour faciliter la recherche de mots apparaissant dans des commentaires. Enfin, le chapitre consacré aux « tournures qui font obstacle » s'attache à mettre en évidence l'influence du génie propre de chaque langue sur la rédaction d'un même texte. Il s'agit là d'une aide technique précieuse pour donner à une traduction la fluidité favorisant la compréhension et éviter les lourdeurs rebutant le lecteur.

Si la nouvelle édition comporte 40 pages de plus que la précédente, la présentation de *Servons-nous du mot juste* n'a, quant à elle, pas changé: il s'agit d'une robuste brochure à anneaux au format A5 (14,5 x 21 cm), facile à transporter et à consulter.

B 4611

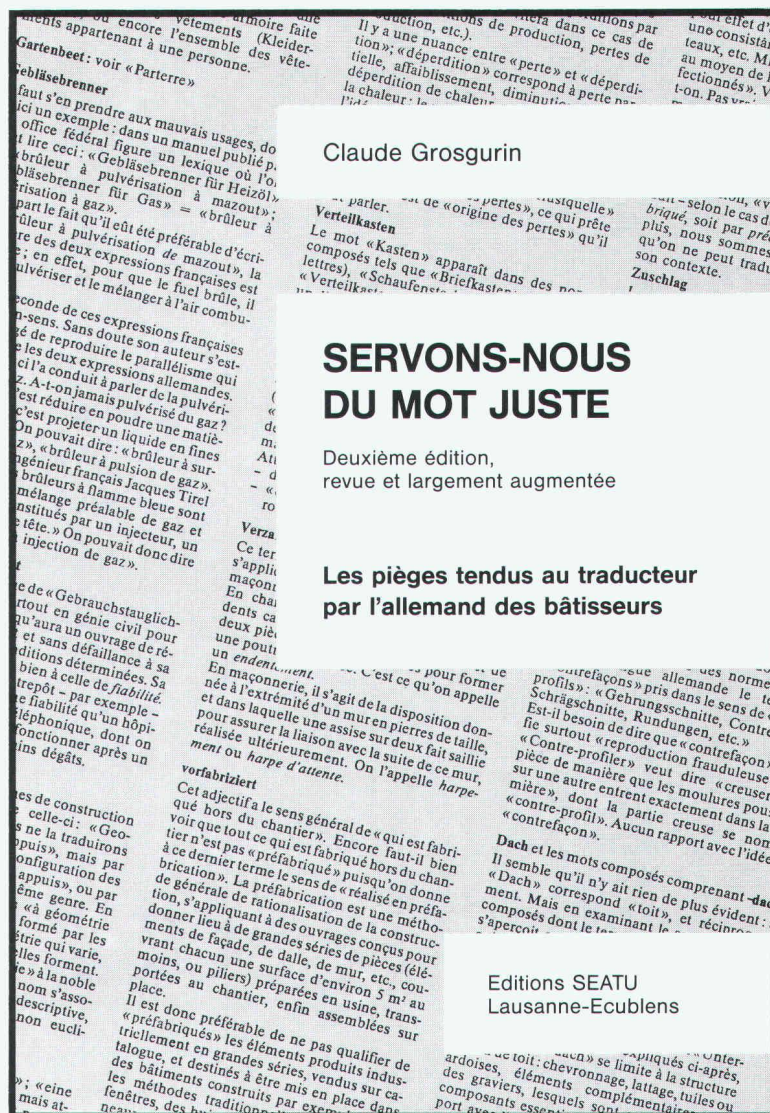

## *Servons-nous du mot juste*

par Claude Grosгурin. Un volume de 104 pages avec de nombreuses illustrations, format A5 (14,5 x 21 cm), avec reliure à anneaux, couverture laminée. Editions SEATU - Ingénieurs et architectes suisses, 1024 Lausanne-Ecublens, 1992. Prix: Fr. 20.- (plus frais d'expédition)

**Ingénieurs  
et architectes  
suisses**

**Bulletin technique  
de la Suisse romande**

Je commande \_\_\_\_\_ exemplaire(s) du livre *Servons-nous du mot juste* (2<sup>e</sup> édition) de Claude Grosгурin au prix de Fr. 20.- par exemplaire (frais d'expédition en sus). Le montant total est dû à réception du (des) livre(s).

Nom: \_\_\_\_\_

Adresse: \_\_\_\_\_

Localité: \_\_\_\_\_

Signature: \_\_\_\_\_

## *Servons-nous du mot juste*

Commande

**Ingénieurs et architectes suisses**

Rue de Bassenges 4 - Case postale 180

1024 ÉCUBLENS

## HOLORIB® SUPERHOLORIB®

Les profils en acier pour planchers mixtes ont fait leurs preuves et sont en même temps coffrage, armature et protection contre le feu. Une meilleure connexion entre la tôle et le béton est assurée par le bosselage et l'écrasement de l'extrémité des nervures. La pose est rapide et des perforations d'usine pour le passage des goujons sont possibles sur demande.

Demande de documentations:  
Montana  
Systèmes de Construction SA  
CH-1110 Morges  
Tél. 021/801 92 92  
Fax 021/802 31 06

Les solutions rationnelles pour  
toitures, planchers et façades.

# MONTANA

B 5227



**Prix d'importation directe**

## Reverdissements durables et avantageux

**Votre partenaire pour  
le semis hydraulique se  
recommande également  
pour l'Hydroseeding  
dans toute la Suisse**



Pures fibres de coco,  
très résistantes

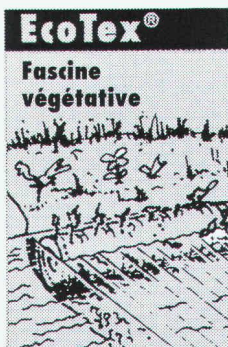

Pour la revitalisation  
de cours d'eau

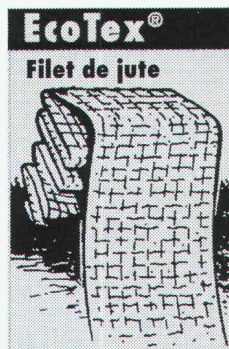

L'alternative au  
meilleur prix



Également avec semences  
incorporées



Nos produits correspondent aux  
normes de qualité IECA  
(International Erosion Control Association)

Conseils techniques et vente

B 5266

### HYDROSAAT SA

Römerswil 11 · 1717 St. Ursen · Tél. 037 / 22 45 25 · Fax 037 / 23 10 77 · (Suisse romande, BE et SO)

## Le grand programme d'éléments de construction Hoesch:

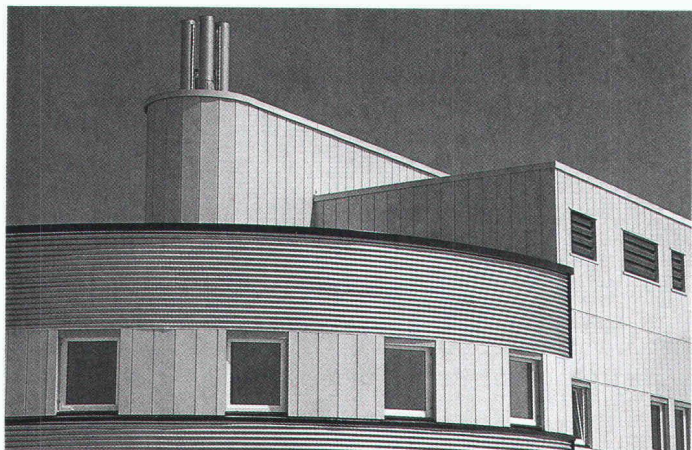

Les éléments de construction Hoesch permettent de réaliser de façon économique des solutions individuelles exigeantes. On peut les poser rapidement, et ils offrent aux architectes et planificateurs une grande liberté de création.

Hoesch clipdach omega®  
Hoesch toit cintré  
Hoesch isodach integral®  
Hoesch isodach®

Hoesch isowand integral®  
Hoesch isowand®  
Hoesch isowand NB/W 60/W90  
Hoesch profil TRP 200  
Hoesch caisson  
Hoesch profil trapézoïdal  
Hoesch Additiv Decke

Si vous êtes intéressé, envoyez-nous la présente annonce par téléfax. Vous recevrez nos informations immédiatement.

### HOESCH SIEGERLANDWERKE

Distribution en Suisse par:

Panel Systems  
Industriestr. 404, CH-5242 Lupfig  
Tel. (056) 949474, Fax (056) 949476

SIA/8 B 5210

## D'un étage à l'autre... en toute sécurité, à l'intérieur comme à l'extérieur!

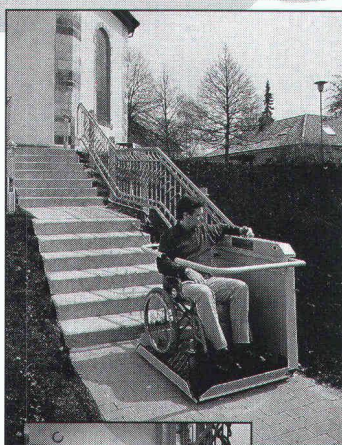

### Le monte-escaliers Grass...

- Conçu pour un encombrement minimum
- Sans limitation de course
- Adaptable à toute situation
- Silencieux, alimentation secteur ou batterie
- Convient aux escaliers droits ou tournants

### Devis d'installation gratuit

Pour un conseil personnalisé,  
contactez le 021/ 312 11 41,  
fax 323 97 80

# PRAXIMED

REPRÉSENTANT POUR LA SUISSE ROMANDE DE  
THYSSEN TREPPENLIFTE GMBH

PRAXIMED SA RUE DE BOURG 11-13, 1003 LAUSANNE

B 5187

## La vision du futur avec le système intégral d'information de la construction

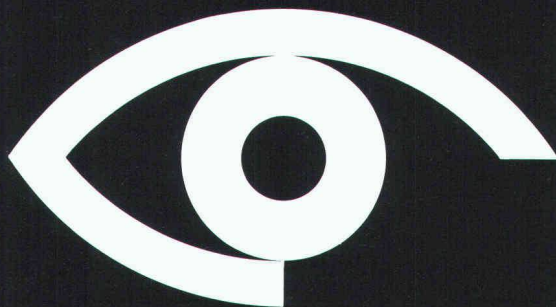

## BIBLIOTHEQUE BAUDOC

La bibliothèque Baudoc se compose de 45 classeurs contenant des informations bilingues allemand/français (informations sur des produits et bases de planification).

En complément à la bibliothèque Baudoc

## BAUDOC DISC

Le Baudoc-Disc (CD-ROM) propose l'offre informative de l'ensemble du marché suisse de la construction, y compris détails de construction et bases de planification.



## SCHWEIZER BAU

## DOKUMENTATION

4223 Blauen

Téléphone 061 761 41 41



B 5285

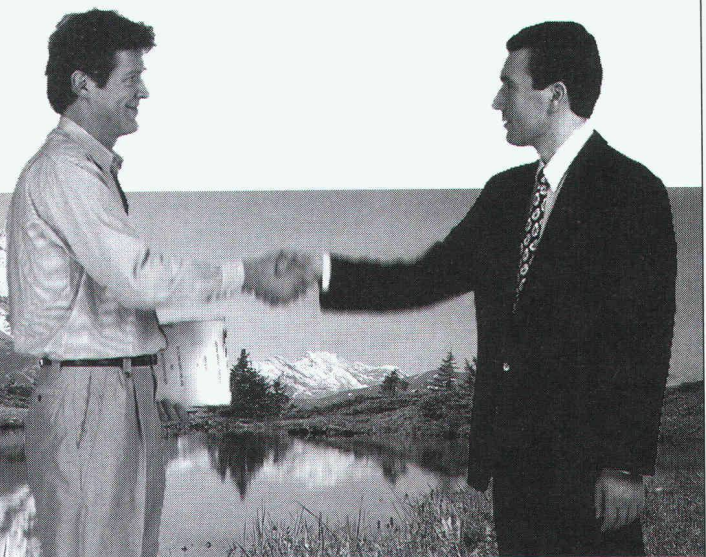

*Votre métier est d'assurer à la fois la protection de l'eau, la protection contre l'eau et la rétention de l'eau. Sarnafil est en mesure de vous aider dans votre tâche et de vous offrir, grâce à une collaboration de partenariat, une plus grande sécurité dans la réalisation de vos systèmes d'étanchéité. Vous pouvez, dès la phase de planification des travaux ou au cours de l'exécution du projet, profiter de l'expérience de nos Ingénieurs du génie civil. Nous accordons à nos clients des prestations de services sur mesure! Ces prestations ne sont bien entendu pas gratuites, mais vous pouvez être assuré de bénéficier de notre pleine et entière co-responsabilité ainsi que d'une qualité certifiée SQS. Car votre réussite constitue notre objectif numéro un!*

Sarnafil AG, Industriestrasse, CH-6060 Sarnen, Téléphone 041/66 97 66, Fax 041/66 85 42

**Sarnafil®**

Systemes du génie-civil

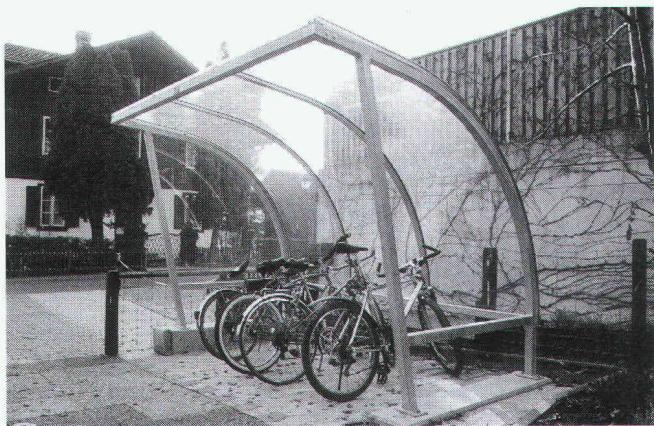

### Abri a vélo Real type C

- couverture en polycarbonate incassable
- charpente en acier zingué au feu
- la construction peut s'allonger sans limite
- parois latérales possible
- livrable avec des différents supports à vélos modernes de Real

**N'hésitez pas à demander notre documentation!**

Représentation: MULTIBAT S.A., En Budron E/9,  
1052 Le Mont s/Lausanne, Tél. 021/652 77 00, Fax 021/652 77 16

**real ag**

CH-3603 THUN  
TELEFON 033 22 01 01  
TELEFAX 033 22 01 06

B 5268

**DEJO**

Dejo SA, Boîte postale, 3360 Herzogenbuchsee, Tél. 063 61 56 71

## Grilles Dejo

**Des grilles livrables sans  
delais et en de  
nombreuses dimensions.**

Grilles embouties, grilles embouties et soudées,  
marches Dejogrip. Pour disposer de notre  
catalogue technique plus complet,

**téléphonez-nous au:  
063 61 56 71**

Z Zysset

B1639

# JRG Sanipex® Calor

B 5044

## Le système de branchement de radiateurs, à tube interchangeable

JRG Sanipex® Calor est un système moderne de branchement de radiateurs pour le raccordement mural ou par le sol. Ce système convient à la plupart des robinets de radiateur disponibles sur le marché, que ce soit pour un chauffage monotube ou bitube. Il offre une protection élevée contre la transmission des bruits d'impact et des bruits d'écoulement. Grâce à la boîte spéciale de raccordement et aussi à la technique «tube en tube», le tube qui véhicule le fluide caloporteur se remplace aisément, si besoin est. Ce qui, selon la profondeur d'encastrement de la boîte peut se faire sans entaille.

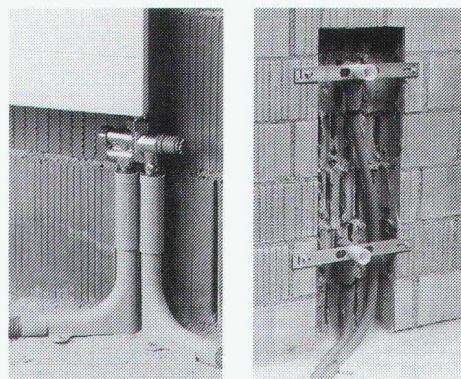

## JRG Gunzenhauser

Robinetterie • Sanipex® • Fonderie

J.+R. Gunzenhauser SA  
Hauptstrasse 130, CH-4450 Sissach  
Téléphone 061/975 22 22  
Téléfax 061/975 22 00

Lugano • Dortmund • Neuburg/Donau • Vienne

# Bien habillées!

Nos façades métalliques habillent les immeubles pour toute une vie.

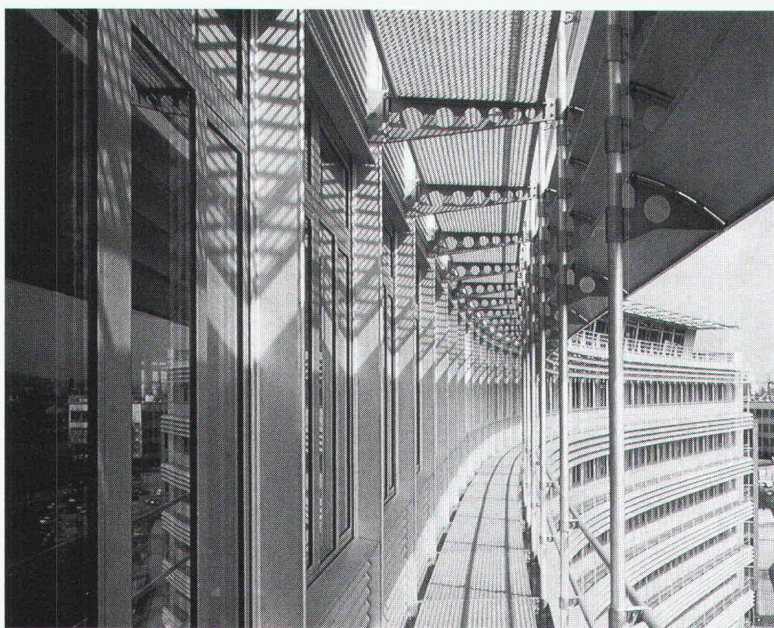

Nous sommes spécialisés dans la construction de façades et fenêtres modernes. Nous répondons aux exigences les plus diverses par le développement constant de nouvelles solutions. Il y a notamment notre atelier de peinture ménageant l'environnement. Nos façades novatrices à énergie solaire ont reçu plusieurs distinctions.

### Je souhaiterais en savoir plus!

Veuillez me faire parvenir une documentation sur:

Façades et fenêtres

Autres: \_\_\_\_\_

Expéditeur: \_\_\_\_\_

IAS

## Schweizer

B 5273  
Ernst Schweizer SA  
Constructions métalliques  
1006 Lausanne, ch. du Cap 3  
Téléphone: 021 729 92 44  
Téléfax: 021 729 92 49

Parois pliantes vitrées,  
portes, Infoconcept®,  
boîtes aux lettres, fenêtres,  
façades métalliques,  
capteurs solaires.

Notre Bianca ne connaît ni semaine de cinq jours



B 4939

ni fin de journée.

Travail de nuit, semaine de 80 heures, pas de jours fériés, une croix sur les vacances... Et alors? Bianca n'en fait pas un drame. Car ce qui pour nous, pauvres humains, tient des travaux forcés, elle l'accomplit sans peine: la nuit – à bas tarif –, ou quand bon vous semble. Silencieusement et fidèlement, avec un minimum d'eau, d'énergie et de temps.

Votre partenaire fidèle pour toujours

**Merker** 

Lave-linge  
Sèche-linge  
Lave-vaisselle

Merker SA  
Dynamostr. 5  
5400 Baden  
Tél. 056/20 71 71  
Fax 056/20 72 22

Vente et service à Baden, Bâle, Berne, Bienne, Coire, Genève, Lausanne, Lucerne, St-Gall, Tessin, Valais et Zurich.

# Les portes Svedex:



B 5217

aussi individuelles que vos clients

Les portes Svedex sont des portes pour tous les aménagements intérieurs, de la transformation jusqu'aux grands projets. On les obtient en fabrication individuelle ou en exécution standard, sous forme d'éléments prêts à poser ou en version semi-finie de qualité supérieure.

A Klingnau, nous avons constamment plus de 8000 unités en stock. Tout à votre avantage! Tirez-en profit, en même temps que du service top de Svedex: conseils, études, devis, livraisons rapides.

Les portes Svedex sont en vente auprès des commerces spécialisés des bois et dérivés. Demandez notre documentation.

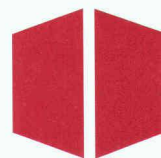

# SVEDEX

Des portes qui ouvrent des horizons



Svedex SA, CH-5313 Klingnau, tél. 056 407 111

**Sous-toiture en panneaux  
durs de fibres de bois.  
Pour les constructions de  
toits à pans semi-ventilés.  
Norme SIA 238.**

**PAVAROOF-W**

**Vous voulez certainement  
miser sur la sûreté, tout  
comme votre poseur!**

Système de sous-toiture en panneaux durs de fibres de bois, y compris accessoires de montage.

Développé spécialement pour la construction des toitures à pans semi-ventilés et pourvu d'avantages particuliers. Étanche à l'eau du côté extérieur, et permettant du côté intérieur d'absorber, d'accumuler et de restituer l'humidité de diffusion.

Pas de ventilation inférieure. Montage simple et rapide. Accessibilité améliorée par sa surface gaufrée, tout en respectant les consignes d'usage, preuves faites à des milliers de reprises. Les professionnels de la toiture ne parlent plus que de **"W"**.

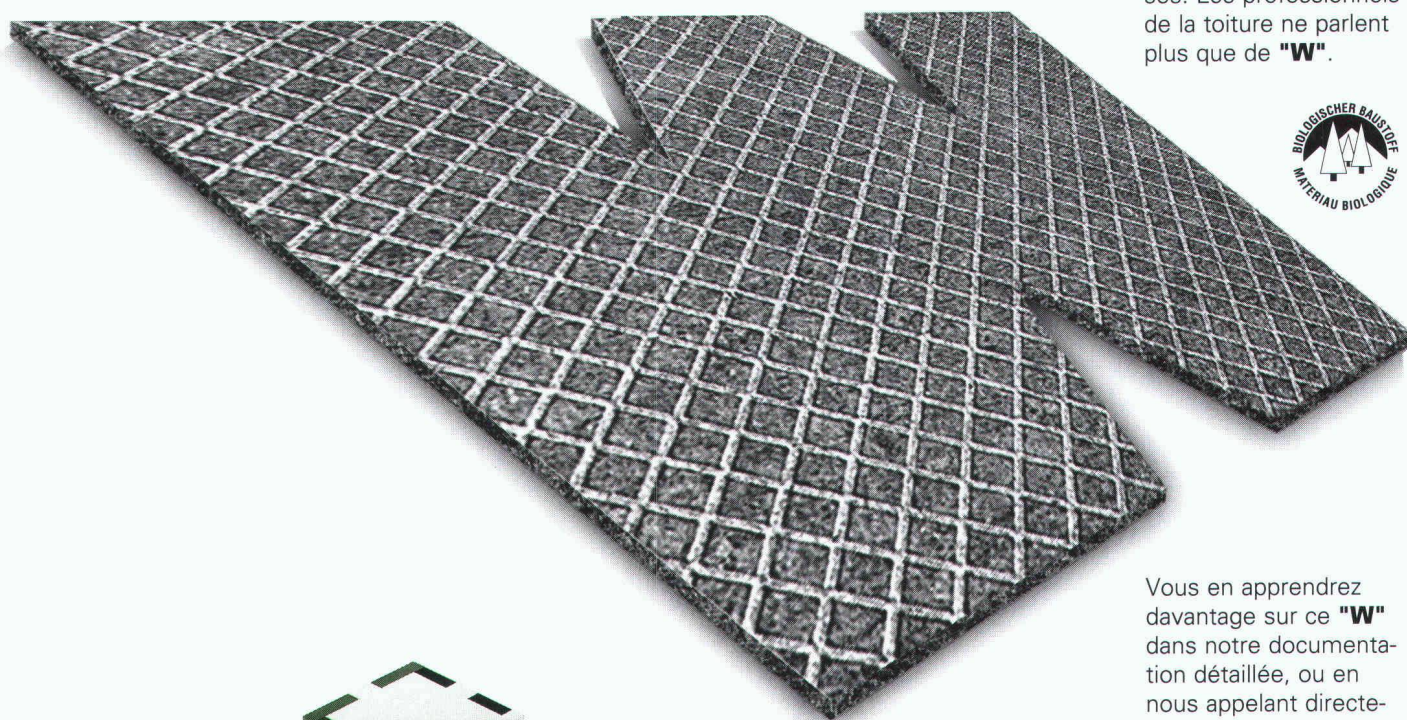

Vous en apprendrez davantage sur ce **"W"** dans notre documentation détaillée, ou en nous appelant directement.

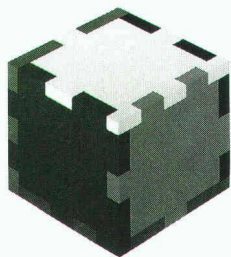

**HPM**



Hiag Produktion Markt AG  
Case postale, 5314 Kleindöttingen

**pavatex**®

B 5280

Distribution:  
Marchands de panneaux  
et de matériaux de  
construction

Téléphone 056 408 111  
Téléfax 056 408 274





- |                      |                       |                      |
|----------------------|-----------------------|----------------------|
| - Parois moulées     | - Ancrages            | - Pointes filtrantes |
| - Parois clouées     | - Micropieux          | - Puits              |
| - Parois berlinoises | - Pieux               | - Jetting            |
| - Palplanches        | - Colonnes ballastées | - Pousse-tubes       |

## FEHLMANN TRAVAUX HYDRAULIQUES SA

Chemin des Croisettes 22  
**1066 ÉPALINGES/VD**  
 Tél. (021) 653 27 85  
 Fax (021) 653 53 84

Chemin de Torney 12  
**1218 GRAND-SACONNEX/GE**  
 Tél. (022) 798 70 03  
 Fax (022) 798 72 52

Av. de la Gare 28  
**1951 SION/VS**  
 Tél. (027) 22 62 43  
 Fax (027) 23 53 62

**SOUS LA LOUPE:  
 LE SAVOIR-FAIRE EN MATIÈRE D'INSONORISATION**

**«L'insonorisation dans  
 le bâtiment contribue à une  
 meilleure qualité de la vie»**

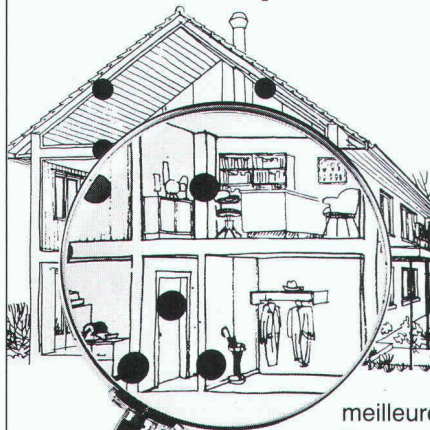

Notre feuille lourde **Idikell M 4001/05** a fait des milliers de fois ses preuves sur le terrain. Les exemples d'application les plus variés attestent de sa diversité d'emploi. Avec **Idikell M 4001/05** nous proposons un système complet qui garantit les meilleures valeurs acoustiques. Pour nous, le conseil technique spécialisé fait partie intégrante.



**Siegfried Keller SA**

INSONORISATION PROFESSIONNELLE

8304 Wallisellen  
 Téléphone 01/839 65 50  
 Téléfax 01/839 65 80

B 4577



## Réfection et construction de canaux cheminées

- En inox de fabrication suisse (système Rutz et Obrist)
- Pose du nouveau conduit de gaz RMB HT-160
- Ecologique et de sûreté absolue!

Devis et renseignements sans engagement

Renommé depuis 1956

**Obrist & co**

Rue des Parcs 112  
 2006 Neuchâtel  
 Tél. 038 31 31 20  
 Fax 038 30 55 01

B 4895

### Travaux spéciaux:

- Pousse-tube
- Galeries
- Wellpoints/puits
- Gunite
- Palplanches
- Pieux forés-battus-moulés
- Ancrages-Jetting
- Parois moulées-berlinoises

Une entreprise  
 du groupe Marti SA

B 5090

**génie civil +  
 fondations sa**

**CH-1020 Renens** **1214 Vernier/Genève**  
 Rue du Caudray 22 Tél. 022 / 341 03 38  
 Tél. 021 / 636 17 39  
 Fax 021 / 636 17 43 **3979 Grône/Valais**

# BUREAU PIERRE MARTIN

BUREAU INDÉPENDANT D'INGÉNIEURS-CONSEILS  
ET DE SPÉCIALISTES DES  
TRAVAUX SUBAQUATIQUES  
ET HYDROGRAPHIQUES

CARTOGRAPHIE  
ET MESURES  
VOLUMÉTRIQUES  
POUR LE SURVEY  
DE L'ENGRAVEMENT  
DES RETENUES ET  
POUR LA GESTION  
DES GRAVIÈRES

KARTOGRAPHIE  
UND UMFANG-  
MESSUNGEN ZUR  
BEOBACHTUNG DER  
SCHLAMMABSETZUNG  
BEI STAUDÄMMEN  
UND ZUR  
KIESGRUBEN-  
KONTROLLE.

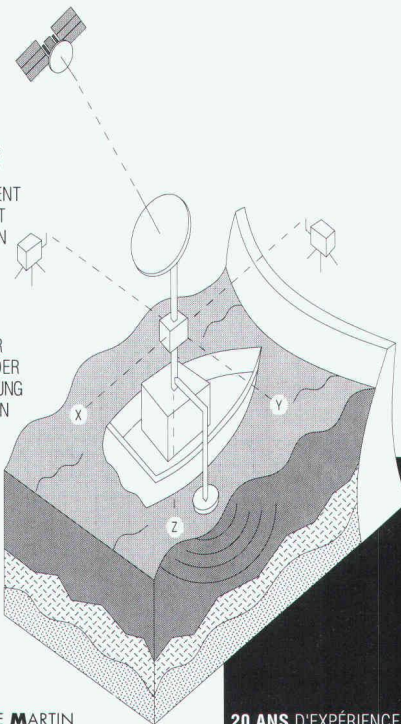

BUREAU PIERRE MARTIN  
CH-1410 THIERRENS SUISSE  
TÉL. 021/905 33 88  
FAX 021/905 40 91

20 ANS D'EXPÉRIENCE

B 5244

## HANGARS PRÉFABRIQUÉS MÉTALLIQUES HALLES DE STOCKAGE HALLES D'EXPOSITIONS – ATELIERS

### Type DF

Longueur pas de limite  
Largeur 3 à 12 m  
Hauteur 2 à 5 m

### Type Antarès

Longueur pas de limite  
Largeur 6 à 18 m  
Hauteur 3 à 7 m

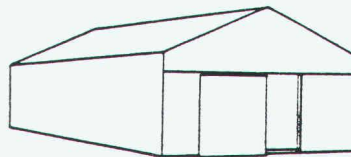

### Avantages:

- fondations minimales
- montage rapide
- dimensions adaptables à tous besoins
- avec ou sans isolation
- prix très intéressant

Pour de plus amples renseignements, veuillez nous contacter à l'adresse suivante:

**TRANSBÉTON SA**  
Route Cantonale 106  
1025 Saint-Sulpice  
Tél. 021/691 33 63  
Fax 021/691 35 25

B 5117

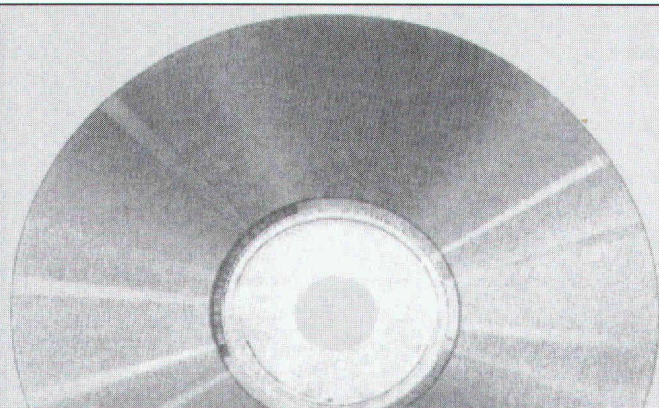

## CD-Print Archivage Informatique

STOCKAGE DE PLANS, DESSINS,  
DOCUMENTATIONS ... (PC-MSDOS)  
SUR CD-ROM (650 MBytes).

Transfert à partir de Tapes DAT-DDS, Disque Dur  
Disquettes, CD-ROM, CD-AUDIO...

Le CD-Rom est un support optique sans pertes de  
données, peu encombrant et peu coûteux. Le  
transport de vos différentes archives est alors  
possible sans encombrer le disque dur.

CD-Print, Case Postale 125, 1605 Chexbres,  
Tél: 021 946 20 92

B 5289

## GARAGES PRÉFABRIQUÉS

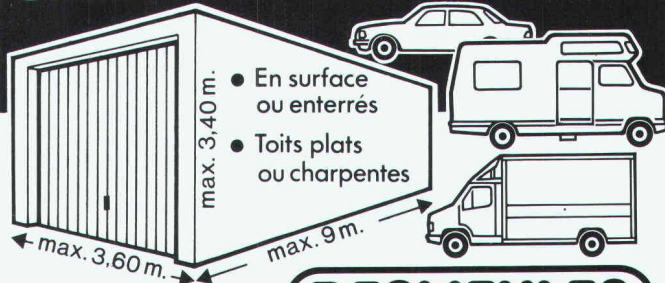

- En surface ou enterrés
  - Toits plats ou charpentes
- Fabriqués près de chez vous pour vos besoins

**DESMEULES**  
Frères sa

B 5200 1523 GRANGES-MARNAND · TEL. 037 / 64 16 26 · FAX 037 / 64 20 71

## Technique de levage: La solution....

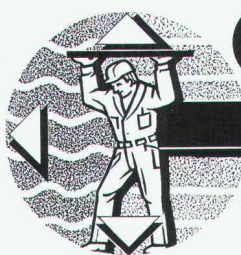

**MARTI SA** Lausanne

Département **renesco**

- Etanchéité d'ouvrages en béton
- Colmatage et consolidation d'ouvrages
- Assainissement et protection du béton
- Traitement des fissures
- \* Nouveau : technique de levage

B 5089

Rue du Caudray 22  
1020 Renens

Tél. 021/ 636 17 36 Fax 021/ 636 17 43

# Qui fait quoi?

## Abris, piscines

EURÉKA SA, abris piscines  
Avry-sur-Matran, 1754 Rosé/FR  
Tél. 037/301 001, fax 037/302 902

## Agencements entreprises, collectivités, bureaux, restaurants

TUBAC SA, 1401 Yverdon-les-Bains  
Tél. 024/21 42 36, fax 024/21 84 45

## Appareils de mesure d'humidité pour: Bois – Matériaux de construction

CHAKO OPTIQUE SA, 2800 Delémont  
Tél. 066/22 42 14, fax 066/22 20 94

## Archivage informatique de plans, dessins, documentation... sur CD-ROM (650MB)

CD-PRINT ARCHIVAGE INFORMATIQUE,  
CP 125, 1605 Chexbres, tél. 021/946 20 92

## Assainissement de conduites système LSE nettoyage mécanique et protection interne contre la corrosion ultérieure

INTER PROTECTION SA  
Chemin des Dailles 6, 1053 Cugy  
Tél. 021/731 17 21, fax 021/731 50 91

## Assurance qualité

GRAUER ENGINEERING, 1807 Blonay  
Tél. 021/943 43 00, fax 021/943 44 34

## Automatisation d'installations – Visualisation et contrôle de processus – Réseaux informatiques

ARGOS TECHNOLOGIES SA, Martigny  
Tél. 026/23 37 50, fax 026/23 37 51

## Balances

METTLER - TOLEDO (Schweiz) AG  
Balances et instruments d'analyses  
Postfach 8606 Greifensee  
Tél. 01/944 45 45, fax 01/944 45 10

## CAO

### CAO Speedikon

Architecture, Ingénieur civil, Installations techniques, Facility Management: la solution CAO intégrale pour le bâtiment avec plus de 1000 postes de travail en Suisse. Hardware et software. Formation. Accompagnement de projet. Prestations de services CAO.  
RZW WALDER & TRÜEB INFORMATIQUE SA  
Rue Juste-Olivier 22, 1260 Nyon 1  
Tél. 022/362 48 90, fax 022/362 48 92

### CAO Architecture

AUTOCAD-Auto PACK, le couple idéal pour l'architecture  
Infographics SA, 1052 Le Mont-sur-Lausanne  
Tél. 021/653 82 00, fax 021/653 82 07

### CAO et administration de chantier pour la branche de la construction

Du module soumission jusqu'à la méthode par éléments avec relation au CAO  
HEINIGER & PARTNER SA,  
8620 Wetzikon, Hofstrasse 96 A  
Tél. 01/932 11 31

## CAO/FAO

Logiciel ASHLAR VELLUM / PC et MAC  
La CAO qui privilégie la créativité  
Logiciel VIRTUAL GIBBS / PC et MAC  
Programmation graphique des CNC avec interface pour logiciels CAO et communication CNC  
PRODUCTEC SA, 2842 Rossemaison,  
Tél. 066/22 71 93, fax 066/22 40 75

## Charpente – Scierie – Fournitures d'éléments triangulés hydro-nail

Dizerens Frères & C<sup>e</sup>, 1063 Chapelle-sur-Moudon  
Tél. 021/905 37 37, fax 021/905 26 55

## Charpentes métalliques Ponts roulants

STEPHAN SA, 1706 Fribourg  
Tél. 037/83 11 11, fax 037/26 53 88

## Chauffage au bois manuel et automatique

SCHMID SA, 1510 Moudon  
Tél. 021/905 35 55, fax 021/905 35 59

## Clôtures – Portails en tous genres

CLOTURA J. DE ALLEGRI  
Rue du Jura 14, 1020 Renens  
Tél. 021/634 46 46, fax 021/634 64 63

## Constructions de grues et techniques d'acheminement

MARTI-TECHNOLOGIE SA  
Dytan-Construction de grues,  
6048 Horw  
Tél. 041/48 51 33, fax 041/48 71 35

## Constructions métalliques

HÄMMERLI + C<sup>e</sup> SA, 1260 Nyon  
Façades, menuiserie, serrurerie  
Tél. 022/36 22 555, fax 022/36 21 134

## Constructions métalliques, charpentes, vitrages et portes en acier, alu-inox

GUGGISBERG & FILS, 1123 Aclens  
Tél. 021/869 93 03, fax 021/869 95 41

## Contrôle d'accès – Gestion des temps de présence du personnel

BIXI SYSTEMS SA, 2074 Marin  
Tél. 038/33 80 60, fax 038/33 81 52

## Cuisine

ALNO SA,  
Hardhofstrasse 15, 8424 Embrach  
Tél. 01/876 05 55, fax 01/876 05 45  
Plus de 80 revendeurs en Suisse

## Détection incendie

ABARISK SA, 1020 Renens  
Tél. 021/634 77 77, fax 021/634 79 77

## Equipements de sécurité – Systèmes d'alarme et vidéo – Contrôle d'accès

WEBER DISTRIBUTION, 2034 Pesieux  
Tél. 038/30 38 73, fax 038/30 53 68

## Etanchéité, isolation thermique, toiture plate

BALZAN & IMMER ÉTANCHÉITÉ SA,  
1018 Lausanne,  
Tél. 021/646 78 12, fax 021/646 76 37

## Etanchement et assainissement d'ouvrages – Technique de levage

MARTI SA, Département Renesco, 1020 Renens,  
Tél. 021/636 17 36, fax 021/636 17 43

## Etudes d'impact sur l'environnement et études acoustiques

MÜLLER & PERROTTET ENVIRONNEMENT  
CONSEIL, 1720 Corminbœuf  
Tél. 037/26 74 60, fax 037/26 74 90

## Etudes géotechniques et géologiques Etudes d'impact sur l'environnement

Mesures de vibrations et de bruit  
Diagraphies de forage, flowmeter  
Contrôles de pieux  
Analyses de béton et pierres naturelles

GEOTEST SA  
• 1033 Cheseaux-s-L., tél. 021/731 45 65  
• 1706 Fribourg, tél. 037/26 72 67  
• 1915 Chamoson, tél. 027/86 65 35

## Fabrication toutes pièces mécaniques

ATELIERS CLÉMENT, 1731 Ependes  
Tél. 037/331 965, fax 037/332 967

## Fontaines villageoises traditionnelles et pierre naturelle du Jura

ATELIER DE TAILLE DE PIERRE LUC CHAPPUIS  
1148 L'Isle. Tél. 021/864 52 39, fax 021/864 52 25

## Formation du personnel

GRAUER ENGINEERING, 1807 Blonay  
Tél. 021/943 43 00, fax 021/943 44 34

## Géosystème – Topographie + Services

GÉOSCAN SA SERVICE, 1605 Chexbres  
Tél. 021/946 33 46, fax 021/946 30 86

## Géotechnique

DE CERENVILLE GÉOTECHNIQUE SA,  
1024 Ecublens  
Tél. 021/691 24 91, fax 021/691 24 96

## Géotechnique, géologie et hydrogéologie Etudes d'impact et de risques Gestion et traitement des déchets Mesures de bruit et de vibrations Laboratoire et essais géotechniques

CSD INGÉNIEURS CONSEILS SA  
• Le Mont-sur-Lausanne, tél. 021/647 12 41, fax 021/647 12 47  
• Granges-Paccot, tél. 037/26 86 86, fax 037/26 86 16  
• Sion, tél. 027/22 60 76, fax 027/23 58 22  
• Genève, tél. 022/340 04 04, fax 022/340 04 10

## Gestion des temps du personnel – Horloges industrielles – Sonorisation

J. BOSSHARD SA, 1052 Le Mont-sur-Lausanne  
Tél. 021/653 21 47, fax 021/653 12 59  
Dübendorf, tél. 01/821 08 81, fax 01/821 09 08

## Groupe vaudois des entreprises d'isolation et de calorifugeage

Isolation tuyauteries  
BIOLEY ISOLATIONS SA, 1008 Prilly  
Tél. 021/625 55 08, fax 021/625 64 79  
NICOLAI FRANCESCO, 1482 Cugy/FR  
Tél. 037/61 54 70  
PRONTISOL SA, 1004 Lausanne  
Tél. 021/312 68 22, fax 021/323 99 59  
SCHNEIDER TECHNIQUES D'ISOLATIONS SA,  
1004 Lausanne  
Tél. 021/625 58 47, fax 021/624 46 80  
SCHULER BERNARD, 1012 Lausanne  
Tél. 021/729 60 67, fax 021/728 31 07

## Protection incendie

BIOLEY ISOLATIONS SA, 1008 Prilly  
Tél. 021/625 55 08, fax 021/625 64 79  
GRANGIER PHILIPPE, 1010 Lausanne  
Tél. 021/652 65 15  
ISOLAIR SA, 1010 Lausanne  
Tél. 021/653 58 91, fax 021/653 58 93  
SCHNEIDER TECHNIQUES D'ISOLATIONS SA,  
1004 Lausanne  
Tél. 021/625 58 47, fax 021/624 46 80  
STOPFLAMMES SA, 1008 Prilly  
Tél. 021/625 15 80, fax 021/625 15 82

## Isolations phoniques

BIOLEY ISOLATIONS SA, 1008 Prilly  
Tél. 021/625 55 08, fax 021/625 64 79  
ISOLAIR SA, 1010 Lausanne  
Tél. 021/653 58 91, fax 021/653 58 93  
PRONTISOL SA, 1004 Lausanne  
Tél. 021/312 68 22, fax 021/323 99 59  
SCHNEIDER TECHNIQUES D'ISOLATIONS SA,  
1004 Lausanne  
Tél. 021/625 58 47, fax 021/624 46 80

## Isolation périphérique

ISOLAIR SA, 1010 Lausanne  
Tél. 021/653 58 91, fax 021/653 58 93  
RASELLI FAÇADES SA, 1024 Ecublens  
Tél. 021/691 10 41, fax 021/691 10 44

## Complexes étanches et isolants projetés

ZELTNER B. SA, 1030 Bussigny  
Tél. 021/701 34 45, fax 021/701 34 49

## Cloisons légères

ISOLAIR SA, 1010 Lausanne  
Tél. 021/653 58 91, fax 021/653 58 93  
SCHNEIDER TECHNIQUES D'ISOLATIONS SA,  
1004 Lausanne  
Tél. 021/625 58 47, fax 021/624 46 80

## Faux-plafonds

ISOLAIR SA, 1010 Lausanne  
Tél. 021/653 58 91, fax 021/653 58 93  
SCHNEIDER TECHNIQUES D'ISOLATIONS SA,  
1004 Lausanne  
Tél. 021/625 58 47, fax 021/624 46 80

## Faux-plafonds/Maquettes d'architecture

PIRALLI PLAFONDS STAFF SA, 1800 Vevey  
Tél. 021/921 18 31, fax 021/933 67 68

## Hydrodémolition – Décapage et lavage à haute pression

HUBERT ETTER & FILS SA, 1628 Vuadens/FR  
Tél. 029/2 95 93, fax 029/2 44 61

## Informatique architectes et ingénieurs

Logiciels Roland Messerli:  
– Dessin et conception assistés par ordinateur  
– Gestion de chantiers  
– Méthode par éléments

Autres:

– PIGMA Gestion des heures et des mandats  
– Envoi automatique de PV par FAX/Modem avec un PC  
– Comptabilité avec TVA  
– Olivetti, Hewlett-Packard, Compaq et Brother  
JOBIN SA Informatique  
Av. de Provence 10, 1000 Lausanne 20  
Tél. 021/625 60 22, fax 021/624 07 30

## Installations solaires

Installations de production d'énergie solaire raccordées au réseau, clés en mains.  
Modules Solarex: 20 ans de garantie  
TECHNIQUES ÉNERGÉTIQUES MUNTWYLER SA  
Märtingasse 1, 3052 Zollikofen  
Tél. 031/911 50 63, fax 031/911 51 27

## ISO 9000 – Introduction

GRAUER ENGINEERING, 1807 Blonay  
Tél. 021/943 43 00, fax 021/943 44 34

## Jointes fixes – Etanchéité des joints de reprise, de clavage et de coupure dans les ouvrages en béton

MASTIX SA, CH-1018 Lausanne  
Tél. 021/648 29 49, fax 021/648 31 72

## Jointes en mouvement – Etanchéité des joints de glissement, de dilatation, d'assemblage, de retrait et de tassement dans les ouvrages en béton

MASTIX SA, CH-1018 Lausanne  
Tél. 021/648 29 49, fax 021/648 31 72

## Lames de boiseries – Parquets

BOISSECC SA, 1030 Bussigny  
Tél. 021/702 29 85, fax 021/701 34 62

## Lanternaux et coupoles

WATEP SA, 3004 Berne 4  
Tél. 031/302 87 88, fax 031/302 80 93  
Succursale de 1020 Renens  
Tél. et fax 021/624 68 61

## Livres

PAYOT LIBRAIRIE,  
Lausanne Pépînet  
Tél. 021/341 33 31, fax 021/341 33 45  
Genève Chantepoulet  
Tél. 022/731 89 50, fax 022/738 48 03

# LA FENÊTRE À L'ANCIENNE

## LE RESPECT DES TRADITIONS

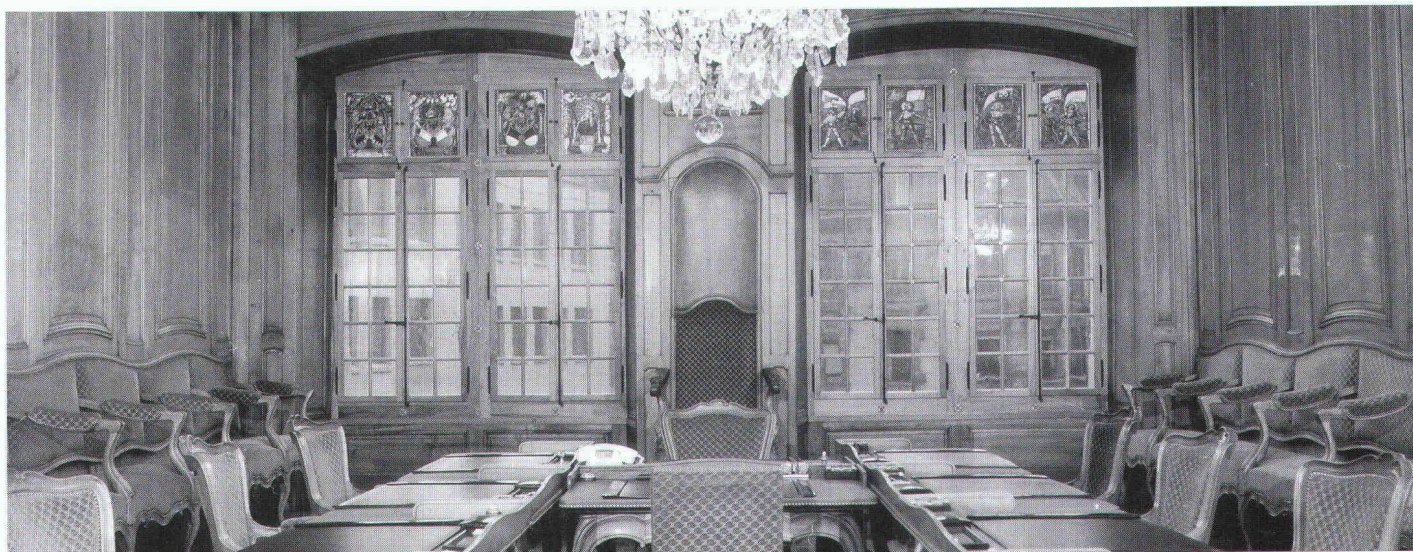

B 5275

# DE BOIS ET DE LUMIÈRE

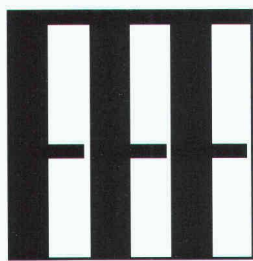

Groupement spécialisé FRM des  
FABRICANTS DE  
FENÊTRES ET DE  
FAÇADES

*La fenêtre  
d'aujourd'hui  
pour les  
architectures  
d'autrefois*

*L'adéquation  
entre l'apparence  
ancienne  
et la technique  
du futur*

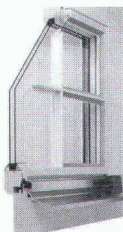
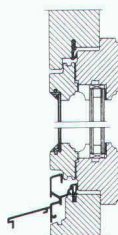

Verre isolant  
+ double vitrage  
avec croisillons



**Les entreprises ci-dessous, titulaires du label de qualité FFF, se recommandent et sont à votre disposition pour tout conseil ou étude ou pour une offre spécifique:**

AGUET P.-A. et L.  
ANDRÉ J.-J. SA  
ANTONINI Marc & Cie  
BASSIN Edgar SA  
BIEDERMANN Emile SA  
DROZ M.  
JPF Construction SA  
LIENHER SA  
MORAZ FRÈRES SA  
PAPAUX D. & Cie SA  
REPOND Bernard SA  
ROTH Werner, Baulmes  
SOCIÉTÉ TECHNIQUE SA

Menuiserie-agencements, Ch. des Bois 13, 1248 **Hermance**, 022/751 13 37  
Menuiserie-charpente, 1137 **Yens-sur-Morges**, 021/800 39 07  
Ch. Bonvard 67, 1222 **Vésenaz-Genève**, 022/750 23 23  
Fabrique de fenêtres, Dr-Tièche 14, 2732 **Reconvilier**, 032/91 22 37  
Ch. Deluc 9, 1224 **Chêne-Bougeries, Genève**, 022/869 04 04  
Fabrique de fenêtres, Sur-le-Crêt 9, 2606 **Corgémont**, 032/97 10 72  
Menuiserie-charpente, 1630 **Bulle**, 029/3 12 81  
Menuiserie - Fabrique de fenêtres, 2065 **Savagnier**, 038/53 23 24  
Menuiserie-Agencements, Av. Nestlé 1, 1820 **Montreux**, 021/963 10 61  
1733 Treyvaux, 037/33 14 95 / 1023 **Crissier**, 021/635 34 27  
Menuiserie-ébénisterie, 1637 **Charmey**, 029/7 12 41  
Menuiserie-agencements, 1446 **Baulmes**, 024/59 13 07  
Rue J.-Droz 8, 2007 **Neuchâtel**, 038/25 52 60

Groupement FFF/FRM - Case postale 660 - 1001 Lausanne - Tél. 021/617 44 22 - Fax 021/616 56 62

FRM - Fédération romande des entreprises de menuiserie, ébénisterie, charpentes, des fabriques de meubles et des parqueteurs

# RÉCIPIENTS À ORDURES BECK®: QUEL BEAU PROGRAMME!

N'êtes-vous pas également d'avis que si les récipients à ordures sont certainement indispensables, ils n'en sont pas moins très difficiles à intégrer dans certains cadres, notamment dans les parcs? Erreur!



Grâce aux récipients à ordures BECK, TMH vous offre la possibilité d'allier élégamment le fonctionnalisme et un design décoratif. Placez des accents avec BECK!

Les produits BECK sont la garantie de lignes pures, de matériaux de premier choix, d'une fabrication parfaite ainsi que d'une protection optimale contre la corrosion et le vandalisme.

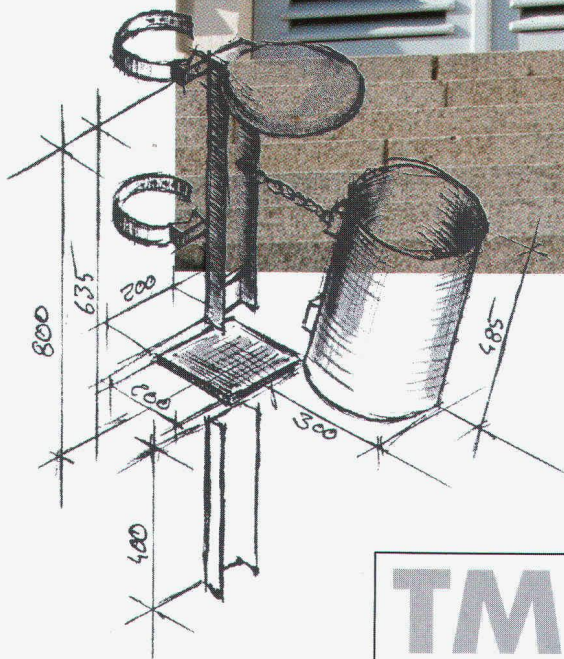

B 5288

**Demandez une documentation  
détaillée!**

# TMH

THOMAS HAGENBUCHER

TMH THOMAS HAGENBUCHER  
GROSSISTE EN ARTICLE TECHNIQUES  
8126 ZUMIKON  
TÉLÉPHONE: 01 / 301 17 92  
TÉLÉPHAX: 01 / 302 12 08