

Zeitschrift: Ingénieurs et architectes suisses
Band: 121 (1995)
Heft: 21

Werbung

Nutzungsbedingungen

Die ETH-Bibliothek ist die Anbieterin der digitalisierten Zeitschriften. Sie besitzt keine Urheberrechte an den Zeitschriften und ist nicht verantwortlich für deren Inhalte. Die Rechte liegen in der Regel bei den Herausgebern beziehungsweise den externen Rechteinhabern. [Siehe Rechtliche Hinweise.](#)

Conditions d'utilisation

L'ETH Library est le fournisseur des revues numérisées. Elle ne détient aucun droit d'auteur sur les revues et n'est pas responsable de leur contenu. En règle générale, les droits sont détenus par les éditeurs ou les détenteurs de droits externes. [Voir Informations légales.](#)

Terms of use

The ETH Library is the provider of the digitised journals. It does not own any copyrights to the journals and is not responsible for their content. The rights usually lie with the publishers or the external rights holders. [See Legal notice.](#)

Download PDF: 18.01.2025

ETH-Bibliothek Zürich, E-Periodica, <https://www.e-periodica.ch>



DENKART, Zurich

Le nouvel intrados ACO MARKANT®, posé par Spleiss Bauunternehmung AG, projet: construction Rütihof à Zurich

B 5429

NOUVEAU: le système de fenêtres d'intrados

ACO MARKANT® simple et rapide à poser pour les maîtres d'ouvrages, constructeurs et entrepreneurs exigeants.

Nous vous proposons des **solutions** dans le domaine des fenêtres d'intrados grâce à un matériau d'avenir. Doté d'excellentes propriétés, le béton polymère a fait ses preuves et remplace avantageusement les matériaux habituellement utilisés dans le bâtiment. ACO est un fabricant de premier plan dont **l'usine est implantée à Netstal GL** et dont l'objectif est de consolider sa position de leader sur le marché en proposant des produits innovants et des prestations conformes aux exigences du client. Nous y parvenons avec l'aide de nos **collaborateurs, qualifiés et motivés**, qui recherchent des solutions personnalisées aux préoccupations de chacun de leurs clients. Actuellement, il est toujours plus impératif de présenter et de proposer des **solutions qui offrent le meilleur rapport qualité/prix**. Les fenêtres d'intrados ACO MARKANT® sont un système d'intrados composé de différentes fenêtres et soupiraux que vous pouvez assembler vous-même. Pour en savoir plus sur les avantages du béton polymère et nos autres solutions éprouvées, n'hésitez pas à nous appeler.

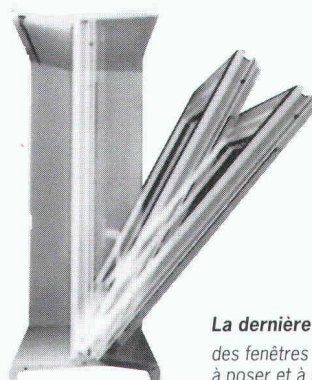

La dernière nouveauté ACO:
des fenêtres d'intrados faciles
à poser et à remplacer.



ACO Eléments de construction SA

Case postale 197
CH - 8754 Netstal
Téléphone 058 61 82 82
Fax 058 61 80 00





Installations générales d'électricité, réseaux informatiques

Electricité + Télécommunications

JEANFAVRE & FILS SA

1052 LE MONT-SUR-LAUSANNE - Téléphone 021/652 43 43

B 5388

*L'entrepreneur
de travaux publics!*

FOUILLES, COLLECTEURS,
GÉNIE CIVIL,
TRAVAUX ROUTIERS,
REVÊTEMENTS BITUMINEUX,
TRAVAUX LACUSTRES.



**MARTI SA
LAUSANNE**

B 5375

CH-1020 Renens - Rue du Caudray 22
Tél. 021 / 636 17 36 - Fax 021 / 636 17 43

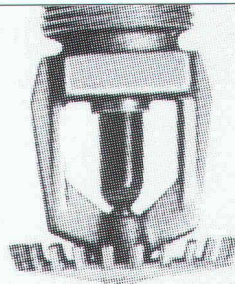

B 3775

**Installation
Sprinkler, Co₂,
détection**

*Depuis plus de dix ans, Abarisk
vous offre un service complet
d'études, de montage, de transfor-
mation et de service après-vente.*

1, rue de l'Industrie
1020 Renens
Téléphone (021) 634 77 77



abarisksa
Sécurité-Incendie

Les ingénieurs et les architectes universitaires suisses

sans exception!

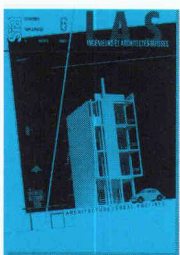
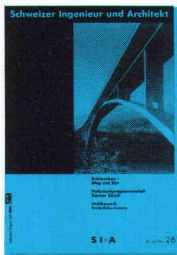

L'organe officiel de la Société des ingénieurs et architectes SIA, de l'Association des anciens étudiants EPF/GEP et de l'Association suisse des ingénieurs-conseils ASIC. Organe d'information de l'Association amicale des anciens élèves de l'EPFL (A²E²PL)

B 4570

Les ingénieurs et les architectes universitaires suisses comptent parmi les premiers décideurs dans le secteur de la construction, les bureaux d'étude, les administrations et l'industrie.

Avec «Ingénieurs et architectes suisses» en Suisse romande et «Schweizer Ingenieur und Architekt» en Suisse alémanique, vous êtes certains d'atteindre cette élite!

24 éditions françaises et 46 éditions allemandes par année, et un plan thématique universel autorisent un placement ciblé de vos annonces dans un environnement idéal. Demandez notre documentation ou un conseil personnalisé.

Un simple appel téléphonique suffit!

IVA

IVA AG für internationale Werbung

Mühlebachstrasse 43
8032 Zürich
Telefon 01/251 24 50
Telefax 01/251 27 41

Rue Pré-du-Marché 23
1004 Lausanne
Téléphone 021/647 72 72
Téléfax 021/647 02 80

Essais sur béton

PROFOMETER 3

Détecteur d'armatures



DIGI SCHMIDT

Scléromètre électronique



SCHMIDT

Scléromètre à béton

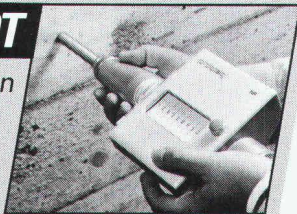

DYNA

Appareil d'adhérence

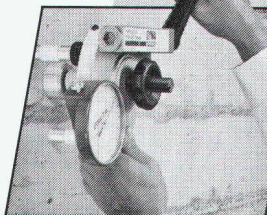

CANIN

Appareil d'analyse de corrosion

Garantie
haute qualité
service performant

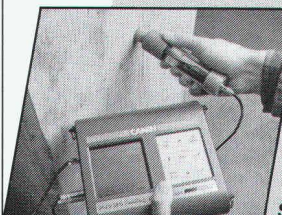

proceq

ISO 9001

PROCEQ SA
Riesbachstrasse 57
CH-8034 Zürich

Tel. 01/383 78 00
Fax 01/383 99 14
Telex 817 118 prch

Veuillez nous envoyer des documentations sur:

Adresse: _____

- DYNA
 CANIN
 SCHMIDT
 PROFOMETER 3

Contrôle d'ouvrages

B 4959

NOTRE QUALITÉ SE MANIFESTE DANS LE SERVICE APRÈS-VENTE!

Conseils, vente et service après-vente font incontestablement partie de notre gamme des prestations de service. Pour cette raison, nous veillons à un haut niveau de qualité après la vente et l'achèvement de nos installations.

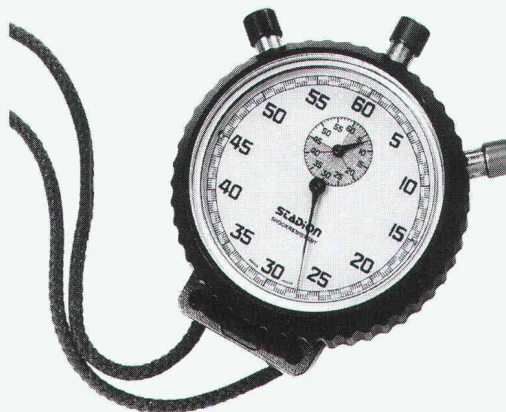

Notre organisation de service performante et expérimentée sait maintenir et restaurer toutes les marques de ponts roulants. Une prestation de service sur laquelle vous pouvez compter!



MARTI-TECHNOLOGIE AG
B 5297 **DYTAN®**

Dytan-Kranbau, Lager- und Fördersysteme, CH-6048 Horw
Téléphone 041/48 51 33, Fax 041/48 71 35
ACE Equipment SA, 5, rue Lecheretta, CH-1630 Bulle
Téléphone 029/2 14 01, Fax 029/2 14 02

Qui fait quoi?

Agencements entreprises, collectivités, bureaux, restaurants

TUBAC SA, 1401 Yverdon-les-Bains
Tél. 024/21 42 36, fax 024/21 84 45

Appareils de mesure d'humidité pour: Bois – Matériaux de construction

CHAKO OPTIQUE SA, 2800 Delémont
Tél. 066/200 300, fax 066/200 305

Archivage informatique de plans, dessins, documentation... sur CD-ROM (650MB)

CD-PRINT ARCHIVAGE INFORMATIQUE,
CP 125, 1605 Chexbres, tél. 021/946 20 92

Assainissement – Terrassement – Béton armé – Maçonnerie

MERGOZZI SA, 1040 Echallens
Tél. 021/881 47 71, fax 021/881 47 76
Succ. Lutry
Tél. 021/791 62 38, fax 021/791 62 48

Automatisation d'installations – Visualisation et contrôle de processus – Réseaux informatiques

ARGOS TECHNOLOGIES SA, Martigny
Tél. 026/23 37 50, fax 026/23 37 51

CAO CAO Speedikon

Architecture, Ingénieur civil, Installations techniques, Facility Management: la solution CAO intégrale pour le bâtiment avec plus de 1000 postes de travail en Suisse. Hardware et software. Formation. Accompagnement de projet. Prestations de services CAO.
RZW WALDER & TRÜEB INFORMATIQUE SA
Rue Juste-Olivier 22, 1260 Nyon 1
Tél. 022/362 48 90, fax 022/362 48 92

CAO et administration de chantier pour la branche de la construction

Du module soumission jusqu'à la méthode par éléments avec relation au CAO
HEINIGER & PARTNER SA,
8620 Wetzikon, Hofstrasse 96 A
Tél. 01/932 11 31

CAO /FAO

Logiciel ASHLAR VELLUM / PC et MAC
La CAO qui privilégie la créativité
Logiciel VIRTUAL GIBBS / PC et MAC
Programmation graphique des CNC avec interface pour logiciels CAO et communication CNC
PRODUCTEC SA, 2842 Rossemaison,
Tél. 066/22 71 93, fax 066/22 40 75

Charpente – Scierie – Fournitures d'éléments triangulés hydro-nail

Dizerens Frères & C^o, 1063 Chapelle-sur-Moudon
Tél. 021/905 37 37, fax 021/905 26 55

Charpentes métalliques Ponts roulants

STEPHAN SA, 1706 Fribourg
Tél. 037/83 11 11, fax 037/26 53 88

Chauffage au bois manuel et automatique

SCHMID SA, 1510 Moudon
Tél. 021/905 35 55, fax 021/905 35 59

Clôtures – Portails en tous genres

CLOTURA J. DE ALLEGRI
Rue du Jura 14, 1020 Renens
Tél. 021/634 46 46, fax 021/634 64 63
Pour la Suisse Romande:
ACE EQUIPEMENT SA
5, rue Lécheretta, 1630 Bulle
Tél. 029/2 14 01, fax 029/2 14 02

Constructions de grues et techniques d'acheminement

MARTI-TECHNOLOGIE SA
Dytan-Construction de grues, 6048 Horw
Tél. 041/48 51 33, fax 041/48 71 35
Pour la Suisse romande: ACE EQUIPEMENT SA
5, rue Lécheretta, 1630 Bulle
Tél. 029/2 14 01, fax 029/2 14 02

Constructions métalliques

HÄMMERLI + C^o SA, 1260 Nyon
Façades, menuiserie, serrurerie
Tél. 022/36 22 555, fax 022/36 21 134

Constructions métalliques, charpentes, vitrages et portes en acier, alu-inox

GUGGISBERG & FILS, 1123 Aclens
Tél. 021/869 93 03, fax 021/869 95 41

Contrôle d'accès – Gestion des temps de présence du personnel

BIXI SYSTEMS SA, 2074 Marin
Tél. 038/33 80 60, fax 038/33 81 52

Cuisine

ALNO SA,
Hardhofstrasse 15, 8424 Embrach
Tél. 01/876 05 55, fax 01/876 05 45
Plus de 80 revendeurs en Suisse

Détection incendie

ABARISK SA, 1020 Renens
Tél. 021/634 77 77, fax 021/634 79 77

Équipements de sécurité – Systèmes d'alarme et vidéo – Contrôle d'accès

WEBER DISTRIBUTION, 2034 Peseux
Tél. 038/30 38 73, fax 038/30 53 68

Étanchéité, isolation thermique, toiture plate

BALZAN & IMMER ÉTANCHÉITÉ SA,
1018 Lausanne,
Tél. 021/646 78 12, fax 021/646 76 37

Études d'impact sur l'environnement et études acoustiques

MÜLLER & PERROTTET SA ENVIRONNEMENT
CONSEIL, 1720 Corminbœuf
Tél. 037/26 74 60, fax 037/26 74 90

Géotechnique, géologie, hydrogéologie Études d'impact sur l'environnement

Mesures de vibrations et de bruit
Diagraphies de forage, flowmeter
Contrôles de pieux
Laboratoire de sol, roche et béton
GEOTEST SA

- 1033 Cheseaux-s-L., tél. 021/731 45 65
- 1706 Fribourg, tél. 037/26 72 67
- 1915 Chamoson, tél. 027/86 65 35

Fabrication toutes pièces mécaniques

ATELIERS CLÉMENT, 1731 Ependes
Tél. 037/331 965, fax 037/332 967

Formation du personnel

GRAUER ENGINEERING, 1807 Blonay
Tél. 021/943 43 00, fax 021/943 44 34

Géotechnique

DE CERENVILLE GÉOTECHNIQUE SA,
1024 Ecublens
Tél. 021/691 24 91, fax 021/691 24 96

Géotechnique, géologie et hydrogéologie Études d'impact et de risques Gestion et traitement des déchets Mesures de bruit et de vibrations Laboratoire et essais géotechniques

CSD INGÉNIEURS CONSEILS SA
• Le Mont-sur-Lausanne,
tél. 021/647 12 41, fax 021/647 12 47

- Granges-Paccot,
tél. 037/26 86 86, fax 037/26 86 16
- Sion,
tél. 027/22 60 76, fax 027/23 58 22
- Genève,
tél. 022/340 04 04, fax 022/340 04 10

Gestion des temps du personnel – Horloges industrielles – Sonorisation

J. BOSSHARD SA, 1052 Le Mont-sur-Lausanne
Tél. 021/653 21 47, fax 021/653 12 59
Dübendorf, tél. 01/821 08 81, fax 01/821 09 08

Groupe vaudois des entreprises d'isolation et de calorifugeage Isolation tuyauteries

BIOLEY ISOLATIONS SA, 1008 Prilly
Tél. 021/625 55 08, fax 021/625 64 79
NICOLAI FRANCESCO, 1482 Cugy/FR
Tél. 037/61 54 70
PRONTISOL SA, 1004 Lausanne
Tél. 021/312 68 22, fax 021/323 99 59
SCHNEIDER TECHNIQUES D'ISOLATIONS SA,
1004 Lausanne
Tél. 021/625 58 47, fax 021/624 46 80
SCHULER BERNARD, 1012 Lausanne
Tél. 021/729 60 67, fax 021/728 31 07

Protection incendie

BIOLEY ISOLATIONS SA, 1008 Prilly
Tél. 021/625 55 08, fax 021/625 64 79
GRANGIER PHILIPPE, 1010 Lausanne
Tél. 021/652 65 15
ISOLAIR SA, 1010 Lausanne
Tél. 021/653 58 91, fax 021/653 58 93
SCHNEIDER TECHNIQUES D'ISOLATIONS SA,
1004 Lausanne
Tél. 021/625 58 47, fax 021/624 46 80
STOPFLAMMES SA, 1008 Prilly
Tél. 021/625 15 80, fax 021/625 15 82

Isolations phoniques

BIOLEY ISOLATIONS SA, 1008 Prilly
Tél. 021/625 55 08, fax 021/625 64 79
ISOLAIR SA, 1010 Lausanne
Tél. 021/653 58 91, fax 021/653 58 93
PRONTISOL SA, 1004 Lausanne
Tél. 021/312 68 22, fax 021/323 99 59
SCHNEIDER TECHNIQUES D'ISOLATIONS SA,
1004 Lausanne
Tél. 021/625 58 47, fax 021/624 46 80

Isolation périphérique

ISOLAIR SA, 1010 Lausanne
Tél. 021/653 58 91, fax 021/653 58 93
RASELLI FAÇADES SA, 1024 Ecublens
Tél. 021/691 10 41, fax 021/691 10 44

Complexes étanches et isolants projetés

ZELTNER B. SA, 1030 Bussigny
Tél. 021/701 34 45, fax 021/701 34 49

Cloisons légères

ISOLAIR SA, 1010 Lausanne
Tél. 021/653 58 91, fax 021/653 58 93
SCHNEIDER TECHNIQUES D'ISOLATIONS SA,
1004 Lausanne
Tél. 021/625 58 47, fax 021/624 46 80

Faux-plafonds

ISOLAIR SA, 1010 Lausanne
Tél. 021/653 58 91, fax 021/653 58 93
SCHNEIDER TECHNIQUES D'ISOLATIONS SA,
1004 Lausanne
Tél. 021/625 58 47, fax 021/624 46 80

Hydrodémolition – Décapage et lavage à haute pression

HUBERT ETTER & FILS SA, 1628 Vuadens/FR
Tél. 029/2 95 93, fax 029/2 44 61

Informatique architectes et ingénieurs

Logiciels Roland Messerli:
– Dessin et conception assistés par ordinateur
– Gestion de chantiers
– Méthode par éléments

Autres:

- MANDAT 95 Gestion des heures
- Envoi automatique de PV par FAX/Modem avec un PC
- Comptabilité avec TVA
- Olivetti, Hewlett-Packard, Compaq et Brother
- JOBIN SA Informatique
Av. de Provence 10, 1000 Lausanne 20
Tél. 021/625 60 22, fax 021/ 624 07 30

Installations solaires

Installations de production d'énergie solaire raccordées au réseau, clés en mains.
Modules Solarex: 20 ans de garantie
TECHNIQUES ÉNERGÉTIQUES MUNTWYLER SA
Mâritgasse 1, 3052 Zollikofen
Tél. 031/911 50 63, fax 031/911 51 27

ISO 9000 – Introduction

GRAUER ENGINEERING, 1807 Blonay
Tél. 021/943 43 00, fax 021/943 44 34

Lames de boiserie – Parquets

BOISSEC SA, 1030 Bussigny
Tél. 021/702 29 85, fax 021/701 34 62

Lanternaux et coupoles

WATEP SA, 3004 Berne 4
Tél. 031/302 87 88, fax 031/302 80 93
Succursale de 1020 Renens
Tél. et fax 021/624 68 61

Livres

PAYOT LIBRAIRIE,
Lausanne Pépînet
Tél. 021/341 33 31, fax 021/341 33 45
Genève Chantepoulet
Tél. 022/731 89 50, fax 022/738 48 03

Logiciels professionnels de gestion pour architectes

LOGISOFT DIFFUSION SA, 1030 Bussigny
Tél. 021/701 50 33, fax 021/701 02 61

Madriers isolants YSOX – Bois – Lamellés-collés

SAMVAZ BOIS SA, 1618 Châtel-Saint-Denis
Tél. 021/948 94 41, fax 021/948 83 41

Microtunnels – Forages – Pousse-tubes

REYMOND SA
Route de Champ-Colin 2, 1260 Nyon
Tél. 022/361 47 31, fax 022/361 68 82

Monte-charges spéciaux – Palans GIS – Ponts-roulants GIS System

BUREAU TECHNIQUE VAUCHER, 2017 Boudry
Tél. 038/421 431, fax 038/421 668

Moustiquaires – Portes industrielles – Stores à lamelles

LAMELMATIC SA, fabrication, pose, entretien, volets à rouleaux, contrevents, 1800 Vevey
Tél. 021/921 14 75, fax 021/921 33 82

Palans électriques – Ponts roulants BURRI SA

Chemin de la Meunière 12, 1000 Lausanne 16
Tél. 021/624 45 33, fax 021/624 18 69

Photogrammètrie

BSA INGÉNIEURS CONSEILS
Façades, archéologie, bâtiment et génie civil, 1527 Villeneuve
Tél. 037/64 15 21, fax 037/64 24 43

Pieux-Essais

DE CERENVILLE GÉOTECHNIQUE SA,
1024 Ecublens
Tél. 021/691 24 91, fax 021/691 24 96



Réfection et construction de canaux cheminées

- En inox de fabrication suisse (système Rutz et Obrist)
- Pose du nouveau conduit de gaz RMB HT-160
- Ecologique et de sûreté absolue!

Devis et renseignements sans engagement

Renommé depuis 1956
Obrist & co

Rue des Parcs 112
 2006 Neuchâtel
 Tél. 038 31 31 20
 Fax 038 30 55 01

B 4895

DEJO

Dejo SA, Boîte postale, 3360 Herzogenbuchsee, Tél. 063 61 56 71

Grilles Dejo

Des grilles livrables sans délais et en de nombreuses dimensions.

Grilles embouties, grilles embouties et soudées, marches Dejogrip. Pour disposer de notre catalogue technique plus complet,

téléphonez-nous au:
063 61 56 71

Z Zysset

B1639

Mes mesures sont exactes...

**...en génie civil
 et dans le bâtiment**

- ✓ tracking
- ✓ alignements
- ✓ mesure des angles
- ✓ et des distances

Vous travaillerez plus facilement, plus vite et de manière plus précise avec les niveaux, les lasers, les théodolites de chantier et les tachéomètres Leica. Développés et fabriqués pour vous – professionnel du bâtiment. Pour que vos mesures soient aussi «exactes»: téléphonez-nous ou contactez l'un de nos revendeurs spécialisés.

G27/c



Leica SA Société de vente
 1020 Renens, Tél. 021/635 35 53, Fax 021/634 91 55
 8152 Glattbrugg, Tel. 01/809 33 11, Fax 01/810 79 37

Leica

B 5394

Virtuose du combiné nordique.

B 5396

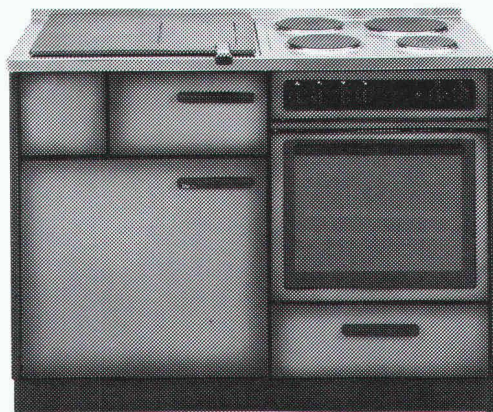

Cuisinière-chauffage central à bois TIBA

La cuisinière-chauffage central à bois TIBA bat tous les records. Avec l'énergie et la chaleur qu'elle produit, vous cuisinez, chauffez votre

maison et disposez d'eau chaude. Un accumulateur accroît encore votre confort, pour le strict minimum d'émissions.

Vous gagnez sur tous les plans.



TIBA SA
 Rue des Tunnels 38
 2006 Neuchâtel
 Tél. 038 / 30 60 90
 Fax 038 / 30 61 91

Je veux en savoir davantage sur:

- Cuisinières-chauffage central, Cuisinières à bois et combinées, Poêles-autonomes,
 Poêles-cheminées, Chauffages à copeaux TIBAMatic, Chauffages à bûches TIBATherm

Nom, prénom:

Rue, No.:

NPA, localité:

Téléphone:

IAS

Unibaur • Publicité

Qui fait quoi?

Pieux-Essais

BSA INGÉNIEURS CONSEILS
Préfabriqués, moulés et forés jusqu'à 10 000 kN
Intégrité, vibrations, 1527 Villeneuve
Tél. 037/64 15 21, fax 037/64 24 43

Plafonds tendus

BARRISOL SA, 1020 Renens
Tél. 021/636 34 04, fax 021/636 34 05

Poêle-Cheminées/ Foyers des cheminées

RÜEGG CHEMINÉE AG,
Schwäntenmos 4, 8126 Zumikon
Tél. 01/919 82 82, fax 01/919 82 90

Protection contre la foudre

CAPT ET C[®] SA, 1066 Epalinges
Installations de paratonnerres
Tél. 021/784 28 90, fax 021/784 37 30

Qualité ISO 9000 – Gestion et formation – Præaudits et audits en vue d'une certification – Assistance et formation du personnel – Cours interentreprises sur l'assurance qualité

INSTITUT DE PRODUCTIVITÉ J. DE MATTEIS,
1231 Conches Genève, CP 221 1211 Genève
Tél. 022/346 53 08, fax 022/347 25 75

Travaux spéciaux du génie civil

MINAGES ET TRAVAUX SOUTERRAINS SA,
Martigny – Minages de rocher, parois clouées,
tirants, micropieux
Tél. 026/22 65 85, fax 026/22 52 77

Travaux spéciaux du génie civil

GÉNIE CIVIL + FONDATIONS SA,
Ch. du Caudray 22, 1020 Renens
Forages, ancrages, injections, jetting,
micropieux, parois clouées,
parois berlinoises, wellpoints, palplanches,
pousse-tubes, galeries
Tél. 021/636 17 39, fax 021/636 17 43

CONCOURS D'ARCHITECTURE

L'ÉTAT DE FRIBOURG

organise un concours public d'architecture pour
la rénovation et l'agrandissement de l'école canto-
nale de degré diplôme (ECDD) la construction
d'une aula et de salles de sport

Le concours est ouvert d'une part aux architectes domiciliés ou établis avant le 1^{er} janvier 1995 dans le canton de Fribourg et inscrits au registre des personnes autorisées à déposer des plans. D'autre part, sont invités à participer les architectes inscrits au Reg. A ou B et domiciliés ou établis dans les cantons de Genève, Vaud, Valais, Neuchâtel, Jura, Berne et Soleure ainsi que les architectes d'origine fribourgeoise établis en Suisse ou à l'étranger. L'organisateur se réserve le droit de limiter le nombre des architectes externes au canton à 20 participants. Le choix de ces concurrents se fera par tirage au sort devant notaire. La participation d'au moins un candidat par canton sera garantie.

Le rendu des projets se fera le 2 février 1996 au plus tard. La maquette devra être délivrée le 23 février.

La taxe d'inscription est de Fr. 300.- à payer au plus tard lors du retrait des documents.

Les documents sont à retirer entre le 23 et le 30 octobre 1995 à l'ECDD – avenue du Moléson 17, 1700 Fribourg.

Les inscriptions doivent parvenir par écrit et en recommandé avant le 9 octobre prochain à l'adresse suivante: Département cantonal des bâtiments – Concours ECDD Grand'Rue 32, 1700 Fribourg.

Les architectes intéressés sont invités à prendre connaissance du règlement et programme du concours au Département cantonal des bâtiments ou directement à l'ECDD, tous les jours de 8h00 à 11h30 et de 14h00 à 16h30.

PERSOANNE

ne peut dire de quoi demain sera fait. Mais les lecteurs de la revue «Ingénieurs et architectes suisses» travaillent à l'édification du monde de demain. En vous adressant à eux, vous y assurez une place à vos produits.

La méthode naturelle et douce de sécher votre linge

le sèche-linge SECOMAT

Maison familiale ou grand immeuble,
dans tous les cas la solution la plus éco-
nomique, c'est un sèche-linge SECOMAT.

Demandez notre documentation détaillée
sur la gamme complète SECOMAT
à l'adresse suivante:

Veuillez m'envoyer une documentation
détaillée sur votre programme SECOMAT:

Nom: _____

Rue: _____

NPA/Lieu: _____

Krüger + Cie SA

1606 Forel VD, Tél. 021/781 27 91
3110 Münsingen BE, Tél. 031/721 48 11

KRÜGER

Connaissez-vous les règles de l'art ?

Abonnez-vous à la collection des normes SIA!



Au vu de la somme de compétences techniques qu'elle rassemble - et qu'elle réactualise en permanence - la collection des normes SIA est un outil que les milieux de la construction de tout le pays plébiscitent depuis des décennies. Elle figure d'ailleurs, en tant que composante des "règles reconnues de l'art de construire", dans d'innombrables contrats.

La collection actuelle des normes SIA englobe quelque 150 titres. Réunie dans 9 classeurs fédéraux, elle constitue une documentation de base indispensable aux spécialistes de la construction. Le coût total des normes, vendues isolément, avoisine 8'000 francs; la collection complète, en revanche, est proposée au prix de 4'000 francs.

Si vous vous décidez prochainement à l'achat de la collection des normes SIA et si, parallèlement, vous concluez un abonnement à nos normes*, vous bénéficierez d'un prix spécial de 3'200 francs (2'000 francs pour les membres SIA). Cette offre est valable du 15 septembre au 30 novembre 1995.

Veillez dans ce cas utiliser le bon de commande ci-joint, ou appeler notre service de vente des normes SIA au numéro 01 283 15 60. Nous sommes à votre disposition pour vous conseiller au mieux.

* En tant qu'abonné à la collection des normes SIA, vous recevrez automatiquement nos nouvelles publications et nos remises à jour, avec un rabais supplémentaire de 10% sur les prix accordés à nos membres.

Coupon de commande

Je commande/nous commandons une collection des normes SIA (en français/ en allemand) au prix spécial de 3200 francs ♦ (2000 francs ♦ pour les membres de la SIA) en étant enregistré en qualité d'abonné/s des normes SIA.

Nom, adresse exacte et personne responsable

.....
.....
.....

Téléphone

Pour le rabais, cocher la case correspondante:

- Membre SIA
 Inscrit dans la liste SIA des bureaux d'études

Date

Signature

♦ Ces conditions s'appliquent à toute commande nous parvenant avant le 30 novembre 1995;
TVA 2% et frais d'envoi en sus.

Adresse: SIA, Vente des normes, Selnaustrasse 16, 8039 Zurich, fax 01 201 63 35.

Schweizerischer
Ingenieur- und Architekten- Verein
Société suisse
des ingénieurs et des architectes

Sia

Rattaché au Secrétariat général, le Service technique est chargé de la collection des normes SIA ainsi que de la normalisation du domaine «construction», sous l'égide du CEN.

Suite à une réorganisation de ce service, nous cherchons à nous attacher les services d'un ou d'une

architecte SIA

au bénéfice de 15 années d'expérience dans le domaine de la planification et de la réalisation, ayant le sens de la physique appliquée à la construction et des questions écologiques. Ses futures attributions seront notamment les suivantes:

- superviser les commissions de la SIA tant au plan technique qu'administratif
- suivre les travaux en relation avec le CEN
- préparer la traduction et l'édition des publications de la SIA
- planifier et organiser des séminaires et des réunions
- assurer la coordination et les relations avec les organisations partenaires.

Le travail au sein du Service technique exige la maîtrise de l'allemand et du français et des connaissances de base de l'anglais. Etre habile négociateur(trice), avoir l'esprit d'équipe et faire preuve de talent dans l'organisation sont autant de qualités complémentaires requises. Lieu de travail: Zurich. Début de l'activité: le 1^{er} novembre 1995 ou à convenir.

Etes-vous prêt(e) à relever ce défi? Dans l'affirmative, contactez sans tarder Monsieur Christian Buchli (téléphone 01 283 15 41) ou adressez votre dossier de candidature assorti des documents usuels jusqu'au 25 septembre 1995 à l'adresse suivante: SIA, Société suisse des ingénieurs et des architectes, Selnaustrasse 16, 8039 Zurich

EPFL

ÉCOLE POLYTECHNIQUE
FÉDÉRALE DE LAUSANNE

PROFESSEUR

dans le domaine de la

MÉCANIQUE DES SOLIDES ET DES STRUCTURES

En raison du départ à la retraite du professeur du Laboratoire de mécanique appliquée, le Département de génie mécanique de l'ÉCOLE POLYTECHNIQUE FÉDÉRALE DE LAUSANNE (EPFL) met au concours un poste de professeur extraordinaire ou ordinaire dans le domaine de la mécanique des solides et des structures. Ce poste est destiné à un(e) ingénieur(e) faisant preuve de créativité et prêt(e) à collaborer avec ses collègues de l'Institut de mécanique appliquée et de construction de machines. Le ou la candidat(e) retenu(e), en plus de son intérêt pour l'enseignement, doit posséder des compétences de haut niveau en matière de recherche ainsi qu'une bonne connaissance des approches numériques relatives au domaine considéré. Une expérience industrielle est hautement souhaitable.

L'École Polytechnique Fédérale de Lausanne est l'une des deux universités techniques de Suisse; elle assure la formation de 5000 étudiants.

Les candidatures féminines sont vivement encouragées.

Délai de postulation: 30 octobre 1995

Entrée en fonction: à convenir

Les personnes intéressées voudront bien demander les dossiers relatifs à ce poste à:

**Présidence de l'École polytechnique fédérale de Lausanne,
CE-Ecublens, CH-1015 Lausanne, Suisse**

DESSINATEUR GÉOMÈTRE (CFC)

28 ans, 6 années d'expérience,
notions DAO, Autocad
cherche nouvel emploi

Pascal Bobillier
Remparts 29 - 1400 Yverdon
Tél. 024/22 04 35

On cherche pour Afrique francophone

ingénieur

avec expérience dans le domaine de la surveillance et du contrôle des travaux de génie civil et de VRD. Pour les travaux de viabilisation de lotissement.

Engagement prochain.

Faire offre sous chiffre IAS 614 à IVA SA,
Pré-du-Marché 23, 1004 Lausanne.

Une équipe d'architectes engagés avec une expérience étendue cherche à établir des contacts avec un bureau susceptible d'être repris

Ecrire sous chiffre IAS 613 à IVA SA, Pré-du-Marché 23
1004 Lausanne.

neon **IMSA** sci

1033 cheseaux grands-champs 2
021/ 731 23 23 fax:021/7312324

1218 genève / ch. auguste-vilbert 34
tél.: 022/ 798 71 71 fax: 022/ 798 33 63



CONSTRUCTIONS ALU-ACIER avec plexiglas et polycarbonate

marquises - passerelles
coupoles - parois translucides
balustrades - éclairage zénital

B2249



FENÊTRES EN BOIS

BEAUTÉ, CONFORT ET SOLIDITÉ!

La fenêtre en bois ferme et isole bien

La qualité des bois utilisés et la conception des assemblages, qui donnent aux vantaux une rigidité exceptionnelle, permettent aux fenêtres bois de subir d'innombrables manipulations sans se déformer.

Bien traitée, bien assemblée, bien contrôlée, la fenêtre en bois supporte toutes les conditions d'utilisation.

Le label FFF/EMPA en est la garantie.

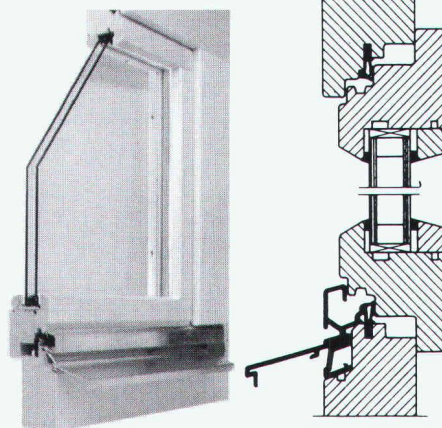

DE BOIS ET DE LUMIÈRE

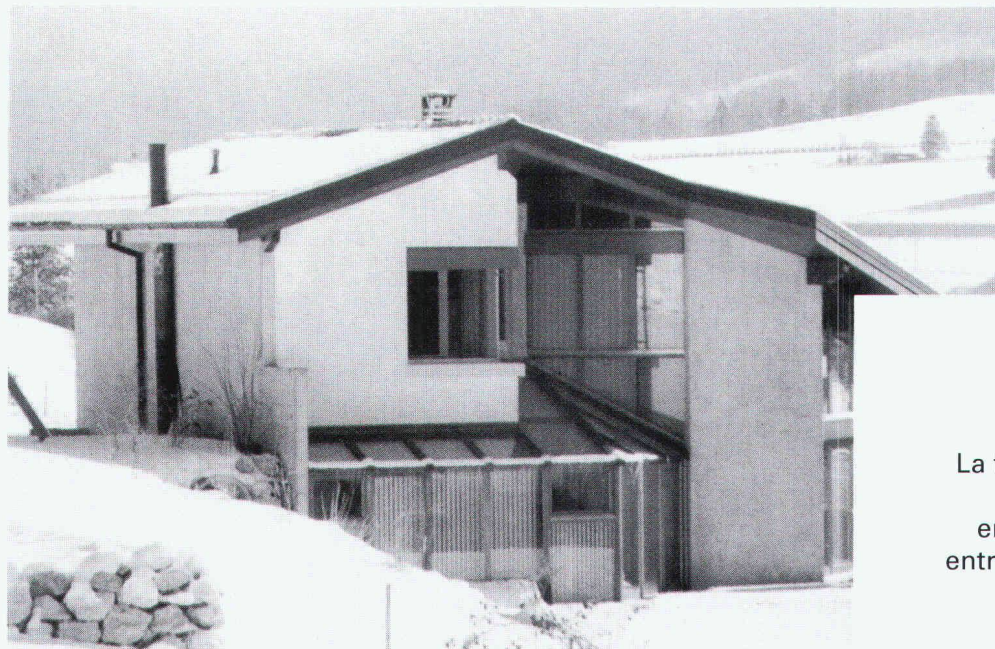

La fenêtre en bois suisse de qualité.
Un trait d'union privilégié
entre la nature et votre intérieur,
entre l'espace privé et l'espace public

Les entreprises ci-dessous, titulaires du label de qualité FFF, se recommandent et sont à votre disposition pour tout conseil ou étude ou pour une offre spécifique:

B 5314

AGUET P.-A. et L.
ANDRÉ J.-J. SA
ANTONINI Marc & Cie
BASSIN Edgar SA
BIEDERMANN Emile SA
DROZ M.
JPF Construction SA
LIENHER SA
MORAZ FRÈRES SA
PAPAUX D. & Cie SA
REPOND Bernard SA
ROTH Werner, Baulmes
SOCIÉTÉ TECHNIQUE SA

Menuiserie-agencements, Ch. des Bois 13, 1248 **Hermance**, 022/751 13 37
Menuiserie-charpente, 1137 **Yens-sur-Morges**, 021/800 39 07
Ch. Bonvard 67, 1222 **Vésenaz-Genève**, 022/750 23 23
Fabrique de fenêtres, Dr-Tièche 14, 2732 **Reconvilier**, 032/91 22 37
Ch. Deluc 9, 1224 **Chêne-Bougeries, Genève**, 022/869 04 04
Fabrique de fenêtres, Sur-le-Crêt 9, 2606 **Corgémont**, 032/97 10 72
Menuiserie-charpente, 1630 **Bulle**, 029/3 12 81
Menuiserie - Fabrique de fenêtres, 2065 **Savagnier**, 038/53 23 24
Menuiserie-Agencements, Av. Nestlé 1, 1820 **Montreux**, 021/963 10 61
1733 Treyvaux, 037/33 14 95 / 1023 **Crissier**, 021/635 34 27
Menuiserie-ébénisterie, 1637 **Charmey**, 029/7 12 41
Menuiserie-agencements, 1446 **Baulmes**, 024/59 13 07
Rue J.-Droz 8, 2007 **Neuchâtel**, 038/25 52 60

Groupement FFF/FRM (Fabricants de Fenêtres et de Façades)
Case postale 660 - 1001 Lausanne - Tél. 021/617 44 22 - Fax 021/616 56 62
FRM - Fédération romande des entreprises
de menuiserie, ébénisterie, charpentes, des fabriques de meubles et des parqueteurs

Dans leurs formes comme dans leurs fonctions!



Les grilles d'arbres en fonte "BUDERUS",
quai du Seujet à Genève,



les bornes en acier "FEHR",
parc Olympique à Lausanne,



les récipients d'ordures "BECK",
nouvelle rue de la Gare à Briqueras,

vous offrent les solutions.

TMH

THOMAS HAGENBUCHER

B 5423

TMH THOMAS HAGENBUCHER
COMMERCE EN GROS D'ARTICLES TECHNIQUES
CH-8126 ZUMIKON CASE POSTALE
TELEPHONE 01 / 301 17 92
FAX 01 / 302 12 08