

Objekttyp: **Advertising**

Zeitschrift: **Ingénieurs et architectes suisses**

Band (Jahr): **124 (1998)**

Heft 10

PDF erstellt am: **13.09.2024**

Nutzungsbedingungen

Die ETH-Bibliothek ist Anbieterin der digitalisierten Zeitschriften. Sie besitzt keine Urheberrechte an den Inhalten der Zeitschriften. Die Rechte liegen in der Regel bei den Herausgebern.

Die auf der Plattform e-periodica veröffentlichten Dokumente stehen für nicht-kommerzielle Zwecke in Lehre und Forschung sowie für die private Nutzung frei zur Verfügung. Einzelne Dateien oder Ausdrucke aus diesem Angebot können zusammen mit diesen Nutzungsbedingungen und den korrekten Herkunftsbezeichnungen weitergegeben werden.

Das Veröffentlichen von Bildern in Print- und Online-Publikationen ist nur mit vorheriger Genehmigung der Rechteinhaber erlaubt. Die systematische Speicherung von Teilen des elektronischen Angebots auf anderen Servern bedarf ebenfalls des schriftlichen Einverständnisses der Rechteinhaber.

Haftungsausschluss

Alle Angaben erfolgen ohne Gewähr für Vollständigkeit oder Richtigkeit. Es wird keine Haftung übernommen für Schäden durch die Verwendung von Informationen aus diesem Online-Angebot oder durch das Fehlen von Informationen. Dies gilt auch für Inhalte Dritter, die über dieses Angebot zugänglich sind.

**La nouvelle Spirit topline
est capable de tout.**

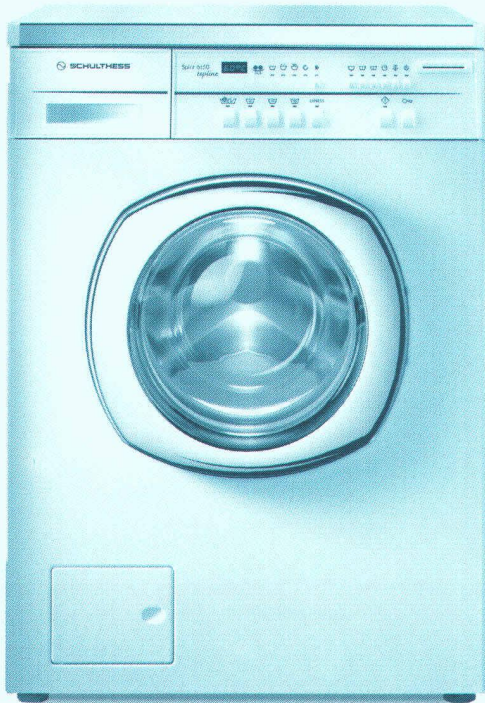

Et même plus.

ETH-ZÜRICH
- 4. Mai 1998
BIBLIOTHEK



La nouvelle Spirit topline dispose, bien sûr, de tous les programmes standard. Elle effectue aussi, bien sûr, vos lavages à la main avec une extrême douceur. Aussi performante qu'économique, la Spirit topline a une consommation extrêmement modeste en eau et en électricité, car ses capteurs, qui lui permettent de reconnaître automatiquement la quantité de linge, déterminent le volume d'eau nécessaire.

En voilà une qui sait compter! D'autant que les modèles avec système Cash-Card intégré calculent en un rien de temps le coût du lavage. Si vous partagez un immeuble avec d'autres foyers, il suffit que chacun achète une Cash-Card avec un crédit programmé. Une fois la carte introduite dans le lave-linge, il n'y a plus qu'à choisir son programme. La Spirit se charge du reste, y compris du calcul du coût. Qui dit mieux? **La nouvelle Spirit/Cash-Card.**



SCHULTHESS

Veuillez m'envoyer plus d'informations sur la Spirit topline, la Schulthess qui sait compter. Faxez ou adressez le coupon à Schulthess Maschinen SA, service clients, case postale, 8633 Wolfhausen, tél. 0844 880 880, fax 0844 880 890 (pour toute la Suisse).

Nom: _____
Prénom: _____
Rue: _____
NPA/Ville: _____

IA

NOUVEAU

VISS®-TV 1 V et
VISS®-TV 1 S:

Groupe de
matériaux de
cadres 1

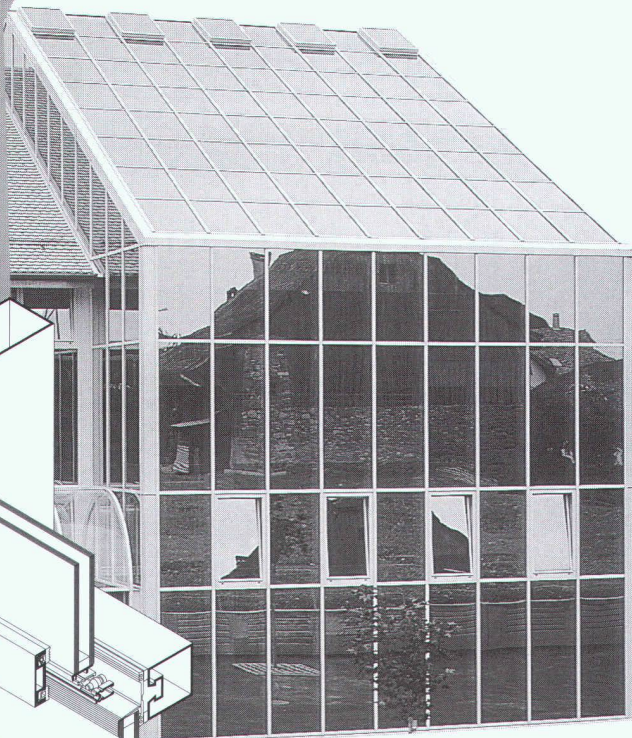
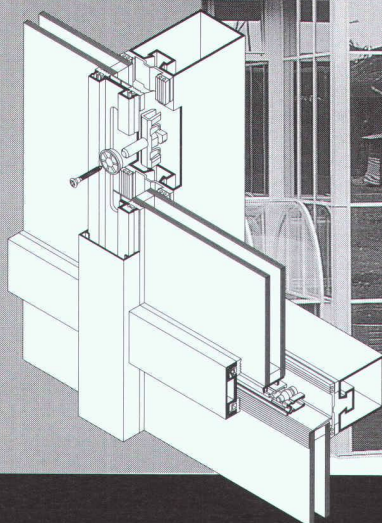

JANSEN-VISS®-TV VISS®-TV 1 V et 1 S

Vitrages à sec pour façades inclinaées et verticales

- ◆ des constructions sur la base de vitrage à sec pour les façades inclinées et verticales
- ◆ pour largeur de face de 50, 60 et 80 mm pour le système VISS-TV, et 50, 60 mm pour les systèmes VISS-TV 1 V et TV 1 S
- ◆ les raccords en T permettent la construction selon le système modulaire et peuvent absorber et compenser la dilatation de traverses

Représentation pour la Suisse romande
des profilés Jansen:

METALLICA SA, 1001 Lausanne,
Case postale 1120
Téléphone 021/631 23 00
Téléfax 021/631 23 09

JANSEN

Collège de Pailly (Jansen-VISS®-TV S+V)
Architecte: Tamas Csakodi, Echallens



METALLICA SA

La nouveauté mondiale pour la reprise d'efforts tranchants:

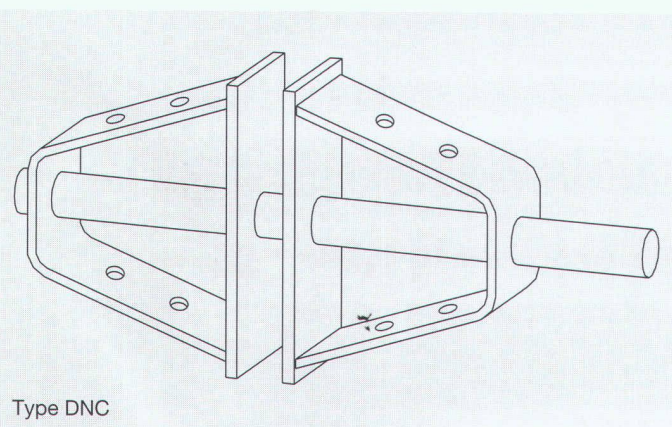

Type DNC

EGCO dorn

pour la reprise de charges élevées, la géométrie du corps d'ancrage permet la redistribution idéale des efforts dans le béton avec une épaisseur de dalle minimum. Egcodorn assure la cohésion de l'ensemble bien au delà des valeurs imposées par les normes avec une sécurité maximale. Nous sommes certifiés ISO 9001, livrons sur les chantiers dans les plus brefs délais. Facturation par un marchand de fers ou de matériaux.

EGCO

La solution professionnelle