

Objektyp: **Advertising**

Zeitschrift: **Ingénieurs et architectes suisses**

Band (Jahr): **124 (1998)**

Heft 13

PDF erstellt am: **12.07.2024**

### **Nutzungsbedingungen**

Die ETH-Bibliothek ist Anbieterin der digitalisierten Zeitschriften. Sie besitzt keine Urheberrechte an den Inhalten der Zeitschriften. Die Rechte liegen in der Regel bei den Herausgebern. Die auf der Plattform e-periodica veröffentlichten Dokumente stehen für nicht-kommerzielle Zwecke in Lehre und Forschung sowie für die private Nutzung frei zur Verfügung. Einzelne Dateien oder Ausdrucke aus diesem Angebot können zusammen mit diesen Nutzungsbedingungen und den korrekten Herkunftsbezeichnungen weitergegeben werden. Das Veröffentlichen von Bildern in Print- und Online-Publikationen ist nur mit vorheriger Genehmigung der Rechteinhaber erlaubt. Die systematische Speicherung von Teilen des elektronischen Angebots auf anderen Servern bedarf ebenfalls des schriftlichen Einverständnisses der Rechteinhaber.

### **Haftungsausschluss**

Alle Angaben erfolgen ohne Gewähr für Vollständigkeit oder Richtigkeit. Es wird keine Haftung übernommen für Schäden durch die Verwendung von Informationen aus diesem Online-Angebot oder durch das Fehlen von Informationen. Dies gilt auch für Inhalte Dritter, die über dieses Angebot zugänglich sind.





**Pour la plus haute sécurité:  
Toiture de sécurité Sarnafil**

La toiture de sécurité Sarnafil est l'exemple type de notre compétence en étanchéité. En tant que solution «sur mesure», elle offre à votre ouvrage une longévité et une sécurité accrues. En effet, dès le premier jour et

durant toute son utilisation les compartimentages et éléments de contrôle intégrés veillent pour sa plus haute sécurité. Et nous, Sarnafil avec notre garantie étendue et nos prestations de service veillons pour le reste.

Nous vous renseignons volontiers jusqu'au dernier détail.  
Sarnafil SA, En Budron D3  
CH-1052 Le Mont-sur-Lausanne  
Téléphone: 021 653 50 53  
Fax: 021 652 48 55

Sarnafil – La compétence en échantéité

  
Division Sarnafil

**Sarnafil est et reste leader:**

- Premier fabricant mondial et offreur de lés d'étanchéité sur la base de polyoléfines souples.
- Des solutions de systèmes «sur mesure» réalisées en étroit partenariat.
- Un système de sécurité accru, une garantie étendue ainsi que des prestations de service.
- Un management conséquent, tenant compte de l'environnement et de l'écologie.
- 40 années d'innovation et d'expérience en réalisation et utilisation de lés d'étanchéité synthétiques.







**REYMOND  
SA**

«Groupe Losinger»

Route de Champ-Colin 2 • 1260 NYON  
Tél. 022 361 47 31  
Fax 022 361 68 82

**MICROTUNNELS**

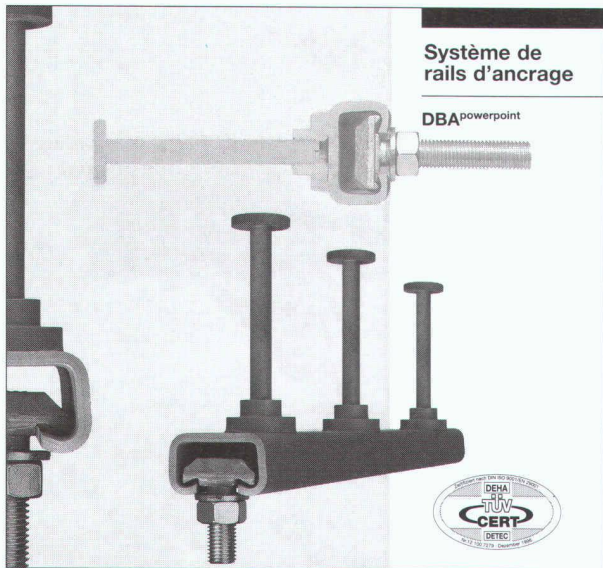

Système de rails d'ancrage

DBA powerpoint

**DBA powerpoint – la nouvelle option**

Le rail d'ancrage **DBA powerpoint** est un incorporé métallique pour des éléments du gros-œuvre ou préfabriqués de toutes sortes. Il s'intègre dans une gamme de rails d'ancrage répondant à la technique moderne actuelle.

La nouvelle technologie se concentre sur la méthode de soudage de l'écrou sur le rail. Cette liaison brevetée a permis au **DBA powerpoint** de devenir un produit extrêmement performant dans le domaine de la fixation. Notre rail déjà utilisé avec grand succès dans d'importants pro-

jets internationaux fait maintenant son entrée sur le marché suisse.

Les domaines d'utilisation du **DBA powerpoint** sont essentiellement les suivants:

- fixation de façades en béton armé
- liaison d'éléments préfabriqués en béton armé
- fixation de façades en pierre naturelle
- ancrage de maçonnerie de parement
- fixation de constructions ultérieures en acier ou en bois
- fixation de conduites

**RISS**

CH-8108 Dällikon-Zurich  
Industriestrasse 32  
Téléphone (01) 844 11 22  
Téléfax (01) 844 11 51

CH-1166 Perroy-Sus-Graux  
Case postale 33  
Téléphone (021) 825 24 14  
Téléfax (021) 825 41 40

**- UNE GAMME COMPLETE -**

**ROUTE**

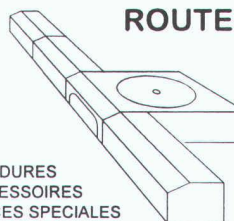

- BORDURES
- ACCESSOIRES
- PIECES SPECIALES

- BRIQUES BETON
- SAUT-DE-LOUP
- LINTEAUX

**BATIMENT**

**PREFABRICATION**

- ELEMENTS SELON PLAN JUSQU' à 25 TO
- GARAGES PREFABRIQUES
- MURS DE SOUTÈNEMENT
- ESCALIERS ETC...

**CANALISATIONS**



- TUYAUX
- CHAMBRES
- ACCESSOIRES
- PAVES
- DALLES GRILLES GAZON
- BACS A FLEURS
- SOUTÈNEMENT DE TALUS
- CLÔTURES ETC...

**AMENAGEMENTS EXTERIEURS**

- FOSSES DE DECANtATION
- SEPARATEURS
- DECANTEURS
- DESSABLEURS

**EPURATION**

**FABRIQUE DE PRODUITS EN BETON**

**DESMEULES**  
Frères sa

1523 GRANGES-MARNAND  
TEL. 026 668 16 26  
FAX 026 668 20 71

**Enkadrain®**

Les nattes de drainage les plus utilisées dans les fouilles suisses.

**Evidemment du 1<sup>er</sup> en géosynthétiques:**

**SCHOELLKOPF AG**

Schaffhauserstrasse 265, 8057 Zurich

Tél. 01/312 16 16, Fax 01/312 16 26

**Ici, les conseils, la qualité et le prix jouent !**





# Porte intérieure type Kellcopan®

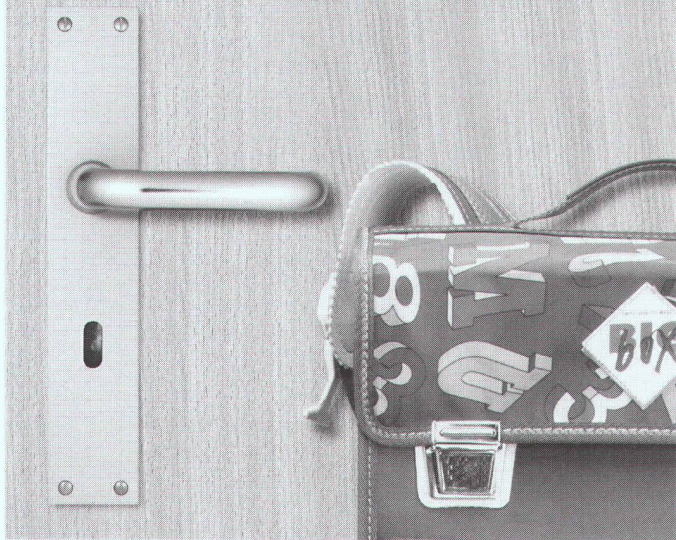

Autres portes de qualité Schedle-Kellpax:  
Porte palière type **Alupan®**  
Porte extérieure et tous temps **Kellpax®**  
Portes de sécurité, portes antifeu  
Portes type isophone et antiradiations

S C H E D L E  
K E L L P A X

Vente exclusivement par le marchand de bois.  
Tél. 056 648 99 77, Fax 056 648 97 01

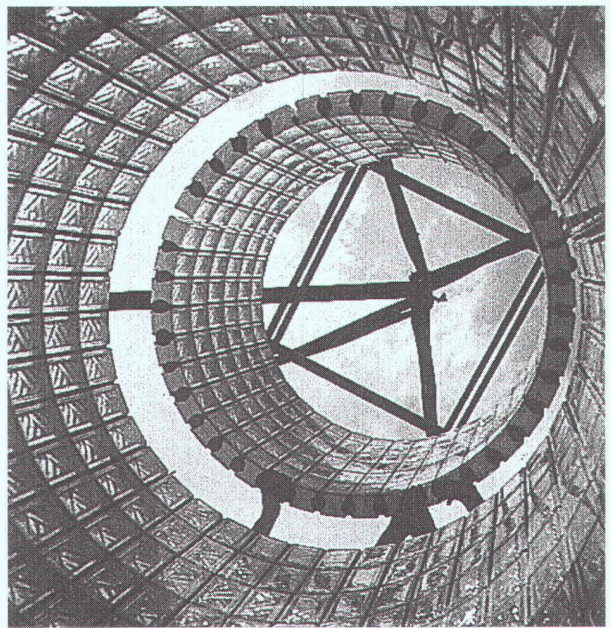

**BRIQUES DE VERRE  
PRÉFABRICATION  
MAÇONNAGE SUR CHANTIER**

**ONTI**

42, route de Satigny - 1217 Meyrin-Genève  
Tél. 022/341 40 81 - Fax 022/341 40 82

## Aciers inoxydables

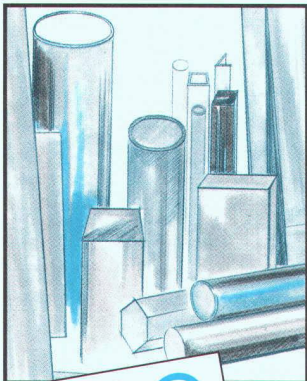

## Métaux de décolletage

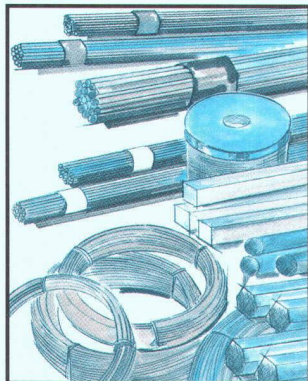

## Accessoires inoxydables

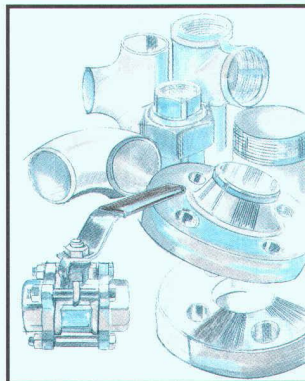

## Bandes et fils

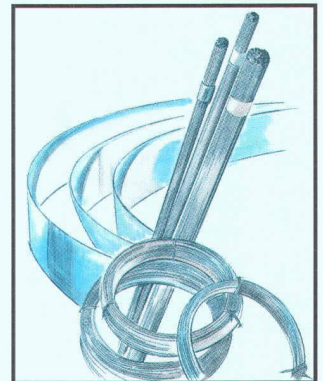

# NOTZ METALL

T.+P. Bienne

Notz Métal SA, 2501 Bienne  
Case postale 1157  
Tél. vente: ..... : 032 366 77 66  
Fax ..... : 032 366 77 34

Laboratoire

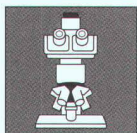

Ateliers

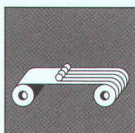

Veuillez prendre contact  
avec notre service

Veuillez nous envoyer  
votre documentation

Entreprise

Responsable

Adresse

NP/Lieu

Téléphone

Département

Notz Metall AG, Volketswil  
Postfach 317, 8603 Schwerzenbach  
Tel. Verkauf ..... : 01 945 00 66  
Fax ..... : 01 945 29 24

Transports

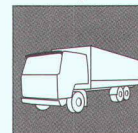

ISO 9002





# Qui fait quoi ?

**Arbres - Abattage - Déchiquetage - Travaux spéciaux aériens - élagage**  
EMERY, 1083 Mézières  
Tél. 021/903 21 10, fax 021/903 37 20,  
natel 079/310 65 10, 079/622 53 52

**Adduction et captage d'eau Travaux souterrains, soutènement Etudes d'impact et de risques Gestion de projet, procédures Traitement des eaux et des déchets Mesures de bruit et de vibrations**  
CSD INGÉNIEURS CONSEILS SA  
• Le Mont-sur-Lausanne, tél. 021/647 12 41, fax 021/647 12 47  
• Granges-Paccot, tél. 026/466 86 86, fax 026/466 86 16  
• Sion, tél. 027/322 60 76, fax 027/323 58 22  
• Genève, tél. 022/342 59 00, fax 022/342 59 04

**Archivage - Gestion et exploitation Classement, microfilms, recherche historique Analyse technique - Maintenance**  
Mer-Habitat, Merip, Lesosai-4, AMB ARCHEION, pl. de la Cathédrale 5, 1005 Lausanne  
Tél. 021/312 74 40, fax 021/312 63 01

**Béton - Gravier**  
Gravière de la Claiè-aux-Moines SA  
1073 Savigny,  
Tél. 021/784 21 56, fax 021/784 22 76

**Briques isolantes HEKLATHERM en pierre ponce**  
Cornaz & Fils SA produits en béton  
1165 Allaman  
Tél. 021/807 33 21, fax 021/807 39 79

**CAO CAO Speedikon**  
Architecture, Ingénieur civil, Installations techniques, Facility Management: la solution CAO intégrale pour le bâtiment avec plus de 1000 postes de travail en Suisse. Hardware et software. Formation. Accompagnement de projet. Prestations de services CAO  
RZW WALDER & TRÜEB INFORMATIQUE SA  
Rue Juste-Olivier 22, 1260 Nyon 1  
Tél. 022/362 48 90, fax 022/362 48 92

**Captures solaires thermiques - Pompes à chaleur - Chaudières (bois/mazout)**  
Ecube SA, 1720 Corminbœuf, rte André-Piller 43, tél. 026/466 26 10, fax 026/466 26 86

**Carrelages - Expositions - Agencements - Salles de bain - Cuisines**  
Matériaux Directs, 1027 Lonay  
Tél. 021/803 25 06, fax 021/803 25 05

**Charpente - Scierie - Fournitures d'éléments triangulés hydro-nail**  
Dizerens Frères & Cie  
1063 Chapelle-sur-Moudon  
Tél. 021/905 37 37, fax 021/905 26 55

**Chauffage au bois manuel et automatique**  
SCHMID SA, 1510 Moudon  
Tél. 021/905 35 55, fax 021/905 35 59

**Constructions de grues et techniques d'acheminement**  
Marti-Dytan AG  
Dytan-Construction de grues, 6048 Horw  
Tél. 041/209 61 61, fax 041/209 61 62  
Pour la Suisse romande:  
ACE EQUIPEMENT SA  
5, rue Lécheretta, 1630 Bulle  
Tél. 026/912 14 01, fax 026/912 14 02

**Contrôle d'accès - Gestion des temps de présence du personnel**  
BIXI SYSTEMS SA, 1052 Le Mont-sur-Lausanne  
Tél. 021/653 43 43, fax 021/653 47 47

**Cuisines Agencements Rénovations**  
Cuisines Modernes SA, 1510 Moudon  
Tél. 021/905 14 44, fax 021/905 43 20

**Décoration par tube au néon - éclairages HT** néon IMSA sa  
• 1033 Cheseaux-sur-Lausanne  
Tél. 021/731 23 23, fax 021/731 23 24  
• 1218 Grand-Saconnex/GE, tél. 022/798 71 71

**Détection incendie - Système de sécurité**  
ABARISK SA, ch. du Marais 6,  
1032 Romanel-sur-Lausanne  
Tél. 021/647 15 15, fax 021/647 44 44

**Ecograve - Recyclage - Matériaux de démolition en grave de fondations**  
Matériaux Pierreux SA, 1073 Savigny  
Tél. 021/784 21 56, fax 021/784 22 76

**Electricité d'origine solaire**  
Alimentation électrique par modules solaires Solarex (20 ans de garantie)  
MUNTWYLER ENERGIETECHNIK AG  
Märitgasse 1, 3052 Zollikofen  
Tél. 031/911 50 63, fax 031/911 51 27  
<http://www.solarcenter.ch>

**Enseignes lumineuses - tubes au néon HT** néon IMSA sa  
• 1033 Cheseaux-sur-Lausanne  
Tél. 021/731 23 23, fax 021/731 23 24  
• 1218 Grand-Saconnex/GE, tél. 022/798 71 71

**Equipements de sécurité - Systèmes d'alarme et vidéo - Contrôle d'accès**  
WEBER DISTRIBUTION, 2034 Peseux  
Tél. 032/730 38 73, fax 032/730 53 68

**Étanchéité minérale (systèmes d') pour : Bassins de rétention - étangs - cours d'eau - décharges**  
LACTELL S.A., 1350 Orbe  
Tél. 024/441 45 10, fax 024/441 44 18,  
E-mail: [lactell@iprolink.ch](mailto:lactell@iprolink.ch)

**Fixations, tôles profilées, panneaux isolants, coupoles extoires, voûtes**  
FASTO TECHNIQUE SA, 1023 Crissier  
Tél. 021/634 45 46, fax 021/634 85 46,  
Natel 077/21 22 62

**Fontaines**  
ATELIER DE TAILLE DE PIERRE LUC CHAPPUIS  
1148 L'Isle, tél. 021/864 52 39,  
fax 021/864 52 25, natel 079/401 77 17

**Formation du personnel**  
GRAUER ENGINEERING, 1807 Blonay  
Tél. 021/943 43 00, fax 021/943 44 34

**Géotechnique, géologie, hydrogéologie Etudes d'impact sur l'environnement Mesures de vibrations et de bruit Diagraphies de forage, flowmeter Contrôles de pieux**  
Laboratoire de sol, roche et béton GEOTEST SA  
• 1033 Cheseaux-s-L., tél. 021/731 45 65  
• 1706 Fribourg, tél. 026/466 72 67  
• 1920 Martigny, tél. 027/722 76 66

**Géotechnique, mesures, environnement**  
DE CERENVILLE GÉOTECHNIQUE SA,  
1024 Ecublens  
Tél. 021/691 24 91, fax 021/691 24 96

**Hydrodémolition de béton Super aspirateur (gravats divers) Canalisations, curage, contrôle caméra, réhabilitation de conduite**  
HUBERT ETTER & FILS SA, 1628 Vuadens/FR  
Tél. 026/919 87 80, fax 026/919 87 87

**Illustration de projets d'architecture, d'urbanisme et d'aménagements paysagers**  
– Vues perspectives à partir de plans, cartes et photographies. Intégration visuelle du projet dans le site  
– Croquis noir-blanc et couleurs, photomontages  
– Graphisme sur ordinateur  
PERSPECTIVE, Rose Gigon, rue du Rhône 15, 1950 Sion, tél. 027/323 63 14

**Informatique architectes et ingénieurs**  
Logiciels Roland Messerli:  
– Dessin et conception assistés par ordinateur  
– Gestion de chantiers  
– Méthode par éléments  
Autres:  
– MANDAT 98 Gestion des heures  
– Comptabilité avec TVA  
– Hewlett-Packard, JBN, Compaq et Brother  
JOBIN SA Informatique  
Av. de Provence 10, 1000 Lausanne 20  
Tél. 021/622 71 00, fax 021/624 07 30

**ISO 9000 - Introduction**  
GRAUER ENGINEERING, 1807 Blonay  
Tél. 021/943 43 00, fax 021/943 44 34

**Laboratoire, essais sur asphalte, béton, étanchéités, sols, roches**  
Contrôles de qualité, conseils expertises.  
Tests au laboratoire et in situ (ainsi que analyses chimiques, microscopie, champ du potentiel, etc.)  
IMP INSTITUT D'ESSAI DE MATÉRIAUX S.A.  
3280 Morat/Murten, rte de Fribourg 25  
Tél. 026/670 07 07, fax 026/670 07 08

**Lanterneaux et coupoles**  
WATEP SA, Eichenweg 37,  
case postale 733, 3004 Berne 4  
Tél. 031/910 83 60, fax 031/910 83 61

**Livres d'informatique-Multimédia**  
LIBRAIRIE PAYOT  
• Lausanne  
Tél. 021/341 33 31, fax 021/341 33 45  
• Genève Chantepoulet  
Tél. 022/731 89 50, fax 022/738 48 03  
• Fribourg  
Tél. 026/322 46 70, fax 026/322 46 75  
• Neuchâtel  
Tél. 032/724 22 00, fax 032/724 22 01  
<http://www.edicom.ch/culture/payot/index.html>

**Livres scientifiques et techniques Sciences de l'ingénieur**  
Librairie Polytechnique,  
EPFL CM, CP 118, 1015 Lausanne 15,  
tél. 021/693 51 04, fax 021/693 51 02

**Logiciels professionnels de gestion pour architectes**  
LOGISOFT DIFFUSION SA, 1030 Bussigny  
Tél. 021/701 50 33, fax 021/701 02 61

**Madriers isolants YSOX - Bois - Lamellés-collés**  
SAMVAZ BOIS SA, 1618 Châtel-Saint-Denis  
Tél. 021/948 94 41, fax 021/948 83 41

**Mensurations subaquatiques**  
Profils en rivières, cartographie des fonds, bathymétrie  
Bureau Pierre Martin S.A., 1410 Thierrens  
Tél. 021/905 33 88, fax 021/905 40 91

**Microtunnels - Forages - Pousse-tubes**  
REYMOND SA  
Route de Champ-Colin 2, 1260 Nyon  
Tél. 022/361 47 31, fax 022/361 68 82

**Néon artistique pour enseignes et éclairages** néon IMSA sa  
• 1033 Cheseaux-sur-Lausanne  
Tél. 021/731 23 23, fax 021/731 23 24  
• 1218 Grand-Saconnex/GE, tél. 022/798 71 71

**Palans électriques - Ponts roulants**  
BURRI SA  
Chemin de la Meunière 12, 1000 Lausanne 16  
Tél. 021/624 45 33, fax 021/624 18 69

**Panneaux d'affichage - travaux en plexiglas** néon IMSA sa  
• 1033 Cheseaux-sur-Lausanne  
Tél. 021/731 23 23, fax 021/731 23 24  
• 1218 Grand-Saconnex/GE, tél. 022/798 71 71

**Parois chauffantes - Convecteurs**  
BORER TECHNIK AG, Industriezone 81,  
4227 Büsserach  
Tél. 061/785 61 11, fax 061/785 61 12

**Parquets - Pergo - Publiq - Lames de boiseries - Portes**  
BOISSECC SA, 1030 Bussigny  
Tél. 021/706 44 55, fax 021/706 44 66

**Photogrammétrie**  
BSA INGÉNIEURS CONSEILS  
Façades, archéologie, bâtiment et génie civil,  
1527 Villeneuve  
Tél. 026/668 53 60, fax 026/668 53 51

**Photogrammétrie architecturale - Auscultation d'ouvrages en temps réel**  
MAP Géomatique SA, 2012 Auvernier  
Tél. 032/731 42 55, fax 032/731 69 44  
E-mail: [MAPGEOMATIQUE@com.mcnet.ch](mailto:MAPGEOMATIQUE@com.mcnet.ch)

**Photographie d'architecture**  
CLAUDIO MERLINI, 1205 Genève  
Tél. 022/328 04 07

**Pieux-Essais**  
DE CERENVILLE GÉOTECHNIQUE SA,  
1024 Ecublens  
Tél. 021/691 24 91, fax 021/691 24 96

**Pieux-Essais**  
BSA INGÉNIEURS CONSEILS  
Préfabriqués, moulés et forés jusqu'à 10000 KN  
Intégrité, vibrations, 1527 Villeneuve  
Tél. 026/668 53 60, fax 026/668 53 51

**Plexiglas - Verre acrylique - Polycarbonate - PVC** néon IMSA sa  
• 1033 Cheseaux-sur-Lausanne  
Tél. 021/731 23 23, fax 021/731 23 24  
• 1218 Grand-Saconnex/GE, tél. 022/798 71 71

**Poêle-Cheminées/Foyers des cheminées/Fourneaux à catelles**  
RÜEGG CHEMINÉE AG,  
Schwäntemoss 4, 8126 Zumikon  
Tél. 01/919 82 28, fax 01/919 82 90

**Sciage et forage du béton**  
PRO-DIAFOR SA, route de Vevey 58,  
1009 Pully, tél./fax 021/729 70 81

**Technique Equipement Bureaux Distributeur NEOLT Suisse**  
Livraison - Service - Vente  
Natel 079/414 97 17, fax 021/646 49 47

**Travaux spéciaux du génie civil**  
MINAGES ET TRAVAUX SOUTERRAINS SA,  
Martigny - Minages de rocher, parois clouées,  
tirants, micropieux  
Tél. 027/722 65 85, fax 027/722 52 77



# BOCHATAY & C<sup>IE</sup> S.A.

ENTREPRISE DE TRAVAUX PUBLICS

CONSTRUCTION ET  
REVÊTEMENTS DE ROUTES

Ch. de la Tuilerie 1  
1890 St-Maurice  
Tél. (024) 485 11 73  
Fax (024) 485 12 61

a participé aux travaux  
de réfection

## VIADUC DU BROCARD

et en particulier  
à l'assainissement des bétons  
avec la méthode

### MFP

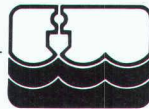

REBORD SA

Ingénieurs en génie civil et hydraulique

Pour compléter notre structure technique,  
nous désirons engager

## un ingénieur EPF ou ETS en génie civil ou génie rural

Expérience

nécessaire en : hydrologie, hydraulique,  
aménagement de cours d'eau

Langues : français et allemand

Age : 30-40 ans

Offres de service avec CV et prétention de salaire à  
adresser à :

**Rebord SA, Ingénieurs en génie civil et hydraulique**  
Case postale 140, 1963 Vétroz.

Photolitho noir  
et couleurs  
Cromalins

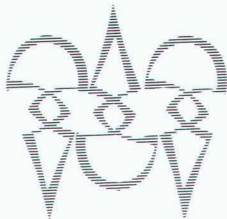

Clichés zinc,  
magnésium  
et nyloprint

## POLYGRAVIA SA

ARTS GRAPHIQUES

Borde 28 bis, 1018 Lausanne  
Tél. 021/646 89 80  
Fax 021/647 68 31

1033 CHESEAUX  
grands-champs 2  
Tél. 021/731 23 23  
Fax: 021/731 23 24

orientation  
signalisation  
identification  
enseignes  
plexiglas

MEMBER OF  
IMSA SA  
IMSA SA  
IMSA SA

## BATITEC '98

SALON INTERNATIONAL DES INSTALLATIONS TECHNIQUES DU BÂTIMENT

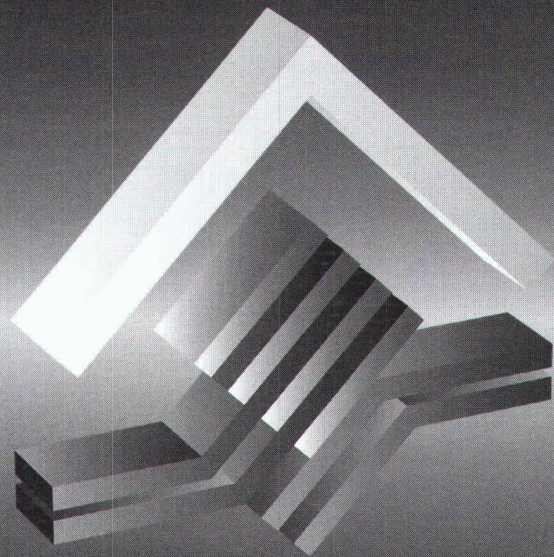

Beaulieu - Lausanne  
14-17 octobre 1998

Ouverture 10<sup>00</sup> - 18<sup>00</sup>

# HaTe<sup>®</sup>

HaTelit<sup>®</sup>  
Fortrac<sup>®</sup>  
Stabilenka<sup>®</sup>  
Comtrac<sup>®</sup>  
Incomat<sup>®</sup>  
NaBento<sup>®</sup>

Evidemment du 1<sup>er</sup> en géosynthétiques:

SCHOELLKOPF AG

Schaffhauserstrasse 265, 8057 Zurich

Tél. 01/312 16 16, Fax 01/312 16 26

Ici, les conseils, la qualité et le prix jouent !





# Sagérime sa bulle

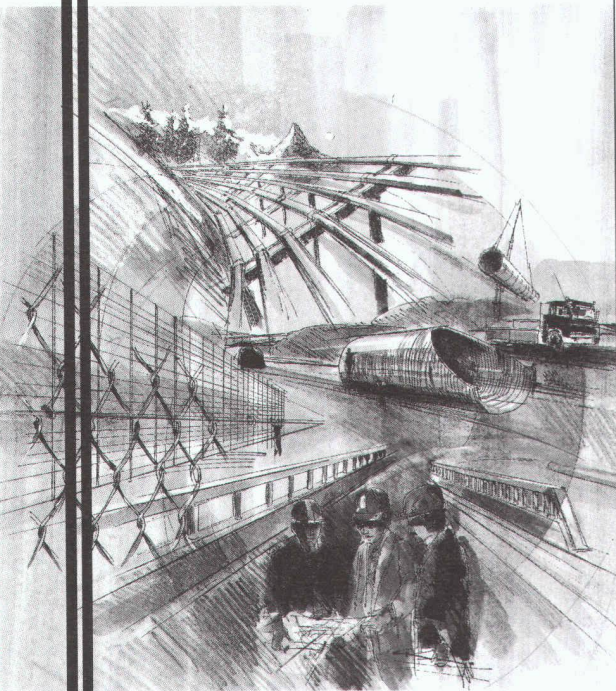

RUE PIERRE-ALEX 11 1630 BULLE TÉL. (026) 919 86 86 FAX (026) 919 86 85

## Verdure assurée avec des géotextiles organiques.

- **Tissus de coco:** Pures fibres de coco, très résistantes
- **Filet de jute:** L'alternative au meilleur prix
- **Nattes de paille et coco:** Egalement avec semences incorporées
- **Fascine végétative:** Pour la revitalisation de cours d'eau

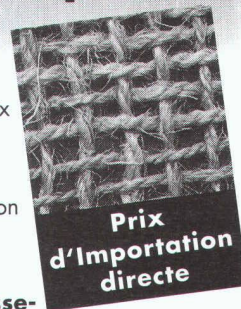

Prix d'Importation directe

**Notre proposition pour un reverdissement réussi:** Conseils, génie biologie, semis hydraulique/Hydro-seeding, semis forestier, gazon-gravier, végétalisation extensive de toitures, protection contre l'érosion, gazon préculivé.

## HYDROSAAT SA

CH-1717 St. Ursen  
Tél. 026 - 322 45 25  
Fax 026 - 323 10 77

KINETIX

Autodesk

DESIGN YOUR WORLD

# 3D Studio VIZ 3D Studio MAX

pour vos visualisations

Informations, liste des revendeurs chez



Prof Im S.A. 021 / 634 61 11 / www.Profim.ch

## Efficacité de la sécurité

**Nous sommes votre partenaire compétent pour**

- Concepts de sécurité globaux
- Analyses de risques
- Expertises
- Concepts de protection incendie
- Concepts de protection contre les explosions
- Formations de la sécurité

INSTITUT DE SÉCURITÉ

Institut de Sécurité, Rue de Rocher 24, CH-2000 Neuchâtel  
Tél. 032/723 80 10, Fax 032/723 80 20, E-mail: safety@swissi.ch  
Internet: http://www.swissi.ch

**Votre sécurité est notre devise.**



# SONY



[ Wanna reach for the stars ? ]



Si vous recherchez un écran d'ordinateur parfait, il n'est nul besoin de savoir ce que veulent dire des abréviations comme ASC, MALS, ou EFEAL. Faites simplement confiance à Sony. En tant qu'inventeur de la technologie Trinitron, il va de soi que nous avons intégré à nos écrans le plus fonctionnel des concepts d'utilisation.

Votre revendeur se fera un plaisir de vous le démontrer. Et si vous insistez, il vous expliquera aussi les avantages de l'ASC, du MALS et de l'EFEAL.

## Take one.

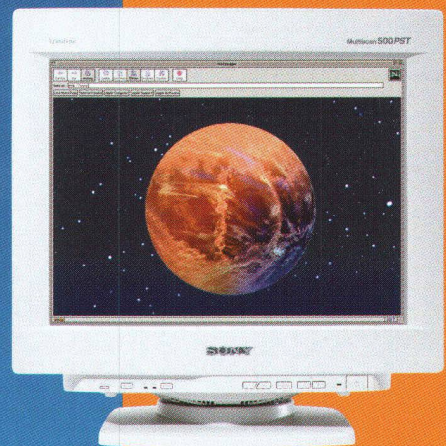

Multiscan 500PST

[www.sony-cp.com](http://www.sony-cp.com)

Sony (Suisse) SA  
Information Technology  
Tél. 01 733 34 80





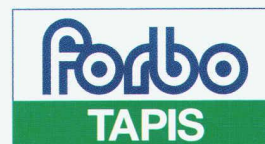

**Partout de préférence.**



**Plus de 450 échantillons de tapis et des outils de travail pratiques de Forbo sur CD-ROM  
à commander gratuitement à Forbo Teppichwerke SA, 8755 Ennenda, tél. 055/645 21 11.**