

Objekttyp: **Advertising**

Zeitschrift: **Ingénieurs et architectes suisses**

Band (Jahr): **127 (2001)**

Heft 01/02: **Ingénieurs et architectes suisses/Tracés**

PDF erstellt am: **11.07.2024**

### **Nutzungsbedingungen**

Die ETH-Bibliothek ist Anbieterin der digitalisierten Zeitschriften. Sie besitzt keine Urheberrechte an den Inhalten der Zeitschriften. Die Rechte liegen in der Regel bei den Herausgebern.

Die auf der Plattform e-periodica veröffentlichten Dokumente stehen für nicht-kommerzielle Zwecke in Lehre und Forschung sowie für die private Nutzung frei zur Verfügung. Einzelne Dateien oder Ausdrucke aus diesem Angebot können zusammen mit diesen Nutzungsbedingungen und den korrekten Herkunftsbezeichnungen weitergegeben werden.

Das Veröffentlichen von Bildern in Print- und Online-Publikationen ist nur mit vorheriger Genehmigung der Rechteinhaber erlaubt. Die systematische Speicherung von Teilen des elektronischen Angebots auf anderen Servern bedarf ebenfalls des schriftlichen Einverständnisses der Rechteinhaber.

### **Haftungsausschluss**

Alle Angaben erfolgen ohne Gewähr für Vollständigkeit oder Richtigkeit. Es wird keine Haftung übernommen für Schäden durch die Verwendung von Informationen aus diesem Online-Angebot oder durch das Fehlen von Informationen. Dies gilt auch für Inhalte Dritter, die über dieses Angebot zugänglich sind.



Les systèmes de fermeture sont un composant de Kaba Total Access.

Sicher+Tessl

Kaba gemini S



Clé pour deux.

Kaba gemini S, la clé à double profil pour Romands et Suisses-alsémaniques. Elle permet l'accès aux cylindres à profil 17 mm et aux cylindres ronds 22 mm. Les trois rangées de goupilles du cylindre peuvent accepter jusqu'à 16 paires de goupilles variables à plusieurs niveaux. Kaba gemini S convient ainsi également à une conception individuelle de grandes installations de fermeture à haut niveau de sécurité. Ainsi Kaba, le leader suisse du marché, comble non seulement le Röstigraben, mais ouvre aussi l'accès à toute l'Europe.



**KABA**<sup>®</sup>

VOTRE ACCÈS À LA SÉCURITÉ

Kaba Systèmes de fermeture SA  
Tél. 024 447 06 68  
[www.ksw.kaba.com](http://www.ksw.kaba.com)

CHAUFFAGE  
ALTERNATIF DE  
DEMAIN?

C'est peu probable. Celui qui choisit plutôt le mazout mise sur un chauffage économique et se montre prévoyant. Les vastes réserves de cette source d'énergie naturelle et l'efficacité des installations modernes garantissent, même à vos petits-enfants, un chez-soi bien chauffé. La Hot-Line gratuite 0800 84 80 84 vous en dira plus sur cette source de chaleur d'avenir.

**SE CHAUFFER AU MAZOUT.**  
LA BONNE DÉCISION





Voir qui vient,  
savoir ce qu'il  
se passe.

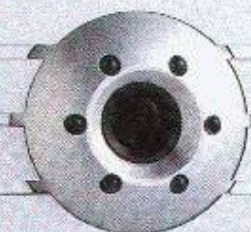

Quand une sonnette ne doit pas seulement carillonner, nos interphones-portier entrent en action depuis 35 ans. Voulez-vous également voir qui parle? Nos interphones-portier vidéo voient clairs à chaque instant.

Voulez-vous encore plus? Une connexion au réseau téléphonique, la surveillance technique du bâtiment ou d'autres possibilités de communication et d'information?

N'hésitez pas à nous contacter ou venez nous rendre visite à Bâle dans le cadre de **SWISSBAU 01** du 23. au 27.01.2001 Halle 2.2, Stand C25.

René Koch AG  
Seestrasse 241  
8804 Au/Wädenswil  
01-782 60 00  
01-781 45 60 Fax  
info@kochag.ch  
www.kochag.ch

Pour la Suisse romande  
021-906 67 67  
021-906 67 70 Fax

**KOCH**

voir entendre parler

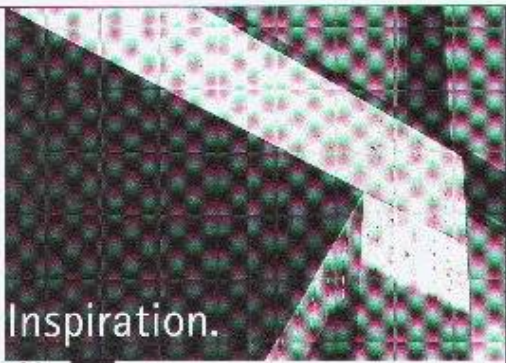

Inspiration.

Technologie **Espace.**

Nouveauté

Caisson madrier en  
panneaux dérivés du bois

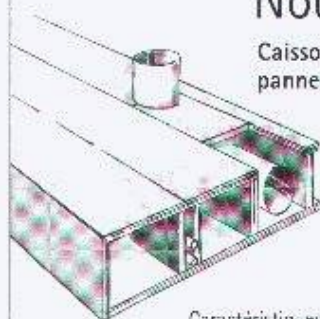

Le dernier-né de LIGNATUR SA ouvre aux architectes et ingénieurs de nouvelles voies d'expression et de conception, tout en préservant les avantages uniques des caissons LIGNATUR.

Caractéristiques:

- Vaste champ d'application
- Haute stabilité dimensionnelle
- Montage sans joint apparent
- Excellentes propriétés statiques
- Faible poids propre
- Fabrication industrielle extrêmement précise
- Courte durée de montage
- Intégration des installations facilitée

SwissBau Bâle

23. - 27. janvier 2001

Halle 1.1, Stand B02

Invitation

Venez nous rendre visite à la Swissbau 2001 et découvrez les éléments LIGNATUR pour vous et votre travail.

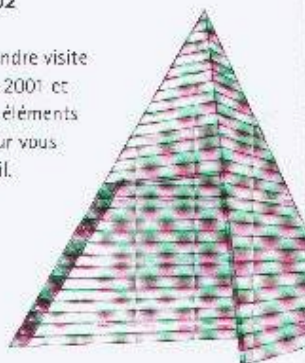

**LIGNATUR**<sup>®</sup>  
L'élément porteur. En bois.

LIGNATUR SA  
c/o Leuba Et Michel SA  
Chemin des Planchettes

1032 Romanel sur Lausanne  
Tél +41 21 867 11 29  
Fax +41 24 463 44 25

www.lignatur.ch



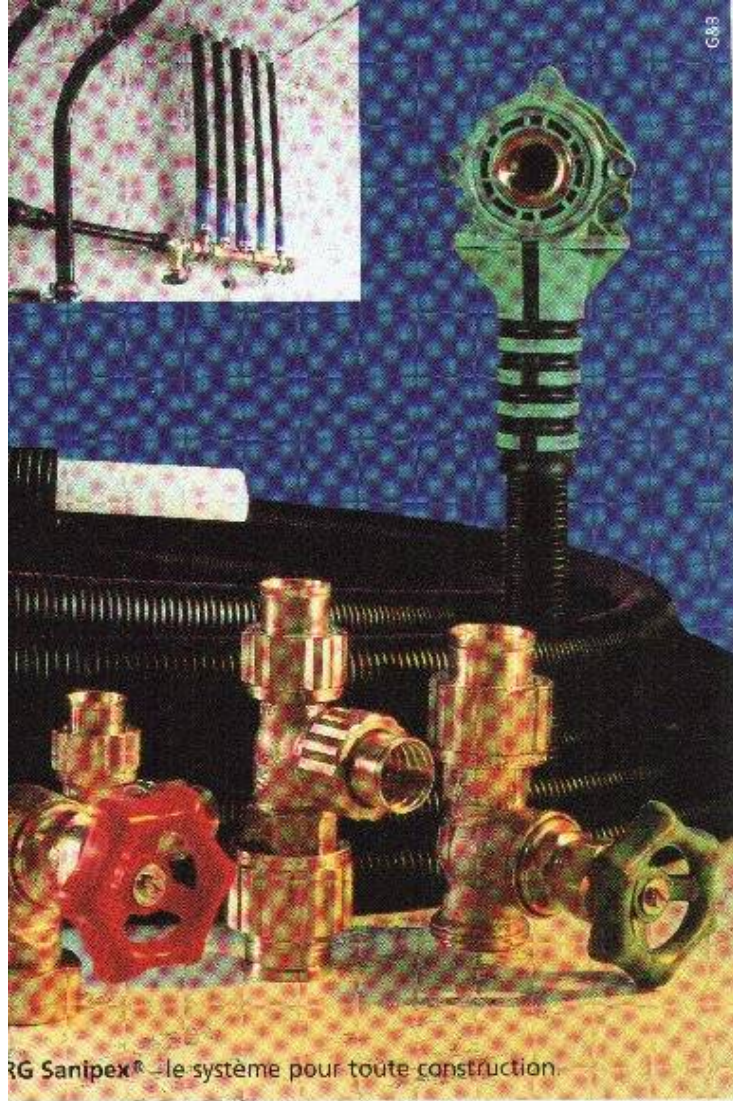

## JRG Sanipex®

Le système d'installation d'eau potable pour une technique moderne de la construction.

**JRG Gunzenhauser SA**, Hauptstrasse 130, CH-4450 Sissach

Téléphone (061) 975 22 22, Téléfax (061) 975 22 00

**JRG Gunzenhauser SA**, Via Bosciolo 20, CH-6962 Viganello/Lugano

Téléphone (091) 972 26 26, Téléfax (091) 972 26 27

E-Mail: [info@jrg.ch](mailto:info@jrg.ch), Internet: [www.jrg.ch](http://www.jrg.ch)

JRG Sanipex® – le système pour toute construction

## Problèmes de bruit de pas dans la cage d'escalier? Egco offre la solution:

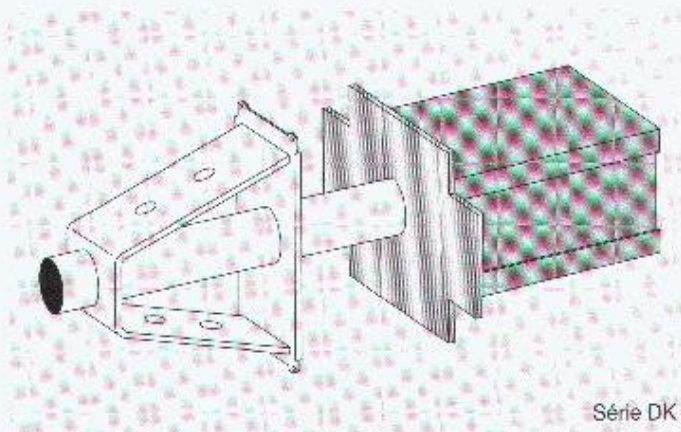

### EGCO E+pal

Paliers et rampes d'escalier, galeries d'accès, balcons appuyés – l'appui Egcopal apporte la solution: séparation complète et matériaux inaltérables offrent une excellente isolation phonique et protection contre le feu tout en agrandissant la surface utile! Nous sommes certifiés ISO 9001. Livraison directement sur le chantier. Facturation par un commerce d'acier ou de matériaux de construction.

Internet:  
[www.egco.ch](http://www.egco.ch)

# EGCO

La solution professionnelle



## Nous veillons à l'ordre.

Que ce soit avec un écran escamoté fixe ou un écran escamotable, grâce à une excellente qualité des matériaux et un design abouti, les nouvelles tables multimédia pour ordinateurs apportent de l'ordre dans chaque pièce.



«Techno A»  
Écran escamoté sous le plateau de la table.  
Niche pour une tour.  
Hauteur réglable de 70 à 85 cm.

«Techno B»  
Écran plat escamotable dans le plateau de la table (mécanisme télescopique).



Vous trouverez de plus amples informations sur ces deux modèles et sur le reste du programme sous [www.zesar.ch](http://www.zesar.ch) ou auprès de Zesar SA, Gurnigelstrasse 38, 2501 Biel/Bienne  
Tél. : 032 365 25 94 Fax : 032 365 41 73  
e-mail : [info@zesar.ch](mailto:info@zesar.ch)

**ZESAR**

## INSTITUT DE SÉCURITÉ

Nous sommes votre partenaire compétent pour

- Sécurité intégrale
- Protection contre l'incendie et les explosions
- Sécurité des procédés
- Prévoyance contre les accidents majeurs
- Protection de l'environnement
- Sécurité au travail
- Security
- Formation en matière de sécurité

Visitez notre nouvelle homepage  
[www.swissi.ch](http://www.swissi.ch)

Institut Suisse de Promotion de la Sécurité  
Rue du Rocher 24, CH-2000 Neuchâtel  
Téléphone +41 (0)32 723 80 10, Fax +41 (0)32 723 80 20

## Les systèmes de stores et d'ombrage spéciaux

aussi personnalisés que vos fenêtres et votre jardin d'hiver



Vous désirez savoir, sans plus attendre, comment équiper en stores, même ultérieurement, toutes vos surfaces vitrées symétriques et asymétriques, qu'elle soient horizontales ou verticales, ou destinées à n'imposer quelle inclinaison de toiture, ainsi que vos fenêtres en demi-cercle. Et vous désirez savoir comment confier à votre jardin d'hiver, de façon personnalisée, une ombre exclusive avec notre jalousie extérieure éprouvée, de même qu'avec notre marquise classique aux teintes estivales multicolores? Écrivez nous ou appelez nous. Nous vous adresserons sans délai notre brochure gratuite.

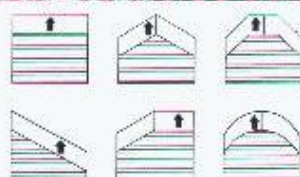

Peter Brunner, Gehrenackerweg 13, CH-4203 Grellingen  
Tél. (061) 741 20 46, fax (061) 741 20 63, natel (079) 43 56 704

**Storen Service**  
PETER BRUNNER

<http://www.brunner-storen.ch>

Suisse française: Mme. Buluschek-Ithli,  
Tél. 021 / 701 3310,  
Fax 021 / 701 4694

Swissbau, halle 1, stand C 63

## Ingénieurs et architectes suisses, qui paraît 22 fois l'an, est

l'unique revue technique pluridisciplinaire de niveau universitaire en Suisse romande.

SENGER MEDIA SA  
Specialistes des domaines de l'architecture, de l'ingénierie et des nouvelles technologies, les lecteurs de IAS font partie des décideurs dans nombre d'entreprises publiques et privées. Si vous avez quelque chose à leur dire, planifiez sans délai et faites le savoir dans nos pages...

**IAS**

INGÉNIEURS ET ARCHITECTES SUISSES

22x sia

Bulletin technique de la Suisse Romande  
Revue fondée en 1875  
Paraît tous les quinze jours

Dans son programme rédactionnel diversifié, le plus thématique de 228 vous offre un cadre idéal pour mettre en valeur vos produits et vos prestations. Jusqu'à 20, le rendu pour un 600 en format électronique, elle vous permet de toucher également votre clientèle avec le support de qualité à un système hebdomadaire. N'hésitez pas à demander le dossier des plans thématiques avec les tarifs d'insertion.



SENGER



## ANSON: les appareils de chauffage et de ventilation les plus modernes



### Ventilateurs de plafond

pour halles de fabrication et entrepôts. Chaleur mieux répartie. Coûts de chauffage réduits 230 V 70 W. 0-220 c/min. Montage simple.



### Ventilateurs ANSON à récupération de chaleur

pour montage au mur, au plafond ou sur le toit. 200 - 12000 m<sup>3</sup>/h. Rendement jusqu'à 75%. **Adressez-vous au spécialiste:**



### Stores d'air chaud à faible consommation d'énergie

pour portes d'entrée et portes industrielles. Plus de courants d'air et coûts de chauffage massivement réduits. Montage facile. Pour les conseils:



### Déshumidificateurs

pour une protection fiable contre l'humidité et les dégâts d'eau dans les caves, archives, entrepôts, etc. Totalement automatique 220 V 660 W. Appelez

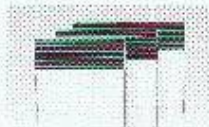

### Petits appareils de chauffage électriques à convection

pour bureaux, ateliers, logements de vacances. Le chauffage d'appoint idéal entre saisons. Avantageux 230V 500-2200W.



### Appareils de chauffage à air chaud FRICO

Transportables. Comme chauffage d'appoint. Pour assécher le bâtiment. Très robuste. 400V 6-30kW. Avantageux. du stock.

Pour conseils /offres

**ANSON 01/461 11 11**

Friesenbergstrasse 108

8055 Zurich Fax 01/461 31 11



**Nouveau ! Abris en kit**

**SPK ENGINEERING & CONSTRUCTION**

**Vous hésitez entre un garage et un couvert ?**

*Avant*  *Après* 

**Vous pouvez avoir les deux !**  
Vous avez la possibilité de construire un couvert et de le transformer plus tard en un garage complètement ou partiellement fermé

Vente et conseils :  
1020 Renens, Tél. & Fax 021 636 9322  
Mobile 078 6059322  
Http://www.spk.ch  
Email: info@spk.ch

Système d'assemblage breveté  
Rapidité et simplicité de montage

**Il en a besoin. Il en donne.**



**Donnez de votre sang. Sauvez des vies.**

# www.schmidlin.ch



Wilhelm Schmidlin AG - Baignoires en acier et émail

Gotthardstrasse 51-53 6414 Oberarth Tél. 041 859 00 60 Fax 041 859 00 79 www.schmidlin.ch

**Schmidlin**  
**Stahlbadewannen**



# Qui fait quoi ?

## Arbres - Abattage - Déchiquetage - Travaux spéciaux aériens - élagage

EMERY, 1369 Mânières  
Tél. 021/903 21 10, fax 021/503 87 20,  
natef.079/310 65 10, 075/622 53 52

## Adduction et captage d'eau Travaux souterrains, soutènement Etudes d'impact et de risques Gestion de projet, procédures Traitement des eaux et des déchets Mesures de bruit et de vibrations

CSE INGÉNIEURS CONSEILS SA

- Lausanne, Montilly 78  
Tél. 021/620 70 00, fax 021/620 70 01
- Granges Paccot  
Tél. 026/466 88 86, fax 026/466 86 10
- Sion  
Tél. 027/322 90 76, fax 027/323 58 22
- Genève  
Tél. 022/342 58 00, fax 022/342 58 04

## Béton Ecobéton Gravier Décharge

Gravière de la Claise-aux-Moines SA  
1078 Savigny  
Tél. 021/784 64 30, fax 021/784 54 31  
Internet: <http://www.gdm.ch>

## Briques isolantes HEKLATHERM en pierre ponce

Cometz & Fils SA produits en béton  
1706 Allaman  
Tél. 021/807 33 21, fax 021/807 33 73

## CAO CAO Speedikon

Architecture, Ingénieur civil, installations  
techniques, Facility Management. La solution  
CAO intégrée pour le bâtiment avec plus de  
1000 postes de travail en Suisse. Hardware  
et software. Formation, Accompagnement de  
projet. Prestations de services CAO  
BZW WÄLFER & TRUBER INFORMATIK SA  
Rue Juste-Olivier 22, 1260 Nyon 1  
Tél. 022/362 46 90, fax 022/362 46 92

## Capturs solaires thermiques - Pompes à chaleur - Chaudières (bois/mazout)

Epuie SA, 1723 Courmoulin, rte André-Pillet  
43, tél. 026/436 26 10, fax 026/466 28 03

## Carrelages - Expositions - Agencements - Salles de bain - Cuisines

Matériaux Directs, 1027 Blonay  
Tél. 021/903 25 06, fax 021/903 25 08

## Charpente - Scierie - Fournitures d'éléments triangulés hydro-nail

Dizarian Frères & Cie  
1063 Chapells-sur-Moudon  
Tél. 021/905 37 37, fax 021/905 26 55

## Collage d'armatures et renforcement de structures portées

AVT Tirant-Précontrainte SA, 1712 Tavet  
Tél. 026/494 20 44, fax 026/494 20 16  
E-mail: [avt@element.ch](mailto:avt@element.ch)

## Constructions de grues et techniques d'acheminement

Marti-Cyten AG  
Dytar-Construction de grues, 6048 Horw  
Tél. 041/236 01 61, fax 041/209 81 82

## Contrôle d'accès - Gestion des temps de présence du personnel

BIXI SYSTEMS SA, 1052 Le Mont-sur-Lausanne  
Tél. 021/853 43 43, fax 021/853 47 47

## Cuisines Agencements Renovations

Cuisines Moresini SA, 1510 Moudon  
Tél. 021/305 14 44, fax 021/305 43 20

## Détection incendie -

### Systèmes de sécurité

ARARISK SA, ch. du Marais 6,  
1022 Honnay-sur-Lausanne  
Tél. 021/647 70 15, fax 021/647 44 44

## Eclairage architectural Eclairagiste AFE

Zsasz NASIDOUTIKIS  
Tél. 022/340 54 46, fax 022/340 64 48

## Ecograve - Recyclage - Matériaux de démolition en grave de fondation

SRMP, 1073 Savigny  
Tél. 021/784 84 30, fax 021/784 84 31  
Internet: <http://www.srmp.ch>

## Equipements de sécurité - Systèmes d'alarme et vidéo - Contrôle d'accès

WFSER DISTRIBUTION, 2034 Pasquas  
Tél. 032/730 38 73, fax 032/730 53 68

## Etanchéité minérale (systèmes d') pour: Bassins de rétention - étangs - cours d'eau - décharges

LACTEL S.A.,  
CP 2105,  
2302 La Chaux-de-Fonds  
Tél. 032/603 26 26, fax 032/602 26 26,  
Natef 079/240 39 02, E-mail: [lactel@vtx.ch](mailto:lactel@vtx.ch)

## Filetage laminé

AVT Tirant-Précontrainte SA, 1712 Tavet  
Tél. 026/494 20 44, fax 026/494 20 16  
E-mail: [avt@element.ch](mailto:avt@element.ch)

## Fixations, tôles profilées, panneaux isolants, coupoles extérieures, voûtes

FASTO TECHNIQUE SA, 1028 Crêtier  
Tél. 021/634 45 45, fax 021/634 85 46,  
Natef 077/21 22 52

## Fontaines - Pierre du Jura

ATELIER DE LAILLE DE PIERRE LUC CHAMPUIS  
1146 Elste, tél. 021/964 52 29,  
fax 021/964 52 25, natef 079/401 77 17

## Formation du personnel

GRAUER ENGINEERING, 1807 Blonay  
Tél. 021/943 43 30, fax 021/943 44 34

## Gains COFRATOL

AVT Tirant-Précontrainte SA, 1712 Tavet  
Tél. 026/494 20 44, fax 026/494 20 16  
E-mail: [avt@element.ch](mailto:avt@element.ch)

## Géotechnique, géologie, hydrogéologie Etudes d'impact et de risques Sites contaminés

Mesures de vibrations et de bruit  
Diagraphie de forage, flowmeter  
Laboratoire de béton, sol et roche  
GFOEST SA  
• 1033 Cheseaux-s-L., tél. 021/731 45 66  
• 1706 Fribourg, tél. 025/466 72 67  
• 1820 Martigny, tél. 027/722 75 66

## Géotechnique, mesures, environnement

DE COENWILLE GÉOTECHNIQUE SA,  
1024 Ecublens  
Tél. 021/691 24 81, fax 021/691 24 96

## Hydrodémolition de béton

Super aspirateur (gravats divers)  
Canalisations, curage, contrôle  
caméra, réhabilitation de conduite  
HUBERT ETIENNE & FILS SA, 1828 Vuodras/FH  
Tél. 026/919 67 00, fax 026/919 67 67  
[www.hubart-eben.ch](http://www.hubart-eben.ch)

## Imagerie & Internet

Réalisation d'imageries et de sites internet  
Loco-Dosim  
1227 Genève  
Tél. 022/300 24 55

## Informatique architectes et ingénieurs

Logiciels Roland Messerli,  
- Dessin et conception assistés par ordinateur  
- Gestion de chantier  
- Méthode par éléments

## Autres:

- MANDAT 80 Gestion des heures  
- Compabilité  
- Flow-soft-Parkard et Brother  
JOBIN SA Informatique  
Av. de Provenza 10, 1000 Lausanne 20  
Tél. 021/822 71 00, fax 021/824 07 30  
<http://www.jobin.ch>

## Internet Téléphonie

Installations téléphoniques par internet  
= tarif local dans le monde entier  
RR-In, 4133 Reinach  
Tél. et fax 081/711 24 42, [info@rr-in.ch](mailto:info@rr-in.ch)

## ISO 9000 - Introduction

GRAUER ENGINEERING, 1807 Blonay  
Tél. 021/943 43 30, fax 021/943 44 34

## Laboratoire: matériaux bitumineux, béton, étanchéités, sols, roches

(ainsi que analyses chimiques, microscopie,  
champ du potentiel, etc.)  
IMP INSTITUT D'ESSAI DE MATÉRIAUX S.A.  
3260 Marat/Murten, rte de Fribourg 25  
Tél. 026/870 07 07, fax 026/870 07 08  
[www.imp-test.ch](http://www.imp-test.ch)

## Laboratoire routier: bétons bitumineux et hydrauliques, sols géotechnique et auscultations routières

Contrôles de qualité des matériaux, réceptions  
de travaux  
Relevés d'état des chaussées, conseils et  
expertises  
SACR S.A.  
1024 Foudlers tél. 021/935 27 31  
2954 Bassocourt tél. 032/26 79 44  
2022 Devaix tél. 032/346 24 21  
1211 Genève tél. 022/301 18 03  
1950 Sion tél. 027/203 71 33  
<http://www.sacr.ch>

## Lanterneaux et coupoles

WALP SA, Eichenweg 37,  
case postale 733, 3052 Zollikofen  
Tél. 031/910 83 60, fax 031/910 83 61

## Livres scientifiques et techniques Sciences de l'ingénieur

Librairie Polytechnique,  
EPFL CM, CP 118, 1215 Lausanne,  
tél. 021/693 51 04, fax 021/693 51 32  
E-mail: [bookshop@epfl.ch](mailto:bookshop@epfl.ch)

## Logiciels professionnels de gestion pour architectes

LOG/SDPT DIFFUSION SA, 1030 Bussigny  
Tél. 021/731 50 33, fax 021/701 02 61

## Mensurations subaquatiques

Profilés en rivière, cartographie des fonds,  
batimétrie  
Bureau Pierre Martin S.A., 1410 Thierrens  
Tél. 021/905 33 88, fax 021/905 40 91

## Microtunnels - Forages - Pousse-tubes

Esinger SA  
Borne de Pénay-Bessus, 1242 Satigny  
Tél. 022/763 38 30, fax 022/763 38 38  
Natef: 079/445 38 31

## Neutralisation

PANGAS, case postale CH-6002 Lucerne  
Tél. 041/313 95 00, fax 041/319 97 50  
<http://www.pangas.ch>, E-mail: [info@pangas.ch](mailto:info@pangas.ch)

## Palans électriques - Ponts roulants

BURRI SA  
Chemin de la Meunière 12, 1000 Lausanne 16  
Tél. 021/624 45 33, fax 021/624 15 68

## Parquets - Quick - Step - Pergo Lames de boiseries - Portes

Articles bois pour le jardin  
BOISSEC SA, 1030 Bussigny  
Tél. 021/705 41 55, fax 021/706 44 66

## Photogrammétrie - Photomontages

- Relevés de façades, relevés archéologiques  
- Visualisation de objets par images de  
synthèse, création de photomontages  
BSA INGÉNIEURS CONSEILS  
1527 Villaneuve-près-Lucens  
Tél. 026/668 53 60, fax 026/668 53 61

## Photogrammétrie architecturale - Auscultation d'ouvrages en temps réel

MAP Géomatique SA, 2012 Auvemier  
Tél. 032/731 42 55, fax 032/731 38 44  
E-mail: [MAPGECM@DUF@com.map.ch](mailto:MAPGECM@DUF@com.map.ch)

## Photographie d'architecture

CLAUDIO MERRINI, 1205 Genève  
Tél. 022/623 04 07

## Pieux-Essais

DE COENWILLE GÉOTECHNIQUE SA,  
1024 Ecublens  
Tél. 021/691 24 81, fax 021/691 24 96

## Pieux-Essais dynamiques

Préfabriqués, moulés, forés jusqu'à 10.000 kN  
Intégrés, vibrations  
BSA INGÉNIEURS CONSEILS  
1527 Villaneuve-près-Lucens  
Tél. 026/668 53 60, fax 026/668 53 61

## Précontrainte

AVT Tirant-Précontrainte SA, 1712 Tavet  
Tél. 026/494 20 44, fax 026/494 20 16  
E-mail: [avt@element.ch](mailto:avt@element.ch)

## Sciage et forage du béton

PRO-CARON SA  
1009 Pully, tél. 021/729 70 61  
1780 Lagnon (FR), tél. 026/573 23 42

## Technique Equipement Bureaux Distributeur NEOLT Suisse

Livraison - Service - Vente  
Natef 029/414 87 17, fax 021/646 49 47

## Technique pour piscine

Vivolle & Co SA, 1614 Granges  
Tél. 021/547 54 54, fax 021/547 54 47

## Thermographie infrarouge, maintenance préventive

Détection d'anomalies thermiques et  
mécaniques  
Ditris Sdn  
Tél. 062/892 22 46

## Tirants et clous en terrain meuble et rocher

AVT Tirant-Précontrainte SA, 1712 Tavet  
Tél. 026/494 20 44, fax 026/494 20 16  
E-mail: [avt@element.ch](mailto:avt@element.ch)

## Travaux spéciaux

Mingas et Travaux Souterrains S.A.  
1820 Martigny et 1071 Chexbres  
- Tirants d'ancrage  
- Pans cloisés et micropieux  
Tél. 027/722 65 85 ou 021/946 14 65



Des tâches exigeantes dans la technique d'emmagasiner et de manutention demandent des solutions innovatrices. A cette fin, nous consacrons l'ensemble de nos connaissances techniques, les dernières technologies et toutes nos expériences acquises. Nos objectifs portent sur des solutions optimales et un haut niveau de qualité, même dans les conditions les plus difficiles.

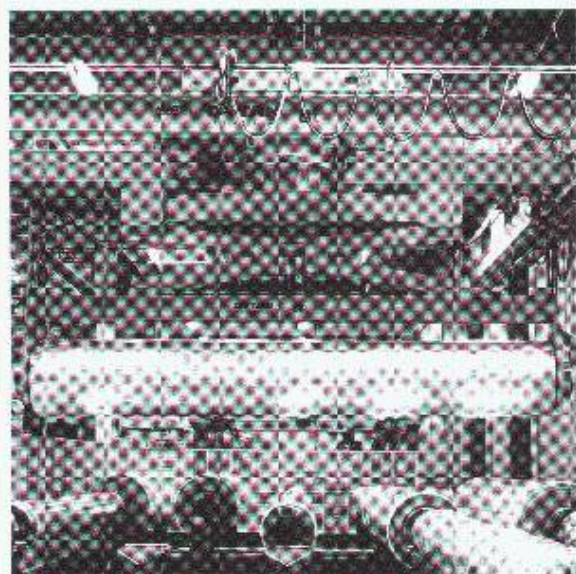

## MARTI-DYTAN AG

Dytan-Kranbau, Lager- und Fördersysteme, CH-6048 Horw  
Téléphone 041/209 61 61, Fax 041/209 61 62  
ACE Equipment SA, 5, rue Lecheretta, CH-1630 Bulle  
Téléphone 026/912 14 01, Fax 026/912 14 02

Droit?



Ou tournant?



TREPPEN  
MEISTER

Des escaliers  
pour chaque  
situation - chez  
votre spécialiste  
de l'escalier!



Keller

Keller Treppenbau AG

3322 Schönbühl Tél. 031 858 10 10  
1202 Genève Tél. 022 731 19 10  
Swissbau halle 1.1. stand A 04

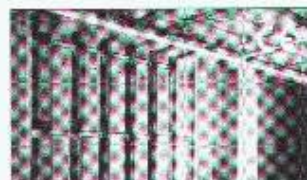
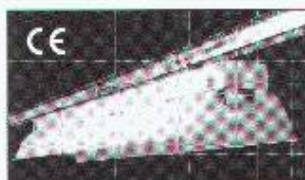

## Canalisations électriques LANZ L'assortiment complet:

LANZ livre les canalisations électriques les plus modernes 25 - 8'000 A/ 1 - 245 kV, IP 54 et IP 68 homologués selon les normes CE/CEI:

- canalisations électriques d'éclairage pour la pose de luminaires
- canalisations électriques pour le transport d'énergie entre les transformateurs et les installations de distribution
- canalisations électriques pour l'alimentation de machines
- canalisations électriques pour les zones montantes
- canalisations électriques d'allège «kb» avec 2 réseaux 230 V et 400 V/63 A et blocs de sortie enchassables à volonté
- canalisations électriques blindées satisfaisant aux exigences EMV les plus strictes
- canalisations électriques non-corrosives LANZ HE IP 68 à imprégnation de résine coulée pour une sécurité maximale des personnes et un risque minimal d'incendie dans les bâtiments, ouvrages souterrains, tunnels, galeries et installations off-shore.

Nous avons de l'expérience, des produits de qualité et une production «just-in-time» certifiée ISO 9001, et livre des canalisations électriques dans le monde entier.

lanz oensingen sa Tél. 062/388 21 21 Fax 062/388 24 24  
e-mail: info@lanz-oens.com

Les canalisations électriques LANZ m'intéressent! Veuillez me faire parvenir votre documentation.

Pourriez-vous me rendre visite, avec préavis, s.v.p.?

Nom/adresse/tél. \_\_\_\_\_



lanz oensingen sa

CH-4702 Oensingen • Téléphone ++41/62 388 21 21



# HAGER

ZIERBESCHLÄGE  
AUF UNS IST VERLASS



Hager Zierbeschläge AG  
CH-8866 Ziegelbrücke  
Tel. 055 617 21 60  
Fax 055 617 21 66  
Mail: info@hagerag.ch  
Web: www.hagerag.ch



23.-27.1.2001

SWISS  
BAU 01

Messe Basel.

Visitez notre Stand  
Halle 1 Stand D64



**BUREAU D'INGENIEURS-CONSEILS**

ACTIF EN SUISSE ET A L'ETRANGER  
cherche un

**INGENIEUR ELECTRICIEN ETS ou EPF**

pour les études d'installations électriques de projets industriels et de bâtiments.

- Expérimenté en réseaux HT + BT, courants fort et faible ; informatique ; contrôle-commande ; télécommunications ; etc.
- Expérience de quelques années dans un bureau d'ingénieurs ainsi qu'en réalisations industrielles (si possible : cimenteries),
- Facilités de rédaction (établissement d'appel d'offres, rapports, etc..)
- Français + Anglais (parlé et écrit)
- Age : entre 25 et 40 ans.
- Suisse ou permis de travail valable.

Envoyer lettre manuscrite, avec photo, curriculum vitae, références et prétentions de salaire à :

PEG S.A. - 4, Rue du Lièvre  
Case Postale 356 - 1211 GENEVE 24 - Attn. M. J.-P. PFISTER



**ÉCOLE POLYTECHNIQUE  
FÉDÉRALE DE LAUSANNE**

avec la collaboration de

Höherste Technische Hochschule, Zürich  
Ecole Nationale Supérieure du Pétrole et des Moteurs, Paris  
Imperial College of Science, Technology and Medicine, London  
Loughborough University, Loughborough  
Universidad Politécnica, Madrid

organisé à Lausanne, Suisse, de septembre 2001 à juillet 2003 un

## CYCLE D'ÉTUDES POSTGRADES EN ÉNERGIE

Ce cycle vise à former des cadres de niveau universitaire. Ses objectifs : offrir une haute qualification dans des domaines d'applications particuliers, mais aussi une connaissance étendue des questions relatives à la technologie de l'énergie (prospection, extraction, transformation, distribution, utilisation, impacts sur l'environnement), ainsi qu'à sa gestion (économie et gestion de l'énergie). Cette formation qui s'étend sur deux ans a raison d'un jour de cours par semaine se compose de :

- 8 thèmes regroupant 15 modules, représentant environ 600 heures de cours, exercices, conférences. Chaque cours couvre un ensemble homogène d'enseignements s'intégrant dans la structure générale du cycle;
  - un travail de diplôme postgrade portant sur 4 mois de travail personnel. Il conduit à un diplôme d'études postgrades en énergie, conférant le titre de « Diplômé postgrade LPEL en énergie ».
- les deux langues officielles du cycle sont le français et l'anglais.

Date limite d'inscription :

**28 février 2001** pour les candidats souhaitant un stage rémunéré et/ou nécessaire tant un visa d'entrée en Suisse, **31 mai 2001** pour les autres candidats.

Pour plus de renseignements, prière de s'adresser à :

Cycle d'études postgrades en énergie  
ASFN - DGC - EPFL Ecublens  
CH-1015 Lausanne, Suisse  
Tél. (021) 693 24 84 - Fax (021) 693 28 63  
E-mail : lsa\_vongross@epfl.ch  
Internet : http://postg-ode-energie.epfl.ch

# DE CERENVILLE

## GEOTECHNIQUE

Bureau d'ingénieurs de taille moyenne (20 personnes), spécialisé en géotechnique et géostructures, nous cherchons un jeune

## ingénieur civil EPF ou HES

pour renforcer notre équipe dans les domaines du génie civil, des travaux spéciaux et des mesures *in situ*.

Idealement, ce nouveau collaborateur aime le contact et les relations publiques, il a de solides connaissances informatiques (propres à la profession, mais aussi en DAO et traitement d'images), et il est à l'aise en allemand.

Nous offrons des conditions de travail modernes et agréables, ainsi qu'une ambiance dynamique et sympathique.

Faire offre écrite à : **De Cérenville Géotechnique SA**  
Ch. des Champs-Courbes 17  
1024 Ecublens/VD

**QUAND JE  
M'ÉBATS,  
MON CŒUR BAT.**

Des idées pour bouger plus:  
Fondation Suisse de Cardiologie,  
case postale 176, 3000 Berne 15.



multi steam  
- le No 1 absolu!

A + T Appareils Managers SA, Z. I. Le Trézi B, 1026 Prévostanges, Tél. 021 803 24 15

multi steam

therma

Le grand cuisinier André Jaeger recommande une cuisson à la vapeur pour une alimentation saine.

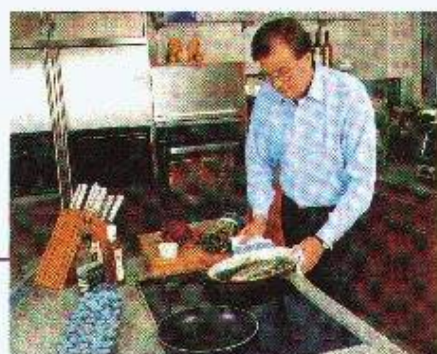

Les grands cuisiniers comme André Jaeger du célèbre restaurant «Fischerzunft» de Schaffhouse font les délices de leurs clients avec des techniques subtiles de cuisson vapeur. Grâce à Therma, vous pourrez vous aussi en faire autant chez vous avec le premier four suisse à cuisson vapeur multiple. Il permet d'apprêter des viandes moelleuses, des poissons pochés et des légumes de manière délicate, tout en douceur, en préservant les vitamines, la forme et la couleur des produits. Vous découvrirez toutes les autres possibilités de cette nouvelle Therma, telles que cuire, rôtir, griller, dans nos documents d'information ou sur Internet [www.therma.ch](http://www.therma.ch).

**therma**

Tout pour le bon goût



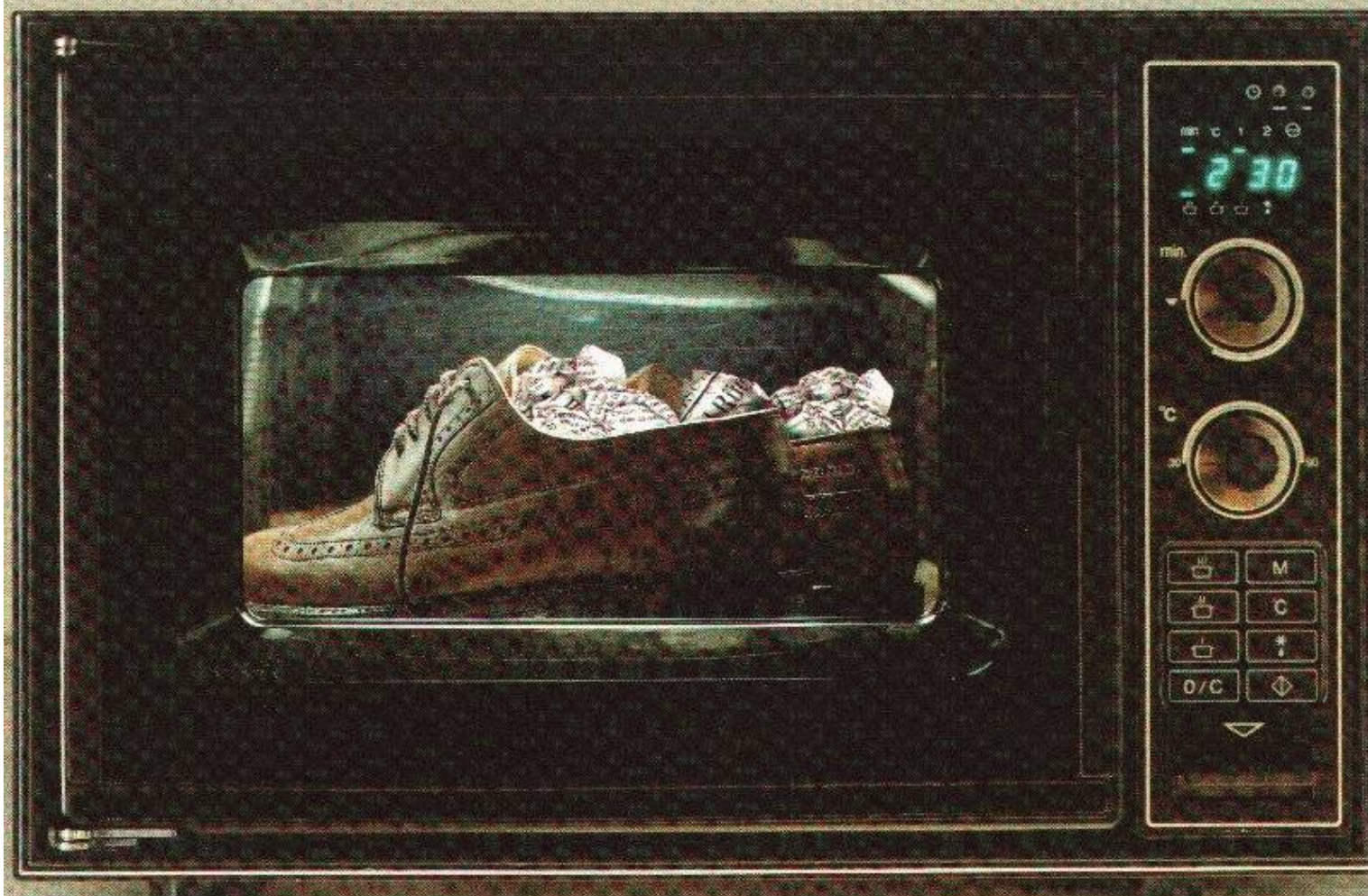

## Vous apprendrez plus sur la nouvelle méthode d'assainissement après dégâts d'eau au salon Swissbau, halle 3, stand B32.

Krüger utilise la technique des micro-ondes pour assainir des dégâts d'eau dans les bâtiments. Imaginons une rupture de conduite dans la halle 3 quelques jours avant l'ouverture du salon Swissbau. Malgré cet incident, le salon ouvrira ses portes comme prévu. Car nos micro-ondes séchent rapidement même une maçonnerie épaisse et ceci sans aucune destruction et à un coût très raisonnable. Nous vous rassurons tout de suite, pas besoin d'une rupture de conduite pour assister sur le stand Krüger à un exercice d'assèchement spectaculaire. Et puis nous vous présenterons nos nouveautés dans les domaines de la climatisation, la déshumidification et le séchage du linge.

**23.-27.1.2001**

**SWISS  
BAU01**

**Messe Basel.**

**KRÜGER**

**Krüger + Cie SA, 9113 Degersheim SG**

Téléphone 071 372 82 82, Fax 071 372 82 52

- ▶ Forel VD ▶ Münsingen BE ▶ Grellingen BL
- ▶ Gordola TI ▶ Dielsdorf ZH ▶ Weggis LU
- ▶ Zizers GR ▶ Samedan GR ▶ Wangen SZ
- ▶ Frauenfeld TG