

Mobile Hotelkabine = Cabine hôtelière mobile = Mobile hotel cubicle

Autor(en): **Zietzschmann, Ernst**

Objektyp: **Article**

Zeitschrift: **Bauen + Wohnen = Construction + habitation = Building + home :
internationale Zeitschrift**

Band (Jahr): **11 (1957)**

Heft 2

PDF erstellt am: **05.07.2024**

Persistenter Link: <https://doi.org/10.5169/seals-329488>

Nutzungsbedingungen

Die ETH-Bibliothek ist Anbieterin der digitalisierten Zeitschriften. Sie besitzt keine Urheberrechte an den Inhalten der Zeitschriften. Die Rechte liegen in der Regel bei den Herausgebern.

Die auf der Plattform e-periodica veröffentlichten Dokumente stehen für nicht-kommerzielle Zwecke in Lehre und Forschung sowie für die private Nutzung frei zur Verfügung. Einzelne Dateien oder Ausdrucke aus diesem Angebot können zusammen mit diesen Nutzungsbedingungen und den korrekten Herkunftsbezeichnungen weitergegeben werden.

Das Veröffentlichen von Bildern in Print- und Online-Publikationen ist nur mit vorheriger Genehmigung der Rechteinhaber erlaubt. Die systematische Speicherung von Teilen des elektronischen Angebots auf anderen Servern bedarf ebenfalls des schriftlichen Einverständnisses der Rechteinhaber.

Haftungsausschluss

Alle Angaben erfolgen ohne Gewähr für Vollständigkeit oder Richtigkeit. Es wird keine Haftung übernommen für Schäden durch die Verwendung von Informationen aus diesem Online-Angebot oder durch das Fehlen von Informationen. Dies gilt auch für Inhalte Dritter, die über dieses Angebot zugänglich sind.

Mobile Hotelkabine

Cabine hôtelière mobile
Mobile hotel cubicle

Architektonische und technische Gestaltung: C E B U M S., (Centre d'étude du bâtiment pour l'utilisation des matières de synthèse, Boulogne-Billancourt): R. Coulon, Y. Magnant, I. Schein

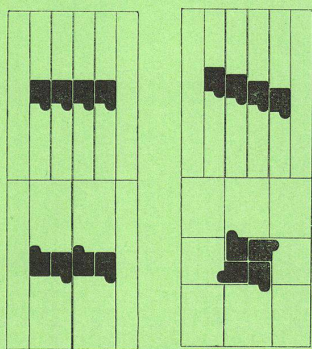
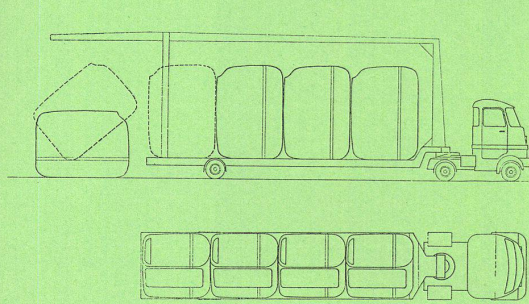
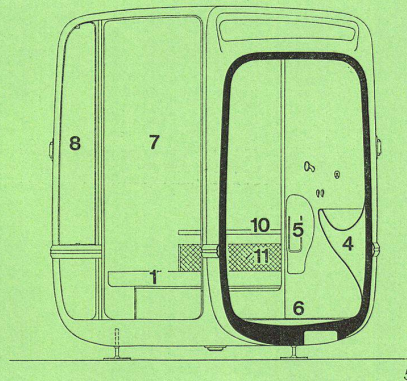
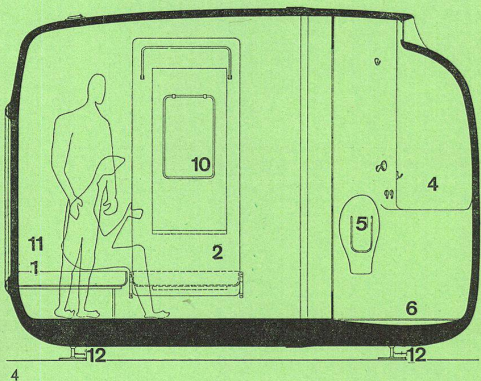
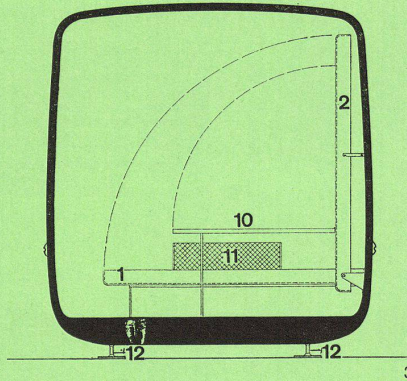
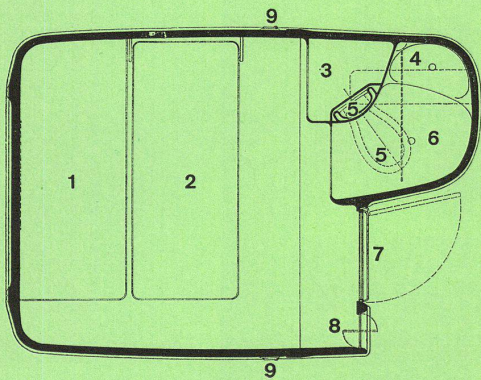
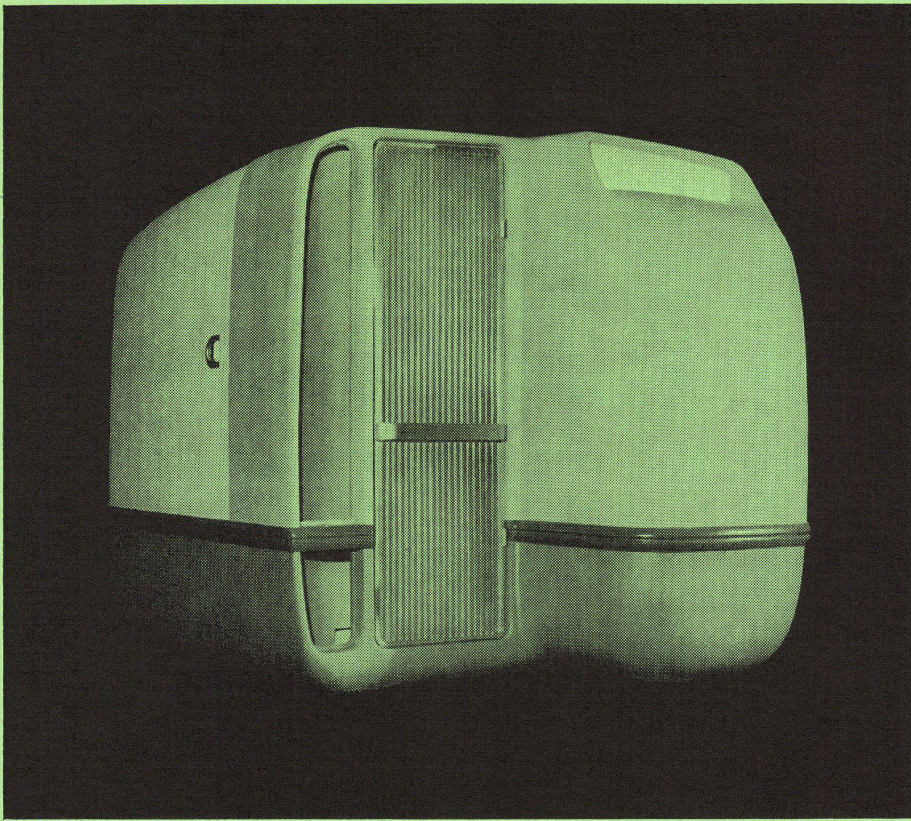

Ausgehend von einer Anregung des Präsidenten der Französischen Hotelunion, ist durch das Versuchszentrum für die Verwendung von Plastikmaterialien in Boulogne-Billancourt eine mobile Hotelkabine entwickelt worden, die zur temporären Ergänzung der Hotelbetten in der Saisonhotellerie gedacht ist. Sie ist einschalig aus Polyesterkunstharz und Glasfasern geformt und hat standardisierte austauschbare Einrichtungsteile.

Mit ihrem Gewicht von nur 700 Kilogramm ist sie sehr leicht transportierbar, ein Sattel-schlepper von normaler Abmessung kann vier Kabinen aufnehmen. Vier Stellschrauben erlauben die Kabine auf praktisch jedem Gelände aufzustellen. Durch drei Anschlüsse ist sie ans Wasserleitungsnetz, die Kanalisation und das elektrische Netz anzuschließen. Das Plastikmaterial ist unverweslich, rostet nicht, brennt nicht, isoliert gegen Wärme, Kälte, Schall und Luft, ist stoßsicher, ganz durchgefärbt und benötigt sozusagen keinen Unterhalt.

Die 5 cm dicke »Sandwich«-Wandung entspricht einer 40 cm dicken Backsteinmauer.

Ausstattung: Polyesterboden in einem Stück mit der Schale; ein festes, auch als Bank benutzbares Bett mit Gurten zur Befestigung während des Transportes; ein Klappbett; Tragnetz für Kleinutensilien; Tisch; Garderobe und darüber Kasten mit Ventilationsmündung (auch Heizquelle); Decken- und Wandleuchten; Kalt- und Warmwasserzufuhr mit Dreiweghahn (Lavabo, Dusche, Bidet); in die Wand versenkbares Bidet; aus einem Stück mit der Wand geformtes Lavabo; Spiegel; Handtuchhalter; kleiner, abnehmbarer Fußrost. Zie.

1 Ansicht von vorn mit Lüftungsfenster, Eingangstüre und Ausbau für Toilettennische.

Vue de la face avant montrant le vasistas d'aération, la porte d'entrée et l'avant-corps du bloc sanitaire.

Front view with window, entrance door and toilet booth.

2 Grundriß / Plan

1 Fest eingebautes Bett / Lit fixe / Built-in bed

2 Klappbett / Lit rabattable / Folding bed

3 Einbauschränk, darüber Ventilationsöffnung und Heizung / Placard encastré; au-dessus ouverture de ventilation et grille chauffante / Cup-board built-in airvent and heating

4 Angeformtes Lavabo / Lavabo moulé d'une pièce avec la paroi / Lavatory cast as a unit

5 In die Wand klappbares Bidet / Bidet escamotable dans la paroi / Bidet folding into the wall

6 Duschenplatz mit Bodenablauf / Douche avec évacuation par le plancher / Shower stall with floor drain

7 Eingangstüre / Porte d'entrée / Entrance door

8 Drehfenster / Fenêtre pivotante / Pivoting window

9 Transportring / Anneau de levage / Transport stirrup

3 Querschnitt vor den Betten / Coupe transversale devant les lits / Cross section in front of beds

10 Klappstisch unter Klappbett / Table rabattable sous le lit rabattable / Folding table under folding beds

11 Wandnetz für Taschenutensilien / Filet vide-poches / Wall net for odds and ends

12 Verstellbare Füße / Vérins / Removable legs

4 Längsschnitt durch Bettenraum und Duschenische / Coupe longitudinale au travers des lits et du bloc sanitaire / Longitudinal section through beds and shower stall

5 Querschnitt durch den Duschenraum / Coupe transversale du bloc sanitaire / Cross section through shower space

6 Transport auf Lastwagenanhänger / Transport sur remorque / Transport on trailers

7 Zusammenstellungsvarianten / Dispositions d'assemblage / Variant arrangements