

Objektyp: **Advertising**

Zeitschrift: **Bauen + Wohnen = Construction + habitation = Building + home : internationale Zeitschrift**

Band (Jahr): **11 (1957)**

Heft 4

PDF erstellt am: **27.06.2024**

Nutzungsbedingungen

Die ETH-Bibliothek ist Anbieterin der digitalisierten Zeitschriften. Sie besitzt keine Urheberrechte an den Inhalten der Zeitschriften. Die Rechte liegen in der Regel bei den Herausgebern. Die auf der Plattform e-periodica veröffentlichten Dokumente stehen für nicht-kommerzielle Zwecke in Lehre und Forschung sowie für die private Nutzung frei zur Verfügung. Einzelne Dateien oder Ausdrucke aus diesem Angebot können zusammen mit diesen Nutzungsbedingungen und den korrekten Herkunftsbezeichnungen weitergegeben werden. Das Veröffentlichen von Bildern in Print- und Online-Publikationen ist nur mit vorheriger Genehmigung der Rechteinhaber erlaubt. Die systematische Speicherung von Teilen des elektronischen Angebots auf anderen Servern bedarf ebenfalls des schriftlichen Einverständnisses der Rechteinhaber.

Haftungsausschluss

Alle Angaben erfolgen ohne Gewähr für Vollständigkeit oder Richtigkeit. Es wird keine Haftung übernommen für Schäden durch die Verwendung von Informationen aus diesem Online-Angebot oder durch das Fehlen von Informationen. Dies gilt auch für Inhalte Dritter, die über dieses Angebot zugänglich sind.



Tisca erhielt an der Muba
11 Auszeichnungen
«Die gute Form 1956»

Wir und unser Heim

Gefällt es uns zuhause? Fühlen sich die Gäste bei uns wohl? — Das hängt in hohem Masse von der Atmosphäre ab, die unser Heim ausstrahlt. Sie wird weitgehend davon beeinflusst, wie wir unsere Wohnung einrichten.

Es ist oft nicht leicht, ein Zimmer nach unserem Geschmack zu gestalten, weil der Raum für unser Empfinden entweder zu klein, zu gross oder zu vielgliedrig ist. Bei der Lösung solcher Fragen bringt uns die richtige Teppichwahl einen grossen Schritt vorwärts. Wer die reichhaltige TISCA-Kollektion zu Rate zieht, dem wird es leicht fallen, Stimmung und Charme in seine vier Wände zu zaubern.

Jedes gute Teppichhaus ist gerne bereit, Ihnen TISCA-Teppiche und die ganze Kollektion zu zeigen. Darunter finden Sie auch jene Muster, die an der Muba mit der Etikette «Die gute Form 1956» ausgezeichnet wurden.

Auskunft und Bezugsquellen auch durch

Weberei A. Tischhauser & Co., Bühler/AR Tel. (071) 9 22 62

Mustermesse Basel
Halle 15, Stand 5105

Tisca-Teppiche

handgeknüpft
und
handgewoben



Sie werden Giroflex loben!

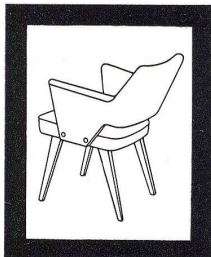

Mod. 1520

Die beiden ersten Modelle einer neuen Giroflex-Serie stehen jetzt in vielen guten Büro-Fachgeschäften für Sie bereit. Diese Fauteuils sind modern in der Linie und froh in ihren hellen Farben; sie schmücken jedes neuzeitliche Direktions-Büro oder Konferenz-Zimmer. Setzen Sie sich bitte einmal in den Arbeits-Fauteuil Mod. 1525. Lehnen Sie sich an das Rückpolster, neigen Sie sich nach vorne, nach links oder rechts. Die Beweglichkeit der Giroflex-Mechanik wird Sie überraschen. Nie werden Sie auf dem weich gefederten und gepolsterten Sitz mit der bequemen Rückenlehne ermüden.

Mod. 1520, ein komfortables Sitzmöbel mit festem Unterteil — der richtige Fauteuil für den Besucher.



Mod. 1525

Mustermesse Basel
Halle 11 Stand 4167

STOLL
GIROFLEX
STOLL

Stoll-Giroflex bietet 5 Jahre Fabrik-Garantie

Prospekte und Bezugsquellen
durch den Fabrikanten:
Albert Stoll, Stuhlfabrik, Koblenz (AG)
Tel. (056) 5 30 03

Die Qualitäts-Holzspan-Tischlerplatte für den Möbel- und Innenausbau für höchste Anforderungen geschaffen von kritischen Fachleuten erprobt

Homoplax

Vorteile:

Feinspäinig geschlossene Deckschicht
Schall- und wärmeisolierend
Feuerhemmend
Geschlossene und schöne Oberfläche
Furnier- und streichfertig
Keine Dickendifferenzen
Gutes Stehvermögen
Solide Kantenfestigkeit
Schraub- und nagelfest
Keine Hartmetallschneiden notwendig
Alle Abschnitte können verwendet werden

Verwendung:

Innenausbau
Möbelbau
Tischplatten
Wandverkleidungen
Waggonbau

Technische Daten:

Homoplax-normal
Gewicht 620 kg/m³
Standardmaß 173/260 = 4,5 m²
Stärken 8, 10, 12, 16, 19, 22, 25 mm

Homoplax-leicht

Gewicht 500 kg/m³
Standardmaß 173/260 = 4,5 m²
Stärken 16, 19, 22, 25, 30, 36, 40 mm



Die Muba

bietet alljährlich eine besondere Gelegenheit, mit Ihnen in direkten Kontakt zu kommen.

Wir stehen Ihnen deshalb gerne während der Messe zur Verfügung um Ihre technischen Probleme in aller Ruhe und eingehend zu erörtern. Wir haben Zeit, alle Ihre Fragen sorgfältig zu behandeln.

Besuchen Sie uns deshalb am Stand 3176 in der Halle 8 a
Wir würden uns freuen.

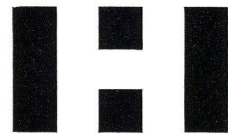

Spanplattenwerk Fideris
Aktiengesellschaft
Fideris / GR Telefon 081/544 63

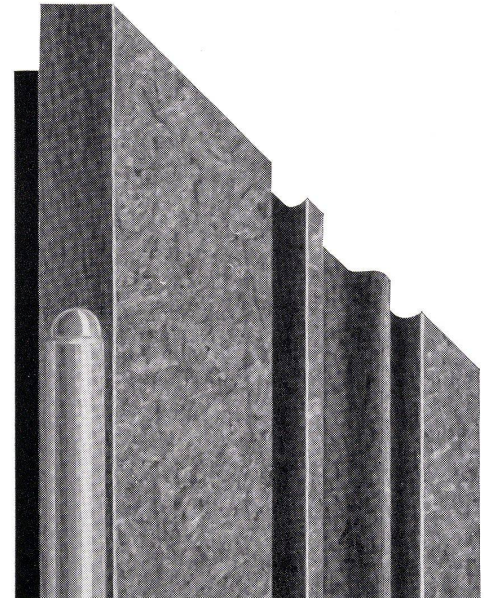

Schulthess 4+6

Die vollkommenen
Waschautomaten
für jeden Haushalt

Schweizer Qualität

Besuchen Sie uns an der
MUBA im Neubau
2. Stock l. bei der
ROLLTREPPE

Halle 20 Stand 6545



**Die beste Referenz:
gegen 20000 Schulthess-
Automaten im Betrieb
... und nur
zufriedene Kunden!**

Die grosse Nachfrage nach den beiden Waschautomaten Schulthess 4 + 6 mit Trommelinhalt 4 resp. 6 kg ist ein Beweis für ihre Qualität und Leistung.

Qualität und Leistung dieser Automaten aber stützen sich auf Erfahrung. Als erste schweizerische Spezialfabrik der Wäschereimaschinenbranche begann die Maschinenfabrik Ad. Schulthess & Co. AG. bereits vor 7 Jahren mit dem Bau von Waschautomaten. Sie besitzt somit auf diesem Gebiet die grössten Erfahrungen.

MASCHINENFABRIK AD. SCHULTHESS & CO. AG. ZÜRICH

Büros und Demonstrationslokale

Zürich 39	Stockerstraße 57, Postfach 191	Tel. 051/ 27 44 50
Bern	Aarberggasse 29	Tel. 031/ 3 03 21
Lausanne	16, Av. du Simplon	Tel. 021/ 26 21 24
Neuenburg	9, Rue des Epancheurs	Tel. 038/ 5 87 66
Chur	Bahnhofstraße 9	Tel. 081/ 2 08 22

Verlangen Sie eine unverbindliche Vorführung. Wir sind in der Lage jederzeit und überall in der Schweiz Ihnen diese Automaten vorzuführen.

Aufzüge- und Elektromotorenfabrik Schindler & Cie. AG., Luzern

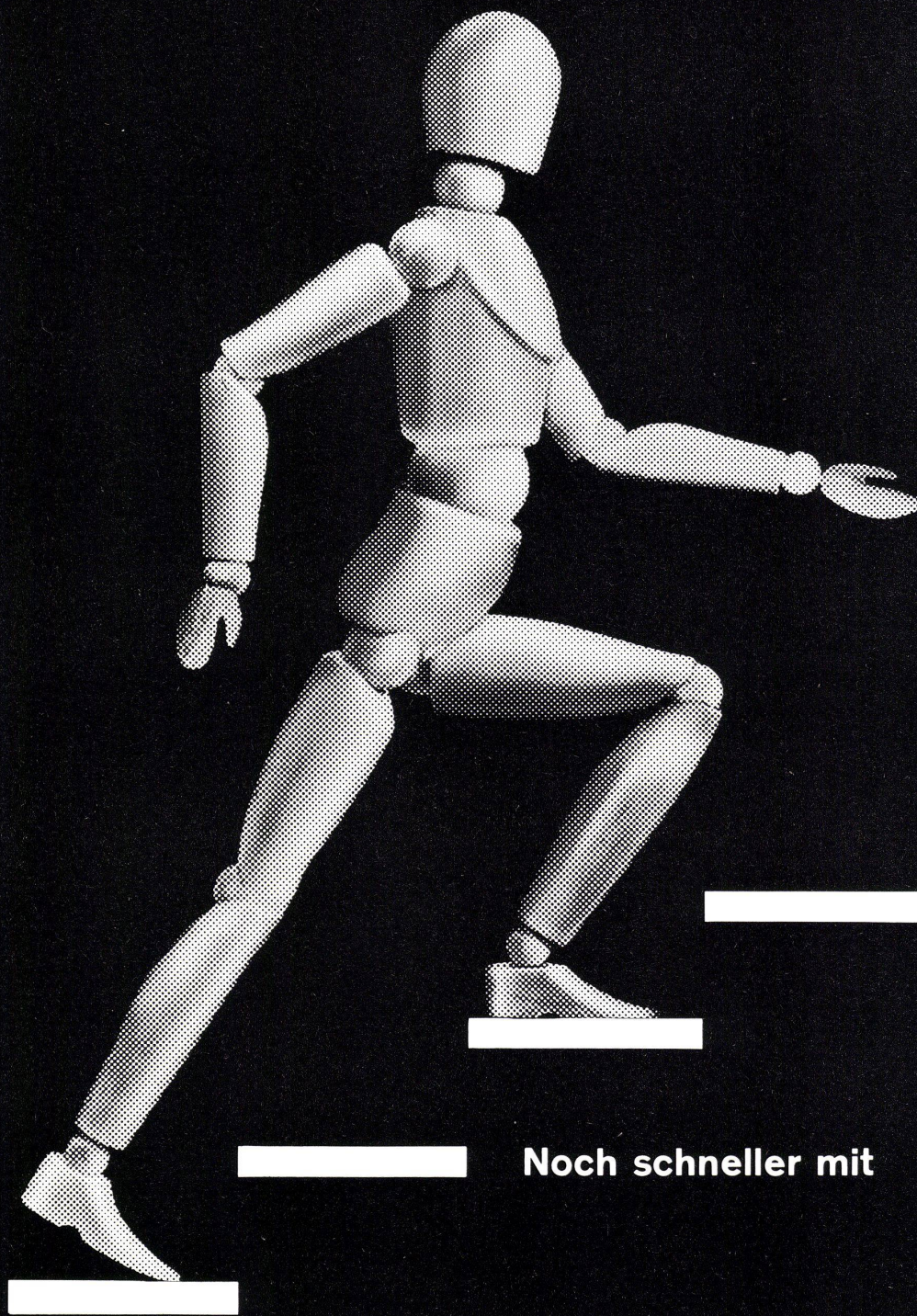

Noch schneller mit



Schindler Lift

NEUHEIT

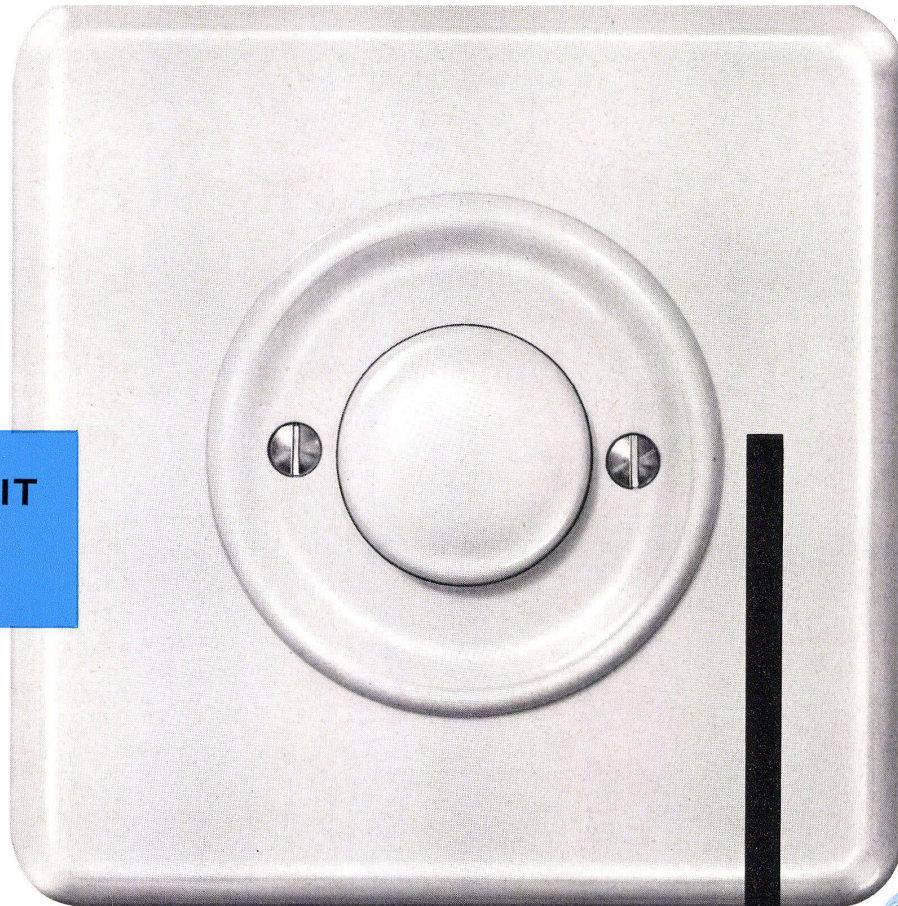

**«K-X» der XAMAX-Druckknopfschalter
der neuen X-Serie**

Patent angemeldet

Parallel mit den technischen Errungenschaften prägte sich im vergangenen Jahrzehnt mehr und mehr auch der Sinn für eine moderne, gehobene Wohnkultur. Neben den Einrichtungsgegenständen erfuhren auch die elektrischen Armaturen eine Anpassung an die gestiegenen Anforderungen. Während vor einiger Zeit Dreh- und Kippschalter vom eleganteren Wippschalter abgelöst wurden, setzt heute der «K-X»-Druckknopfschalter diese Entwicklung fort.

Die Kombinationsmöglichkeiten, welche der in sieben Farben (weiß, crème, schwarz, gelb, rot, grün und blau) erhältliche XAMAX-Schalter dem Raumgestalter bietet, erheben ihn vom bloßen Zweckgerät zum eigentlichen Wandschmuck. Dank seinem elastischen und doch präzisen Schaltmechanismus läßt er sich, wenn die Hände nicht frei sind (Geschirrtragen usw.), ebenso leicht mit dem Ellbogen betätigen, um so mehr, als die Mechanik nicht nur auf zentralen, sondern auch auf Randdruck sofort reagiert.

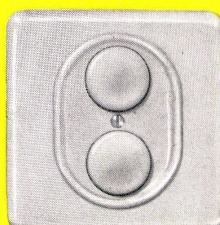

XAMAX AG ZÜRICH 50/OERLIKON

SITWELL

Die neue Form aus
neuem Material.

Flexible Schalen aus dem
neuen Kunststoff **STRACOLITE**
mit Schaumpolsterung
und Stoffbezug auf Metallgestell
in diversen Ausführungen.

Die traditionelle Polsterarbeit
in Verbindung mit den neuesten
technischen Möglichkeiten.

Ein neuer Zweig
der Strässle-Produktion.

LENZ

Hans Bellmann SWB design

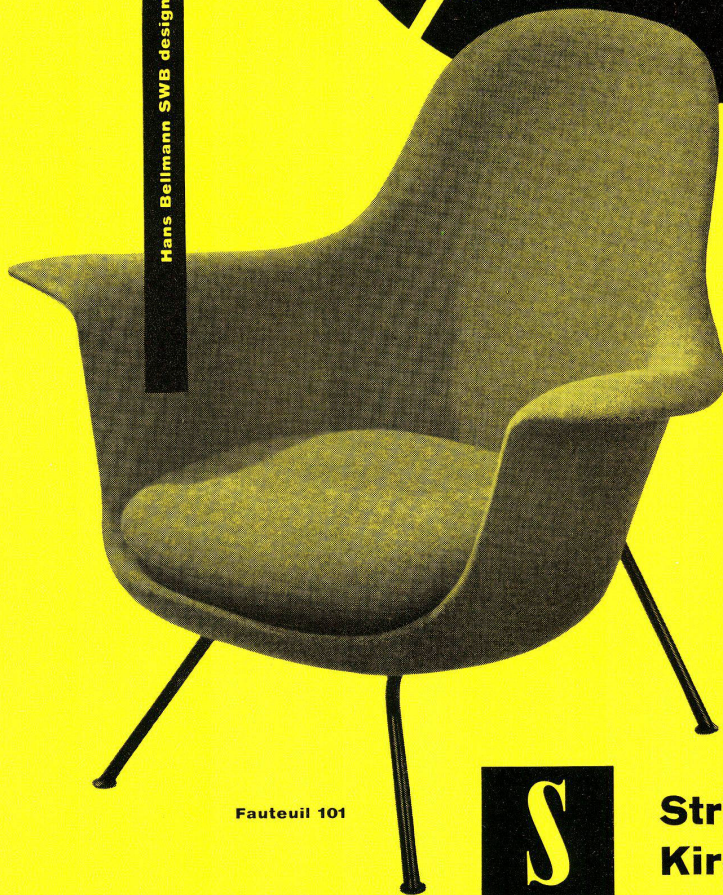

Fauteuil 101



Strässle Söhne & Co.
Kirchberg SG Schweiz

Musterzimmer 1840, Halle 1, 1. Stock
Meß-Telefon: Basel 061 / 22 58 90

HELUAN der Bewährte

In jahrzehntelangem Gebrauch haben sich die ausserordentlichen Eigenschaften der Heluan-Teppiche tausendfach erwiesen. Zu ihrer Herstellung dient nur beste, handgesponnene Wolle; deshalb die unübertroffene Strapazierfähigkeit. Von persönlicher Prägung sind die von Künstlerhand gestalteten Muster. Die natürlichen Farbtöne der unentfetteten Wolle — oft mit kräftigen Buntfarben durchsetzt, ermöglichen unzählige Variationen. Ohne Modeströmungen unterworfen zu sein, entspricht der Heluan der heutigen Auffassung der Raumgestaltung.

Solide Handarbeit: Mit einem Metallkamm wird der eingelegte Wollfaden satt angeschlagen.

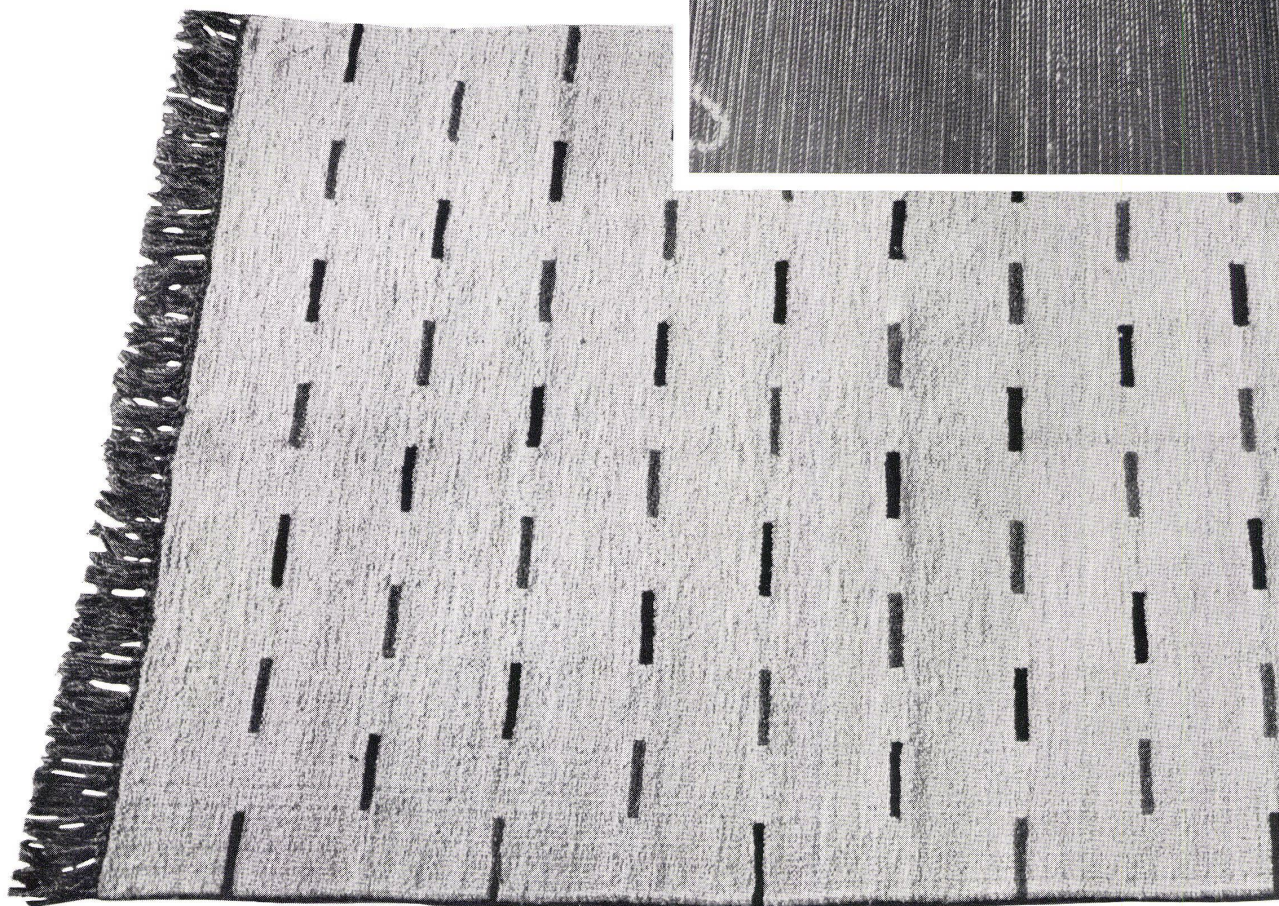
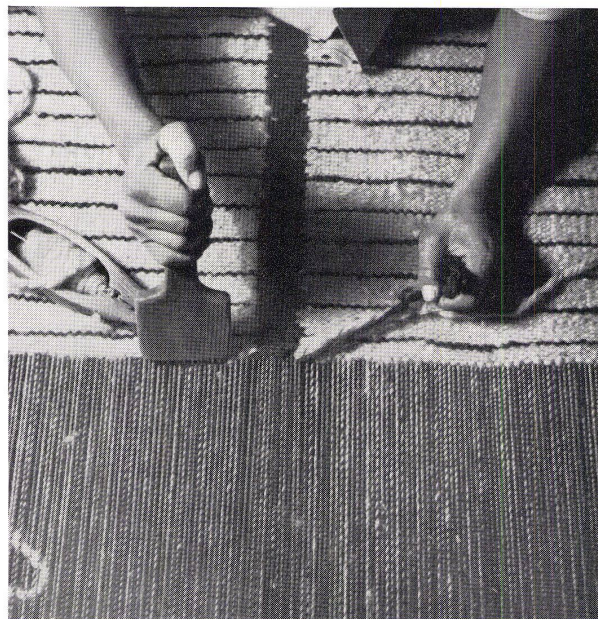

Schuster

Zürich, Bahnhofstr. 18, Tel. 23 76 03 / St. Gallen, Multerg. 14, Tel. 22 15 01

Besuchen Sie uns ganz unverbindlich, um diese Teppiche einmal kennen zu lernen. In seiner schweren Qualität kostet der Heluan gewaschen und mottensicher ausgerüstet Fr.108.- per m² für die naturfarbene Ausführung.

Verkaufsstellen in:

Basel	Paul Matzinger	Steinberg 5	Tel. (061) 22 78 45
	Sandreuter & Co. AG.	Marktplatz	Tel. (061) 22 38 60
Bern	Max König SWB	Herrengasse 30	Tel. (031) 9 00 78
Schaffhausen	Binder & Co.	Vordergasse 67	Tel. (053) 5 42 31
Winterthur	Binder & Co.	Steiggasse 2	Tel. (052) 2 65 23

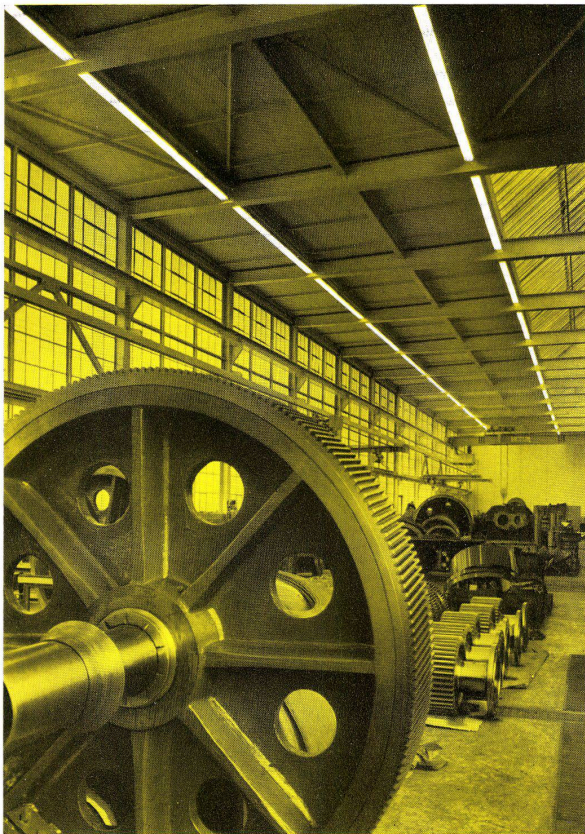

GUTE BELEUCHTUNG - GUTE ARBEIT

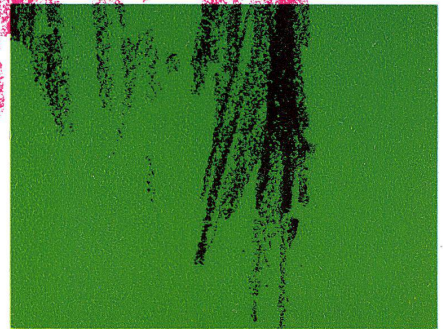
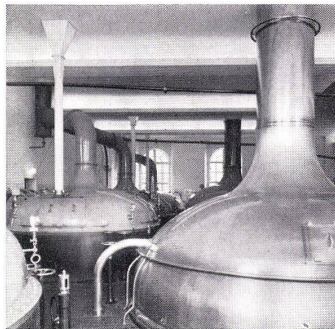
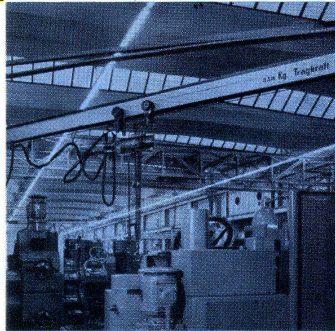

Die einwandfreie Ausführung der Beleuchtungsanlagen in Industrie- und Gewerberäumen erfordert äußerst sorgfältige Projektierung, da der allgemeine Eindruck der Arbeitsstätten durch zweckmäßiges Licht noch erhöht und dadurch die Leistung des Einzelnen stark gefördert wird. Gutes Licht ermöglicht rasches und richtiges Erkennen der Details an Werkstücken, der Gefahren an Maschinen und hilft unnötige Unfälle verhüten.

Wir projektieren und erstellen Beleuchtungsanlagen für Großindustrie, Gewerbe und Handel. Unsere Techniker beraten Sie gerne unverbindlich.

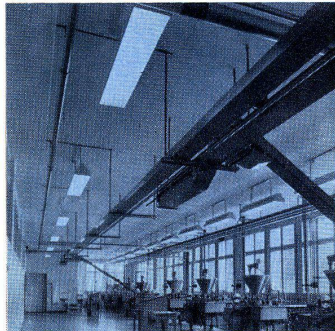

AG FÜR ELEKTROTECHNISCHE INDUSTRIE
Sihlstraße 37 Zürich 1 Tel. 051 / 23 37 33

Baumann, Koelliker

Skelettbauten
Fabrikhallen
Brücken
Oberlichtfenster
aus Stahl

Stahlbau



KUSS

Buss AG
Basel/Pratteln

GENERAL  ELECTRIC

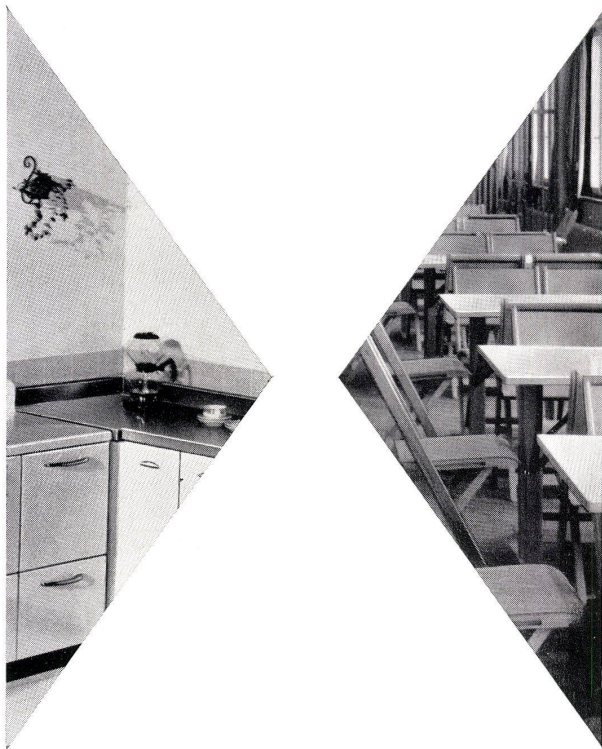

TEXTOLITE

Wo Tisch- und Abstellflächen stark strapaziert werden — in der Küche, im Badezimmer, in Ihrer Bar oder im Essraum — überall da zeigen die original-amerikanischen Textolite-Kunstharzplatten ihre ganz besonderen Vorzüge.

Textolite ist schön — und bleibt schön. Der seidene Finish, die spiegelnde Glätte, die Leuchtkraft der Farben, widerstehen selbst jahrelangem Gebrauch.

Textolite ist hart wie Flusseisen — trotz siedendem Wasser, Säuren, Fetten — und selbst glimmenden Zigaretten.

Textolite ist leicht zu reinigen: mit einem feuchten Lappen und ein wenig Seifenwasser zaubern Sie selbst Tinte und klebrige Speisereste im Nu weg. Textolite ist geruchlos — und nimmt nie fremde Gerüche an.

Überlegen Sie sich, wo Sie Textolite in Ihrem Heim — in Ihrem Unternehmen verwenden könnten — und verlangen Sie bitte unsere Musterkarte mit über 70 frischen zum Teil neuen Farben! Textolite ist ein original-amerikanisches Produkt und wird nicht in Lizenz hergestellt. Generalvertretung und Service:

NOVELECTRIC AG. ZÜRICH

Claridenstrasse 25, Telefon 051 / 23 97 66 — Depositäre:

Bariffi & Wullschlegler SA., Via Serafino Balestra 14, Lugano/TI — Hans Born-Kohler, Tannwaldstr. 68, Olten — AG. Braun & Cie., Gossau/SG — Bruchez SA., Martigny-Ville — K. Herzog-Elmiger AG., Bruchmattstrasse 12, Luzern — Gebr. Jenni, Holzhandlung, Oberdiessbach/BE — Ch. Jérôme & Cie., 13, rue Voltaire, Genève — Küchler & Cie. AG., Wildbachstr. 57/59, Zürich 8 — W. Leuba, Bois Industriels SA., Lausanne-Flon — A. Michel SA., Tivoli 3, Fribourg — Moret & Cie., Rue des gares 11-13, Genève — Olgiati-Berta SA., Materiali da costruzione, Giubiasco/TI — Richner & Cie., Röhrerstrasse 80, Aarau — L. & H. Rosenmund, Kanonengasse 33, Liestal/BL — Sabag & Baumaterial AG., Centralstr., Biel/BE — Max Specht, Fischerhäuserstr. 18, Schaffhausen — Stadlin & Moos AG., Baarerstrasse 49, Zug — Werner-Graf & Cie., Winterthur

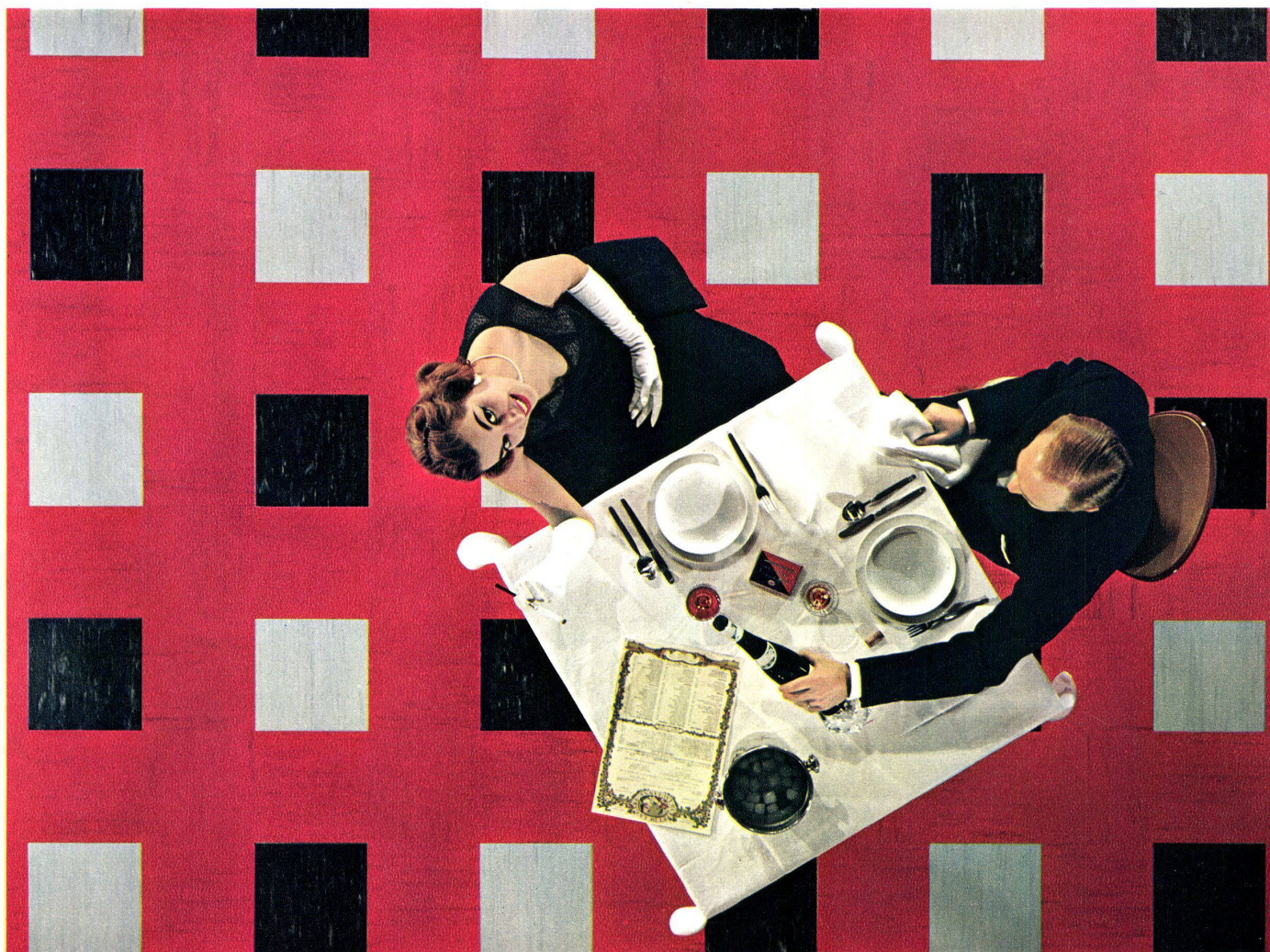

Fußwarm
und angenehm zu begehen
dank der einzigartigen
isolierenden Korkunterschicht

Strapazierfähig
durch die gegen Abrieb
widerstandsfähige
Plastic-Gehschicht

Wirtschaftlich
wegen der Anspruchslosigkeit
in Reinigung und Unterhalt

Plastobodenbeläge

Dätwyler

Dätwyler A. G.,
Schweizerische Draht-, Kabel-
und Gummiwerke,
Altdorf-Uri

Plasto- Boden- Beläge

Dätwyler

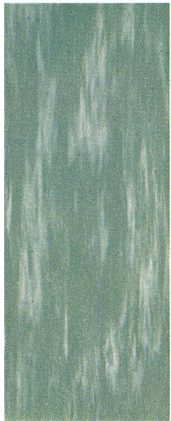

5742

5705

5795

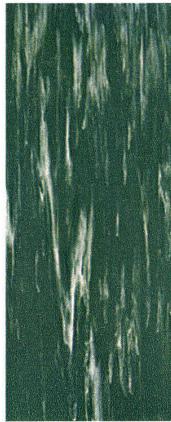
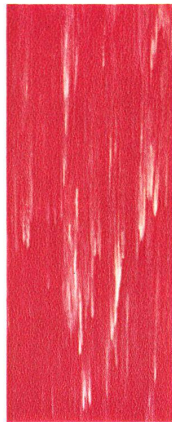
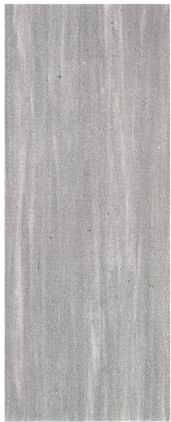

5703

5794

5771

5782

5749

Plastofloor „Dätwyler“

Lieferbar in flexiblen Bahnen von 150 cm Breite und bis maximal 30 m Länge oder in Platten 24 x 24, 29 x 29, 36 x 36, 48 x 48, 74 x 74 cm. Gesamtdicke 2,0 bis 3,5 mm. Unterschicht aus isolierender Korkmischung.

Plastokorkparkett „Dätwyler“

Lieferbar in nichtflexiblen Platten mit Nut und Kamm, 8 mm dick, 29 x 29 cm oder 10 mm dick, 30 x 30 cm. Unterschicht aus reinem Preßkork.

Permanente Ausstellungen in den Baumessen von Zürich, Bern, Basel, Lausanne, Bellinzona.

Verkauf und Verlegung durch den Fachhandel. Bezugsquellennachweis durch uns. Garantie nach Bestimmungen SIA (Schweizerischer Ingenieur- und Architekten-Verein).

Kleine materialbedingte Abweichungen in Farbe und Dessinierung sowie allfällige Aenderung der Kollektion bleiben vorbehalten.

Plastobodenbelag „Dätwyler“, ein Produkt der Dätwyler A.G., Schweizerische Draht-, Kabel- und Gummiwerke, Altdorf-Uri, Tel. (044) 213 13

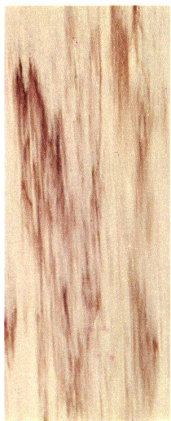

5756

5743

5792

5757

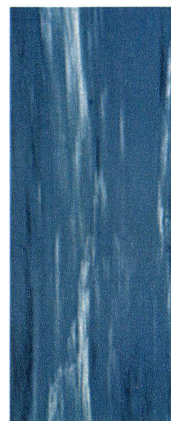
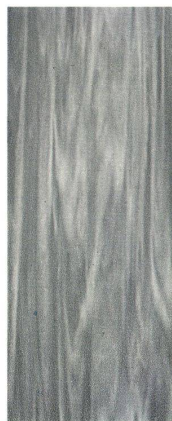
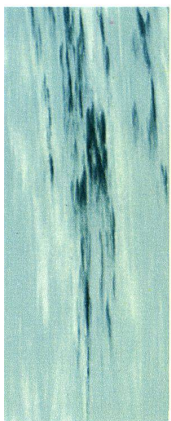

5741

5702

5764

5753

5754

5763

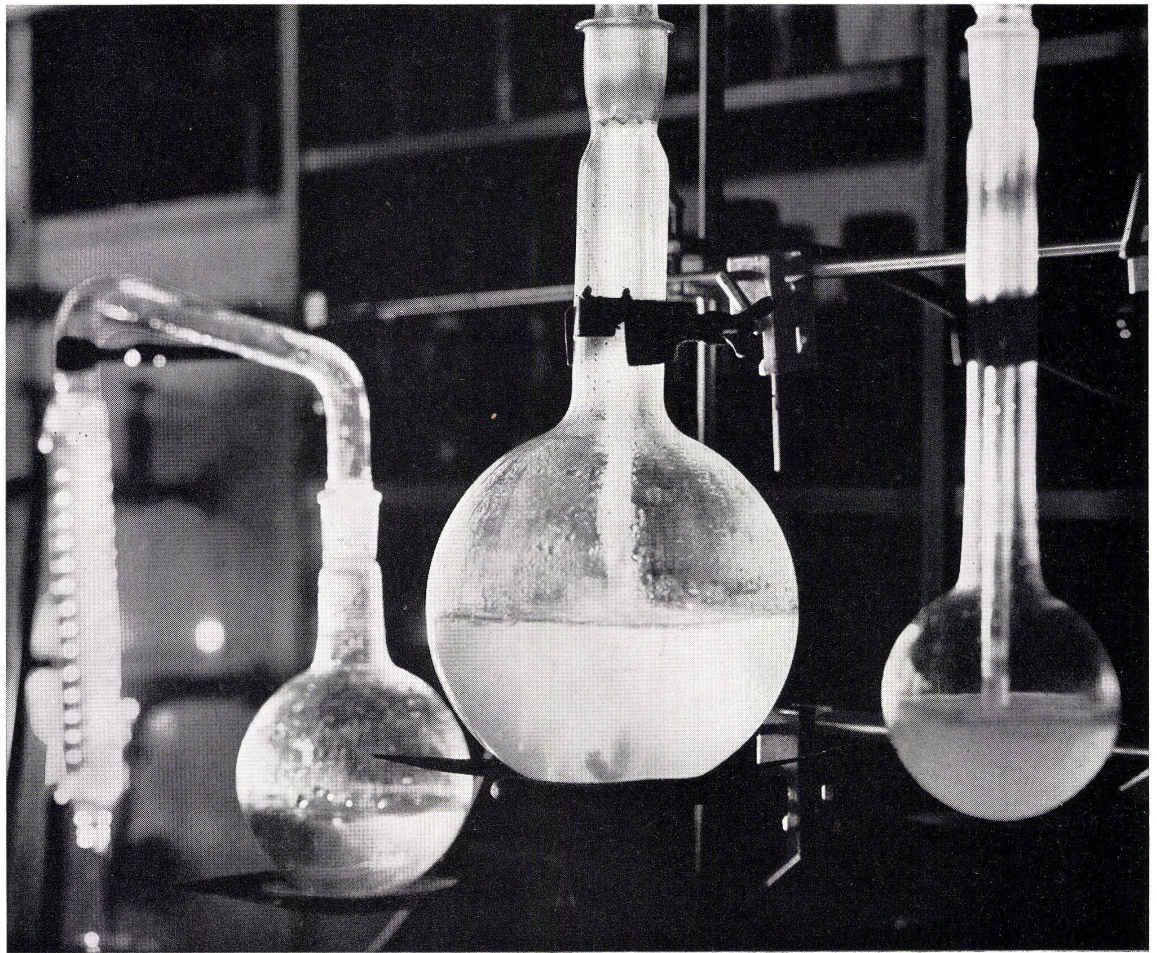

Korrosionsfeste Labor-Abläufe sind unsere Stärke

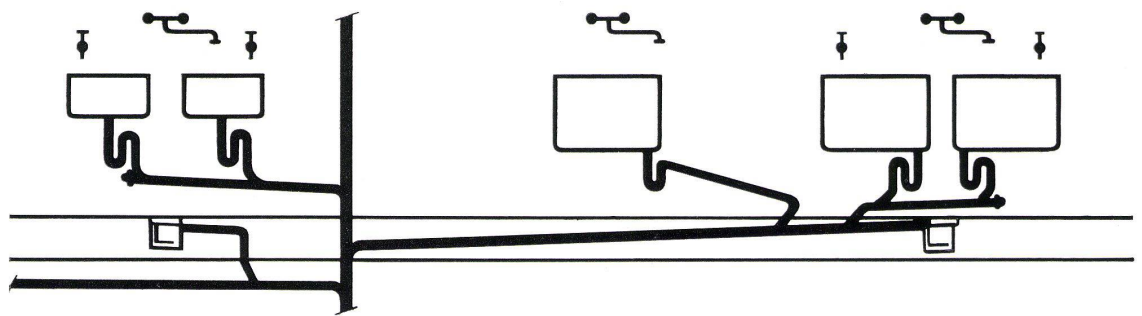

Die Ablauf-Installationen im Milchtechnischen Institut der ETH umfassen in 7 Ablaufsträngen ein Rohrnetz von über 400 m Länge. Den Leitungen sind angeschlossen: Rund 40 Ausgussbecken und Tröge, 3 Spültische und 15 Bodenabläufe. Wieviel verheerendes Unheil könnten hier gefräßige Chemikalien, vagabundierende Ströme und Ablagerungen stiften! Das ganze weitverzweigte Netz müsste, als Folge der Korrosion, nach kurzen Jahren herauspraktiziert und ersetzt werden. Dieses Unglück wird hier nicht eintreten. Nach gründlichem Studium der Verhältnisse entschied sich unser Kunde für Kunststoff-Rohre aus Hart-PVC. Hart-PVC-Rohre trotzen fast allen Chemikalien. Ihre spiegelglatte Innenwand vermindert die Gefahr von Ablagerungen und sichert widerstandslosen Abfluss

Hart-PVC ist zudem viel leichter als die üblichen Materialien, es lässt sich gut verarbeiten.

Wir sind spezialisiert auf Kunststoff-Installationen. Die jahrelange Arbeit auf diesem Spezialgebiet hat uns die unumgängliche Erfahrung gebracht. Die Wahl des richtigen Materials und die Technik der Verarbeitung liegen bei uns in sicherer Hand. Unsere Spezialisten stehen für die gesamte sanitäre Planung zu Ihrer Verfügung. Rufen Sie uns — die Vorstudien sind für Sie unverbindlich.

Schmid + Wild AG Nachfolger Wild & Co. Sanitäre Anlagen Forchstr. 30 Zürich 8 Tel. (051) 24 47 08

Für sanitäre Anlagen:



SCHMID+WILD AG

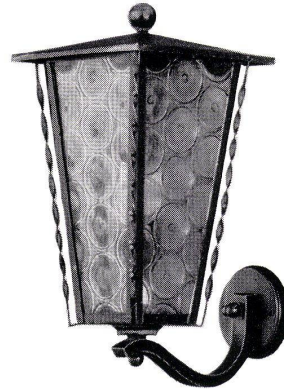
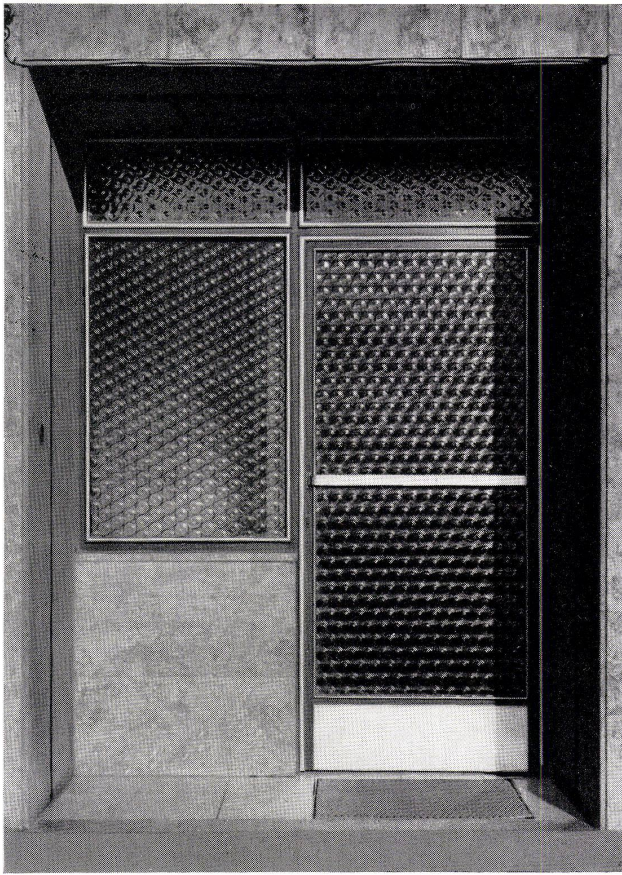

Butzensglas (Ornamentglas Nr. 538)

Butzensglas hat seine Musterung der Struktur alter Butzenfenster entliehen und ist in seinem Charakter ein Zierglas. Es eignet sich unter anderem für die Verglasung von **Fenstern, Türen, Trennwänden, Treppenhäusern** und **Zierleuchten** und schafft, besonders in der Farbe gelb, anheimelnde Stimmung, wie sie in **Restaurants** und **Weinstuben** geschätzt wird. In großflächigen Verglasungen wird es infolge seines geometrischen Ornaments auch modernen Ansprüchen gerecht.

Bezugsquellennachweis und Auskunft:

H. Büchi, Zürich, Waisenhausstraße 4, Postfach 2075,
Telefon (051) 23 79 21

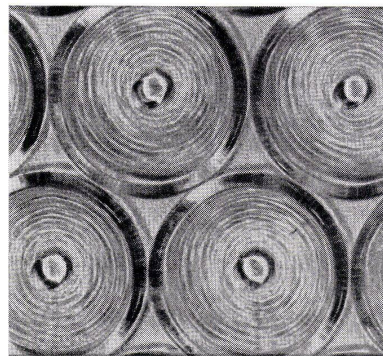

¹/₄ natürlicher Größe

Butzensglas (Ornamentglas Nr. 538)
weiß und gelb

Dicke: 3–4 mm

Lagermaße: Breiten bis 120/126 mm
Längen weiß bis
200/255 cm
gelb bis 200 cm

Agentur für Gußglas GmbH, Düsseldorf, „Haus der Glasindustrie“



Für das moderne Mehrfamilienhaus wie geschaffen!

Eine neue Idee

Zentralheizung und Warmwasserbereitung sind im Hovaltherm-Kessel in einem Apparat vereinigt und nach den neusten Erkenntnissen der Technik unter besonderer Berücksichtigung der Ansprüche der Ölfeuerung konstruiert!

Mehr Komfort

Hovaltherm liefert im Sommer und Winter praktisch unbeschränkt Warmwasser zu niedrigsten Kosten.

Niedrigere Heizkosten

Dank dem hohen Wirkungsgrad und der idealen Konstruktion braucht der Hovaltherm-Heizkessel bei gleicher Leistung weniger Brennmaterial.

Keine Verwaltungskosten

Hovaltherm liefert so viel und so billiges Warmwasser, daß es sich nicht lohnt, den Verbrauch mit Einzel-Warmwasserzählern zu messen. Darum wird die Abrechnung einfach und günstig.

Verlangen Sie bitte nähere Unterlagen!



HOVALTHERM

Ing. G. Herzog & Co. Feldmeilen ZH Tel. 051/928282

Muba Halle XIII, Stand 4675 und Halle VIII, Stand 3061





Deckenausführung in TAVAPAN-Platten von 440 cm Länge

Dank des großen Formates (440 cm Länge auf 175 cm Breite) eignet sich diese Platte hervorragend für das Erstellen von Tafelwerk und Decken.

Die Furnierlänge von 440 cm erlaubt es, den ganzen dekorativen Reichtum des Holzes auszunützen.

Vorrätige Furniere: Okumé, Limba.

TAVAPAN bürgt für eine ausgezeichnete Isolierung gegen Geräusche und Temperatureinflüsse.

Verlangen Sie bei unserer technischen Abteilung die Unterlagen. (Tischler- und Sperrholzplattenfabrik AG., Tavannes, Telefon 032 / 9 20 21)

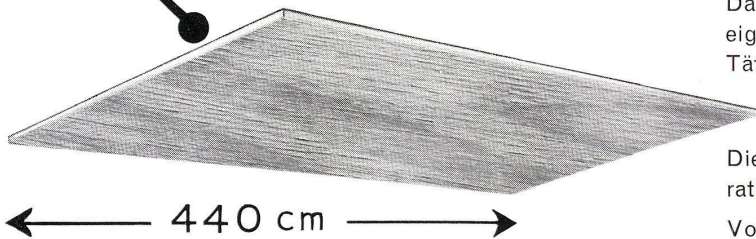

TAVAPAN

Holzspanplatten in großen Formaten

Schwingflügel Fenster für moderne

Bauten



elumin

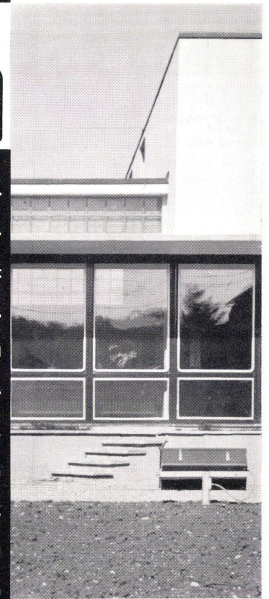
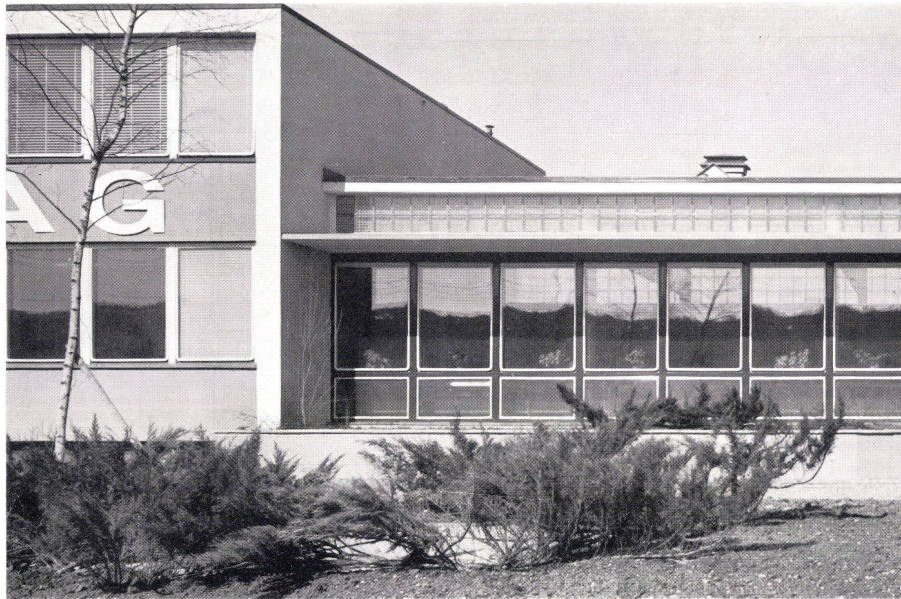

Leichtmetall-
Doppelverglasungs-
fenster mit
Anschlagrahmen in Holz.
Eingebaute, voll
versenkbare Lamellen-
storen.
Lieferbar in beliebigen
Flügelgrößen bis 5 m².
Offerten und Beratung
durch die Fabrikanten

Referenzen

Zum Bagger AG, Zürich
IKS-Heilmittel-Kontrolle, Bern
S. I. Athénée, Lausanne
Strebelwerke Rothrist
Teerindustrie AG, Pratteln

W. Stücheli, dipl. Arch. BSA SIA
R. Berger, dipl. Arch. BSA SIA
C. Thévenaz, dipl. Arch. BSA SIA
K. Knell / F. Schwarz, Arch. BSA SIA
C. Müller, dipl. Architekt SIA Basel

Zürich Fritz Fahrner AG Fensterfabrik Uster ZH Tel. 051/96 93 29
Ostschweiz Carl Kauter Fensterfabrik St. Gallen Tel. 071/24 55 37
Nordwestschweiz Häring & Co. AG Fensterfabrik Pratteln BL Tel. 061/81 50 31
Bern Wahli & Cie. Fensterfabrik Bern Tel. 031/8 11 55
Westschweiz Albert Held & Cie. S. A. Fensterfabrik Montreux Tel. 021/6 31 41
Innerschweiz Hunkeler AG Fensterfabrik Luzern Tel. 041/2 01 82
Aargau Hunkeler AG Fensterfabrik Luzern Tel. 041/2 01 82

Patent- und Generallizenzinhaber für die Schweiz und Lichtenstein:
Leixa-Luzern Technisches Büro Zürichstr. 46 Tel. 041/31274

Besichtigen Sie unsere einzigartige Ausstellung an der Muba Halle VIII, Stand 2994

modernfold Harmonikatüren

seit 10 Jahren in der Schweiz eingeführt
und bestens bewährt

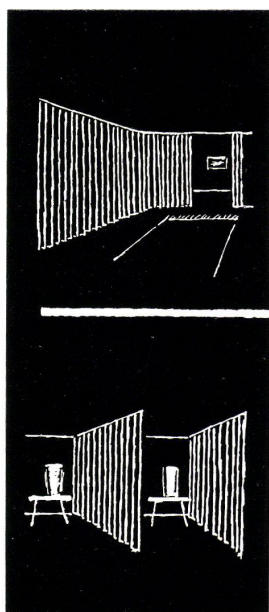
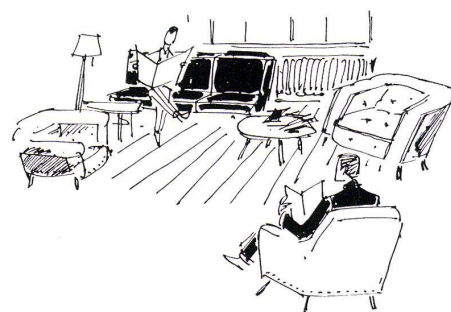

Die ideale Lösung aller Abschluß- und Unterteilungsprobleme. modernfold-«Trennwände» wirken vornehm und dekorativ in jeder Umgebung, in Sälen, Wohnungen, Tea-Rooms, Restaurants, Hotels. Durch ihre vielen Vorzüge erschließen sie neue Möglichkeiten der Raumgestaltung. Keine Bodenschiene – stets gleichmäßige Faltung – geräuscharme und leichte Bedienung – stabiles Metallgerüst mit abwaschbarem Kunstleder überzogen – reiche Farbauswahl – Einbau auch ohne bauliche Veränderung in bestehenden Gebäuden.

Lassen Sie sich an unserem Stand Nr. 3141, Halle VIIIa, in der Schweizerischen Mustermesse in Basel, unsere Harmonikatüren vorführen. Die vielen Anwendungsmöglichkeiten werden Sie begeistern.



Auskünfte und Prospekte durch:

ERBA AG., Erlenbach ZH Metallwarenfabrik Telefon 051 / 90 42 42

in Österreich durch:

ERBA Metallwarenfabrik Ges.m.bH., Feldkirch Vorarlberg