

Objekttyp: **Advertising**

Zeitschrift: **Bauen + Wohnen = Construction + habitation = Building + home : internationale Zeitschrift**

Band (Jahr): **14 (1960)**

Heft 5: **Einfamilienhäuser = Maisons familiales = One-family houses**

PDF erstellt am: **30.06.2024**

### **Nutzungsbedingungen**

Die ETH-Bibliothek ist Anbieterin der digitalisierten Zeitschriften. Sie besitzt keine Urheberrechte an den Inhalten der Zeitschriften. Die Rechte liegen in der Regel bei den Herausgebern. Die auf der Plattform e-periodica veröffentlichten Dokumente stehen für nicht-kommerzielle Zwecke in Lehre und Forschung sowie für die private Nutzung frei zur Verfügung. Einzelne Dateien oder Ausdrucke aus diesem Angebot können zusammen mit diesen Nutzungsbedingungen und den korrekten Herkunftsbezeichnungen weitergegeben werden. Das Veröffentlichen von Bildern in Print- und Online-Publikationen ist nur mit vorheriger Genehmigung der Rechteinhaber erlaubt. Die systematische Speicherung von Teilen des elektronischen Angebots auf anderen Servern bedarf ebenfalls des schriftlichen Einverständnisses der Rechteinhaber.

### **Haftungsausschluss**

Alle Angaben erfolgen ohne Gewähr für Vollständigkeit oder Richtigkeit. Es wird keine Haftung übernommen für Schäden durch die Verwendung von Informationen aus diesem Online-Angebot oder durch das Fehlen von Informationen. Dies gilt auch für Inhalte Dritter, die über dieses Angebot zugänglich sind.

In jedem Raum eine individuelle Temperatur... ein Vorteil der

*Danfoss*

**Radiatorventile**

**... und weitere Vorteile**

Der Brennstoff-Verbrauch wird auf das absolut Notwendige beschränkt. Die am Drehknopf des Danfoss-Radiatorventils eingestellte Temperatur wird mit einer Genauigkeit von  $\pm 1/2^\circ$  Celsius automatisch eingehalten.

Schützt in unbenutzten Räumen das Heizsystem vor dem Einfrieren. Betriebssicher und störungsfrei. Leicht zum Bedienen. Einfache Montage. Keine elektrischen Installationen. Verschiedene Ausführungen. Verlangen Sie bitte Prospekte.

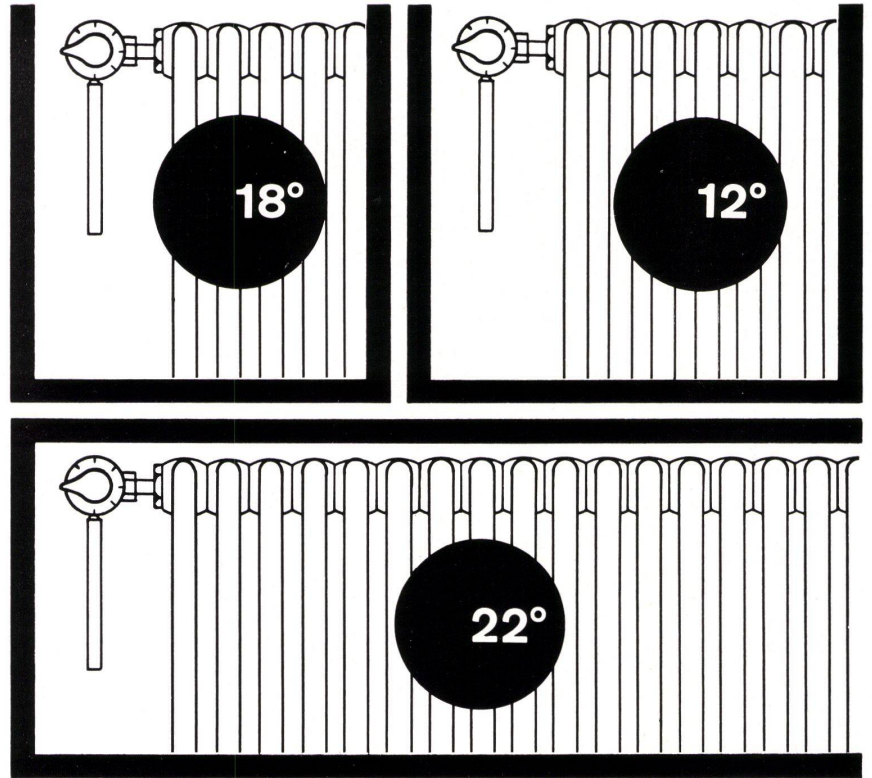

Werner Kuster AG.



Dreispietzstrasse 32, Basel 18

Tel. 061-46 06 08

Gabner VSG

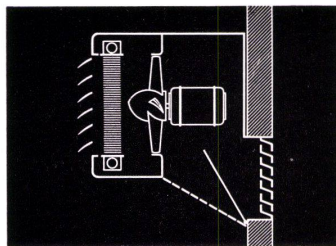

**Orion-Luftheizapparate**

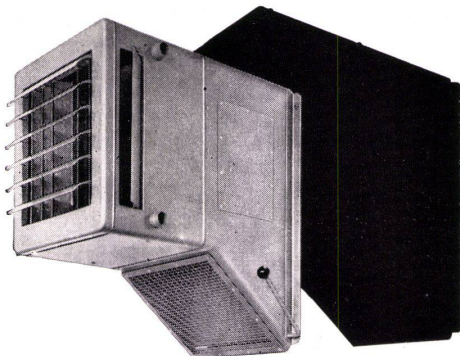

Zum Anschluss an alle gebräuchlichen Heizungssysteme. Hochwertiges Luftheizerelement aus Kupferrohren mit Aluminiumlamellen. Leistungsfähiger, geräuscharmer Ventilator. Das Heizgerät der Zukunft für die verschiedensten Verwendungszwecke.



**Orion-Werke AG. Zürich**  
Hardturmstrasse 185, Telefon (051) 42 16 00

BRUGMANN



DIESER HINWEIS SAGT ALLES!



Leisten Sie sich den Waschautomaten, der Ihren persönlichen Wünschen und Bedürfnissen entspricht — die WYSS-Mirella.

**Mod. DELUXE** mit der genialen Drucktastenbedienung.

**Mod. UNIVERSAL** mit der einfachen, übersichtlichen Einknopfbedienung.

**Mod. STANDARD** der bevorzugte Typ.

Verlangen Sie noch heute den ausführlichen Prospekt unserer neuen Modelle.

GEBRÜDER WYSS, WASCHMASCHINENFABRIK BÜRON/LU TEL. 045/3 84 84



**Normen vereinfachen und verbilligen das Bauen**

# Göhner Normen

**die beste Garantie für Qualität**

Ernst Göhner AG, Zürich  
Hegibachstrasse 47  
Telefon 051 / 24 17 80  
Vertretungen in  
Bern, Basel, St.Gallen, Zug  
Biel, Genève, Lugano

Fenster 221 Norm-Typen,  
Türen 326 Norm-Typen,  
Luftschutzfenster + -Türen,  
Garderoben-+Toilettenschränke,  
Kombi-Einbauküchen,  
Carda-Schwingflügel Fenster.

Verlangen Sie unsere Masslisten  
und Prospekte. Besuchen  
Sie unsere Fabrikausstellung.

G1

## Euböolithwerke AG Olten

Gegründet 1898  
Telefon 062 / 5 23 35

Wir führen

### Unterlagsböden

zur Aufnahme von  
Plastofloor, Linol, Parkett  
Vinyl-Platten usw.  
preisgünstig, zuverlässig  
und kurzfristig aus

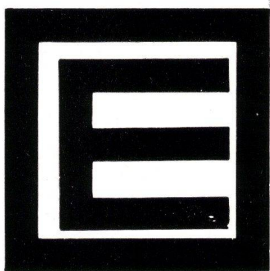

Filialen in:  
Zürich Tel. 051/25 00 73  
St. Gallen Tel. 071/24 12 26  
Basel Tel. 061/24 16 80  
Bern Tel. 031/ 2 32 73

relativer Feuchtigkeit ausgestreut und gesprüht werden. Auch Optiker, Handwerker, Industriebetriebe, Metzgereien und andere können sich dieses einfachen Gerätes bedienen.

**Aufbau des Gerätes:** In einer kleinen, dünnwandigen Metallkapsel sitzt eine hochempfindliche Bimetallfeder, die auf Wärmeveränderungen reagiert und dadurch den über dem Zifferblatt laufenden Zeiger nach der Temperatur verdreht.

H. H.

heizungen, die Abwaschbarkeit der leicht demontierbaren Platten, die Feuersicherheit und das geringe Gewicht. Die perforierten Decken können auch zur Belüftung verwendet werden. Durch die teilweise oder gänzliche Einlage von Glasfasermatten kann die Schallschluckfähigkeit der Decke reguliert werden.

Mit Einbezug der Beleuchtung können damit ruhige, physiologisch richtige Deckenflächen entworfen werden.

W

### Metallplattendecken aus Aluminium

Zu den herunterhängenden Decken aus Gips- oder Faserplatten gesellt sich jetzt auch die Decke aus natur-eloxierten oder thermolackierten Leichtmetallplatten. Der Firma Elektro-Metall in Zürich ist es durch Einbezug der elektrischen und der Heizungsinstallationen gelungen, das an und für sich teure Material Aluminium zu preisgünstigen Deckenkonstruktionen verarbeiten zu können. Die Eigenschaften des Leichtmetalls sind dabei vorteilhaft ausgenutzt worden: die gute Wärmeleitfähigkeit bei Deckenstrahlungs-

1  
Metallplattendecke in Büro- und Schulräumen, an der Decke Zwischenschienen zur Aufnahme von Trennwänden. Die Deckentragschienen sind jeweils auf die Fensterachse gerichtet, deshalb muß die Metallplatte in den Maßen angepaßt sein, in vorstehendem Falle: Plattengröße 150 x 55 cm. Beleuchtungskörper und Platten jederzeit versetzbar, schraubenlose Aufhängung.

2  
Decke im Warenhaus Nordmann Luzern. Im Februar fand in diesem Warenhaus ein Brand statt; inzwischen wurden diese Decken bereits wieder einmontiert.

