

Zeitschrift: Bauen + Wohnen = Construction + habitation = Building + home : internationale Zeitschrift

Herausgeber: Bauen + Wohnen

Band: 15 (1961)

Heft: 9

Anhang: Konstruktionsblätter

Nutzungsbedingungen

Die ETH-Bibliothek ist die Anbieterin der digitalisierten Zeitschriften. Sie besitzt keine Urheberrechte an den Zeitschriften und ist nicht verantwortlich für deren Inhalte. Die Rechte liegen in der Regel bei den Herausgebern beziehungsweise den externen Rechteinhabern. [Siehe Rechtliche Hinweise.](#)

Conditions d'utilisation

L'ETH Library est le fournisseur des revues numérisées. Elle ne détient aucun droit d'auteur sur les revues et n'est pas responsable de leur contenu. En règle générale, les droits sont détenus par les éditeurs ou les détenteurs de droits externes. [Voir Informations légales.](#)

Terms of use

The ETH Library is the provider of the digitised journals. It does not own any copyrights to the journals and is not responsible for their content. The rights usually lie with the publishers or the external rights holders. [See Legal notice.](#)

Download PDF: 22.01.2025

ETH-Bibliothek Zürich, E-Periodica, <https://www.e-periodica.ch>

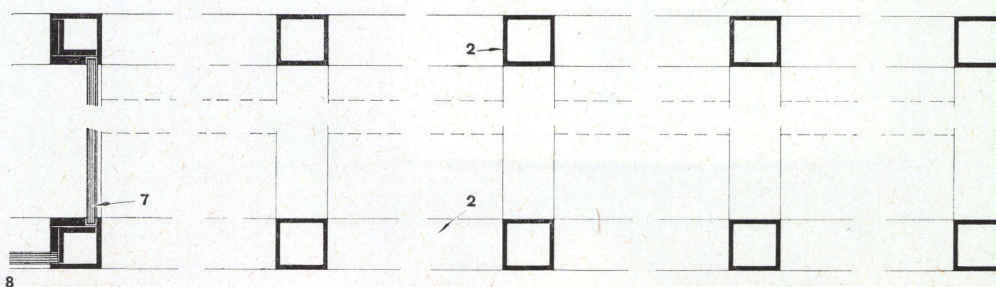
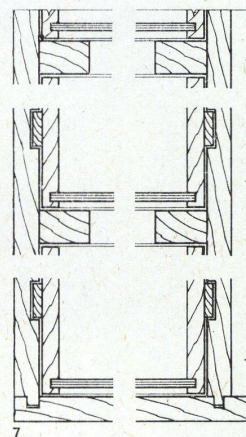
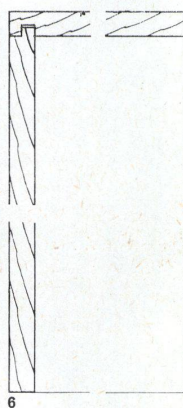
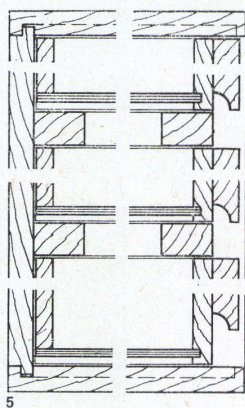
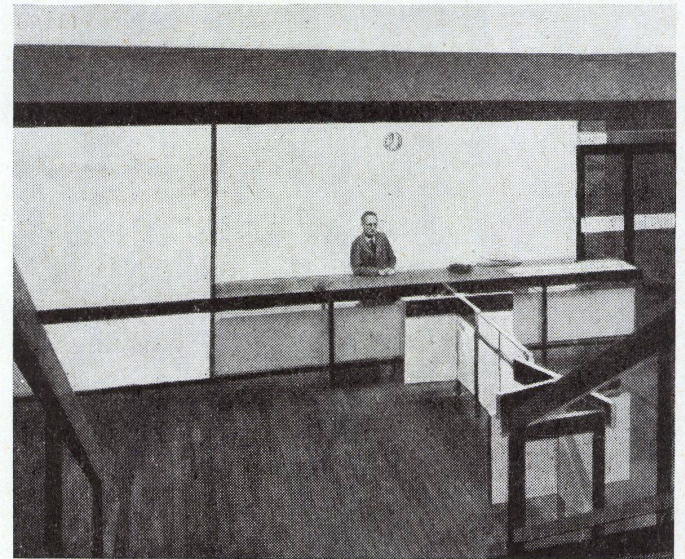
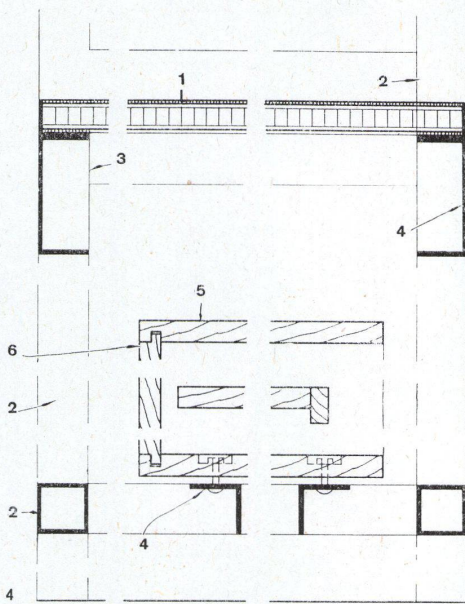
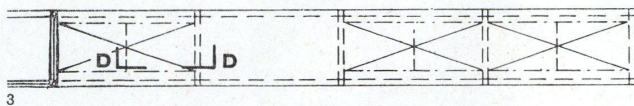
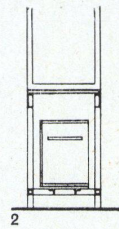
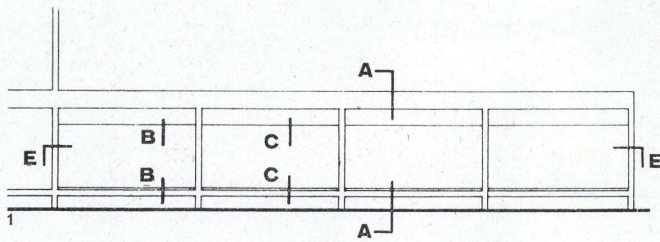

1 Ansicht (Ausschnitt) 1:50.
Élévation (une partie).
View (detail).

2 Querschnitt 1:50.
Section.

3 Aufsicht (Ausschnitt) 1:50.
Vue du dessus (une partie).
Supervision (detail).

4 Schnitt AA 1:5.
Section AA.

5 Schnitt BB 1:5.
Section BB.

6 Schnitt CC 1:5.
Section CC.

7 Schnitt DD 1:5.
Section DD.

8 Details EE 1:5.
Détails EE.

1 Korkabdeckung / Revêtement de liège /
Cork finish

2 Aluminiumrahmen 3,75 x 3,75 cm / Cadre
d'aluminium 3,75 x 3,75 cm / 1 1/2" x 1 1/2"
aluminium framing

3 Schweißnaht / Point de soudure /
Welded joint

4 Aluminiumprofil 11,25 x 3,75 cm / Profil
d'aluminium 11,25 x 3,75 cm / 4 1/2" x 1 1/2"
extruded aluminium section

5 Vorderwand 1,8 cm / Revêtement de
bois dur 1,8 cm / Veneered hardwood
3/4"

6 Rückwand 1,8 cm / Revêtement de bois
dur 1,8 cm, paroi / 3/4" veneered hard-
wood back to unit

7 Weiße Glasplatte / Vitre blanche /
White glass panel

Kinderbibliothek in Pimlico, London

Bibliothèque d'enfants à Pimlico, Londres
Children's Library, Pimlico, London

Bücherwagen

Trolley à livres
Book trolley

Konstruktionsblatt

Plan détachable
Design sheet

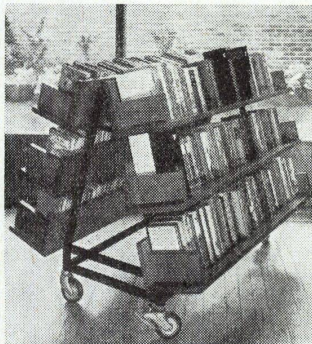
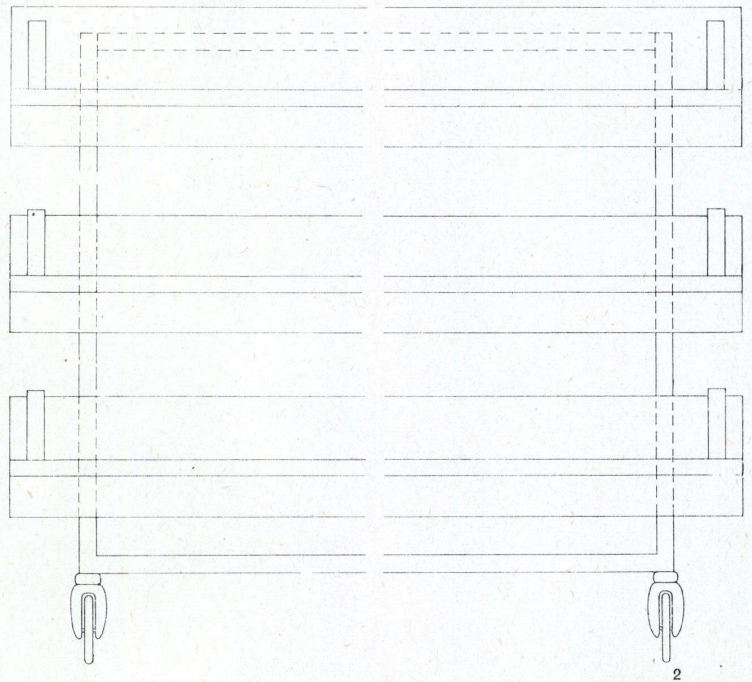
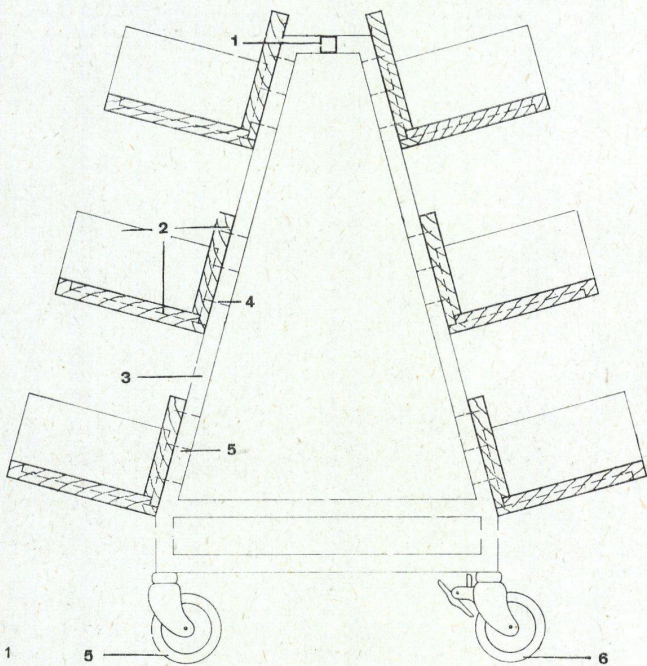

3



4

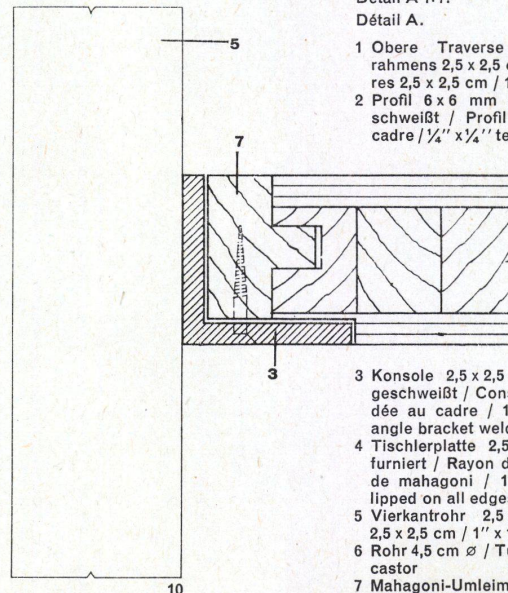
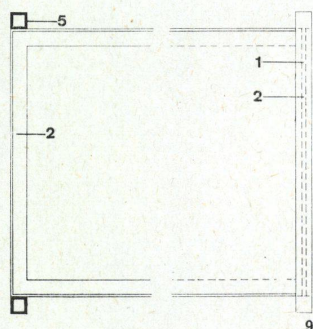
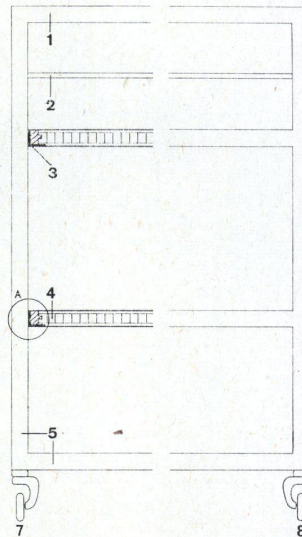
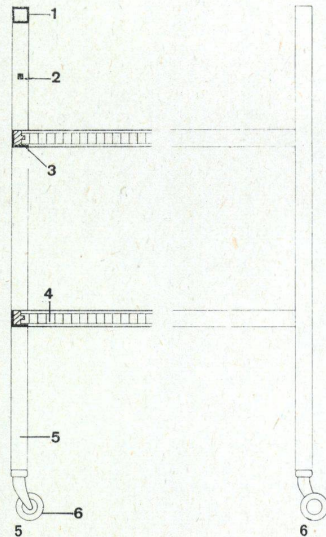

1—3
Bücherwagen mit schräggestellten Ta-
blaren.

Trolley à livres à rayons penchés.
Book trolley with inclined shelves.

1
Querschnitt 1:10.
Section.
Cross section.

2
Ansicht 1:10.
Elévation.
Elevation.

- 1 Quadratische Platte 2,5 cm / Plaque carrée 2,5 cm / 1" square brace
- 2 Rück- und Seitenwand aus Mahagoni 2,5 cm / Parois de côté et arrière en mahagoni 2,5 cm / 1" Mahogany back
- 3 Vierkanthohrrahmen 2,5 cm / Cadre tubulaire carré 2,5 cm / 1" square tube frame
- 4 Befestigung / Fixation / Shelf fixed with screws
- 5 Rolle 10 cm \varnothing / Poulie 10 cm \varnothing du cadre MS / 4" \varnothing roll
- 6 Rolle 10 cm \varnothing mit Arretierung / Poulie 10 cm \varnothing avec cran d'arrêt / 4" \varnothing castor with locking unit

4—10
Bücherwagen mit horizontalen Tabla-
ren.
Trolley à livres.
Book trolley.

5
Längsschnitt 1:10.
Section longitudinale.
Longitudinal section.

6
Ausschnitt Ansicht Längsseite 1:10.
Elévation (section) du côté longitudinal.
Elevation (section) of long side.

7
Ausschnitt Querschnitt 1:10.
Une partie de la section.
Section of cross section.

8
Ausschnitt Seitenansicht 1:10.
Section de l'élévation latérale.
Section of lateral section.

9
Horizontalschnitt bzw. Aufsicht 1:10.
Section horizontale et vue de dessus.
Horizontal section or view from above.

10
Detail A 1:1.
Détail A.

- 1 Obere Traverse des Vierkanthohr-
rahmens 2,5 x 2,5 cm / Tubes supérieu-
res 2,5 x 2,5 cm / 1" x 1" tube top rail
- 2 Profil 6 x 6 mm an Rohrrahmen ge-
schweißt / Profil 6 x 6 mm soudé au
cadre / 1/4" x 1/4" tee rod welded to frame

- 3 Konsole 2,5 x 2,5 cm an Rohrrahmen
geschweißt / Console 2,5 x 2,5 cm sou-
dée au cadre / 1" x 1" square edged
angle bracket welded to frame
- 4 Tischlerplatte 2,5 cm mit Mahagoni
furniert / Rayon de bois 2,5 cm revêtu
de mahagoni / 1" blockboard shelf
lipped on all edges with Mahogany
- 5 Vierkanthohr 2,5 x 2,5 cm / Tubes
2,5 x 2,5 cm / 1" x 1" tube upright
- 6 Rohr 4,5 cm \varnothing / Tube 4,5 cm \varnothing / 1 3/4" \varnothing
castor
- 7 Mahagoni-Umleimer / Revêtement de
mahagoni / Mahogany lipping

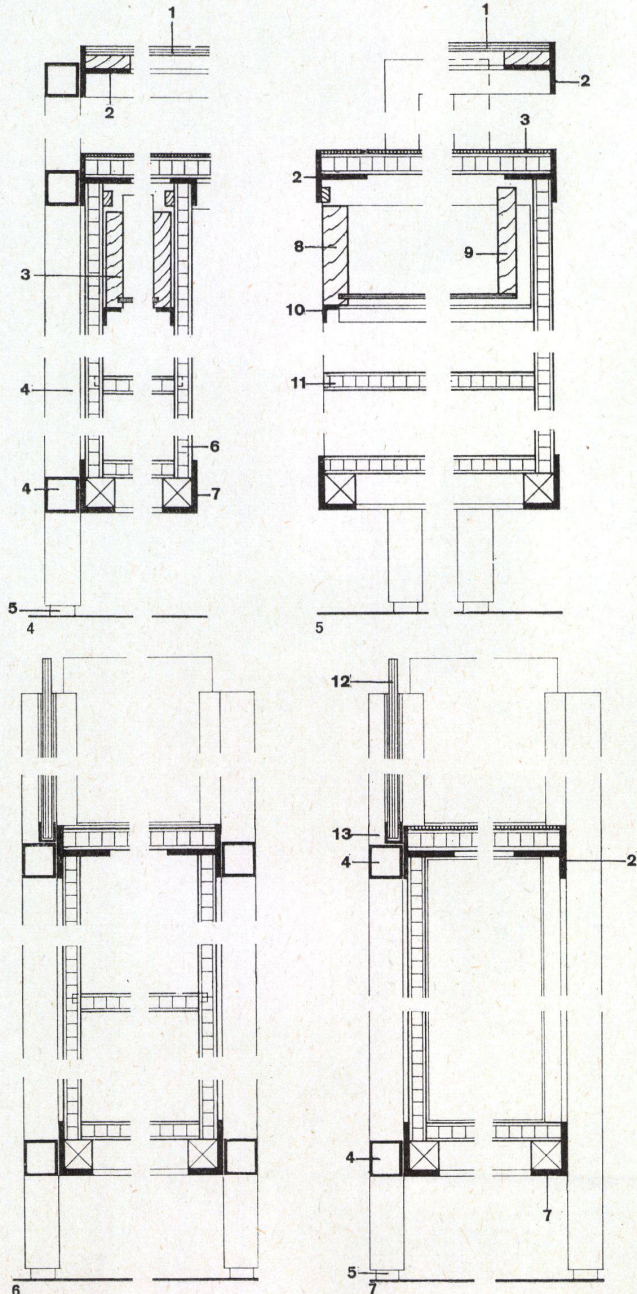
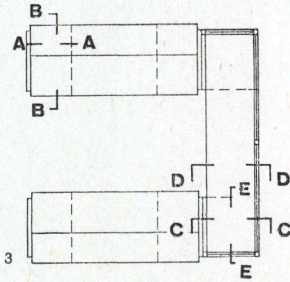
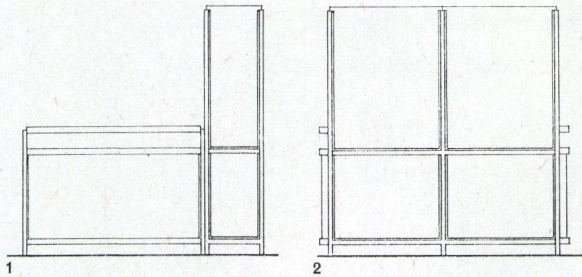

1 Seitenansicht 1:50.
Vue latérale.
Lateral view.
2 Vorderansicht 1:50.
Vue frontale.
Front view.
3 Aufsicht 1:50.
Vue du dessus.
View from above.

4 Schnitt AA 1:5.
Section AA.
Cross section AA.
5 Schnitt BB 1:5.
Section BB.
Cross section BB.
6 Schnitt CC 1:5.
Section CC.
Cross section CC.
7 Schnitt DD 1:5.
Section DD.
Cross section DD.
8 Schnitt EE 1:5.
Section EE.
Cross section EE.

- 1 Glasplatte 6 mm / Plaque de verre 6 mm / 1/4" polished plate glass
- 2 Aluminium-T-Profil 3,75 x 3,75 cm / Profil d'aluminium en T 3,75 x 3,75 cm / 1 1/2 x 1 1/2" aluminum tee
- 3 Linoleum auf Tischlerplatte / Linoleum sur planche de bois synthétique / Linoleum on blockboard slab
- 4 Vierkantrohrrahmen 2,5 x 2,5 cm / Cadre tubulaire MS 2,5 x 2,5 cm / 1" x 1" tube framing
- 5 GummifüÙe 1,8 x 1,8 cm / Pieds de caoutchouc 1,8 x 1,8 cm / 3/4" x 3/4" rubber pads
- 6 Seitenwand Tischlerplatte 1,25 cm / Partie latérale planche synthétique 1,25 cm / 1/2" blockboard slab
- 7 Aluminiumwinkelprofil 3,75 x 2,5 cm / Profil d'angle en aluminium 3,75 x 2,5 cm / 1 1/2" x 1" aluminium angle section
- 8 Schubladenvorderstück Hartholz 7,5 x 1,8 cm / Partie frontale de tiroir en bois dur 7,5 x 1,8 cm / 3" x 3/4" front piece of drawer, hardwood
- 9 Schubladenrückwand Tannenholz 1,25 cm / Partie inférieure de tiroir en sapin 1,25 cm / 1/2" softwood back to drawer
- 10 Aluminiumwinkel / Angle d'aluminium / Aluminium pull
- 11 Tablar Tischlerplatte 1,25 cm / Rayon en bois synthétique 1,25 cm / 1/2" blockboard shelf
- 12 Polierte Glasplatte 6 mm / Plaque de verre polie 6 mm / 1/4" polished glass slab
- 13 Glasrahmen aus Aluminium 1,35 x 1,35 cm / Cadre de verre en aluminium 1,35 x 1,35 cm / 9/16" x 9/16" aluminium frame
- 14 Türe Tischlerplatte 1,25 cm / Porte en bois synthétique 1,25 cm / 1/2" blockboard door

Kinderbibliothek in Pimlico, London

Bibliothèque d'enfants à Pimlico, Londres
Children's library in Pimlico, London

Bücherschrank

Armoire à livres
Bookshelves

Konstruktionsblatt

Plan détachable
Design sheet

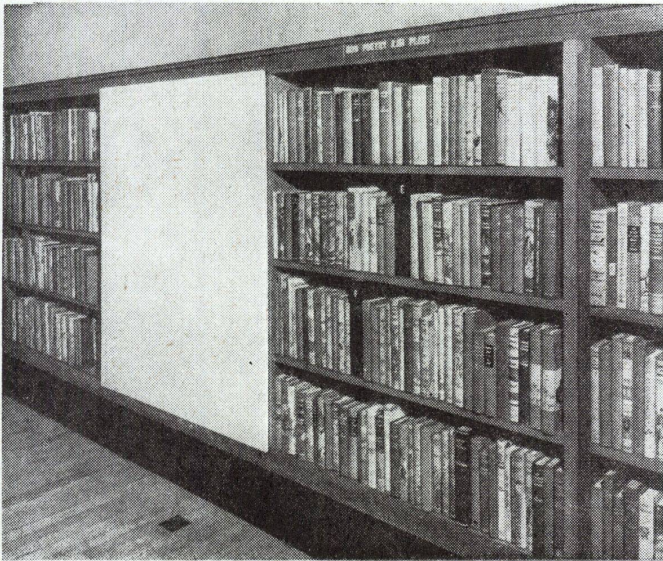

1 Ausschnitt der Ansicht 1:50.
Partie de l'élévation.
Detail of elevation.

2 Querschnitt 1:50.
Section.
Cross section.

3 Ausschnitt vom Grundriß 1:50.
Partie du plan.
Detail of plan.

4 Detail AA 1:5.
Détail AA.
Detail AA.

5 Detail BB 1:5.
Détail BB.
Detail BB.

6 Detail CC 1:5.
Détail CC.
Detail CC.

- 1 Rückwand Sperrholzplatte mahagonifurniert 6 mm / Paroi arrière en contreplaqué revêtu de mahogany 6 mm / Rear wall of plywood slabs mahogany inlaid, 6 mm
- 2 Loch \varnothing 6 mm, 9 mm tief für Befestigungshaken der beweglichen Platte / Trou de 6 mm, 9 mm de profondeur pour la fixation du crochet de la plaque mobile / $\frac{1}{4}$ " \varnothing hole $\frac{3}{8}$ " deep for fixing hook to removable panel
- 3 Verkleidung der beweglichen Platte / Revêtement de la plaque mobile / Line of removable panel
- 4 Winkelstütze 2,5 x 2,5 cm / Pilier d'angle 2,5 x 2,5 cm / 1" x 1" MS angle uprights
- 5 T-Eisen 3 x 2,5 cm / Profil T 3 x 2,5 cm / $1\frac{1}{4}$ " x 1" MS tee-framing
- 6 Befestigungshaken / Cran d'arrêt / $2\frac{1}{4}$ " adjustable double ball catches
- 7 Front mit Asbestverkleidung auf der Rückseite 1,8 cm / Revêtement de bois couissant avec revêtement d'asbeste sur l'autre face 1,8 cm / Removable baffle of $\frac{3}{4}$ " blockboard backed with asbestos
- 8 Verkleidung der Tablare / Revêtement des rayons / Line of shelves
- 9 Hartholzvorderstück mit Nut für Schriftband / Partie frontale en bois dur avec rainure et bande à lettres / Hardwood frontal piece with groove for identification card
- 10 Aluminiumblechabdeckung zum Reflektieren der Wärmestrahlen / Couverture de tôle d'aluminium pour la réflexion des rayons caloriques / Sheet aluminium coping to reflect heat
- 11 Heizröhren / Tubes de chauffage / Heating pipes

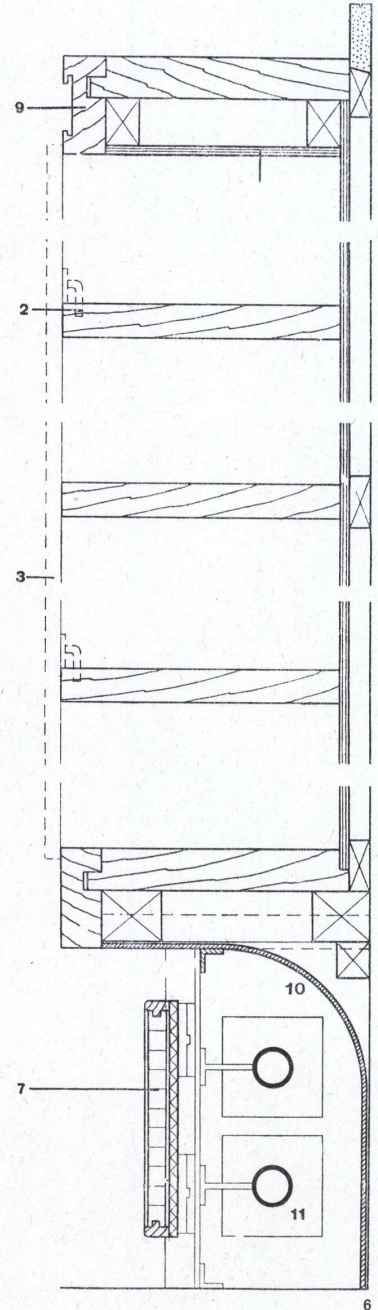
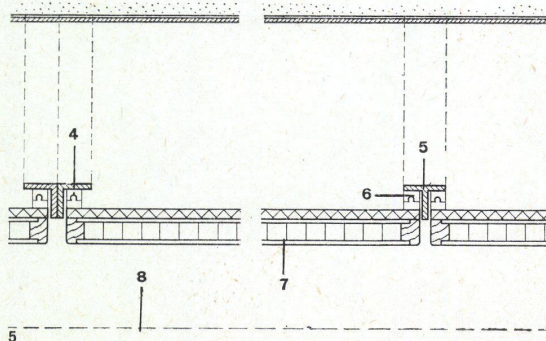
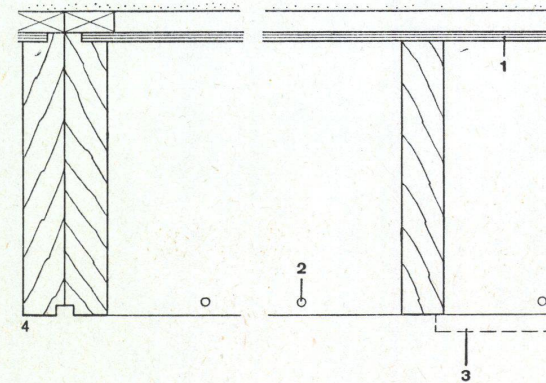
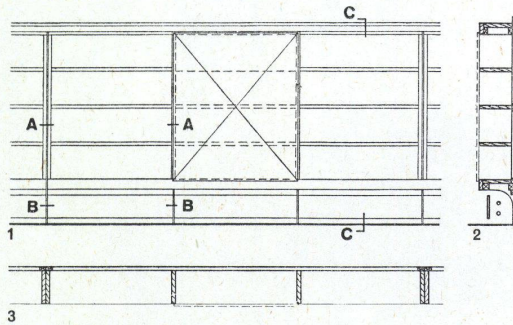

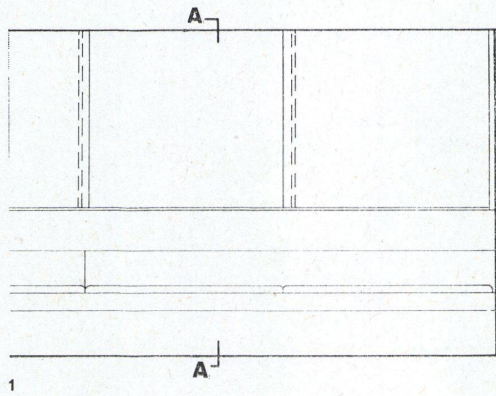

1

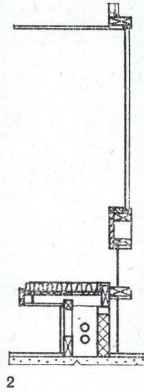

2

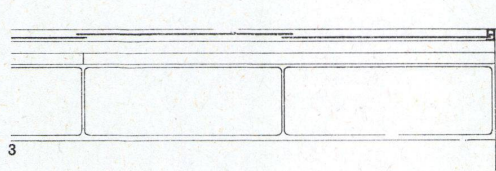

3

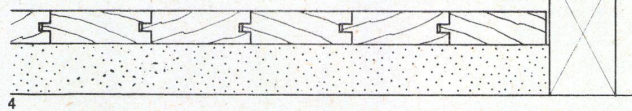
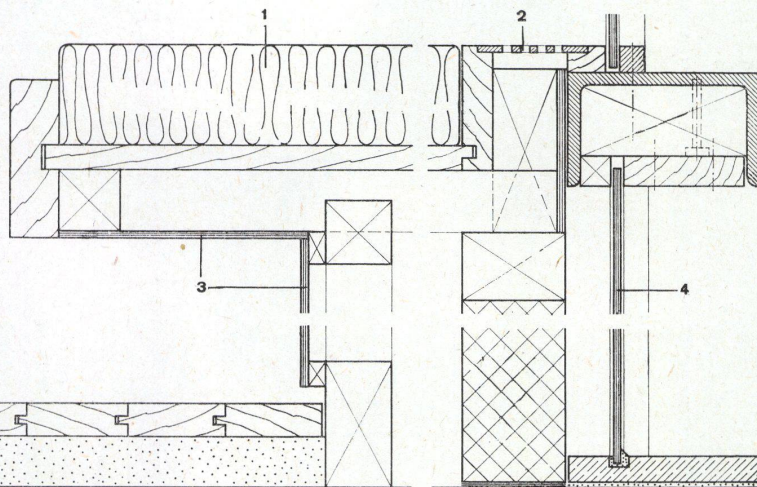
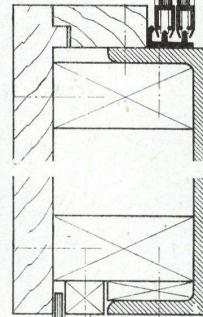
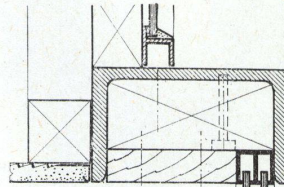
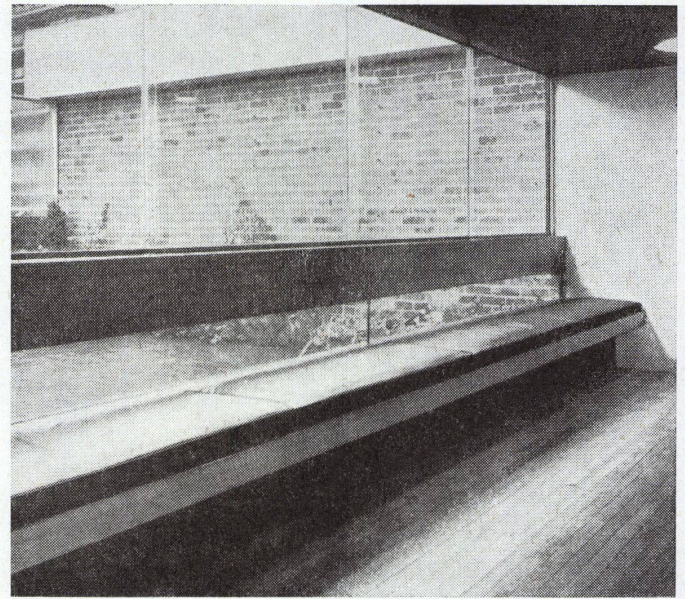

4

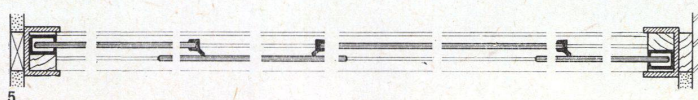

5

1 Ausschnitt der Ansicht 1:50.
Partie de l'élévation.
Elevation detail.

2 Querschnitt 1:50.
Section.
Cross section.

3 Ausschnitt der Aufsicht 1:50.
Partie de l'élévation.
Detail of supervision desk.

4 Querschnitt (Detail) 1:7,5.
Section (détail).
Cross section (detail).

5 Horizontalschnitt Schiebefenster 1:50.
Section horizontale de la fenêtre coulissante.
Horizontal section of sliding window.

- 1 Gummikissen / Coussins de caoutchouc / Rubber cushions
- 2 Bronzegitter zum Austritt der Warmluft über den Heizschlangen / Grille de bronze, sortie de l'air chaud au-dessus des serpentins de chauffage / Bronze grille for hot air exhaust above heating coils
- 3 Sperrholzplatten mahagonifurniert 6 mm / Plaques de contreplaqué revêtues de mahagoni 6 mm / Plywood slabs, 1/4" mahogany inlaid
- 4 Weiße Glasplatte 6 mm / Plaque de verre blanc 6 mm / 1/4" white glass slab

Ausbildungszentrum für weibliche Berufe

Centre d'éducation des professions féminines à Stockholm

Women's professional training centre in Stockholm

Vorfabrizierte Fassadenelemente

Élément de façade préfabriqué
Prefabricated Elevation Elements

Konstruktionsblatt

Plan détachable
Design sheet

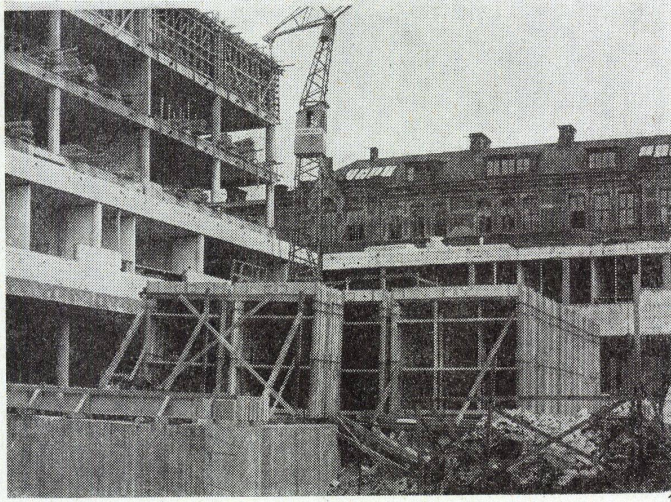

Konstruktion und Gestaltung des Hauptgebäudes

Die ungewöhnliche Differenzierung des Raumprogrammes und die stark variierenden Raumgrößen erforderten eine große Elastizität in der Gestaltung der Grundrisse und führten zu einer Tragkonstruktion mit großen Spannweiten, kombiniert mit nichttragenden Fassadenteilen von vorfabrizierten Betonrahmenelementen. Die Elemente, welche die Fensterrahmen bilden, sind etagenhoch und haben 2 verschiedene Breiten (3,60 m und 2,40 m). Eine freie Anordnung der verschiedenen Elemente nebeneinander ergab ein Modul von 1,20 m, welches sich für das Aufstellen der Zwischenwände eignet. Diese Fensterrahmen können je nach Bedarf mit Fenstern oder Füllungen ausgefacht werden. Sie sind an einem Punkt, der in der Mitte des oberen Rahmenteils liegt, an einer in die Decke einbetonierten Stahlkonsole aufgehängt und werden mittels einer Verankerung an den beiden unteren Ecken an die Tragkonstruktion befestigt. Die Fugen sind mit einer elastischen Masse und an der Außenseite mit Kitt gedichtet. Die Rahmenelemente wurden samt den

Fenstern und Brüstungsausfachungen fertig montiert.

Die Zwischenwände bestehen aus Leichtbetonelementen mit beweglichen Fugen. Die meisten Leitungen liegen an der Oberfläche und sind bei einem Umbau leicht zugänglich.

Sämtliche Inneneinrichtungen wurden in Werkstätten fertig hergestellt, oberflächenbehandelt und montiert.

Die Baustoffe sind im großen und ganzen unbehandelt. Wenn eine Behandlung vorgenommen wurde, hat sie hauptsächlich die Aufgabe, die natürlichen Eigenschaften des Materials zu betonen.

Bei der Gestaltung der Einzelheiten achtete man darauf, daß die großen Linien so wenig wie möglich verwischt wurden.

Der vorwiegend verwendete unbehandelte Beton bedingt eine Zurückhaltung auch bei den anderen Baustoffen, so daß die für dieses Material charakteristische Spannung überall zum Ausdruck kommt.

Das Wechselspiel ist mit entscheidend für die Raumgestaltung.

1 Die Stahlbetonrahmen auf der Baustelle. Die Rahmenelemente wurden in Dänemark hergestellt und mit einem Lastwagen vom Hafen zur Baustelle gefahren.

Le cadre de béton sur le chantier. Les éléments de cadre furent fabriqués au Danemark et transportés jusque sur le chantier.

The concrete frame on the building-site. The frame elements are made in Denmark and taken by lorry to the site.

2 Vertikalschnitt durch ein Fassadenelement 1:40.

Section verticale d'un élément de façade. Vertical section through a window element.

3 Ansicht 1:40.

Élévation.

View.

4 Horizontalschnitt 1:40.

Section horizontale.

Horizontal section.

1 Bodenbelag / Revêtement de sol / Flooring

2 Stahlbetonunterzug / Sommier de béton armé / Ferro-concrete girder

3 Wärmedämmung aus Leichtbeton / Isolation thermique en béton léger / Heat insulation of light concrete

4 Vorfabrizierter Betonrahmen / Cadre de béton préfabriqué / Prefabricated concrete frame

5 Abgehängte Decke / Plafond suspendu / Suspended ceiling

6 Verbundglas. Äußere Scheibe undurchsichtig bzw. lichtdurchlässig / Double vitrage. La vitre extérieure est transparente ou opaque / Double glazing. The outer pane is transparent or opaque.

7 DV-Glas / Verre DV / DV glass

8 DV-Flügel mit Klarglas / Battant DV et verre translucide / DV casement and transparent glass

9 Heizungsrohr bzw. Ablaufrohr / Serpentin de chauffage et tuyau d'échappement / Tube for heating or exhaust

10 Stahlbetonpfeiler / Pilier de béton armé / Ferro-concrete pillar

11 Kanal für elektrische Leitungen / Canal des conduites électriques / Channel for electric leads

12 Konvektorschirm / Revêtement du convecteur / Convecteur facing

13 Konvektorheizung / Chauffage-convecteur / Convecteur heating

14 Wandelement mit Mineralwolleisolation / Élément de paroi et isolation de laine minérale / Wall element with mineral wool insulation

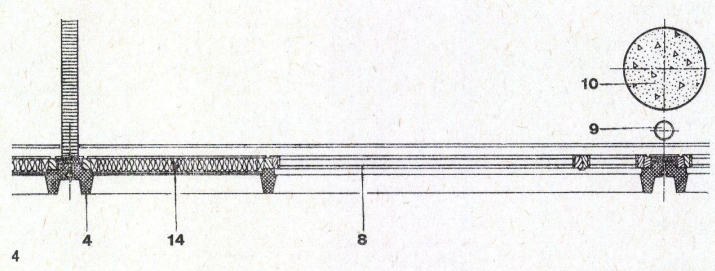
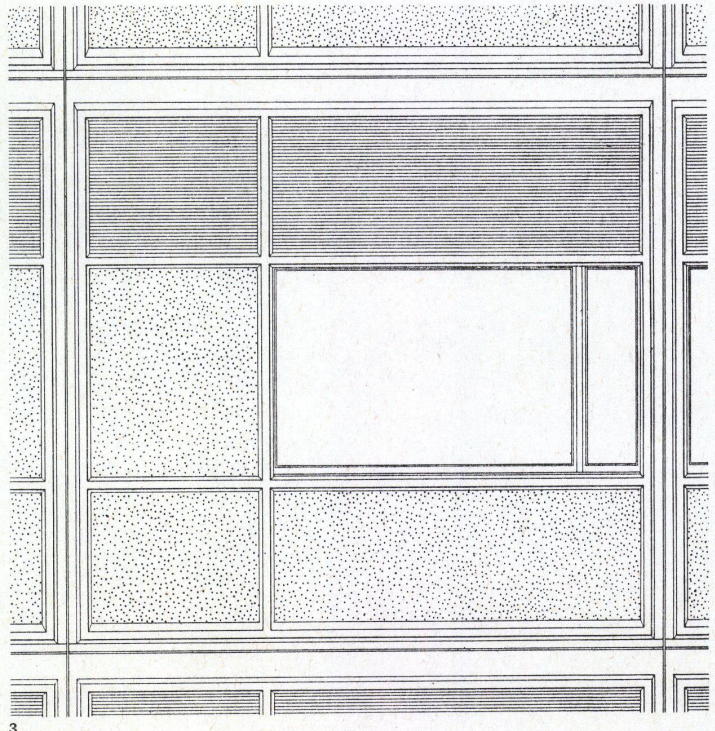
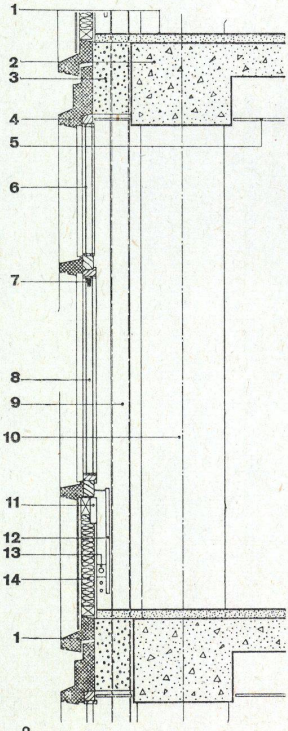

1 Der Kran hat ein Stahlbetonrahmenelement hochgezogen und zur Montagestelle geschwenkt ...

La grue a soulevé un élément-cadre de béton et transporté au lieu de montage. et ...

The crane has raised a ferro-concrete frame element and is carrying it to the assembly point, ...

2 ... dort wird das Rahmenelement auf eine Stahlkonsole, die in der Massivdecke eingelassen ist, aufgelegt, gerichtet und verschraubt. Zwischen die Stirne der Massivdecke und den Rahmen wird nachträglich Leichtbeton als thermische Isolation gegossen. Ein Rahmenelement ist 7,20 m lang. Aus Rücksicht auf Deformationen ist es nur an einem Punkt aufgehängt. Wenn der Leichtbeton eingegossen und

mit den Rundeisenbügeln unter den Betonrahmen verbunden ist, wird die Wirkung der Aufhängung verstärkt.

... à cet endroit l'élément-cadre sera déposé sur une console d'acier fixée à la dalle de béton massive, posé et vissé. Entre la partie de la dalle et la cadre, un béton léger d'isolation thermique sera coulé. Un élément-cadre a 7.20 m de long. Afin d'éviter toute déformation, le cadre

n'est suspendu qu'à un point seulement. Le béton léger et fois coulé et fixé à l'armature, l'efficacité de la suspension est renforcée.

... here the element is laid on a steel bracket on the concrete, is put in position and screwed down. Between the frame and slab light insulating concrete will be poured.

A frame element is 7.20 m long and is attached at one point only to avoid distortion. When the light concrete has been poured in and has keyed itself to the iron rods, the support is all the more effective.

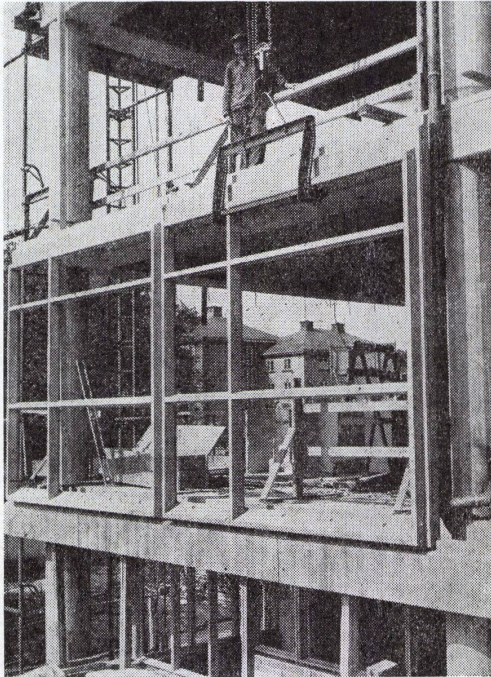

3 Die Rahmenelemente sind montiert. In die Brüstungen werden Wärmedämmplatten eingesetzt.

Les éléments-cadres sont posés. Les allèges sont isolées thermiquement par des plaques spéciales.

The parapets have been laid. The parapets are insulated for heat by means of special panels.

4 Ausschnitt einer Fassade des Hauptgebäudes. Die Füllungen bestehen je nach ihrer Aufgabe aus schwarzgrünem undurchsichtigem Glas, aus undurchsichtigem strahlungshemmendem Riffelglas bzw. aus Klarglas mit dazwischenliegenden Aluminiumstoren.

Partie de façade du bâtiment principal. Les remplissages sont selon les besoins soit en verre opaque vert-noir, soit en verre strié rejetant la chaleur, soit en verre transparent avec stores à lamelles.

Detail of the elevation of the main building. Depending on their function, the panels consist of opaque green-black glass, heat-repellent fluted glass or transparent glass with aluminium slats.

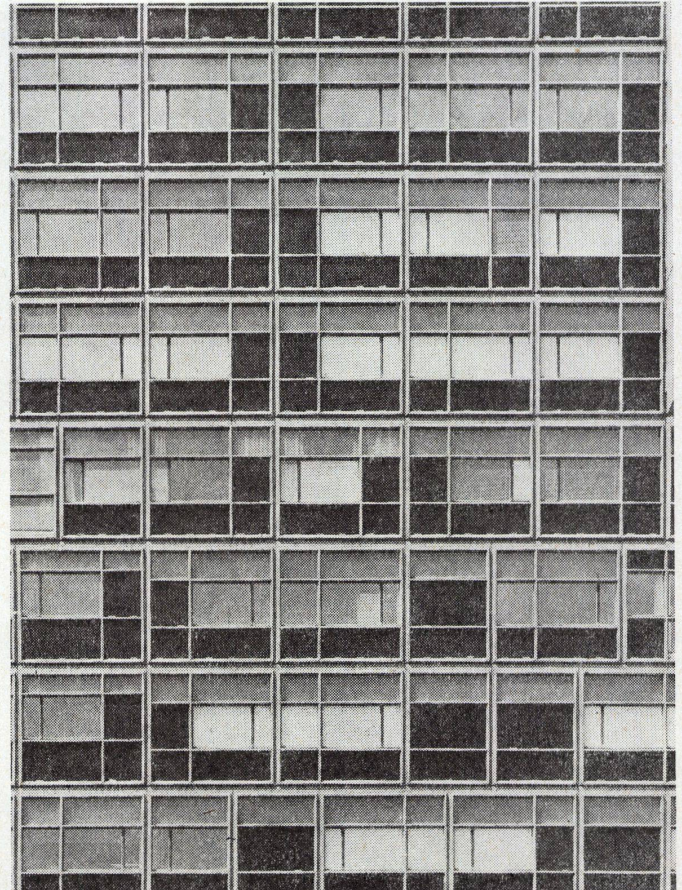
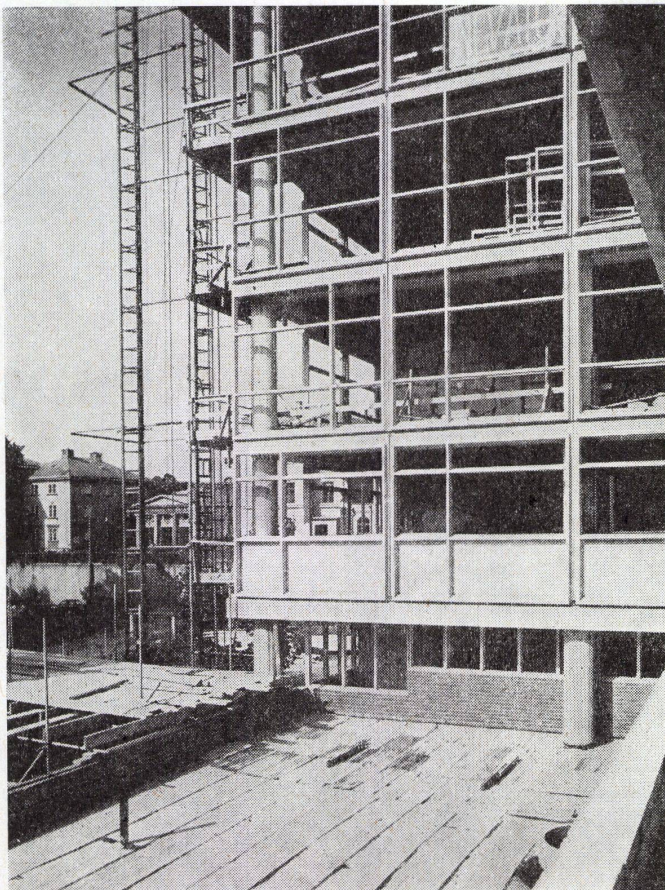

Aufbauschule und Abendgymnasium in Dortmund

Ecole complémentaire et gymnase du soir à Dortmund.
Training-school and evening school in Dortmund.

Fensterdetails

Détails de fenêtre
Window details

Konstruktionsblatt

Plan détachable
Design sheet

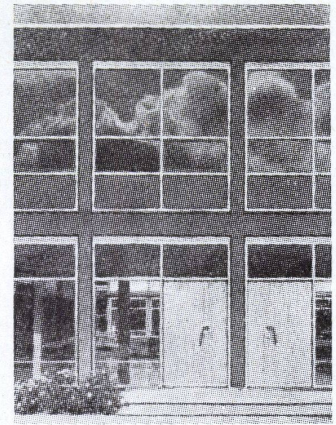

1 Horizontalschnitt mit Flügel zum Öffnen. 1:25.
Section horizontale avec battant ouvrable. Horizontal section with opening casement.

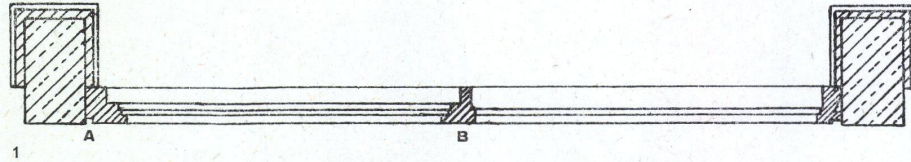

2 Horizontalschnitt mit festem Flügel 1:25.
Section horizontale avec battant fixe. Horizontal section with fixed casement.

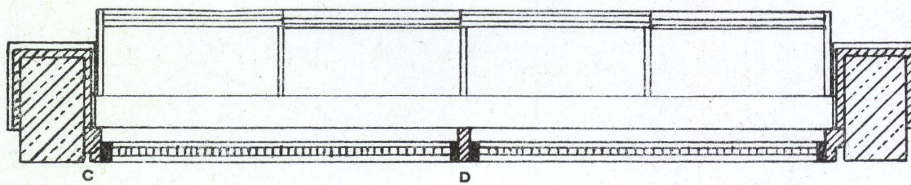

3 Vertikalschnitt 1:25.
Section verticale. Vertical section.

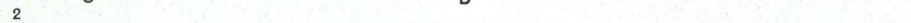

4 Details vom Vertikalschnitt 1:5.
Détails de la section verticale. Details from vertical section.

5 Detail A 1:5.
Détail A. Detail A.

6 Detail B 1:5.
Détail B. Detail B.

7 Detail C 1:5.
Détail C. Detail C.

8 Detail D 1:5.
Détail D. Detail D.

