

Konstruktionsblätter

Objekttyp: **Appendix**

Zeitschrift: **Bauen + Wohnen = Construction + habitation = Building + home : internationale Zeitschrift**

Band (Jahr): **16 (1962)**

Heft 9

PDF erstellt am: **08.07.2024**

Nutzungsbedingungen

Die ETH-Bibliothek ist Anbieterin der digitalisierten Zeitschriften. Sie besitzt keine Urheberrechte an den Inhalten der Zeitschriften. Die Rechte liegen in der Regel bei den Herausgebern.

Die auf der Plattform e-periodica veröffentlichten Dokumente stehen für nicht-kommerzielle Zwecke in Lehre und Forschung sowie für die private Nutzung frei zur Verfügung. Einzelne Dateien oder Ausdrucke aus diesem Angebot können zusammen mit diesen Nutzungsbedingungen und den korrekten Herkunftsbezeichnungen weitergegeben werden.

Das Veröffentlichen von Bildern in Print- und Online-Publikationen ist nur mit vorheriger Genehmigung der Rechteinhaber erlaubt. Die systematische Speicherung von Teilen des elektronischen Angebots auf anderen Servern bedarf ebenfalls des schriftlichen Einverständnisses der Rechteinhaber.

Haftungsausschluss

Alle Angaben erfolgen ohne Gewähr für Vollständigkeit oder Richtigkeit. Es wird keine Haftung übernommen für Schäden durch die Verwendung von Informationen aus diesem Online-Angebot oder durch das Fehlen von Informationen. Dies gilt auch für Inhalte Dritter, die über dieses Angebot zugänglich sind.

**Wohnhochhaus
»Graphika«, Zürich**

Maison-tour «Graphika», Zurich
High-rise Building "Graphika", Zurich

Die geologische Baugrund-Untersuchung ergab ungünstige Bodenverhältnisse. So wurden beispielsweise bis in größere Tiefen von Torflinsen durchsetzte, lehmige Schlamm- und Ablagerungen erschlossen. Die 6500 Tonnen schwere Gebäudelast wurde dem tragfähigen Untergrund mittels ca. 140,00 m langen Ortsbetonpfählen übertragen. Eine Probelastung der Züblin-Alpha-Pfähle bestätigte eine zulässige Belastung pro Pfahl von höchstens 70 Tonnen, unter Berücksichtigung der Gruppenwirkung.

L'expertise géologique produisit des résultats défavorables. Jusque en des profondeurs considérables, le terrain se montrait muni de dépôts aréneux et boueux, mélangés de tourbe. Les 6500 tonnes que pèse le bâtiment ont été transmises au terrain en profondeur par des pieux en béton coulé au chantier d'environ 14,00 m de longueur. Un essai affirmait une charge de 70 tonnes par pieu Züblin-Alpha, en considérant l'effet du groupe.

The geological research produced unfavorable results. Down to considerable depths the building ground proved to be mixed with loamy sand. The weight of the building-6500 tons-was transmitted to the portable soil by site concrete-piles of about 14.00 m of length. A test confirmed a possible load of 70 tons per pile Züblin-Alpha, considering the groupe-effect.

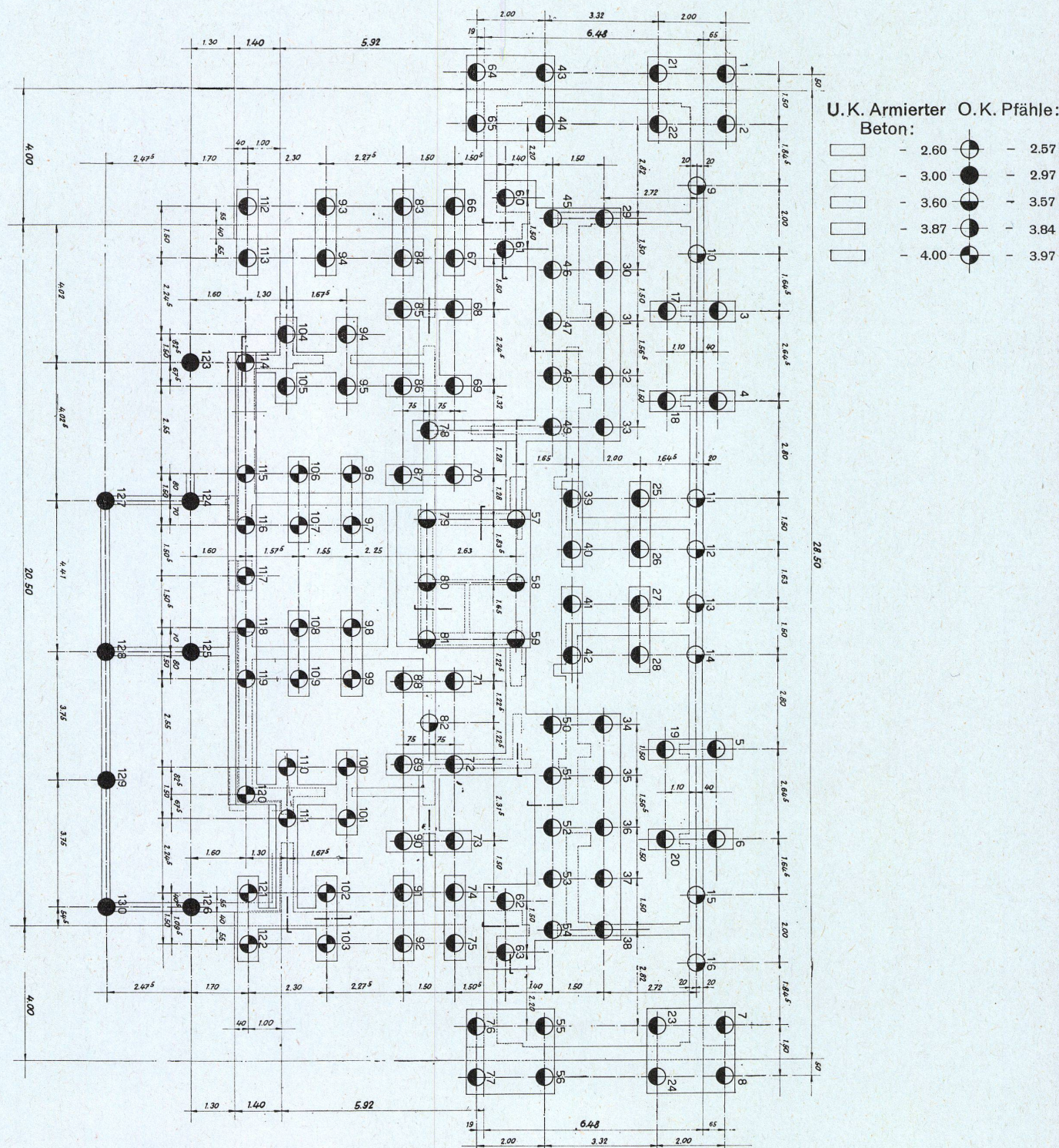

A
Schnitt A-A 1:60.
Coupe A-A.
Section A-A.

B
Schnitt B-B 1:60.
Coupe B-B.
Section B-B.

C
Grundriß 1:60.
Plan.

D
Detailschnitt 1:30.
Détail.
Detail.

- 1 Außenwand / Paroi extérieure / External wall
- 2 Freitragendes Treppenpodest in Sichtbeton / Palier en porte-à-faux / Free-standing landing in unfaced concrete
- 3 Geländer in Teakholz / Balustrade en teak / Banisters in teak
- 4 Estrich mit Boulgomme-Bodenbelag (GummiaufSchaumgummiunterlage) / Faux-plancher en boulgomme / False floor with foam rubber floor covering
- 5 Stahlbeton-Rundstütze / Piliers / Reinforced concrete pillars
- 6 Treppenlauf und Wangen in Sichtbeton / Escalier en béton / Steps and stringboards in unfaced concrete
- 7 Gipsakustikplatten / Plaques de plâtre / Plaster acoustic panels

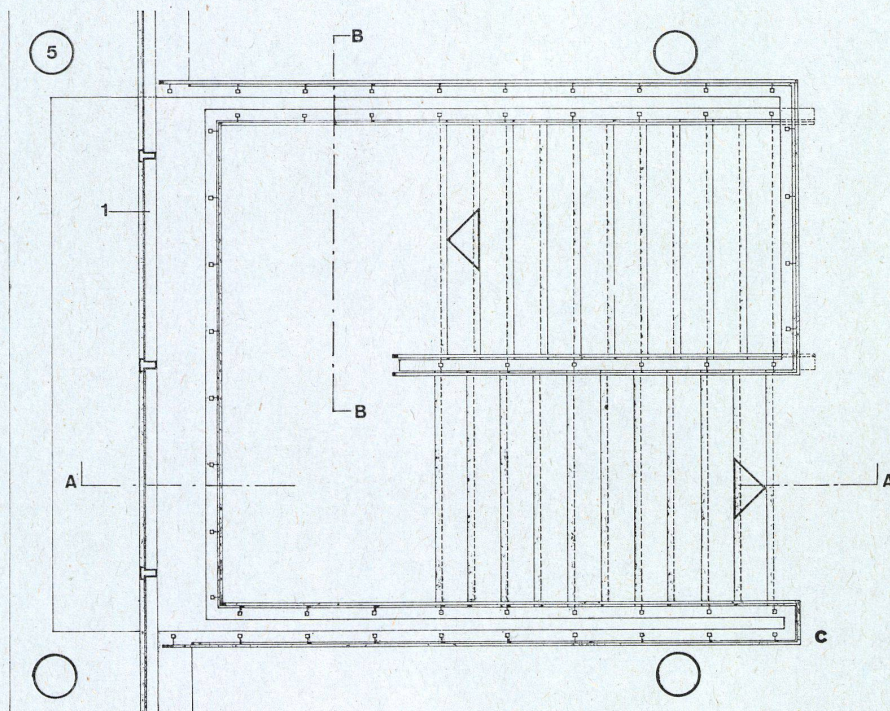
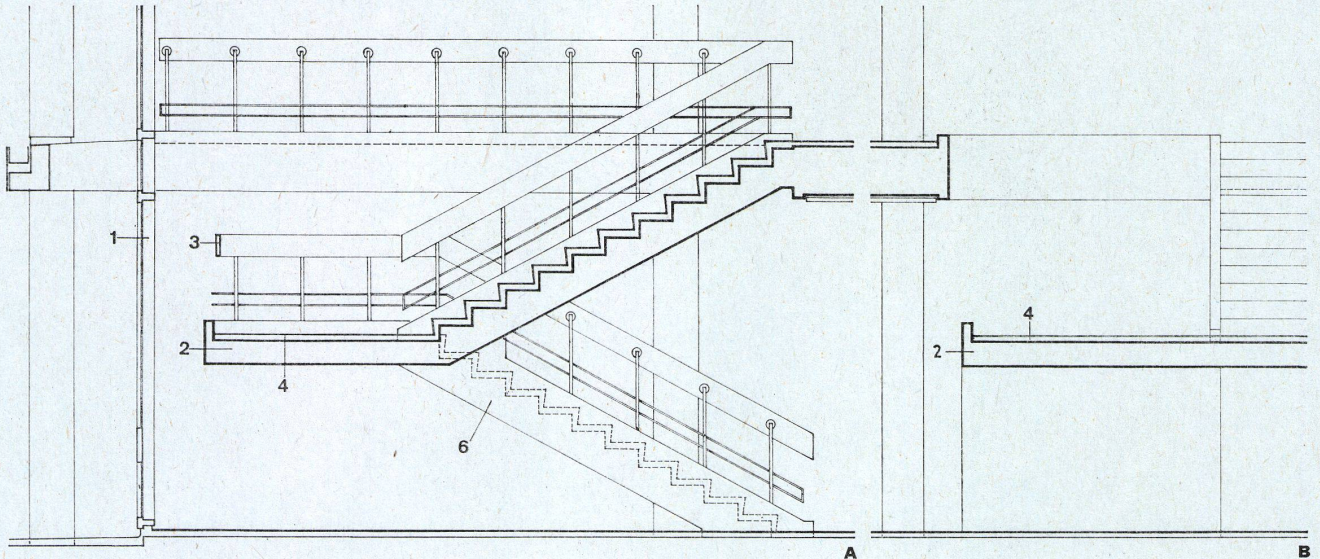
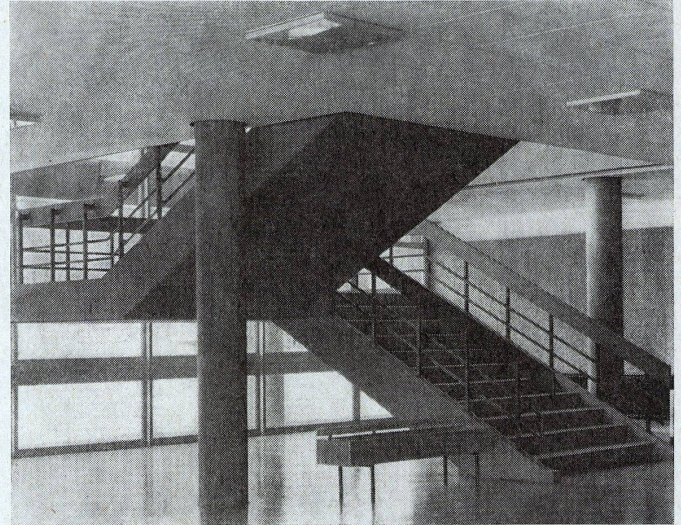

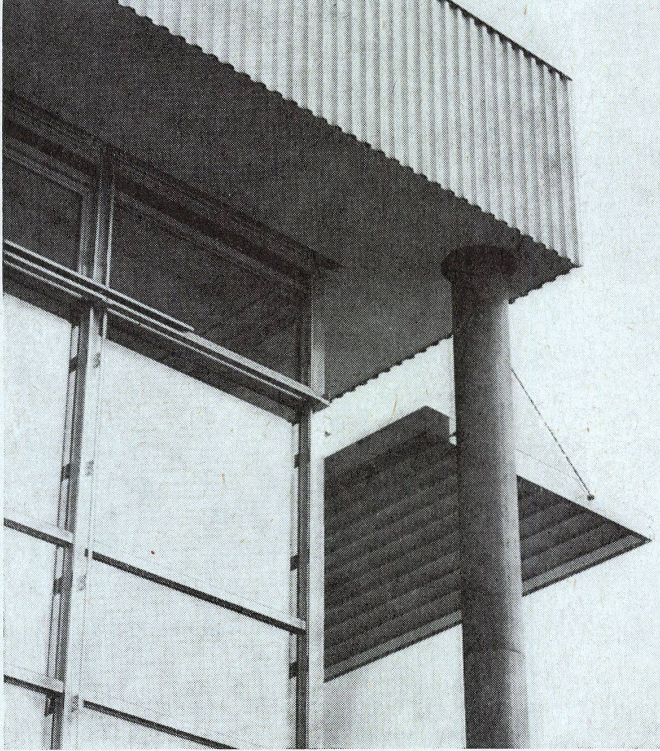

A
Schnitt 1:40.
Coupe.
Section.

B
Abschlußgesims 1:8.
Corniche.
Corniche.

C
Rinnendetail 1:8.
Détail de la cheneau.
Detail of guttering.

D
Rinneneinlauf 1:40.
Départ de la cheneau.
Gutter intake.

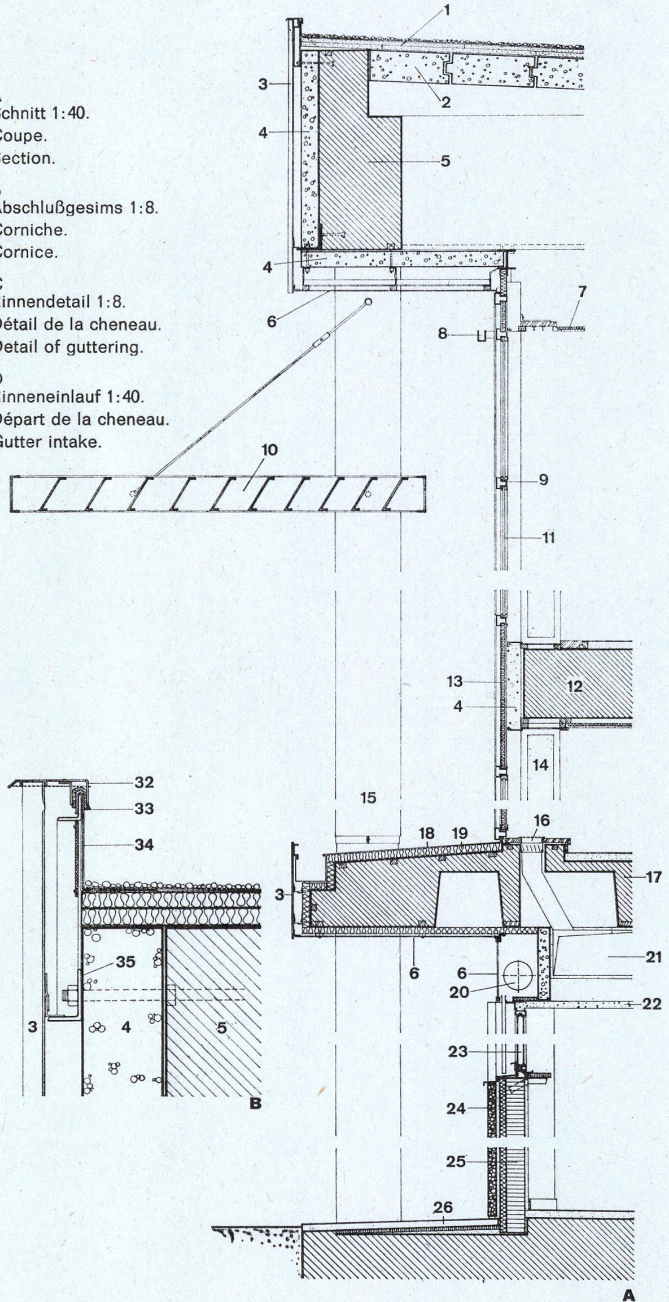

1 Kiesschüttung, zwei Lagen Dachpappe, zwei Lagen expandierte Korksteinplatten, Dampfsperre / Gravier, deux couches de carton bitumé, deux couches de liège et isolation / Gravel fill, two layers of roofing felt, two layers expanded cork slabs

2 Gasbetonplatten, 5,50 m lang / Plaque de béton cellulaire / Porous concrete slabs, 5.50 metres long

3 Aluminiumverkleidung (Sickenblech) / Revêtement d'aluminium / Aluminium cladding

4 Gasbetonplatte als Wärmedämmung / Plaque de béton cellulaire / Porous concrete slab as heat bar

5 Stahlbetonrandträger / Sommier / Reinforced concrete peripheral girder

6 Eternit-Glasal-Verkleidung / Revêtement d'Eternit Glasal / Asbestocement - Glasal cladding

7 Gipsakustikdecke / Plafond en plâtre / Acoustic ceiling of plaster

8 Schiene für Fensterputzleiter / Coulisserie pour échelle de nettoyage / Window cleaning rail

9 Aluminiumaußenwand / Façade en aluminium / Aluminium face

10 Sonnenschutz - Aluminiumprofil / Brise-soleil en profil d'aluminium / Sunbreak - aluminium profile

11 Isolierverglasung 2fach, zum Teil 3-fach / Isolation en verre / Glass insulation, 2-ply, in places 3-ply

12 Galeriedecke / Plafond de la galerie / Gallery ceiling

13 Stahlblechverbundplatte, emailliert / Plaque de tôle émaillée / Enamelled sheet steel panel

14 Zwischenwandabschluß / Raccord de paroi intermédiaire / Partition junction

15 Stahlbetonrundstütze / Pilier / Reinforced concrete pillar

16 Zuluftgitter / Grillage de l'amenée d'air / Ventilation grid

17 Rippendecke / Plafond / Ribbed ceiling

18 Kupferabdeckung / Revêtement en cuivre / Copper sheathing

19 Heraklithplatte / Plaque heraclith / Heracalit panel

20 Rollstores / Volets à rouleaux / Roll-up blinds

21 Zuluftkanal / Canal de l'amenée d'air / Air duct

22 Zwischendecke / Plafond surbaissé / Suspended ceiling

23 Stahlverbundfenster / Vitrage / Reinforced glazing

24 Waschbetonplatte / Plaque de béton / Concrete slab

25 11,5 cm Hochlochziegel / Brique trouée 11,5 cm / 11.5 cm perforated brick

26 Gartenmannbelag / Dallage Gartenmann / Gardenmann flooring

27 Kiesleiste / Garde-gravier / Gravel bar

28 Laubfänger / Feuillu / Leaf trap

29 Gasbetonplatte / Plaque de béton cellulaire / Porous concrete slab

30 Auflagerkonsole aus Stahl / Console / Steel bracket

31 LNA-Rohr mit Isolierung / Tuyau LNA isolé / LNA pipe with insulation

32 Aluminium-Sonderprofil / Profil d'aluminium spécial / Special aluminium profile

33 Winkel 30/30 / Fer d'angle / Angle iron 30/30

34 Kupferverwahrung / Protection en cuivre / Copper sheathing

35 Winkel 40/60 zur Befestigung der Gasbetonplatte und der Aluminiumverkleidung / Fer d'angle pour la fixation des plaques de béton et de revêtement d'aluminium / Angle iron 40/60 to fix porous concrete slab and aluminium cladding

36 Aluminiumblech 3 mm / Tôle d'aluminium / Sheet aluminium 3 mm

37 Moosgummiprofil / Profil de caoutchouc durci / Foamrubber profile

38 Kupferrinne / Chéneau en cuivre / Copper gutter

39 Winkel 30/30 / Fer d'angle / Angle iron 30/30

**Bibliothek der
Technischen Hoch-
schule Stuttgart**

Bibliothèque de l'école polytechnique
de Stuttgart
Library of Institute of Technology in
Stuttgart

Grundriß 1:150.
Plan.

Schnitt A-A 1:60.
Coupe A-A.
Section A-A.

Schnitt B-B 1:60.
Coupe B-B.
Section B-B.

Schnitt C-C 1:60.
Coupe C-C.
Section C-C.

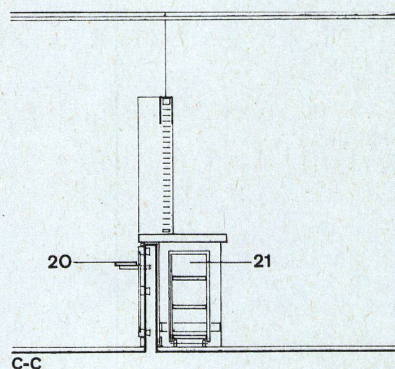
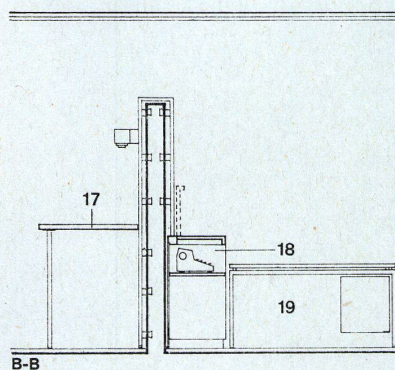
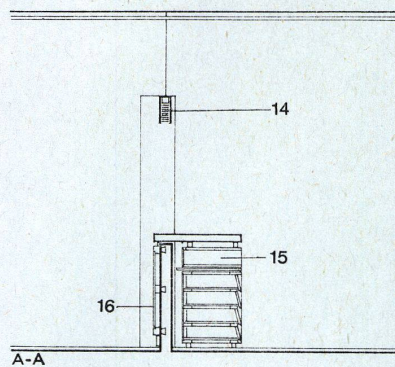
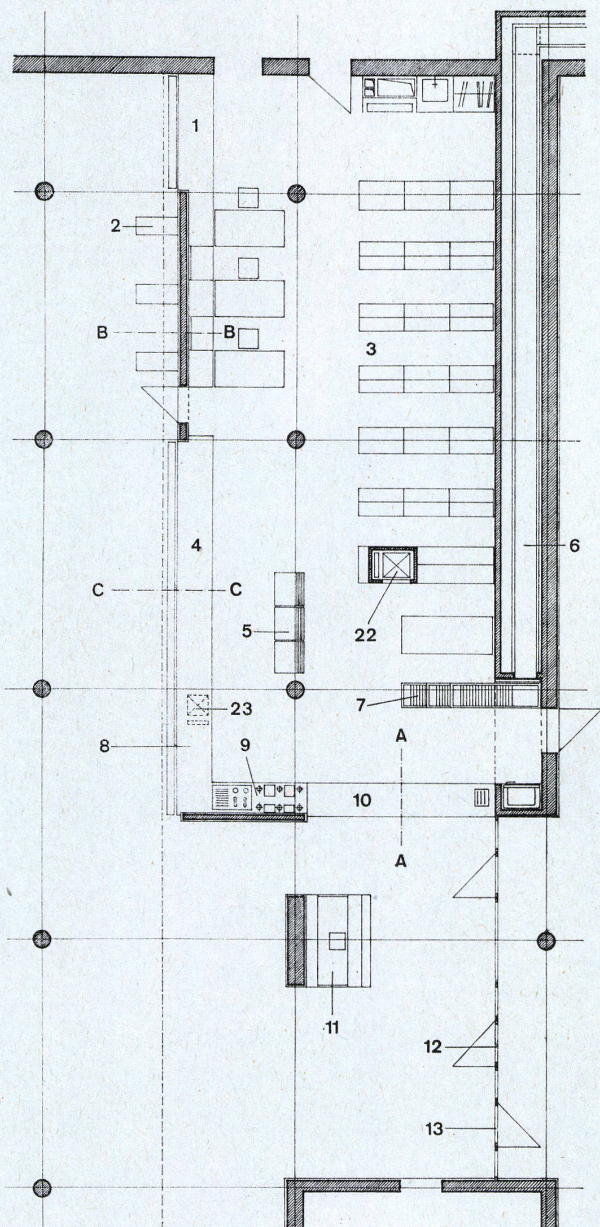
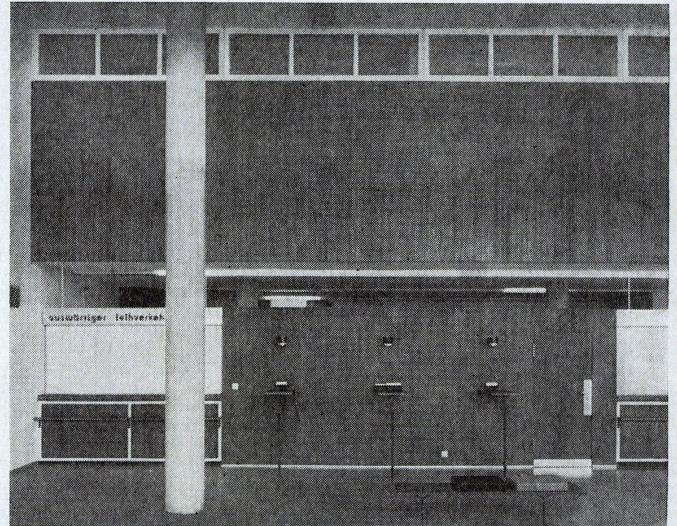

Leihstelle 1:150.
Guichet pour frêt.
Distribution.

- 1 Schalter für auswärtigen Leihverkehr / Guichet pour les frêts extérieurs / Desk for outgoing-books
- 2 Schreibplätze / Pupitres / Desks
- 3 Regale für bereitgestellte Bände / Etagères pour les livres disponibles / Racks for previously ordered books
- 4 Schalter für Buchrückgabe / Guichet pour le retour des livres / Desk for returned books
- 5 Leserkartei / Cartothèque / Card index
- 6 Förderband / Acheminement des livres / Conveyor belt
- 7 Förderbandauslauf / Arrivée des livres / Run-off of conveyor belt
- 8 Schalter für Buchausgabe / Guichet pour la sortie des livres / Desk for distribution
- 9 Rohrpostzentrale und Schaltpult / Centrale de pneumatique et tableau de commande / Pneumatic tubes and control desk
- 10 Schalter für Freihandbibliothek und Lesesaal / Guichet pour la bibliothèque libre et la salle de lecture / Desk for the free lending library and reading-room
- 11 Ausgangskontrolle / Contrôle de sortie / Check-out
- 12 Lesesaalausgang / Sortie de la salle de lecture / Exit of reading-room
- 13 Lesesaaleingang / Entrée de la salle de lecture / Entrance to reading-room
- 14 Raffstores / Stores vénitiens / Pull-up blinds
- 15 Schubladenelement / Éléments de tiroir / Drawer element
- 16 Teakholzverkleidung / Revêtement de teak / Teak cladding
- 17 Schreibpult / Pupitre / Desk
- 18 Schreibmaschineneinbau / Machine à écrire encastrée / Built-in typewriter
- 19 Arbeitsplatz / Place de travail / Duty point
- 20 Taschenablage / Dépôt des sacs / Bag check-in
- 21 Raum für Bücherwagen / Local des chariots / Room for book stands
- 22 100-kg-Bücheraufzug / Monte-charge / 100 kg book lift
- 23 50-kg-Bücheraufzug, in die Schaltertheke eingebaut / Monte-charge encastrée dans le guichet / 50 kg book lift built into desk

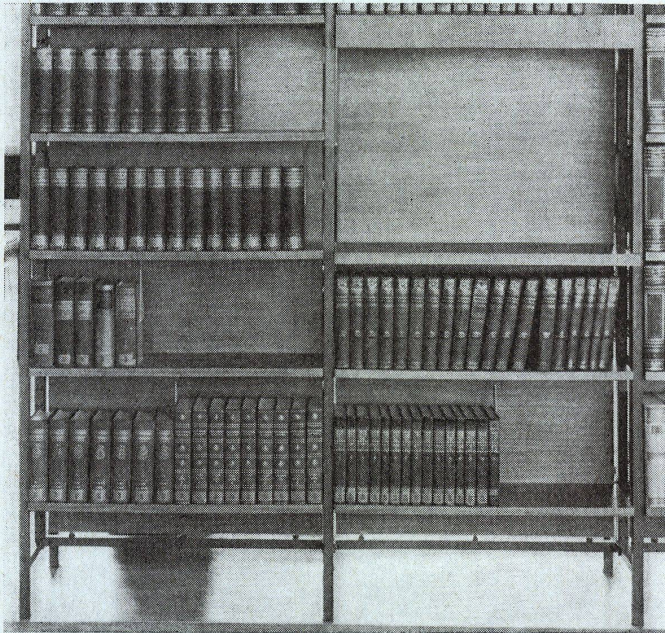

A
Zeitungsregal Ansicht 1:20.
Élévation.
View of newspaper stand.

B
Zeitungsregal - Grundriß 1:20.
Plan.
Plan of newspaper stand.

C
Zeitungsregal Seitenansicht 1:20.
Élévation Latérale.
View from side of newspaper stand.

D
Detail zum Auslagebrett für Zeitschriften 1:4.
Détail.
Detail of periodical shelf.

E
Zeitschriftenauslageregale 1:40.
Étagère pour revues.
Periodical stand.

F
Bücherregal mit Stehpult 1:40.
Étagère avec pupitre.
Bookshelves with desk.

G
Detail zum Bücherregal 1:4.
Détail de l'étagère.
Detail of bookshelves.

- 1 Abschlußbrett Esche / Planche de frêne / Ash end
- 2 Flacheisen 30/5 zum Einhängen der Zeitungshalter / Fer plat 30/5 pour maintenir les fournaux / 30/5 flat irons to take newspaper holders
- 3 Wandbefestigungsbügel 60/10 / Crochet 60/10 / Holders 60/10 wall clamp
- 4 Abschlußbrett Esche / Planche en frêne / Ash end
- 5 Waschbetonplatte / Plaque de béton / Washed concrete slab
- 6 Vierkantenstahlrohr 30/30 / Tube d'acier carré 30/30 / Square steel tube 30/30
- 7 Aushängbarer Beschriftungsträger / Tableau détachable / Detachable notice stand
- 8 Verstellbares Fachbrett aus Aphromosia / Tableau mobile en aphromosia shelf
- 9 Verschiebbare Bücherstütze aus Plexiglas in oberer Schiene laufend / Soutiens déplaçable en plexiglas / Movable plexiglass book-rests
- 10 Beleuchtung / Éclairage / Illumination
- 11 Lesepult für Bibliographien / Pupitre / Desk for bibliographies
- 12 Trennwand / Paroi de séparation / Party wall
- 13 Anschlagleiste / Filet de battue / Batten
- 14 Beschriftungsabdeckschiene aus Plexiglas in oberer Schiene laufend / Filet en Plexiglas / Plexiglass head rail
- 15 Rändelmutter / Ecrou des bordes / Countersunk screw
- 16 Auflagerstange / Support
- 17 Einhänglasche / Couvre-joint / Gusset

