

**Zeitschrift:** Bauen + Wohnen = Construction + habitation = Building + home : internationale Zeitschrift

**Herausgeber:** Bauen + Wohnen

**Band:** 19 (1965)

**Heft:** 2: Wohnbauten aus Fertigteilen = Habitations en éléments préfabriqués = Pre-fab residential constructions

**Anhang:** Konstruktionsblätter

### **Nutzungsbedingungen**

Die ETH-Bibliothek ist die Anbieterin der digitalisierten Zeitschriften. Sie besitzt keine Urheberrechte an den Zeitschriften und ist nicht verantwortlich für deren Inhalte. Die Rechte liegen in der Regel bei den Herausgebern beziehungsweise den externen Rechteinhabern. [Siehe Rechtliche Hinweise.](#)

### **Conditions d'utilisation**

L'ETH Library est le fournisseur des revues numérisées. Elle ne détient aucun droit d'auteur sur les revues et n'est pas responsable de leur contenu. En règle générale, les droits sont détenus par les éditeurs ou les détenteurs de droits externes. [Voir Informations légales.](#)

### **Terms of use**

The ETH Library is the provider of the digitised journals. It does not own any copyrights to the journals and is not responsible for their content. The rights usually lie with the publishers or the external rights holders. [See Legal notice.](#)

**Download PDF:** 26.12.2024

**ETH-Bibliothek Zürich, E-Periodica, <https://www.e-periodica.ch>**



**Individuelle  
Fertigteilhäuser  
vom Fließband**

Maisons individuelles en éléments pré-fabriqués  
Individual Pre-fab Houses from the Assembly Line

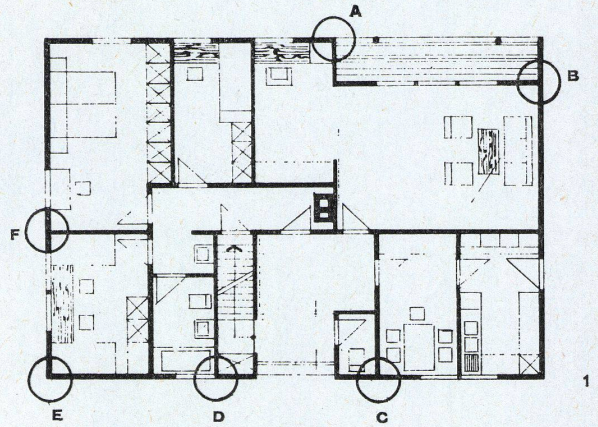
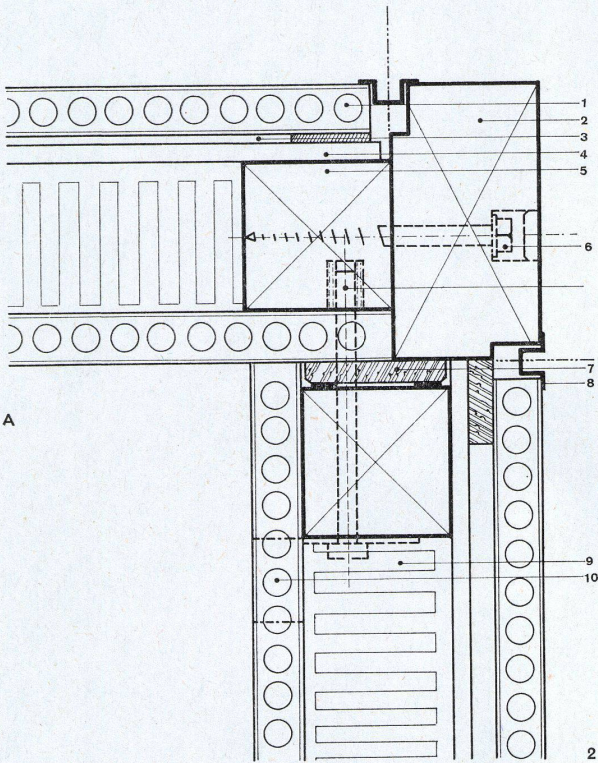

1 Grundriß des Fertigteilhauses Typ 156  
1:200.  
Plan de la maison préfabriquée type 156.  
Plan of the pre-fab part house, type 156.

Mit Detailpunkten A-F.  
Détails A à F.  
Details A-F.

Wandaufbau System »OKAL«.  
Construction des parois système  
«OKAL».  
Wall edification system "OKAL".

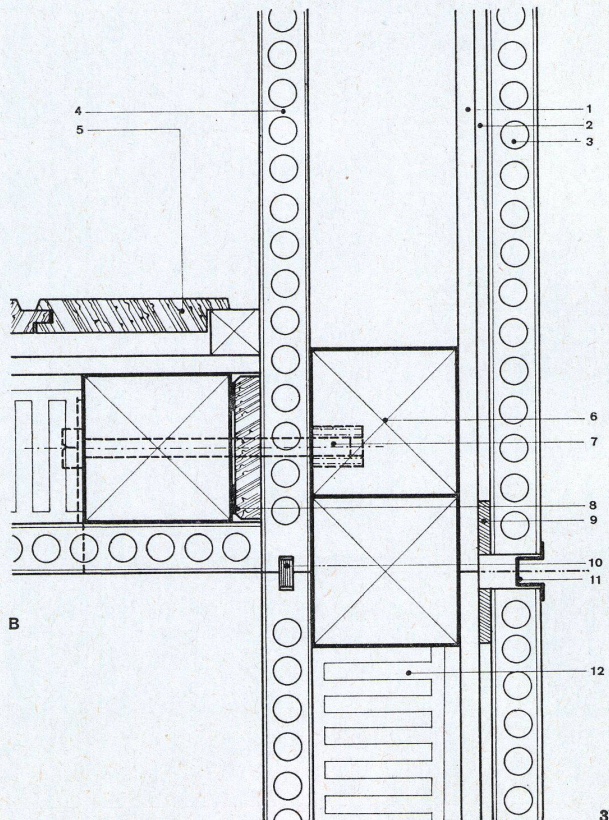

2 Detailpunkt A 1:4.  
Détail A.  
Detail A.

- 1 Röhrenspanplatte mit Kunstharzputz / Panneaux agglomérés perforés avec finitions extérieures en résine synthétique / Perforated agglomerated panel with artificial resin rendering
- 2 Wandverstärkung für Terrassenunterzug / Raidissement de paroi pour sommier de terrasse / Wall reinforcement for terrace stringer
- 3 Luftraum / Vide / Air space
- 4 Spanplatte / Panneau aggloméré / Agglomerated panel
- 5 Wandstiel / Alaise / Wall post
- 6 Rampaschraube / Vis Rampa / Rampa screw
- 7 Holzfeder mit Combriband / Ressort en bois avec bande Combril / Wooden spring with Combril strip
- 8 Aluminiumschiene / Rail en alu / Aluminium rail
- 9 Steinwolleisolierung / Isolation en laine de pierre / Rockwool insulation
- 10 Röhrenspanplatte / Panneau aggloméré perforé / Perforated agglomerated panel

3 Detail-Punkt B 1:4.  
Détail B.  
Detail B.

- 1 Spanplatte / Panneau aggloméré / Agglomerated panel
- 2 Luftraum / Vide / Air space
- 3 Röhrenspanplatte mit Kunstharzputz / Panneau aggloméré perforé avec finitions extérieures en résine synthétique / Perforated agglomerated panel with artificial resin rendering
- 4 Röhrenspanplatte mit Kunstharzputz / Panneau aggloméré perforé avec finitions en résine synthétique / Perforated agglomerated panel with artificial resin rendering
- 5 Verbretterung / Lambrissage / Boarding
- 6 Wandstiel / Alaise / Wall post
- 7 Rampaschraube / Vis Rampa / Rampa screw
- 8 Holzfeder mit Combriband / Ressort en bois avec bande Combril / Wooden spring with Combril strip
- 9 Abstandsleisten / Cale de réglage / Regulating batten
- 10 Hartholzfeder / Ressort en bois dur / Hardwood spring
- 11 Aluminiumschiene / Rail en alu / Aluminium rail
- 12 Steinwolleisolierung / Isolation en laine de pierre / Rockwool insulation



## Individuelle Fertigteilhäuser vom Fließband

Maisons individuelles en éléments pré-fabriqués

Individual Pre-fab Houses from the Assembly Line

## Wanddetails

Übersichtsplan auf Konstruktionsblatt 1

Coupe des parois

Plan d'ensemble sur plan détachable 1

Wall details

Orientation plan on the design sheet 1

## Konstruktionsblatt

Plan détachable

Design sheet

### 1

Detailpunkt C 1:4.

Détail C.

Detail C.

- 1 Röhrenspanplatte mit Kunstharzputz / Panneau aggloméré perforé avec finitions extérieures en résine synthétique / Perforated agglomerated panel with artificial resin rendering
- 2 Luftraum / Vide / Air space
- 3 Spanplatte / Panneau aggloméré / Agglomerated panel
- 4 Steinwollisolierung / Isolation en laine de pierre / Rockwool insulation
- 5 Röhrenspanplatte / Panneau aggloméré perforé / Perforated agglomerated panel
- 6 Röhrenspanplatte - Innenwand / Cloison intérieure: panneau aggloméré perforé / Perforated agglomerated panel-inner wall
- 7 Rundholz / Bois rond / Log
- 8 Rampaschraube / Vis Rampa / Rampa screw
- 9 Ausfräsung zum Anziehen der Rampaschraube / Encoche pour serrement de la vis / Countersinking for Rampa screws
- 10 Wandstiel / Alaise / Wall post

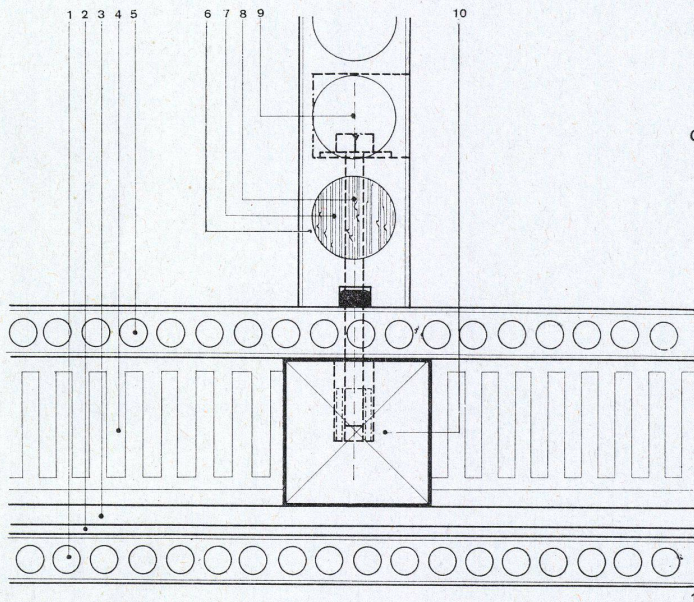

C

1

### 2

Detailpunkt E 1:4.

Détail E.

Detail E.

- 1 Röhrenspanplatte mit Kunstharzputz / Panneau aggloméré perforé avec finitions extérieures en résine synthétique / Perforated agglomerated panel with artificial resin rendering
- 2 Luftraum / Vide / Air space
- 3 Spanplatte / Panneau aggloméré / Agglomerated panel
- 4 Steinwollisolierung / Isolation en laine de pierre / Rockwool insulation
- 5 Röhrenspanplatte / Panneau aggloméré perforé / Perforated agglomerated panel
- 6 Ausfräsung zum Anziehen der Rampaschraube / Encoche pour serrement de la vis Rampa / Countersinking for Rampa screw
- 7 Wandstiel / Alaise / Wall post
- 8 Rampaschraube / Vis Rampa / Rampa screw
- 9 Aluminiumschiene / Rail en alu / Aluminium rail

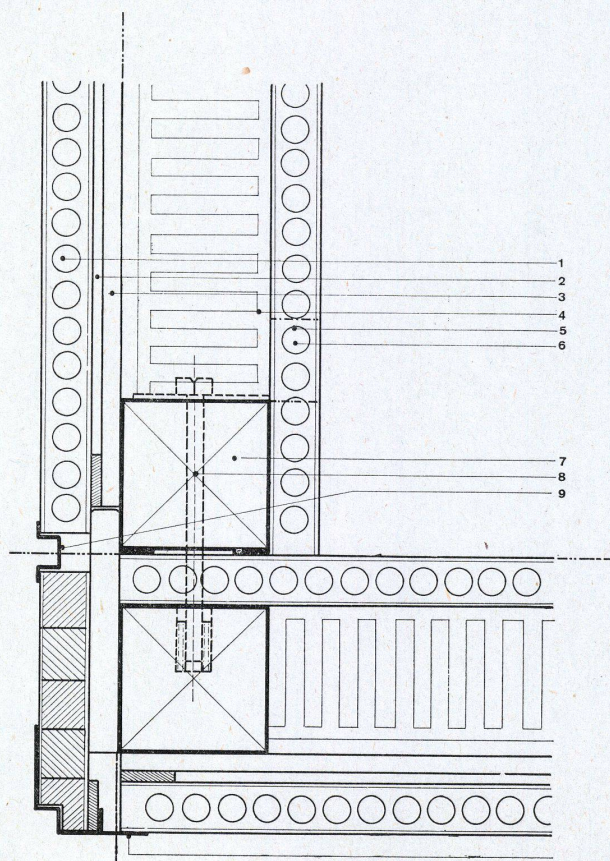

E

2



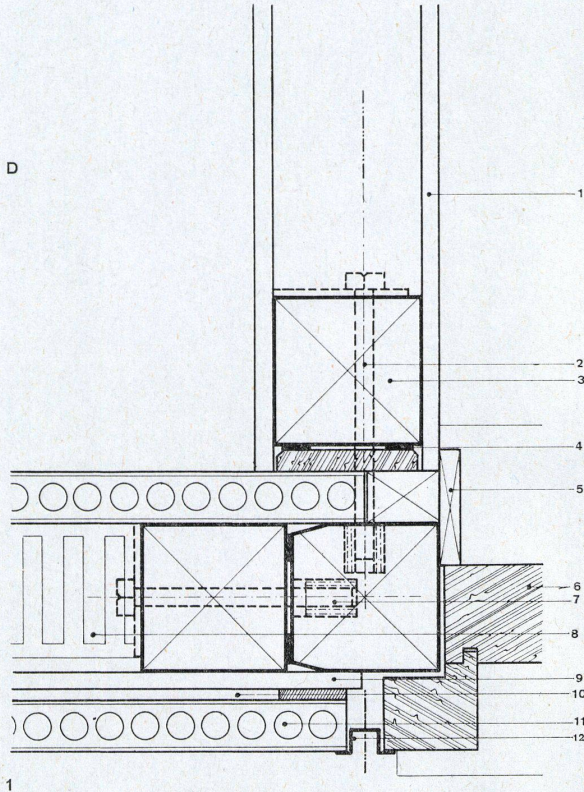

1

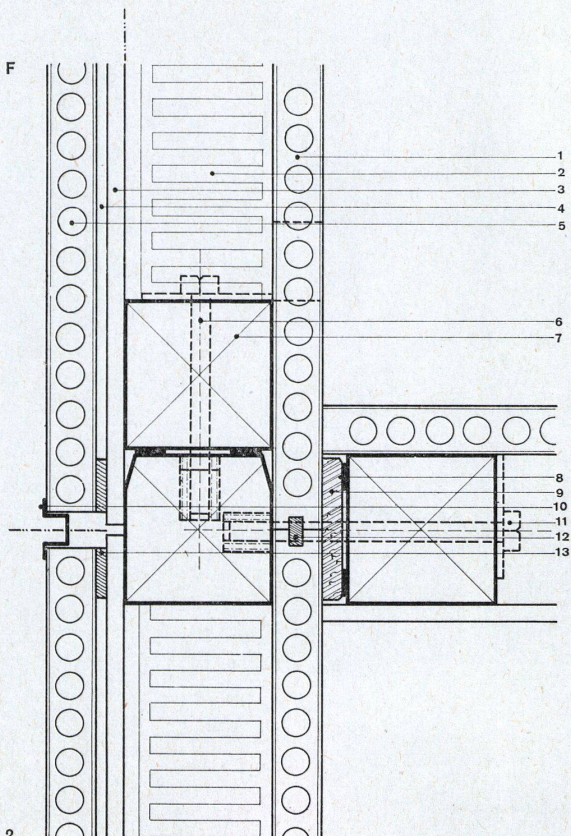

2

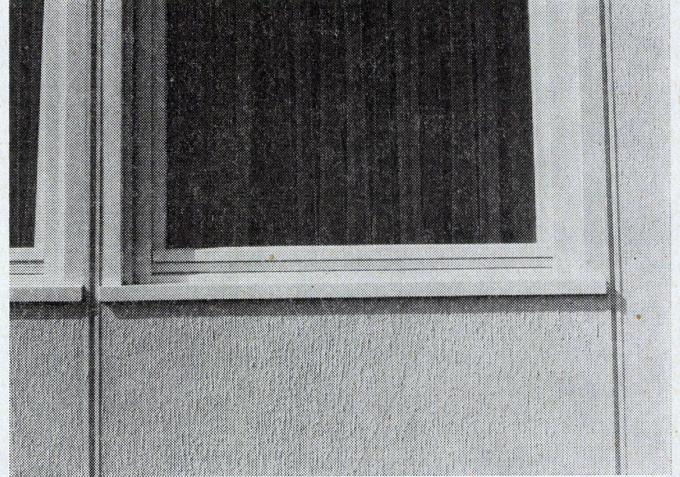

3

1  
Detailpunkt D 1:4.  
Détail D.  
Detail D.

- 1 Spanplatte / Panneau aggloméré / Agglomerated panel
- 2 Rampaschraube / Vis Rampa / Rampa screw
- 3 Wandstiel / Alaise / Wall post
- 4 Holzfeder mit Combriband / Ressort en bois avec bande Combri / Wooden spring with Combri strip
- 5 Fensterfutter / Fourrure de fenêtre / Window riser
- 6 Blendrahmen / Cadre dormant / Window jamb
- 7 Rampaschraube / Vis Rampa / Rampa screw
- 8 Steinwollisolierung / Isolation en laine de pierre / Rockwool insulation
- 9 Spanplatte / Panneau aggloméré / Agglomerated panel
- 10 Luftraum / Vide / Air space
- 11 Röhrenspanplatte mit Kunstharzputz / Panneau aggloméré perforé avec finitions extérieures en résine synthétique / Perforated agglomerated panel with artificial resin rendering
- 12 Aluminiumschiene / Rail en alu / Aluminium rail

2  
Detailpunkt F 1:4.  
Détail F.  
Detail F.

- 1 Röhrenspanplatte / Panneau aggloméré perforé / Perforated agglomerated panel
- 2 Steinwollisolierung / Isolation en laine de pierre / Rockwool insulation
- 3 Spanplatte / Panneau aggloméré / Agglomerated panel
- 4 Luftraum / Vide / Air space
- 5 Röhrenspanplatte mit Kunstharzputz / Panneau aggloméré perforé avec finitions extérieures en résine synthétique / Perforated agglomerated panel with artificial resin rendering
- 6 Rampaschraube / Vis Rampa / Rampa screw
- 7 Wandstiel / Alaise / Wall post
- 8 Combriband / Bande Combri / Combri strip
- 9 Holzfeder / Ressort en bois / Wooden spring
- 10 Aluminiumschiene / Rail en alu / Aluminium rail
- 11 Rampaschraube / Vis Rampa / Rampa screw
- 12 Hartholzfeder / Ressort en bois dur / Hardwood spring
- 13 Abstandsleisten / Cale de réglage / Regulating batten

3  
Fensteransicht zu Detailpunkt D 1:3.  
Vue du vitrage et détail D.  
View of window at detail D.



# Siedlung Kleinfeld in Hamburg-Neugraben

Grand ensemble d'habitation à Kleinfeld près de Hambourg-Neugraben  
Kleinfeld Colony in Hamburg-Neugraben

## Schnitte durch Innenwände und Decken

Coupes des cloisons intérieures et des dalles  
Sections of inner walls and decks

## Konstruktionsblatt

Plan détachable  
Design sheet

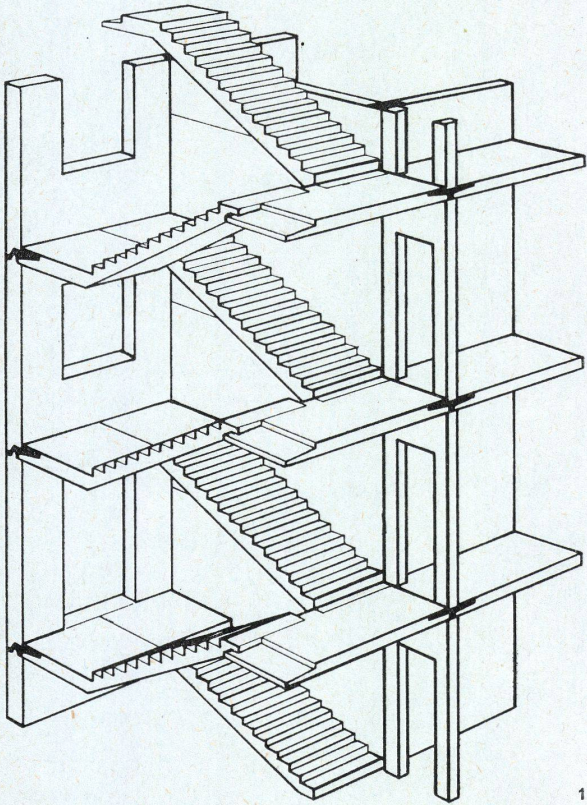

1

1  
Perspektivische Schnittdarstellung eines Treppenhauses.  
Coupe et vue en perspective d'une cage d'escaliers.  
Perspective section of a stairwell.

2  
Verschiedene Schnitte durch Innenwände und eine Decke.  
Diverses coupes de cloisons intérieures et de dalles.  
Various sections of inner walls and a deck.

Deutsche Baretts Bautechnik, System Waldschmidt.  
Technique de construction allemande Baretts, système Waldschmidt.  
German Baretts construction procedure, Waldschmidt system.

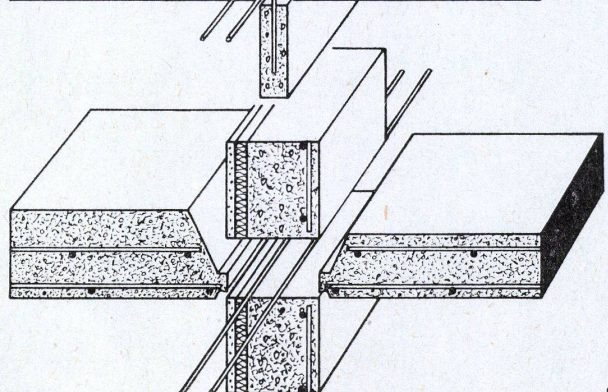
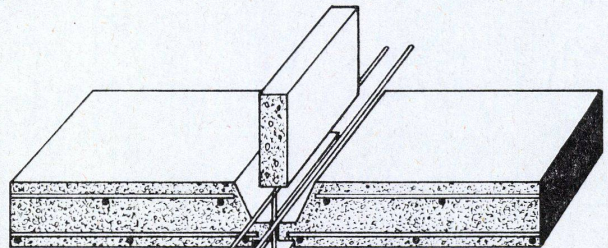
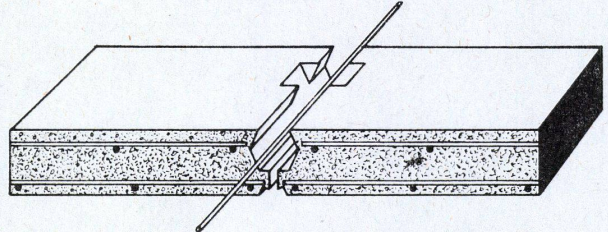
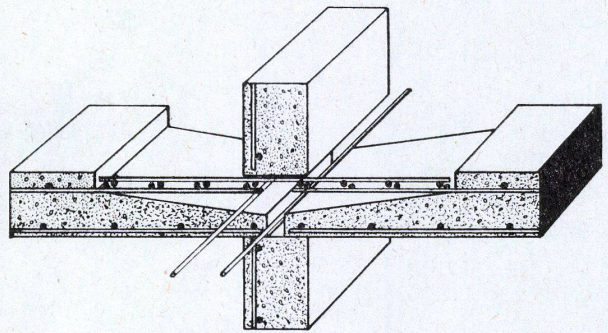

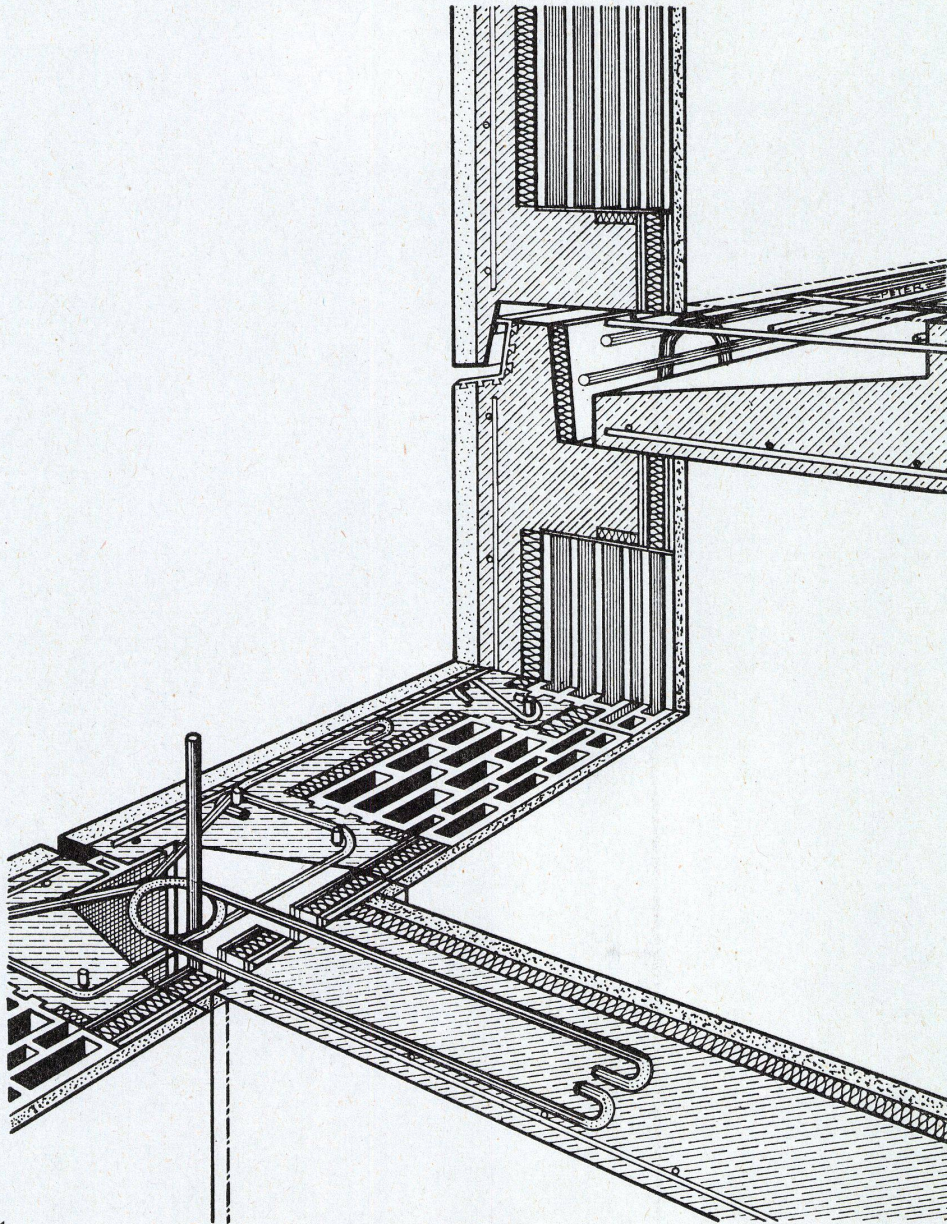

**Siedlung Kleinfeld in  
Hamburg-Neugraben**Grand ensemble d'habitation à Klein-  
feld près de Hamburg-Neugraben  
Kleinfeld Colony in Hamburg-Neugra-  
ben

1

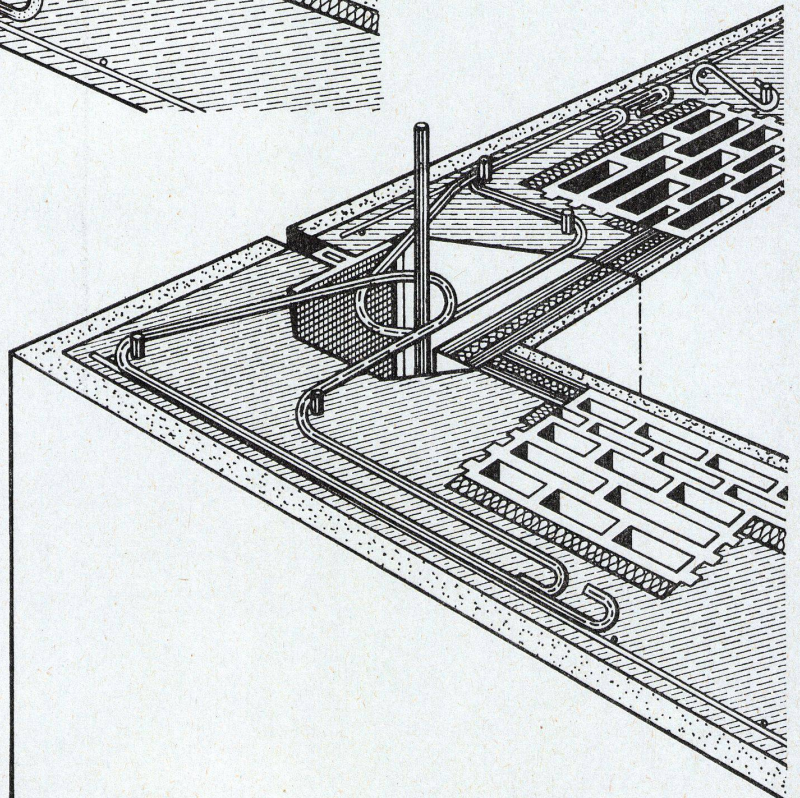

2

1  
Vertikal- und Horizontalschnitt durch  
eine Außenwand mit Ziegelhohlkörpern  
und zusätzlicher Dämmung (Styropor  
und Verbundplatte).

Coupes verticale et horizontale d'une  
paroi extérieure avec corps creux en  
terre cuite et isolation supplémentaire  
(Styropore et plaque de liaison).

Vertical and horizontal section of an  
outer wall with cavity bricks and addi-  
tional insulation (Styropor and sand-  
wich panel).

2  
Horizontalschnitt durch eine Außen-  
wand-Eckverbindung (Außenwand mit  
Ziegelhohlkörper und zusätzlicher Däm-  
mung mit Styropor und Verbundplatte).

Coupe horizontale d'un raccord d'angle  
de parois extérieures (paroi extérieure  
avec corps creux en terre cuite et  
isolation supplémentaire en Styropore  
et plaque de liaison).

Horizontal section of an outer wall-  
corner connection (outer wall with  
cavity bricks and additional insulation  
with Styropor and sandwich panels).

Deutsche Baretts Bautechnik, System  
Waldschmidt.

Technique de construction allemande,  
Baretts, système Waldschmidt.

German Baretts construction proce-  
dure, Waldschmidt system.



**Hochhäuser  
Überbauung  
Tscharnergut  
Vorfabrizierte  
Fassadenelemente**

Immeubles-tours  
Grand ensemble Tscharnergut/Berne  
Éléments de façade préfabriqués  
High-rise buildings  
Tscharnergut complex  
Pre-fabricated elevation elements

- 1 Detail A-A, Fuge im Grundriß.  
Détail A-A, joint de dilatation en plan.  
Detail A-A, joint in plan.
- 1-4 wie Schnitt C-C / Idem Coupe C-C / Like section C-C
- 5 Nach dem Versetzen der Elemente eingebrachter Sagex-Streifen/Bande en Sagex appliquée après la pose des éléments / Sagex strips applied after positioning of the elements
- 6 Eisenbügel an beiden Elementen / Crochet de fer intégrés aux deux éléments / Steel loops on both elements
- 7 Senkrecht hinuntergestoßenes Rundeisen / Fers rond enfoncés verticalement / Round iron sunk vertically
- 8 Ausbetonierte Fuge / Joint rempli de béton / Concreted joint

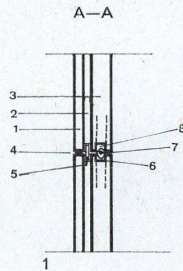

- 2 Schnitt B-B durch Fenster.  
Coupe B-B de la fenêtre.  
Section B-B of window.
- 1-3 Brüstungselement / Allège / Parapet element
- 1 Kunststein außen weiß 7 cm / Pierre artificielle, blanche à l'extérieur 7 cm / Artificial stone, white outside 7 cm.
- 2 Isolation Sagex 3 cm / Isolation Sagex 3 cm / Sagex insulation 3 cm.
- 3 Beton 8 cm / Béton 8 cm / Concrete 8 cm.
- 4 Doppelverglasungsfenster in Holz / Vitrage double en bois / Double glazing with wooden frame
- 5 Rolläden / Store à rouleau / Rolling shutters
- 6 Rolladenblech in Alumanatur / Caisson en alu nature du store à rouleau / Shutter housing of natural aluminium
- 7 Bodenbelag und Unterlagsboden 6,5 cm / Revêtement de sol et chape 6,5 cm / Flooring and floor base 6,5 cm.
- 8 Eisenbetondecke 14 cm / Dalle en béton armé 14 cm / Reinforced concrete deck 14 cm.
- 3 Schnitt C-C, tragendes, geschlossenes Fassadenelement.  
Coupe C-C, élément de façade porteur plein.  
Section C-C, supporting, closed elevation element.
- 1-3 Fassadenelement ca. 1,25/2,75 m.  
Élément de façade, env. 1,25/2,75 m.  
Elevation element approx. 1.25/2.75 m.
- 1 Beton, unbehandelt 6,5 cm / Béton brute 6,5 cm / Concrete, untreated 6,5 cm.
- 2 Isolation Sagex 3 cm / Isolation Sagex 3 cm / Sagex insulation 3 cm.
- 3 Tragender Beton, armiert, 13,5 cm / Béton porteur armé 13,5 cm / Supporting concrete, reinforced 13,5 cm.
- 4 Gomastit-Fuge / Joint en Gomastite / Gomastite joint

- 4 Schnitt D-D, Schnitt durch Balkonpartie.  
Coupe D-D du balcon.  
Section D-D of balcony.

- 1 Vorfabrizierte, nicht belastete Balkontrennwände / Cloisons de séparation des balcons préfabriquées non porteuses / Pre-fabricated, non-supporting balcony partitions
- 2 Blumenwinkel, vorfabriziert, Kunststein weiß / Bac à fleur préfabriqué en pierre artificielle blanche / Flower trough, pre-fabricated, artificial stone, white
- 3 Drahtglasfüllung / Vitrage armé / Reinforced glazing
- 4 Sockelelement, Kunststein weiß / Socle en pierre artificielle blanche / Foundation element, artificial stone, white
- 5 Zementüberzug / Chape en ciment / Cement top dressing
- 6 Balkonplatte in Eisenbeton, längsgespannt, 14 cm stark / Dalle du balcon en béton armé, portée longitudinale, épaisseur: 14 cm / Balcony deck of reinforced concrete, running longitudinally, 14 cm thick
- 7 Isolation 4 cm zwischen Decke und Balkonplatte / Isolation 4 cm entre dalle et balcon / 4 cm insulation between deck and balcony deck
- 8 Verglaste Front in Doppelverglasung und Zellenglas / Face vitrée avec vitrages doubles et verre cellulaire / Glazed front with double panes and cellular glass
- 9 Eisenbetonkonsole als Auflager der Balkonplatten / Console en béton armé servant d'appui aux dalles du balcon / Reinforced concrete bracket for balcony decks
- 10 Sagexeinlage, nach dem Abbinden entfernt / Moules en Sagex amovibles après décoffrage / Sagex application, removed after coffering is taken away
- 11 Rolläden bei Schlafzimmern / Stores à rouleau devant chambres à coucher / Rolling shutter in front of bedrooms

