

Zeitschrift: Bauen + Wohnen = Construction + habitation = Building + home : internationale Zeitschrift

Herausgeber: Bauen + Wohnen

Band: 19 (1965)

Heft: 7

Anhang: Konstruktionsblätter

Nutzungsbedingungen

Die ETH-Bibliothek ist die Anbieterin der digitalisierten Zeitschriften. Sie besitzt keine Urheberrechte an den Zeitschriften und ist nicht verantwortlich für deren Inhalte. Die Rechte liegen in der Regel bei den Herausgebern beziehungsweise den externen Rechteinhabern. [Siehe Rechtliche Hinweise.](#)

Conditions d'utilisation

L'ETH Library est le fournisseur des revues numérisées. Elle ne détient aucun droit d'auteur sur les revues et n'est pas responsable de leur contenu. En règle générale, les droits sont détenus par les éditeurs ou les détenteurs de droits externes. [Voir Informations légales.](#)

Terms of use

The ETH Library is the provider of the digitised journals. It does not own any copyrights to the journals and is not responsible for their content. The rights usually lie with the publishers or the external rights holders. [See Legal notice.](#)

Download PDF: 21.12.2024

ETH-Bibliothek Zürich, E-Periodica, <https://www.e-periodica.ch>

Schnitt durch Fassade, Trakt »C« 1:20 mit Detailpunkten.

Coupe sur la façade du tracté »C« avec détails.

Section through the façade of Tract »C«; with details.

Konstruktionsblatt

Feuille de construction
Design sheet

Gebäudeschnitt und Details

Coupe et détails
Building section and details

Ernst Zietzschmann, Hannover

Werkkunstschule Hannover

Ecole des arts et métiers d'Hanovre
Art and Trade School Hannover

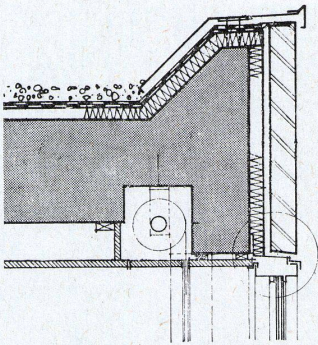

Detail I: Dachgesims 1:10.
Corniche.
Roof gutters.

Detail II: Fenstersturz mit Dauerentlüftung 1:10.

Poutre au-dessus de la fenêtre avec ventilation permanente.

Window lintel with permanent ventilation.

Detail III: Fensterbrüstung 1:10.
Parapet.

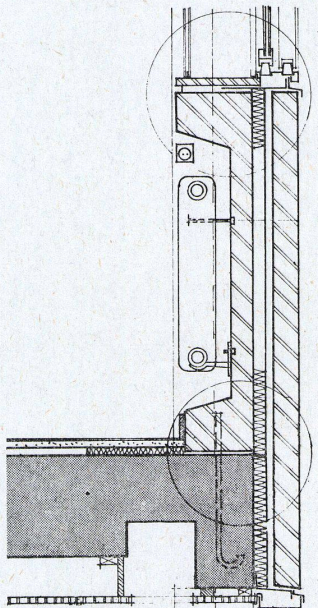

Detail IV: Anschlußpunkt auf Deckenhöhe 1:10 / Raccord à la hauteur du plafond / Juncture at ceiling level

Detail V: Grundriß der Stützenverkleidung mit Fassadenanschluß und Anschluß des Wandstücks zwischen Fassade und Betonpfeiler 1:10.

Plan du revêtement des piliers avec raccord à la façade et raccord du bout de mur entre la façade et le pilier en béton.

Plan of pillar cladding with façade juncture and juncture to the wall section between the façade and the concrete column.

Detail VI: Horizontalschnitt durch Fertigteiltrüstung 1:10.

Coupe horizontale sur le parapet préfabriqué.

Horizontal section through the pre-fabricated parapet.

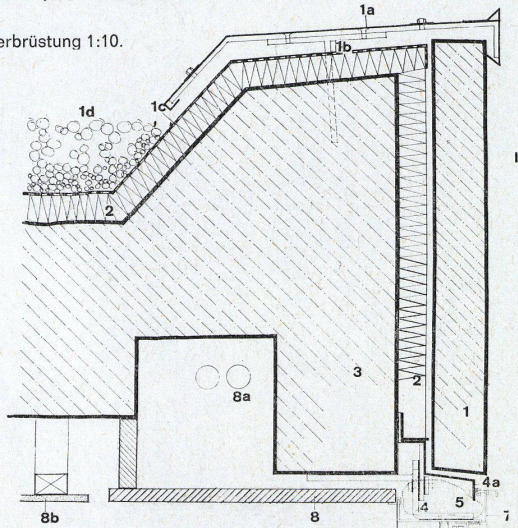

Detail VII: Plattenaufhängung / Suspension des plaques / Slab hanging

a Seitenansicht / Vue de côté / Side view

b Grundriß / Plan / Ground plan

c Stirnansicht / Vue frontale / Frontal view

1 Vorgefertigte Fassadenplatte / Élément de façade préfabriqué / Prefabricated façade element

2 Hinterlüftung / Ventilation par derrière / Ventilation to the back

3 Foamglasisolierung / Isolation en verre-Foam / Foam glass insulation

4 Konstruktionsbeton / Béton de structure / Structural concrete

5 Anker, 8/60 cm, Gesamtlänge 512 mm / Armature 8/60 mm, longueur totale 512 mm / Armature 8/60 mm., total length 512 mm.

6 Tragplatte, 60/85/12 mm mit Bohrung ϕ 18 mm / Dalle portante 60/85/12 mm avec forage ϕ 18 mm / Bearing slab, 60/85/12 mm. with 18 mm. ϕ perforation

7 Unterlagscheibe / Rondelle / Ground-plate disc

8 Zwei Muttern / Deux écroux / Two screws

9 Trägerbolzen ϕ 100 mm, mit Gewinde / Boulon de support ϕ 100 mm, avec pas de vis / Bearing gudgeon ϕ 100 mm., with thread

10 Aufgeschweißte Erhöhung / Point de soudure / Welded point

11 Druckausgleichplatte 40/80/10 mm / Plaque pour répartir les pressions 40/80/10 mm / Pressure compensation plate 40/80/10 mm.

12 Aussparung im Beton 120/120/120 mm / Caisson dans le béton 120/120/120 mm / Concrete caisson 120/120/120 mm.

5 bis 9 in V2A-Stahl / Acier-V2A / V2A steel

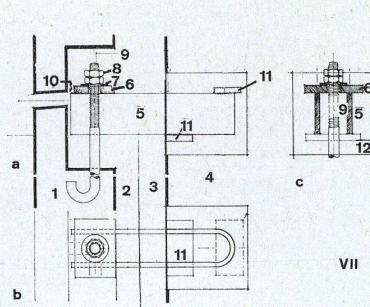
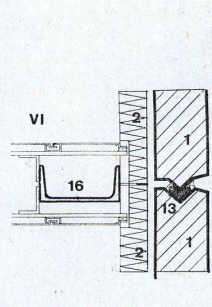
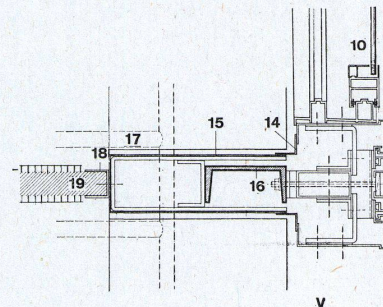

- 1 Hinterlüftete, vorfabrizierte Fassadenverkleidungsplatte aus abgäsäuertem Beton / Élément de revêtement de façade préfabriqué aération au verso en béton désacidifié / Rearventilated, pre-fabricated façade cladding in deacidified concrete
- 1a Alu-Gesimsblech / Tôle de banquettes / Window sill aluminium sheeting
- 1b Halteprofil / Profil d'appui / Resting profile
- 1c Dachhaut, dreilagige Bitumenpappe / Toiture, bitumen en trois couches / Roof skin, three-layered bitumen board
- 1d Bekiesung / Gravier / Gravel
- 2 Foamglasplatte, 4 cm stark, als Wärmeisolierung / Plaque de verre-Foam, 4 cm, comme isolation thermique / Foam glass slab, 4 cm. thick, for heat insulation
- 3 Konstruktionsbeton / Béton de structure / Structural concrete
- 4 Haltewinkel und Schlaudern für Alu-Fenster / Equerre de fixation et ancrage pour les fenêtres en aluminium / Juncture and anchoring point for aluminium window sections
- 4a Zinkblechcharge zur Ableitung des Regenwassers / Élément en tôle de zinc pour dériver la pluie / Sheet zinc frame for rainwater drainage
- 5 Ausschäumung / Mousse / Foaming
- 6 Festverglaster Fensterteil in Thermoluxglas / Partie de fenêtre fixe en verre-Thermolux / Window element fixed, in Thermolux glass
- 7 Alu-Profil / Profils en aluminium / Aluminium profile
- 8 Holzfutter / Plaquage en bois / Wood backing
- 8a Installationskanal / Conduit des installations / Installation conduit
- 8b Rigipsdeckenplatte / Plaque de plafond en rigips (élément) / Rigips ceiling element
- 9 Dauerentlüfter / Ventilateur permanent / Permanent ventilator
- 9a Innerer Sonnenstore / Store intérieur / Interior sun-shades
- 9b Alu-Blende / Parasoleil en aluminium / Aluminium sun-break
- 10 Schiebefenster / Fenêtre coulissante / Balanced sash window
- 11 Eternitfensterbank / Banquette de fenêtre en Eternit / Window seat in Eternite
- 12 Vorfabriziertes, inneres Brüstungselement aus Beton / Élément de parapet intérieur en béton, préfabriqué / Prefabricated, interior breastwork element in concrete
- 13 Aireband
- 14 Leichtmetallwinkel / Equerre en métal léger / Angle in light metal
- 15 Blindstützenverkleidung aus Aluminium / Revêtement en aluminium / Sham pillar cladding in aluminium
- 16 U-Eisen-Stütze als Fensterhalter / Appui en fer-U tenant la fenêtre / U-iron supports as window brace
- 17 Heizungsrohr / Tuyau de chauffage / Heating conduit
- 18 U-Schiene für Zwischenwandstück-Anschluß / Profil-U pour le raccord des cloisons / U-rail for intermediate wall juncture
- 19 Verbindungselement zwischen Stütze und Fassade / Élément de raccord entre le pilier et la façade / Connection element between façade and column
- 20 Jordahlschiene / Profil-Jordahl / Jordahl bar
- 21 Steckdose / Prise de courant / Electric socket
- 22 Holzdübel, 30/30/60 mm, konisch, alle 50 cm / Douille en bois 30/30/60 mm, conique, tous les 50 cm / Wooden dowel, 30/30/60 mm., conical, every 50 cm.
- 23 Rundstahl, 14 mm, bitumengestrichen / Acier ϕ 14 mm bituminé / 14 mm. steel rounds, coated
- 24 Stahlkeil / Coin en acier / Steel wedge
- 25 Untermörtelung / Fondation en mortier / Mortar foundation
- 26 Eit-Leerrohr / Tube-Eit / Eit-tube
- 27 Dehnungsschnitt im Foamglas / Joint de dilatation du verre-Foam / Expansion joint in foam glass

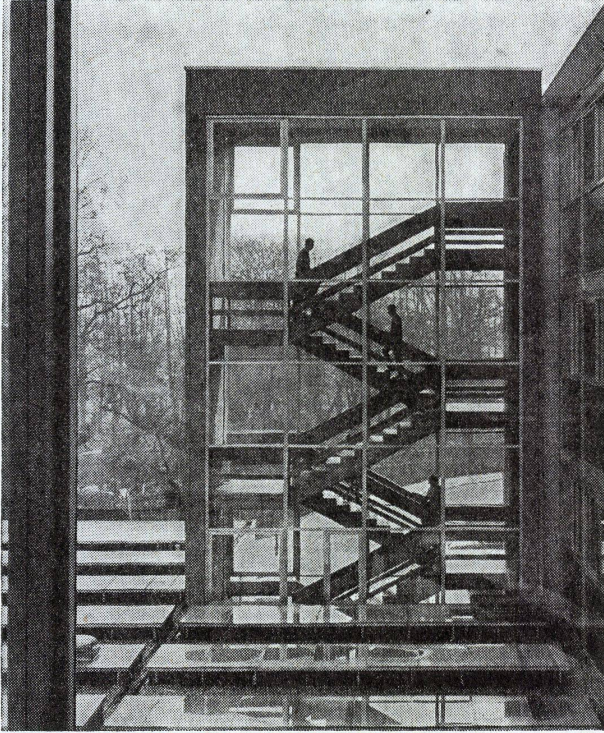

Treppenhaus an Trakt »A«.

Escalier à tracte «A».
Stairway at Tract "A".

I
Schnitt durch Treppenhaus Trakt »A«
1:100.

Coupe sur les escaliers du tracte «A».
Section through the stairway of Tract
"A".

II
Grundriß 1:100.

Plan.
Ground plan.

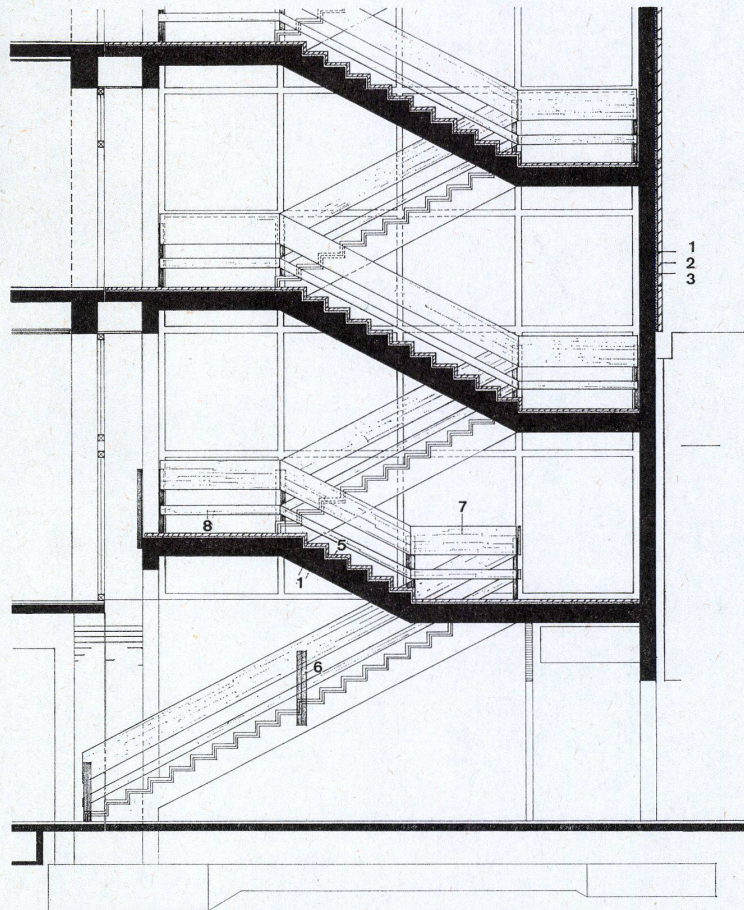

- 1 Konstruktionsbeton / Béton de structure / Structural concrete
- 2 Fassadenverkleidungsplatte / Élément de revêtement de façade / Façade cladding slab
- 3 Foamglasplatte, 4 cm stark, als Wärmeisolation / Verre-Foam, 4 cm, pour isolation thermique / Foam-glass slab, 4 cm. thick, for heat insulation
- 4 Treppenhausfenster mit Alu-Sprossen / Fenêtre des escaliers avec échelons en aluminium / Stairway windows with aluminium cross bars
- 5 Vorfabrizierte, geschliffene Kunststeinstufen mit eingeleigten Gleitschutzstreifen aus Gummi / Gradins préfabriqués en pierre artificielle avec des bandes en caoutchouc incrustées qui empêchent de glisser / Prefabricated, rubbed-down artificial stone steps with inlaid rubber strips to prevent slipping
- 6 Geländerpfosten aus U-, T- und L-Profilen, blau gestrichen / Poteau en profils-U, -T et -L, peints en bleu / U-, T- and L-profile, blue-painted, handrails
- 7 Handlaufbohle, 40/6 cm, aus Oregonpine / Main-courante en pin d'Oregon / Handrail in Oregon pine, 40/6 cm.
- 8 Von der Baupolizei verlangtes Zwischenbrett / Planche intermédiaire exigée par la police des constructions / Intermediate planking to meet building police regulations
- 9 Pendeltüre zur Eingangshalle / Porte battante du hall d'entrée / Swing door in the entrance hall
- 10 Aluminiumverkleidetes Kofferstück zwischen Trakt »A« und freistehendem Treppenhaus / Élément intermédiaire, revêtu en aluminium, entre le tracte «A» et les escaliers défectives / Aluminium clad element between Tract "A" and the free-standing stairway

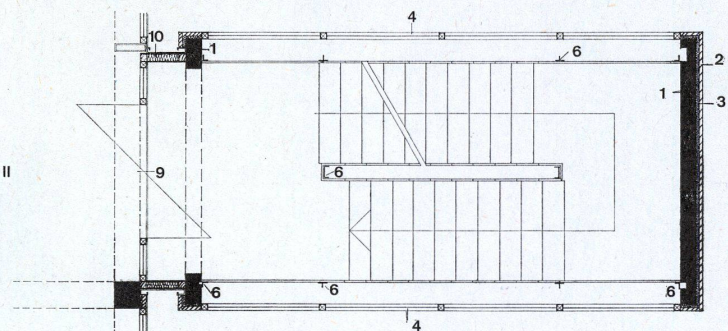

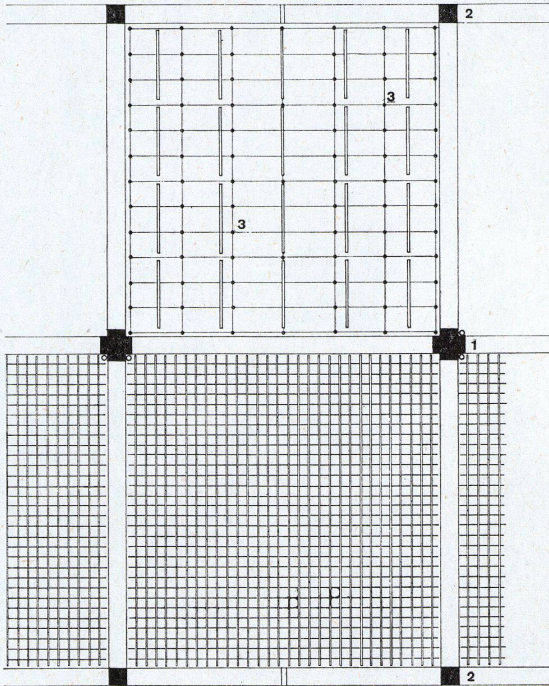

II

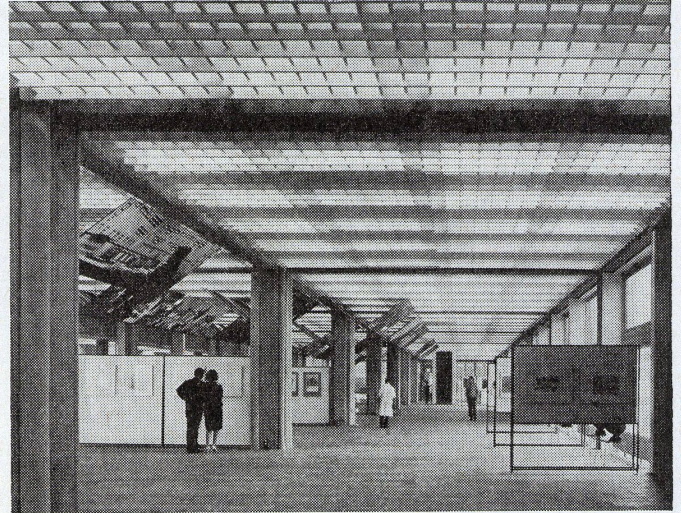

Rasterdecke in der Eingangshalle, Trakt »A«.
Plafond tramé dans le hall d'entrée, partie »A«.
Rastered ceiling in the entrance hall, Tract "A".

II
Anordnung der Beleuchtung eines Deckenfeldes, bestehend aus 20 verspiegelten Leuchtstoffröhren 1:150.

Disposition de l'éclairage d'un panneau de plafond, consistant en 20 tubes fluorescents.

Ceiling lighting arrangement of 20 mirrored fluorescent tubes.

I
Deckenuntersicht eines Feldes 1:150.
Vue d'en bas d'un panneau.
View of ceiling unit from below.

III
Schnitt 1:150.
Coupe.
Section.

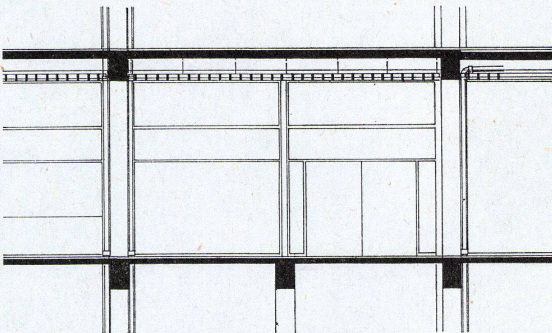

III

IV
Detail der Rasterdecke 1:10.
Détail du plafond tramé.
Detail of the rastered ceiling.

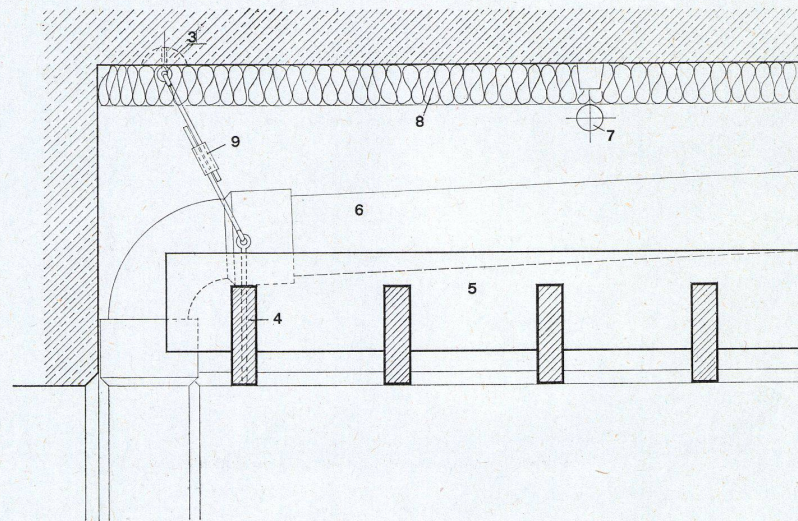

IV

1 Innerer Pfeiler mit kreuzförmigem Grundriß. In den Eckwinkeln sind Ablaufleitungen aus Eternit offen verlegt / Pilier intérieur de plan en forme de croix. Dans les angles les écoulements en éternit sont posés ouvertement / Interior pillar with cruciform plan. In the corners are exposed drainage conduits in eternite.

2 In der Fassadenflucht liegende Betonpfeiler / Des piliers en béton dans l'alignement de la façade / Concrete pillars within the façade alignment

3 Rabitzglocke / Cloche en rabitz / Bell in rabitz

4 Querlaufende untere Rasterlatte, 4/15 cm / Latte de trame transversale d'en bas 4/15 cm / Diagonally running lower raster spar 4/15 cm.

5 Längslaufende obere Rasterlatte, 4/15 cm / Latte de trame longitudinale d'en haut 4/15 cm / Longitudinally running upper raster spar 4/15 cm.

6 Eternitablaufrohr im Gefälle über der Rasterdecke verlegt und im Eckwinkel der Mittelpfeiler hinuntergeführt / Evacuation en éternit en pente, posé au-dessus du plafond tramé et conduit en bas dans l'angle du pilier du milieu / Eternite drainage conduit set on the slope above the rastered ceiling and leading down into the corner of the central column

7 Leuchtstoffrohr / Tube fluorescent / Fluorescent tube

8 Schallsolierende Steinwollmatte / Couche de fibre de pierre comme isolation acoustique / Sound proofing rock wool matting

9 Verstellbare Aufhängung / Suspension réglable / Adjustable suspension

**Vortragssaal / Salle de conférence /
Lecture room**

I
Grundriß 1:150.
Plan.
Ground plan.

II
Längsschnitt 1:150.
Coupe longitudinale.
Longitudinal section.

- 1 Wand aus Spezial-Kalksand-Grubensteinen / Mur en briques en sable de chaux / Wall in special sand bricks
- 2 »Tannenzapfenwand« in Lärche / Paroi «pive» en mélèze / "Pine cone" wall in larch wood
- 3 Projektionswand / Ecran / Screen
- 4 Bühne und Vortragspodium / Scène et podium de conférence / Stage and lecture podium
- 5 Schallverteil-Deckenelemente aus Rigips / Éléments de plafond en rigips répartissants le son / Sound distribution ceiling elements in Rigips
- 6 Schallabsorptionsmatte / Matte absorbant le son / Sound absorbing matting

III
Detail 1:20.
Détail.
Detail.

IV
Teil der Eingangswand mit »Tannenzapfen«-Täfer aus Lärchenholz 1:50.
Partie du mur d'entrée avec plaquage «pive» en mélèze.
Section of the entrance wall with "pine-cones" in larch wood.

- 1 Eingangstürnische / Niche de la porte d'entrée / Entrance niche
- 2 Projektorpodium / Podium du projecteur / Projector podium
- 3 Ventilationskanal. In diesem Bereich sind die Holzelemente perforiert / Canal de ventilation. Dans cette partie les éléments en bois sont perforés / Ventilation conduit. In this section the wood elements are perforated

V
Querschnitt mit Ansicht der Projektionswand 1:150.
Coupe transversale avec vue sur l'écran.
Diagonal section with view of the projection wall.

- 1 Seitlich klappbare Projektionswand / Ecran pliant de côté / The laterally folding projection wall
- 2 Nach unten klappbare Projektionswand / Ecran se pliant par le bas / Projection wall folding downwards

- 3 Schwarze Wandtafel / Tableau noir / Blackboard
- 4 Klappe für Kreide / Clapet pour la craie / Chalk holder
- 5 Ventilationsschlitz Abluft / Fente de ventilation pour l'air vicié / Ventilation slit for spent air
- 6 Bühne / Scène / Stage

