

Objektyp: **Advertising**

Zeitschrift: **Bauen + Wohnen = Construction + habitation = Building + home : internationale Zeitschrift**

Band (Jahr): **24 (1970)**

Heft 3: **Die Wohnung : Variabilität-Flexibilität = L'habitation : variabilité-flexibilité = The home : variability-flexibility**

PDF erstellt am: **28.06.2024**

Nutzungsbedingungen

Die ETH-Bibliothek ist Anbieterin der digitalisierten Zeitschriften. Sie besitzt keine Urheberrechte an den Inhalten der Zeitschriften. Die Rechte liegen in der Regel bei den Herausgebern. Die auf der Plattform e-periodica veröffentlichten Dokumente stehen für nicht-kommerzielle Zwecke in Lehre und Forschung sowie für die private Nutzung frei zur Verfügung. Einzelne Dateien oder Ausdrucke aus diesem Angebot können zusammen mit diesen Nutzungsbedingungen und den korrekten Herkunftsbezeichnungen weitergegeben werden. Das Veröffentlichen von Bildern in Print- und Online-Publikationen ist nur mit vorheriger Genehmigung der Rechteinhaber erlaubt. Die systematische Speicherung von Teilen des elektronischen Angebots auf anderen Servern bedarf ebenfalls des schriftlichen Einverständnisses der Rechteinhaber.

Haftungsausschluss

Alle Angaben erfolgen ohne Gewähr für Vollständigkeit oder Richtigkeit. Es wird keine Haftung übernommen für Schäden durch die Verwendung von Informationen aus diesem Online-Angebot oder durch das Fehlen von Informationen. Dies gilt auch für Inhalte Dritter, die über dieses Angebot zugänglich sind.



ARFA

Die Aufweitung eines Stahlrohres unter einem konischen Dorn ist ein zuverlässiger Gradmesser für die Qualität seiner Schweissnaht. ARFA Stahlrohre haben Aufweitkoeffizienten von weit über 30%. Wird die Probe bis zum Bruch geführt, reisst das Rohr regelmässig ausserhalb der Schweissnaht. Dies ist ein Beweis für die Sicherheit, die Ihnen ein ARFA Rohr bietet.

ARFA Röhrenwerke AG
Basel 2 Tel. 061/35 55 55

Siporex

Leichtbauelemente als Isolation von Betonkonstruktionen

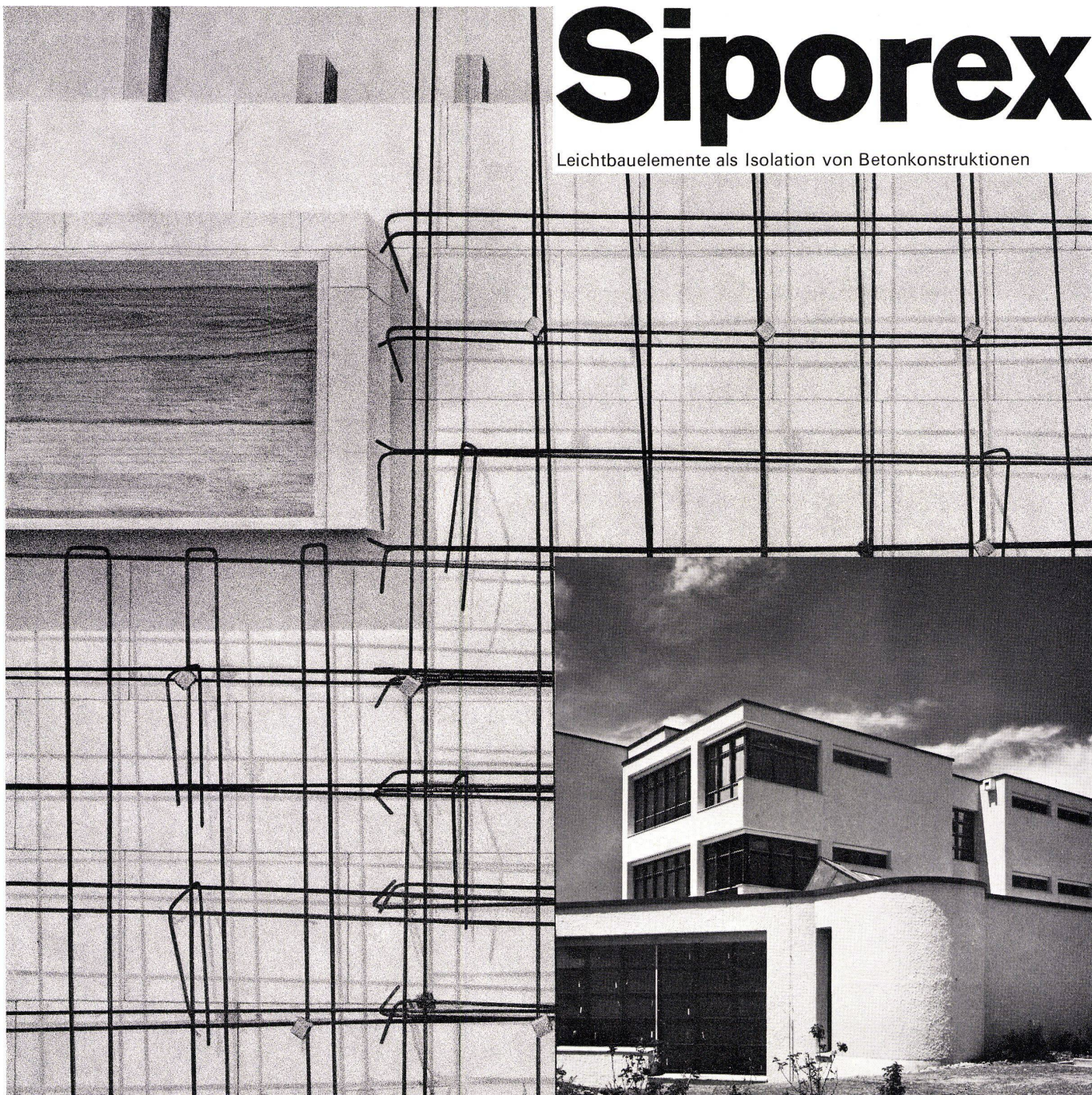

ZZ1. 70

Siporex-Leichtbauelemente eignen sich vorzüglich als Wärmeisolation von Betonkonstruktionen.

Entscheidend für die wirtschaftliche Anwendung der Siporex-Leichtbauelemente ist, neben der hervorragenden Isolationsfähigkeit und der

ausgezeichneten Haftung am Beton, die grosse Massgenauigkeit, das geringe Gewicht und die leichte Bearbeitbarkeit.

Das Anwendungsgebiet dieser Isolationsmethode erstreckt sich über den ganzen Hochbau.

SIPOREX

Beste Resultate sind im Verwaltungs-, Schulhaus-, Kirchen-, Industrie- und Wohnungsbau erzielt worden.

Unsere Verkaufsorgane stehen Ihnen für Auskünfte gerne zur Verfügung oder senden Ihnen entsprechendes Prospektmaterial.

Zürcher Ziegeleien, Zürich
Telefon 051/35 93 30

Zürcher Ziegeleien
Verkaufsbüro: Luzern
Telefon 041/22 37 55

J. Schmidheiny & Co. AG
Verkaufsbüro: St. Gallen
Telefon 071/22 32 62

Baustoffe AG Chur, Chur
Telefon 081/24 46 46

corex Basel AG, Basel
Telefon 061/35 82 25

Briqueterie Renens SA, Crissier
Telefon 021/34 97 21

Verkaufsstelle GOZ Aargau, Aarau
Telefon 064/22 15 88

Montagebau AG
Zürich, Telefon 051/62 56 56
Crissier, Telefon 021/34 84 94

Stahlton-Prebeton AG
Bern, Telefon 031/56 33 01
Lausanne, Telefon 021/24 55 33

Hoval-Komfort

— d. h. sparsame Heizung
und unbeschränkt
Warmwasser —
auch fürs kleine Budget

Der Hoval-Kleinkessel-Automat ist günstig in der Anschaffung und sehr einfach zu montieren. Darum ist er auch für das einfache Budget erschwinglich. Eine gute Nachricht für alle Besitzer eines Einfamilienhauses, die ihre Heizung und

Warmwasserbereitungsanlage modernisieren möchten. Eine gute Nachricht für alle, die ein Einfamilienhaus, ein Ferienhaus oder ein Fertighaus bauen. Hoval-Kessel fürs knappe Budget gibt es aber auch für Mehrfamilienhäuser,

Grossüberbauungen, Hotels, Schulen usw. Denn Hoval-Kessel sind nicht nur in der Anschaffung, sondern auch im Betrieb unschlagbar günstig. Bitte verlangen Sie nähere Unterlagen beim Heizungsfachmann oder direkt bei

Hoval Herzog AG
Feldmeilen
Telefon 051 731282
Basel Bern Lausanne
Lugano
Verkauf und Service auch in Deutschland (Krupp-Kessel) Oesterreich, Benelux, England, Frankreich, Italien

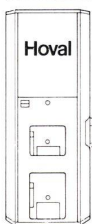

Hoval-Kessel
Typ TKU*
Doppelbrand
20000 bis
130000 kcal/h

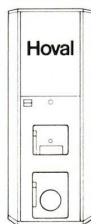

Hoval-Kessel
Typ TKM
Umstellbrand
20000 bis
65000 kcal/h

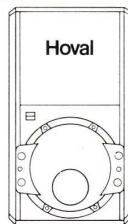

Hoval-Kessel
Typ TKO-R
Hochleistungs-
kessel
65000 bis
200000 kcal/h



Hoval-Kessel
Typ TG
Gaskessel
14000 bis
30000 kcal/h

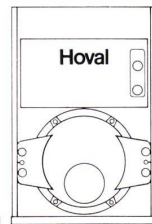

Hoval-Kessel
Typ TKD-R
Hochleistungs-
kessel
225000 bis
6 Mio kcal/h

* Auch für Schwimmbad-
heizungen erhältlich

Hoval

Hoval-Kessel — der Begriff für Heizung und Warmwasser

Hopp



Hopp! Es geht steil aufwärts mit unseren Odenwald-Mineralfaserplatten. Die verarbeiteten Quadratmeter lassen sich bereits in sechs- und siebenstelligen Zahlen ausdrücken. Einige der wesentlichen Vorteile: Rasche und trockene Montage, einfaches Einbauen von Beleuchtungskörpern, Installationen können im Deckenhohlraum

frei verlegt werden. OWA MF - anerkannt für moderne Raumgestaltung und optimalen Feuerschutz. Durchaus verständlich, dass Architekten ihre Akustik- und Deckenprobleme gerade uns anvertrauen. Sie sollten es auch tun! Fragen kostet nichts - die Antwort dazu gibt Ihnen unser technischer Beratungsdienst.

4000 Basel
Lehenmattstr. 178
Tel. 061-42 54 83

Euton AG

3072 Bern
Biderstrasse 52
Tel. 031-51 15 18

19 JAGOSPAN Industrie 187 x 526

16 Okoumé JAGO 182 x 525

19 Limba JAGO 182 x 525

22 JAGOSPAN furniert 182 x 525

30 JAGO normal 187 x 526

25 Okoumé JAGO 182 x 525

Jago-Werke
Jacques Goldinger AG
Tischler- und Spanplattenfabrik
8272 Ermtalingen
Telefon 072 61213

16 Limba JAGO 182 x 525

22 JAGOSPAN normal 187 x 526

16 JAGOSPAN furniert Limba 182 x 525

25 Okoumé JAGO 182 x 525

25 Limba JAGO 182 x 525

16 JAGOSPAN furniert Limba 260 x 182

22 Limba JAGO 182 x 525

16 JAGOSPAN normal 187 x 526

13 JAGOSPAN Industrie 187 x 526

13 Limba JAGO 182 x 525

Zehnder Konvektoren

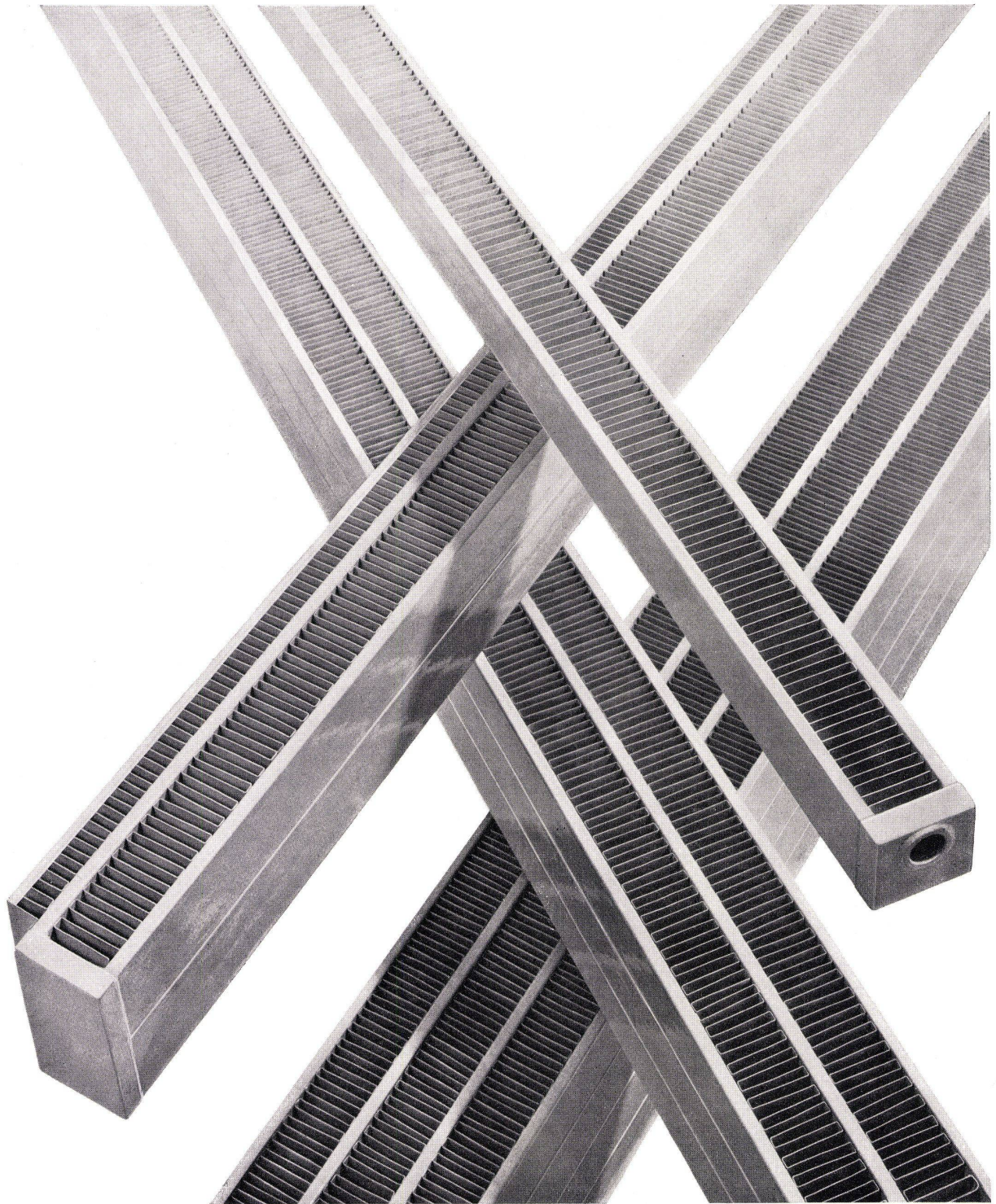
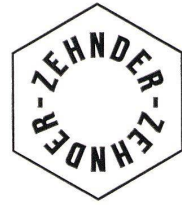

Ein neues architektonisches Stilelement

alle Lamellen vollständig geschützt — keine Verletzungsgefahr — Abdeckhauben überflüssig

Gebrüder Zehnder AG Radiatorenfabrik 5722 Gränichen AG Tel. 064 451891

Feller- Lichtregler

**Helligkeit
nach Wunsch**

für Glühlampen 40 bis 440 Watt

**an Stelle eines gewöhnlichen Schalters einbaubar
mit SEV-Sicherheitszeichen 
radioentstört**

**Erhöhter Bedienungskomfort: Ein Druck auf den
Regulierknopf bewirkt das sofortige Ein- oder Ausschalten in
jeder Reglerstellung**

Adolf Feller AG CH-8810 Horgen Telefon (051) 82 16 11

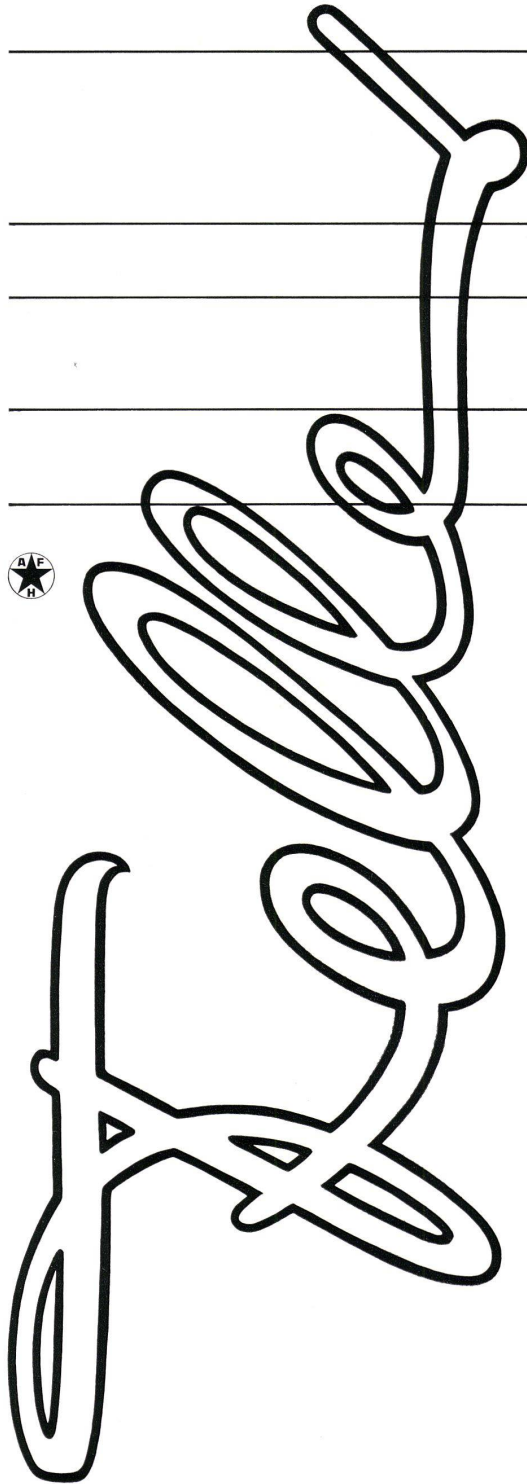

Studenten der Universität Fribourg studieren unter einer Gema-Metaldecke

Hier, wo die Zukunft gebaut wird, ist ein angenehmes Raumklima besonders wichtig.

In der neuen naturwissenschaftlichen Fakultät arbeiten die Studenten unter 5000 m² Gema-Lüftungs-, resp. Akustikdecken.

Fast unbegrenzte gestalterische Möglichkeiten und die Ersparnisse dank normierter, vorgefertigter Bauelemente machen die Gema-Metaldecke auch für den Bauherrn interessant. Hinzu kommen weitere Vorteile: Im Deckenhohlraum lassen sich Heizung, Klimatisierung, Schallschluck und Beleuchtung »verstecken«, und bleiben trotzdem jederzeit leicht zugänglich.

Bitte fragen Sie unsern technischen Beratungsdienst, wenn Sie ein spezielles Problem haben.



Treppenhalle mit Gema-Metaldecke in der naturwissenschaftlichen Fakultät der Universität Fribourg.



Wer baut plant... wer plant prüft... und wer prüft
wählt die Gema-Metaldecke

Gema AG, Metaldecken, CH-9015 St.Gallen, Tel. 071 / 31 13 13

Gema Bauelemente Ges. m. b. H. A-1100 Wien
Rotenhofgasse 49, Tel. 64 17 34

Flachdächer isolieren? Mit Roofmate!

Ob in Arosa oder Ascona, ob Hallenbäder, Industriebauten oder Wohnhäuser—
die blauen Roofmate*-Isolierplatten garantieren nach dem heutigen
Stand der Isoliertechnik optimale Lösungen.

3½ Millionen Quadratmeter Roofmate-Platten, bis heute in Schweizer Dächer verlegt,
bieten auf Jahrzehnte hinaus eine wirtschaftliche, problemlose Dachisolierung.

Ein gutes Isoliermaterial macht noch lange kein gutes Flachdach, aber:

Roofmate hat einen besonders guten, dauerhaften Isolierwert ($\lambda = 0,026 \text{ kcal/m h } ^\circ\text{C}$).

Roofmate ist praktisch gegen Wasser- und Feuchtigkeitseinwirkungen unempfindlich.

Roofmate hat eine hohe Druck- und Trittfestigkeit.

Roofmate hält alle im Flachdach auftretenden Temperaturen schadlos aus.

Roofmate ist volumenbeständig, verrottungsfest und bei Feuer selbstlöschend.

Roofmate eignet sich für konventionelle Dächer wie auch zur Verlegung unter Kunststoff-Dachfolien.

Uebrigens, Roofmate-Platten werden von Facharbeitern gerne verlegt; sie sind leicht, sauber und staubfrei.

*Warenzeichen - The Dow Chemical Company

DOW



Schneidegeo

An: Schneider + Co. AG, Isolierungen und Industriebedarf
Scheideggstrasse 2, 8401 Winterthur, Telefon 052 29 13 21
Bitte senden Sie mir die neue, ausführliche
Dokumentation über Roofmate-Isolierplatten.

Name:

Firma:

Adresse:

Holzporen Schiefer Relief

Zugegeben, bei uns hat die Entwicklung dieser Finishes etwas länger gedauert. Wir liessen uns aber solange Zeit, bis uns **alle drei** Oberflächen befriedigten – in Ihrem Interesse!

Keller+ Co AG 5313 Klingnau 056/45 27 71

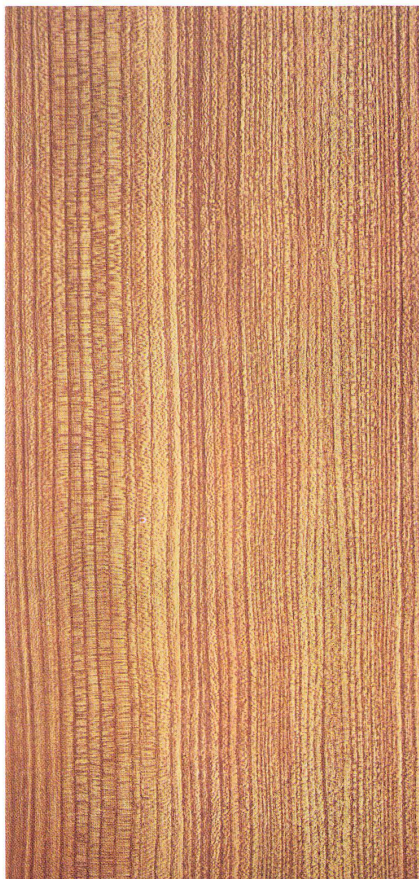

Masstab 1:4



Masstab 1:16

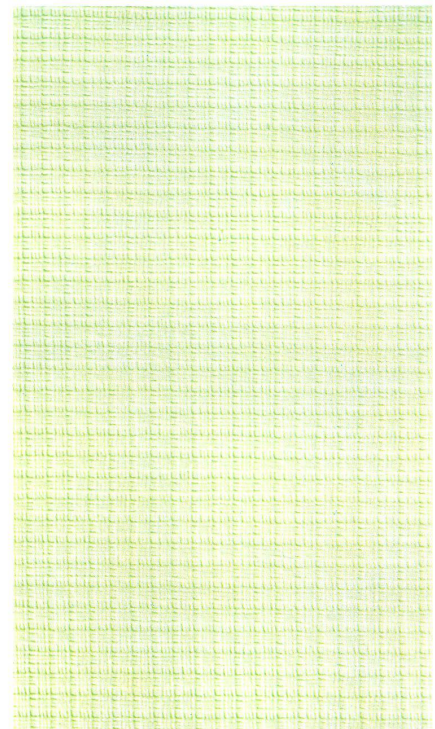

Masstab 1:1

Lieferbare Muster
und technische
Angaben



- KELLCO Holzporen**
- KELLCO Schiefer**
- KELLCO Relief**
- KELLCO Seidenmatt**
- KELLCO Hochglanz**
- KELLCO Rauhmatt**
- DEKORAL Kupferplatten**

Eine ganz hübsche Anzahl verschiedener Oberflächen!

Finden Sie nicht auch?

Wir nehmen an (oder hoffen es wenigstens), dass Sie alle traditionellen KELLCO-Oberflächenarten – z. B. Seidenmatt, Hochglanz, Rauhmatt oder DEKORAL-Kupferplatten – kennen.

Und wir denken, dass Sie auch über die grosse KELLCO-Farbauswahl, die gute Qualität und den tiptopen Kundendienst Bescheid wissen.

KELLCO Holzporen

Format: 254×126 cm
 Dicken: 1,4 mm und 0,9 mm
 Lieferbare Muster siehe unten

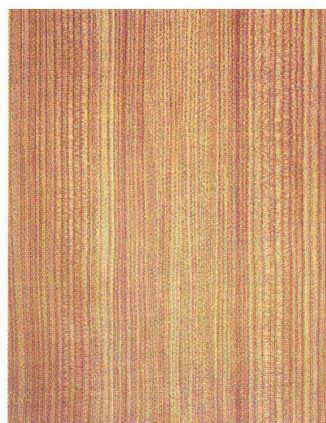

1403

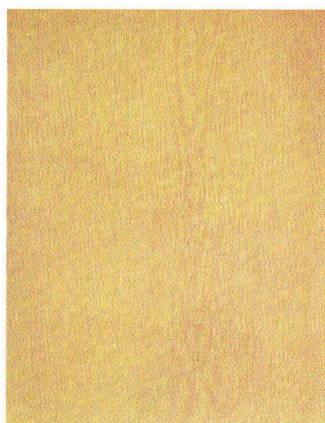

1497

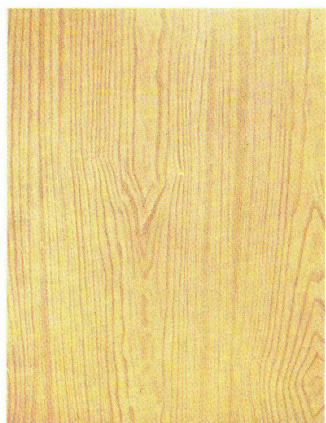

1411



1455

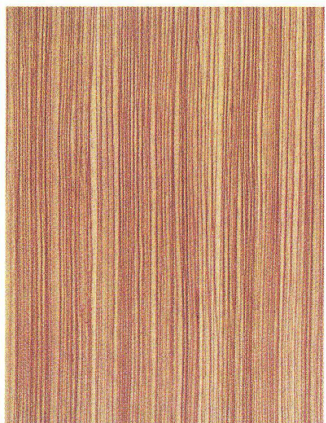

1400

Masstab 1: 8

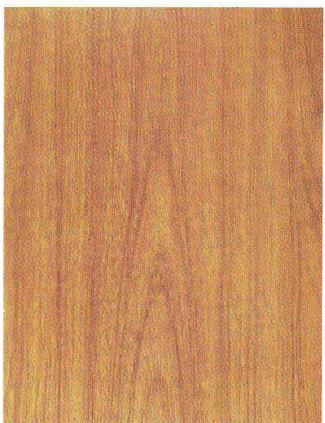

1457

Für Sie ist das also alles nichts Neues.

Neu sein dürften für Sie indessen, die während langer Zeit entwickelten und erprobten KELLCO-Oberflächen: Holzporen – Schiefer – Relief. Wir möchten sie Ihnen hier vorstellen:

KELLCO Schiefer

Format: 170×122 cm
 Dicke: 1,3 mm
 Lieferbare Muster siehe unten

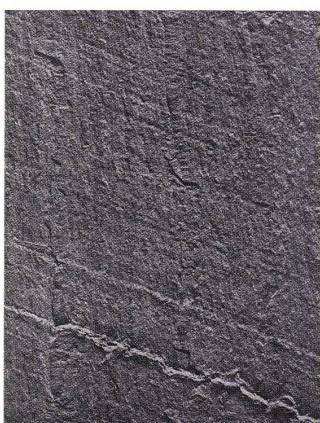

4803

Masstab 1: 7

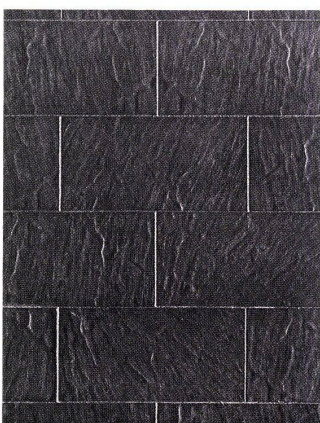

4801

Masstab 1: 7

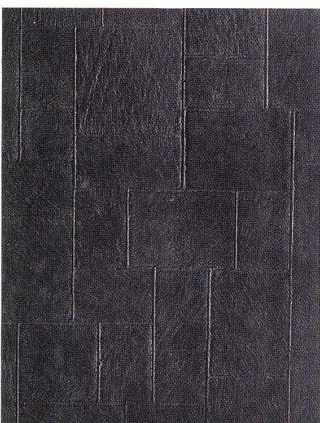

4802

Masstab 1: 25

Keller + Co AG
5313 Klingnau
056 / 45 2771

KELLCO Relief

Format: 254×126 cm
 Dicke: 1,4 mm
 Lieferbare Strukturen siehe unten

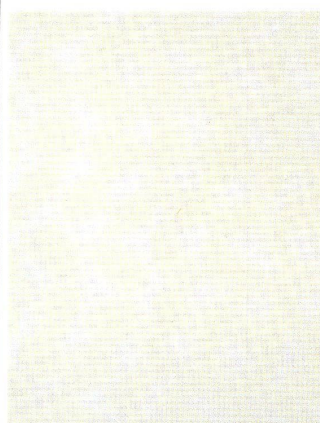

Relief fein

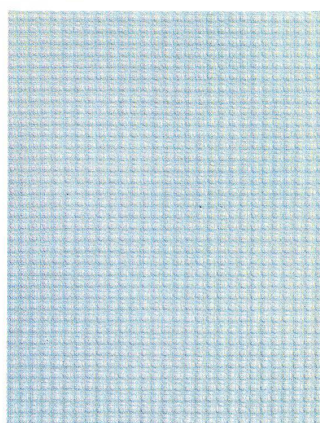

Relief mittel

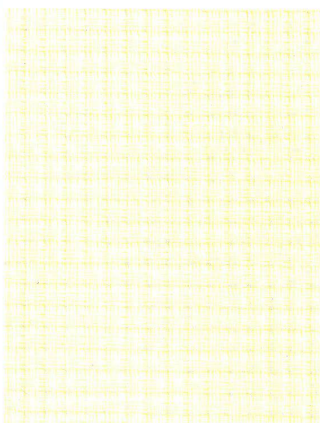

Relief grob

Masstab 1: 1

Lieferbare Farben: in allen Uni-Tönen und Dessins der gesamten KELLCO-Kollektion

Wohnlichkeit im Badezimmer?

Ihr Badezimmer ist der Raum, den Sie morgens als ersten und abends als letzten betreten. Zudem benützen Sie Ihr Badezimmer auch tagsüber unzählige Male.

Ein Raum, in dem Sie sich so oft aufhalten, sollte aber nicht nur zweckdienlich eingerichtet sein. Er darf sicher auch eine gewisse wohnliche, luxuriöse Atmosphäre haben.

Die neuen Sabez «form 2000» Kristallspiegel-Schränke sind dank ihres anspruchsvollen Ausbaues und der grosszügigen äusseren Gestaltung in idealer Weise geeignet, Ihrem Badezimmer mehr Luxus — und eben «Atmosphäre» — zu geben.



5 verschiedene Grössen und einfachste Befestigungsart ermöglichen auch eine nachträgliche Montage ohne Schwierigkeiten.

Verkauf durch Ihren Sanitär-Installateur, Ihren Sanitär-Grossisten, oder
Sabez Sanitär-Bedarf AG 8008 Zürich, Büro und
Ausstellung Kreuzstrasse 54 Tel. 051-47 35 10

Sabez «form 2000» bringt Atmosphäre

Göhner Normen



	Türen		
	Türen		
	Türen		
Fenster	Türen		Elemente
Fenster	Türen		Elemente
Fenster	Türen		Elemente
Fenster	Türen		Elemente
Fenster	Türen		Elemente
Fenster	Türen		Elemente
Fenster	Türen		Elemente
Fenster	Türen		Elemente
Fenster	Türen	Küchen	Elemente
Fenster	Türen	Küchen	Elemente
Fenster	Türen	Küchen	Elemente
Fenster	Türen	Küchen	Elemente
Fenster	Türen	Küchen	Elemente
Fenster	Türen	Küchen	Elemente
Fenster	Türen	Küchen	Elemente

EgoWerke AG

9450 Altstätten SG
Telephon 071 75 27 33

Niederlassungen: Volketswil ZH
Bern, Basel, Lugano, Landquart
Zug, Aarau, St. Gallen, Frauenfeld
Lausanne, Sion, Neuchâtel

Verlangen Sie bitte Maßlisten
und Prospekte

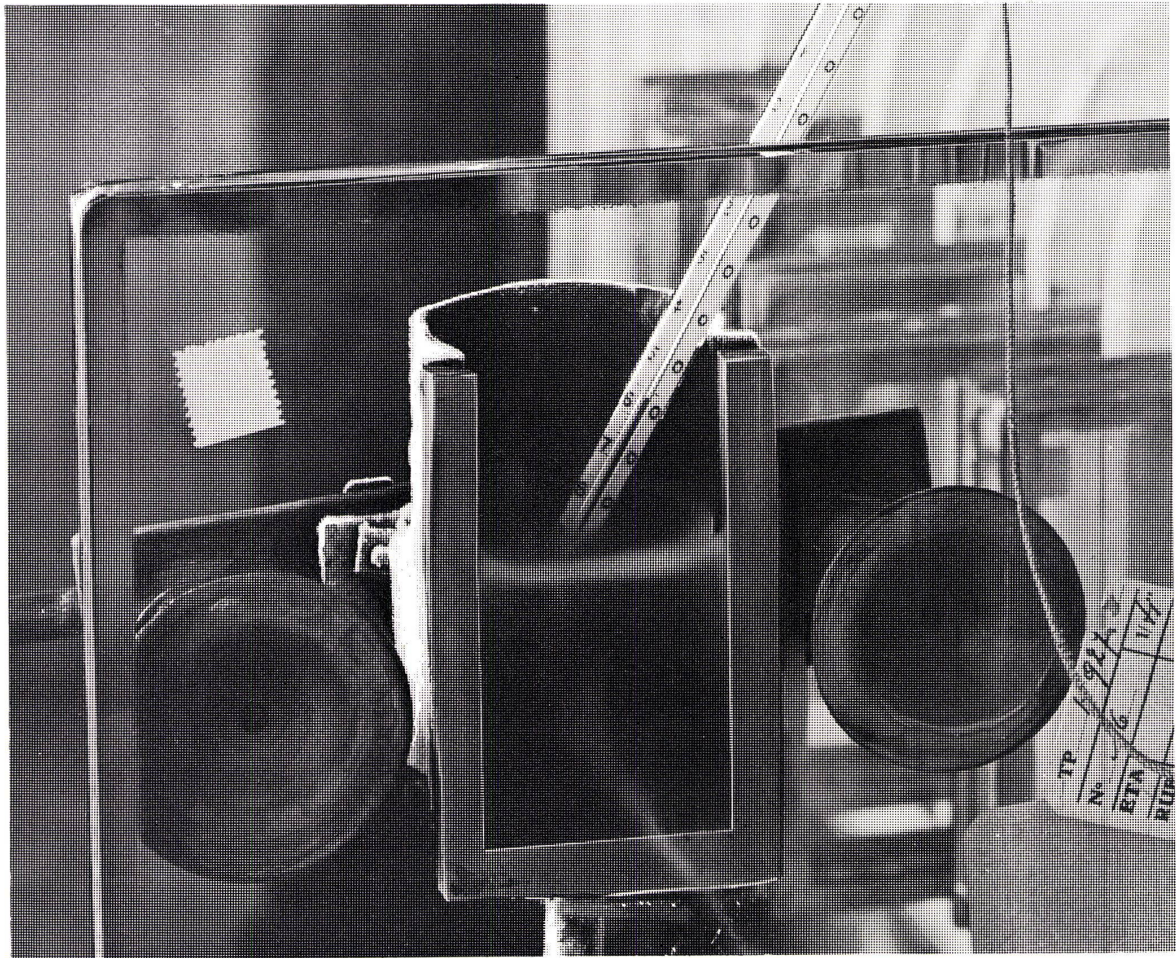

Antarktische Temperaturen von -60°C sind nichts Aussergewöhnliches !

Tropenhitze oder antarktische Kälte können
der hundertprozentig isolierenden Thermopane Verglasung
nichts anhaben ! Die Durchsicht bleibt klar.

Bei einer so tiefen Temperatur würde die minimste Feuchtigkeitsspur
sofort an den Verglasungs-Innenseiten kondensieren.

Dieser Vorteil ist das Ergebnis

von unzähligen und unerbittlichen Laborversuchen und intensiven Forschungsarbeiten.

Und ausserdem bietet Glaverbel die Gewähr,

dass nur einwandfreie, sorgfältig geprüfte Elemente das Werk verlassen.

Deshalb übernimmt Glaverbel während 10 Jahren die Garantie

für absolute Dichtheit der Thermopane-Verglasung.

Thermopane

das einzige geschweisste Isolierglas aus Belgien !

10 Jahre Garantie bedeutet für Sie höchste Sicherheit und Qualität.

Glaverbel Brüssel

Das Belgische Glas von Weltruf

Generalvertreter für die Schweiz :

Jac. Huber & Bühler - 2500 Biel 3 - Tel. (032) 3 88 33

Dokumentation erhalten Sie auf Verlangen TP 303

Name

Strasse

PLZ/Ort

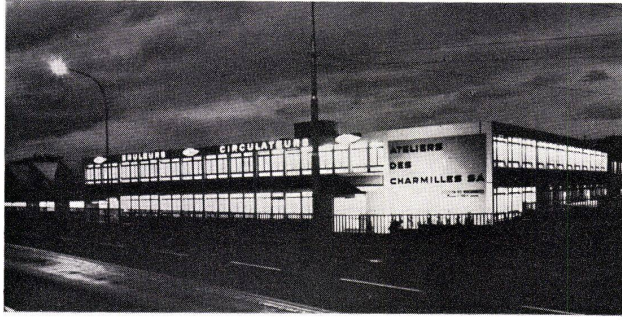

Ansicht unseres Werkes in Châtelaine-Genf, dessen Vergrößerung und Neueinrichtung bald beendet ist.

CUENOD seit 1896 immer an der Spitze des Fortschrittes



Neu!

Neue Typenreihe der Umwälzpumpen
Type T für Zentralheizungen.
Einheitliche Ausführung bis zu
einem Druck von 12 m Wassersäule.
Schöne und moderne Form.
Erprobte und robuste Konstruktion.

CUENOD

Öl- und Gasbrenner für jeden
Verwendungszweck von 15.000 bis 9.000.000 kcal/h.

Ateliers des Charmilles SA, Usine de Châtelaine, Genf

Verkaufsbüros: Basel, Bellinzona, Bern, Biel, Chur, Genf, Lausanne, Luzern, St. Gallen, Zürich.

Service-Stationen in der ganzen Schweiz

Wohnung, Hochdorf (LU) – Eßzimmer. Das doppelte, in die Fensterbrüstung eingelassene RUNTAL-Heizgitter verleiht dieser Eßzimmer-Ecke ein apartes Aussehen.

Das Heizgitter wurde von der Jury der ersten schweizerischen Biennale für industrielle Formgebung, DYBS 69, in Yverdon, ausgewählt.

Architekt: Josef Frey, Hochdorf (LU)

Aufnahme: Raoul Heeb, Luzern



das Heizgitter, eine Neuheit
von

RUNTAL

Heizplatten, Konvektoren, Radiatoren, Heizgitter
Schweizer Patent und Fabrikat

Verkaufsbüros:	2000 Neuchâtel	Route des Falaises 7	Telephon 038 59292
	8032 Zürich 7	Hedwigstraße 3	Telephon 051 537878
	9500 Wil SG	Gallusstraße 10	Telephon 073 62173

Dänisch Reinweiss ein Aalborg Portland-Zement



aus Rohmaterial
von blendendem
Weiss



Bei den Kreidefelsen von «Möns Klint» treten die Kreidelager des dänischen Urgesteins zutage. Dieses Material ist die Grundlage für den Aalborg Portland-Zement Dänisch Reinweiss.

Baubedarf

Baubedarf Zürich AG 8105 Regensdorf/ZH

Zürich-Regensdorf 051 71 27 22

Gebenstorf/AG 056 7 05 55

Chur und Zernez/GR 081 22 47 37

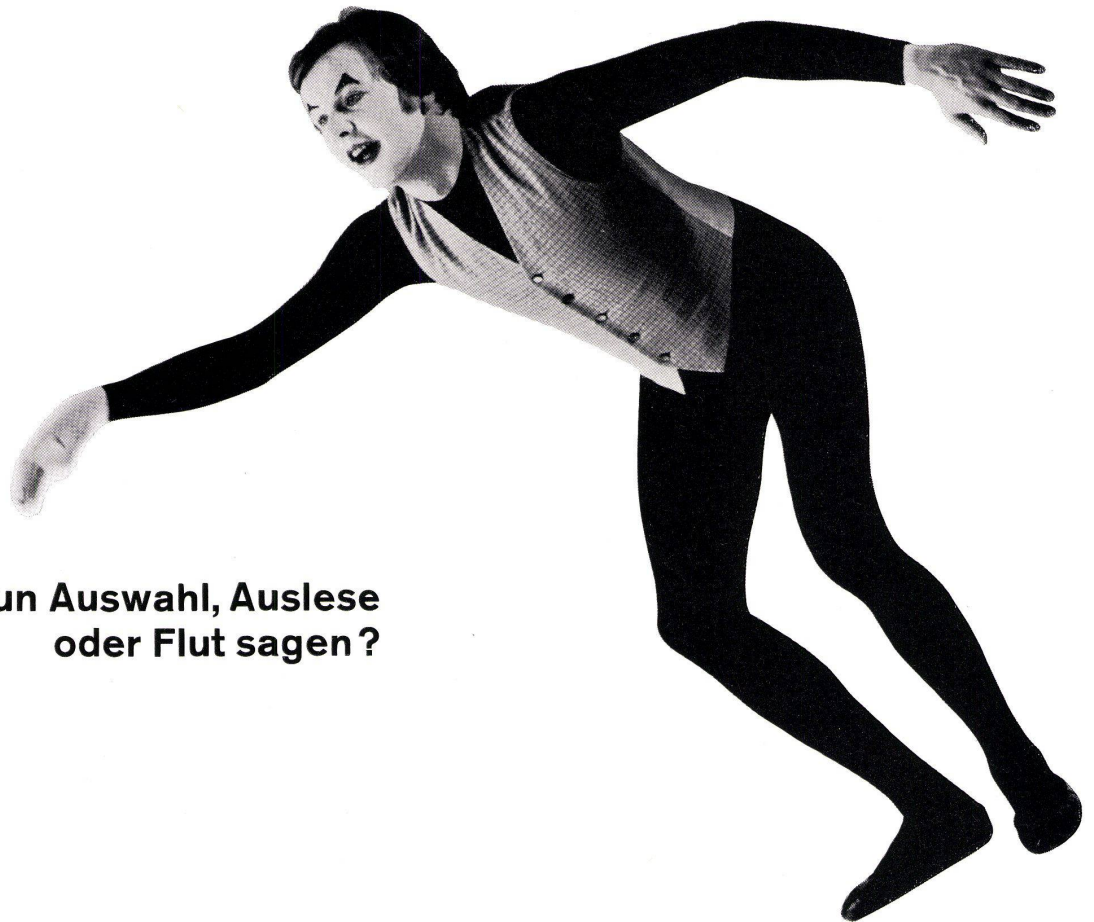

**Sollen wir nun Auswahl, Auslese
oder Flut sagen ?**

**Denn es ist schlechthin unmöglich,
die ARGOLITE-Kollektion ohne Hilfe dieser Worte zu schildern.
Diese Auswahl von Formaten (Sondergröße 330 x 161 cm), die Vielzahl
verschiedener Dicken, diese Fülle von Dessins und eine Flut dekorativer Farben.
Allein bei der Oberflächenstruktur können Sie unter ALUMAT, RAUMAT, SEIDENMAT
und HOCHGLANZ wählen.
Und das alles (und noch mehr) meinen wir, wenn wir schlicht und einfach
ARGOLITE-Kollektion sagen.
ARGOLITE – eine Kunststoffkollektion, die keine Wünsche offen läßt.**

Argolite

Argolite Kunststoffplattenwerk, 6130 Willisau LU
Telephon 045 61912

Warum viele Installateure den TROESCH-appeal schätzen

Einfach weil es vieles einfacher macht.
Die Kunden empfinden ihn, sie sind zufrieden.
Und damit der Installateur zusätzlich etwas hat,
haben wir versucht, neben der Qualität unserer
Erzeugnisse auch unserem Service, unserem

Aussendienst den TROESCH-appeal zu geben.
Uns scheint das gelungen. Was meinen Sie?
Lassen Sie den TROESCH-appeal doch auch
für sich arbeiten.

TROESCH & Co. AG

Köniz/Bern, Sägemattstrasse 1 Tel. 031/53 77 11

Zürich, Ausstellungsstrasse 80 Tel. 051/42 78 00

Basel, Dreispitzstrasse 20 Tel. 061/35 47 55

Lausanne, 9, rue Caroline Tel. 021/23 92 66

Thun, Frutigenstrasse 24 B Tel. 033/ 3 24 84

Küchen Bäder Sanitär mit **TROESCH**
appeal



**neu
nouveau
new**

Drei neue Raumtemperaturregler

und was sie Ihnen bieten:

- eine einfache und preiswerte Heizungsregelung
- leichte Bedienungsweise
- extrem flaches Gehäuse, schlichte Gestaltung
- technisch ausgereifte Lösungen

LANDIS & GYR

RAD_{7r}, RAD_{5...}, RAV_{10u}

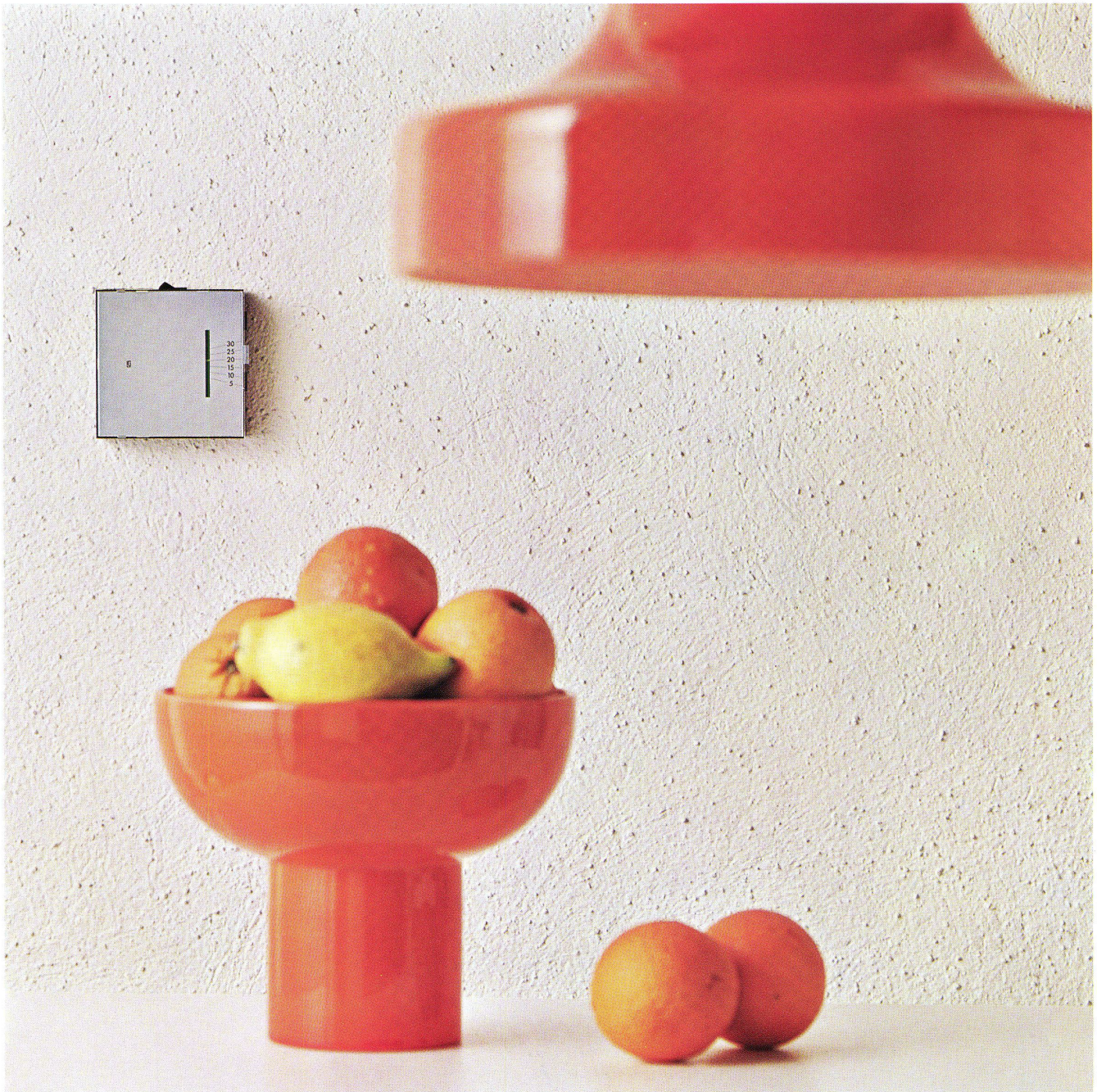

**neu
nouveau
new**

RAD_{7r}, RAD_{5...}, RAV_{10u}

RAD_{7r}
mit Ausschaltkontakt

Technische Daten:
Schaltleistung
Motoranlaufstrom

15 (4) A 220 V~
max. 24 A 220 V~

RAD_{5...} ...
Ausführungen:
mit Ausschaltkontakt
mit Ausschaltkontakt und
Signallampe
mit Umschaltkontakt
mit Umschaltkontakt und
zweitem Heizungsprogramm
(Reduzierung um 6° C)

Technische Daten:
Schaltleistung
Motoranlaufstrom

6 (2,5) A 220 V~
max. 15 A 220 V~

RAD_{5r}

RAD_{5.9r}

RAD_{5ur}

RAD_{5.1ur}

RAV_{10u}
mit Umschaltkontakt

Technische Daten:
Schaltleistung
Motoranlaufstrom

6 (2,5) A 220 V~
max. 15 A 220 V~

Gemeinsame Konstruktionsmerkmale aller Landis & Gyr-Raumtemperaturregler:

Kunststoffgehäuse, schutzisoliert • Extrem flache Geräteform • Zweiteilig, Grundplatte und Oberteil • Hervorragende Regelgenauigkeit durch thermische Rückführung • Bi-Metallfühler mit Magnetkippschalter

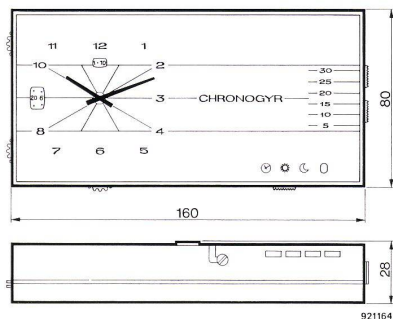
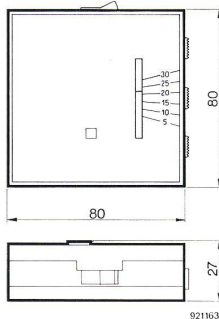
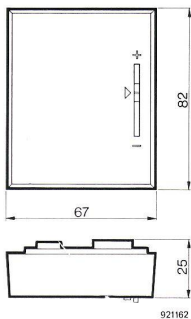

Geschmackvolles Aussehen und sichere Funktion sind Bedingungen, die der Käufer an Geräte dieser Art stellt. Für die Benutzung ist aber die leichte Bedienung gleichermaßen wichtig.

Nehmen wir z. B. den RAD_{7r}, den einfachsten Regler dieser Baureihe: Ein Schieber auf der Frontseite ist in Normalstellung auf ca. + 20° C eingestellt. Verstellen nach oben (zur Plusmarke) bedeutet mehr Wärme, nach unten dagegen ein Absinken der Temperatur. Leichter können Sie Ihre «Wunschtemperatur» wohl nicht bekommen!

Aber auch erhöhter Komfort, wie bei der Gruppe RAD_{5...} bedeutet nicht, daß die Bedienung schwierig wird. Der Schieber zur Temperatureinstellung sitzt rechts, mit verstellbaren Anschlägen oben und unten, neben einer Gradeinteilung. Jetzt können Sie nicht nur genauer einstellen, sondern auch die gewohnten Werte festhalten (z. B. Tag- und Nachttemperatur). Ein EIN/AUS-Schalter ist zusätzlich angebracht.

RAV_{10u}, das ist der Regler mit der eingebauten Synchronschaltuhr. Hier geht es streng nach Programm, genau gesagt nach vier verschiedenen, die mit einem Schiebeschalter gewählt werden. Damit können Sie den ganzen Winter über gleichbleibende Wärmewerte für einen bestimmten täglichen Zeitablauf einstellen. Auch die Möglichkeit, das Tagesprogramm zu verlängern, ist vorgesehen. Natürlich sind sämtliche Einstellelemente gut erreichbar angebracht.

**LANDIS & GYR AG
ZUG SCHWEIZ**

Elektrizitätszähler
Fernwirktechnik
Rundsteuerung
Wärmetechnik
Kernphysik



abstracto® 187

vania® 274

silvit® 178

O.P.C. CONSEIL G.E. 20

DREI NEUHEITEN AUF DEM GUSSGLAS-SEKTOR

General Agentur:
SABIAC S.A. Place Benjamin-Constant 2 LAUSANNE - Tel. (021) 23.78.54



SAINT-GOBAIN

EXPROVER S.A. 1, RUE PAUL LAUTERS - BRUXELLES 1050 (B)

SIFRAG und Weltflugverkehr



Flughafen Zürich Abflughalle Trakt Nord
Bauleitung: Flughafen-Immobilien-Gesellschaft, Zürich

SIFRAG

Bei den Erweiterungsbauten im interkontinentalen Flughafen Zürich-Kloten wurden für die lufttechnischen Installationen SIFRAG-Anlagen gewählt. Diese bieten dem verwöhnten Fluggast ein angenehmes Klima.

SIFRAG-Lüftungs- und Klimaanlage bewähren sich in den Trakten:

Abflug- und Ankunftshalle Nord
Basisdock Süd (Aufnahmegebäude)
Basisdock Nord (Aufnahmegebäude)
Flugsicherungsgebäude
Verbindungstrakt mit Personalrestaurant und Küche

SIFRAG-Klimakomfort auch für Ihre Ansprüche!

SIFRAG
Luft- und Klimatechnik Frei AG

Zürich 051-25 15 51
Bern 031-56 25 25
Basel 061-43 92 60
Lausanne 021-23 74 08

Klimaanlagen
Ventilationen
Luftbefeuchtung
Kälteanlagen
Luftvorhänge
Brandschutz

Leuchtende Beispiele — BAG Beleuchtungsanlagen

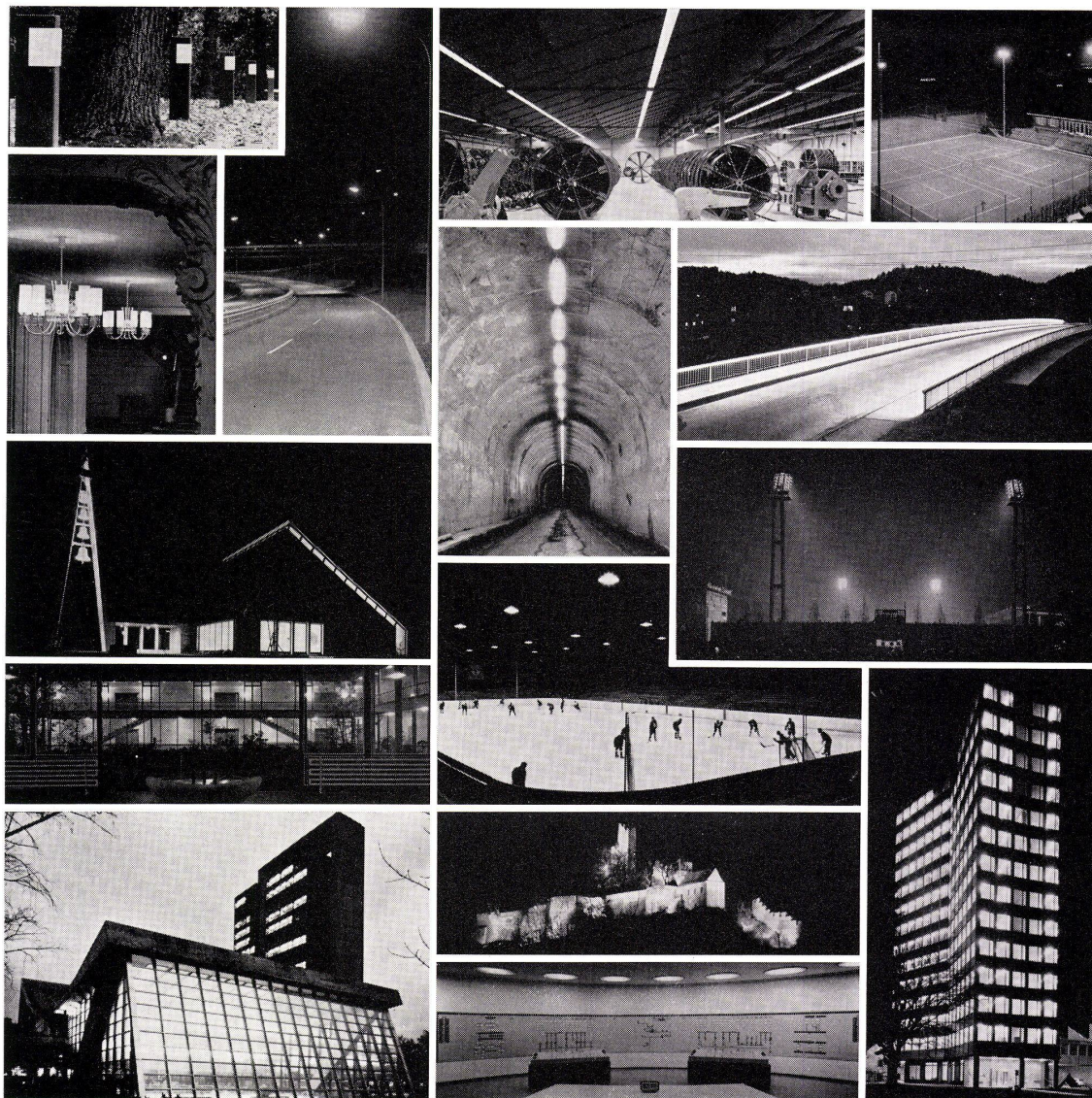

Unterbreiten Sie uns Ihre Beleuchtungsprobleme — unsere Lichtfachleute beraten Sie gerne.

BAG TURGI

BAG Bronzewarefabrik AG, 5300 Turgi
 Fabrik, Verwaltung, Verkauf
 5300 Turgi, Tel. 056 / 3 11 11

Ausstellungsräume:

8023 Zürich Konradstrasse 58 Tel. 051 / 44 58 44
 8023 Zürich Pelikanstrasse 5 Tel. 051 / 25 73 43
 Büro für lichttechnische Beratung:
 3007 Bern Schwarztorstr. 123 Tel. 031 / 25 30 22

Auslieferungslager:

3007 Bern, Schwarztorstr. 126, Tel. 031 / 25 30 22
 1003 Lausanne, 18, rue St. Martin, Tel. 021 / 23 76 82
 8023 Zürich, Konradstrasse 58, Tel. 051 / 44 58 44
 6600 Locarno, Palazzo S. E. S. Tel. 093 / 7 61 82

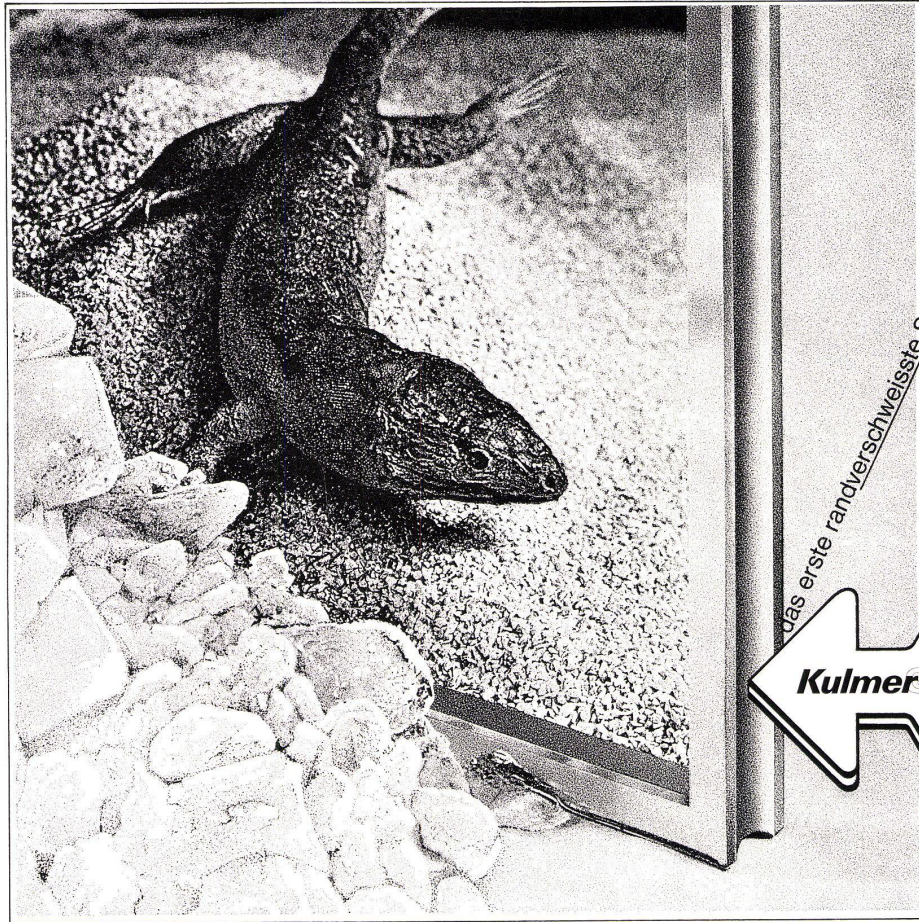

das erste randverschweisste Schweizer-Isolierglas



Kulmer Glas

hält Kälte → fern

dank dem Polster an getrockneter Luft zwischen den hermetisch randverschweissten Scheiben. Das bedeutet:

**einwandfreie Isolation,
Einsparung an Heizkosten,
gesünderes, behaglicheres Wohnen
und Arbeiten, beschlagfreies Inneres –
kein Reinigen zwischen den Scheiben!**

Kulmer Glas – das erste schweizerische randverschweisste Isolierglas mit langjähriger Garantie.

Hersteller:
Glas-Trösch AG, 5727 Oberkulm

Ausschneiden und einsenden an
Glas-Trösch AG, 5727 Oberkulm

Coupon B+W 2

- Wir bitten um die ausführliche Dokumentation
- Wir erwarten Ihren Vertreterbesuch (tel. Anmeldung)

Name _____

Adresse _____

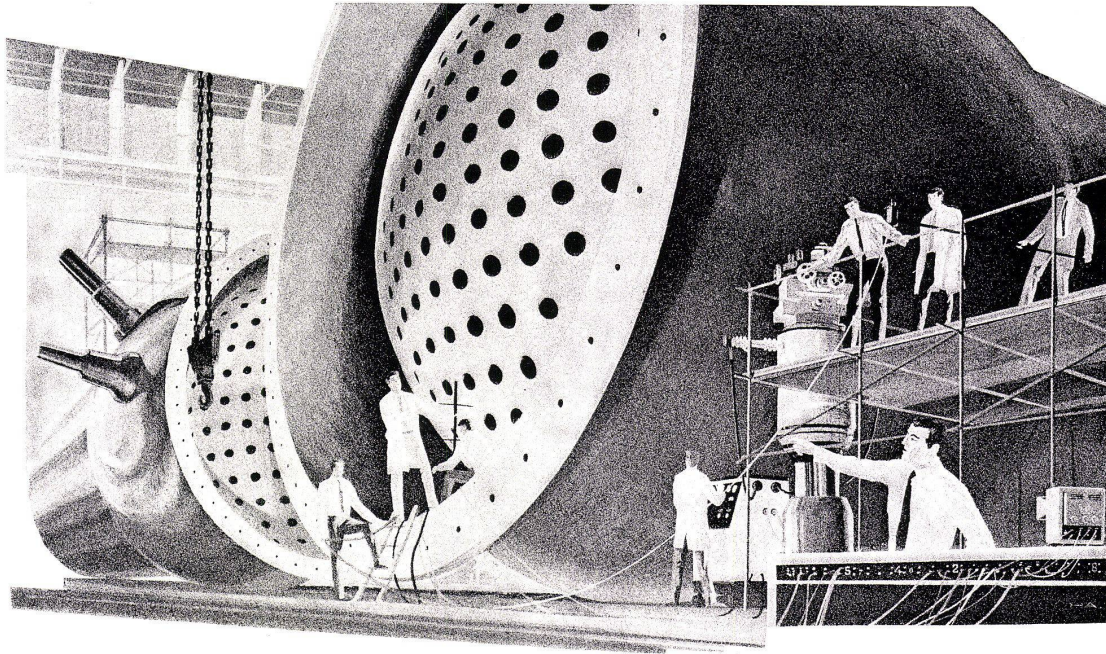

CTC

sucht, forscht und findet
speziell für Kombikessel
den Boiler

aus *HWT* Stahl

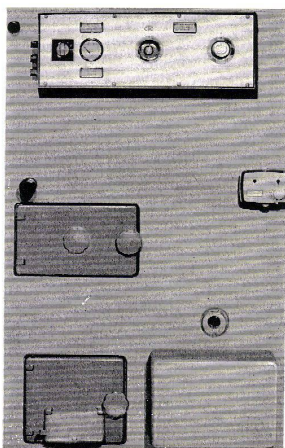

HWT bezeichnet einen titanstabilisierten
Edelstahl neuester Forschung, den CTC für die
Herstellung des Boilers ihrer Kombikessel
zielbewusst verwendet.

Der HWT-Stahl wurde ausschliesslich für die
speziellen Bedingungen der Warmwasserbereitung
entwickelt. Er ist dank seiner homogenen
Struktur immun gegen Korngrenzkorrosion und
hohe Chloridgehalte des Gebrauchswassers.
Mit dem Boiler aus HWT-Stahl verfolgt CTC
im Bau von Kombikesseln eine Linie,
die auf das Ziel höchster Ansprüche weist.

CTC-Wärmespeicher AG 8021 Zürich
Röntgenstrasse 22, Telefon (051) 42 85 40



darauf stehen!

Der eine steigt aufs Matterhorn, der andere auf den Clo-Deckel. Um Blumen zu giessen. Oder um Nachbars Töchterchen zuzuschauen... Macht nichts, wenn's ein SUPERFORM-WC-Kunstharzstuhl ist. Der hält vieles aus.

Warum? Die untereinander auswechselbaren, verschiedenen hohen Stützpuffer gleichen jede Unebenheit des Schüsselrandes aus. Mit den allseitig, auch in der Höhe verstellbaren Scharnieren lassen sich SUPERFORM-WC-Sitze auf alle Schüsseln anpassen. Auch auf stark verzogene.

SUPERFORM-Sitze sind hygienisch, denn der innere Rand des Sitzes wölbt sich über den Schüsselrand, so dass dieser nie beschmutzt wird. In die homogene, harte Kunststoffoberfläche dringt kein Schmutz ein.

Verstehen Sie jetzt, warum wir auf unsere SUPERFORM-Sitze stehen?

Ja, es lohnt sich: entscheiden Sie sich für SUPERFORM!

Super form

Bezugsquellennachweis
durch F. Huber + Co., 8037 Zürich,
Tel. 051/28 92 65

Senden an: F. Huber + Co. Imfeldstr. 39, 8037 Zürich
Ja, ich will alles über die Super-
form-WC-Sitze wissen. Senden Sie mir bitte Unterlagen.
Absender: **BON**

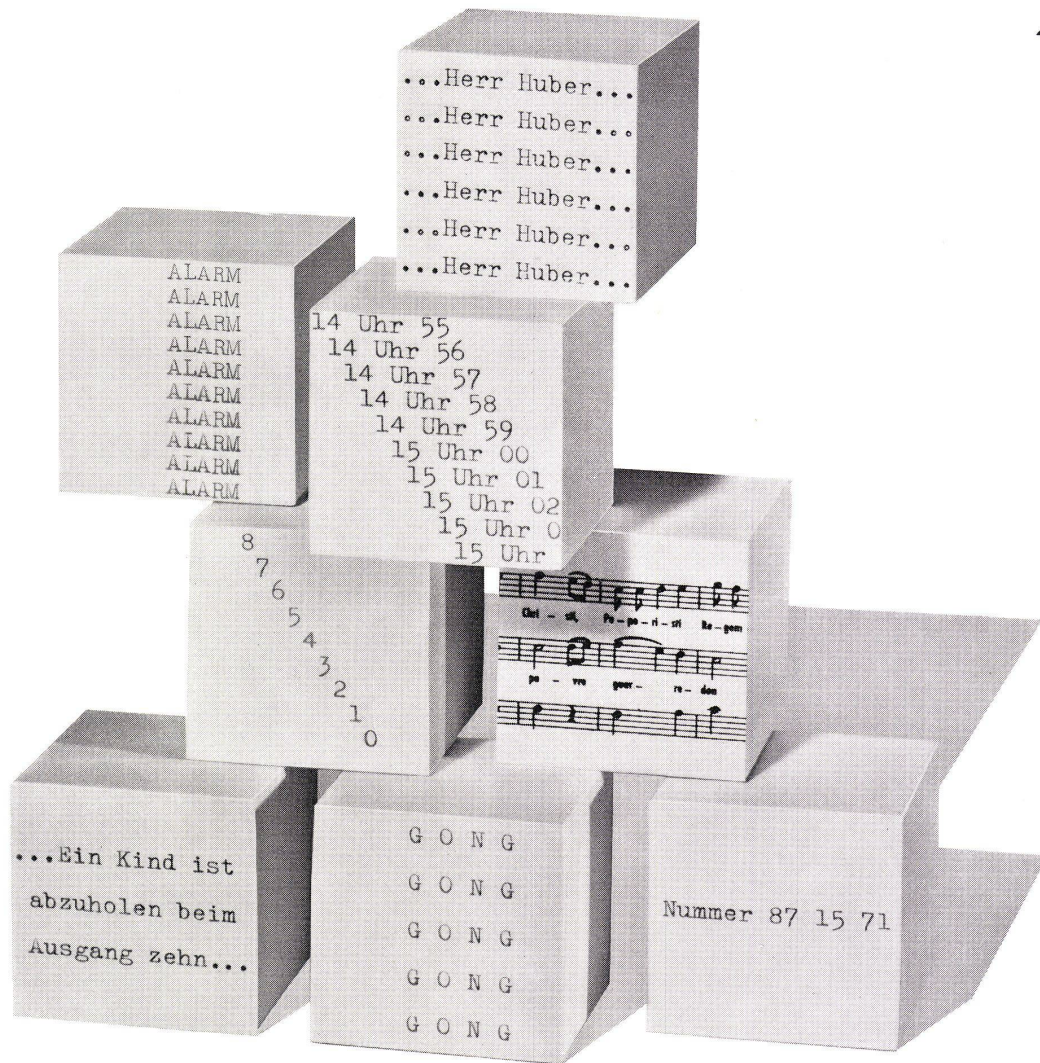

Akustik-Anlagen - Bausteine Ihrer Organisation

Durchsagen, Backgroundmusik und Gongzeichen erwarten Sie von jeder Verstärkeranlage. – Haben Sie aber schon einmal nachgedacht, wieviel mehr Ihrem Betrieb eine akustische Anlage noch bieten könnte? Wollen Sie an einer Besprechung von Ihrem Schreibtisch aus teilnehmen? Benötigen Sie eine eindeutige Befehlsübermittlung bei Notzuständen? Wünschen Sie die rasche Durchgabe von Resultaten oder wollen Sie wichtige Entschlüsse auf einem zentralen Tonband festhalten? Wir wissen, dass Ihre Organisation individuelle Ansprüche stellt – wann dürfen wir sie (Sie) kennenlernen?

Zellweger AG, Apparate- und Maschinenfabriken Uster, CH-8610 Uster

Zellweger
USTER



No. 821 Bernstein geflammt/ambre jaune/ambra



Neu Laufen
glasierte
Bodenplatten

Nouveau Laufon
Carreaux
de sol
émaillés

Nuovo Laufen
Piastrelle
da pavimento
smaltate

Laufen



Tonwarenfabrik Laufen AG

Tuilerie Mécanique de Laufon SA

SA per l'Industria dei Laterizi Laufen



No. 711 grau getönt / gris teinté / grigio sfumato

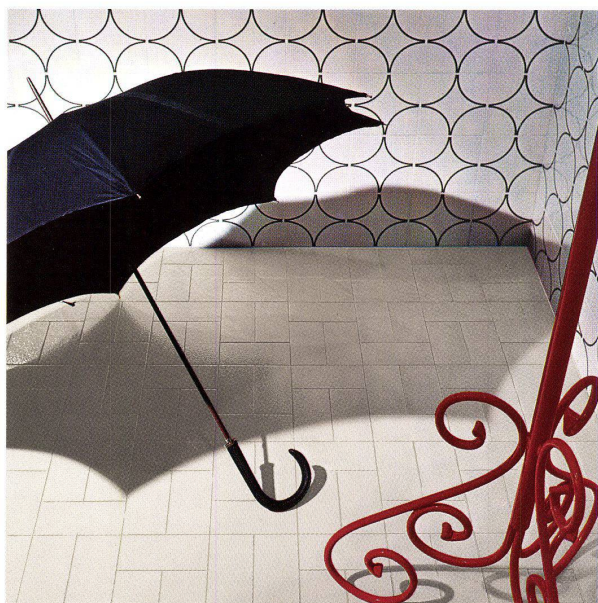

No. 711 grau getönt / gris teinté / grigio sfumato



No. 830 Mahagoni / acajou / mogano



No. 700 weiss uni / blanc uni / bianco unito

Neu Laufen

Glasierte Bodenplatten
7 1/2 / 15 cm

Die glasierten Bodenplatten LAUFEN sind dank eines besonderen Herstellungsverfahrens in hohem Masse abriebfest. Sie bewähren sich überall dort, wo die Reinigungsarbeit auf ein Minimum reduziert werden soll: im Wohnungsbau, in den Toiletten-, Duschen- und Baderäumen von Hotels, Restaurants, Verwaltungsgebäuden, Gewerbebetrieben. Die Farben lassen sich harmonisch mit andern Materialien kombinieren. Lieferung und Beratung über Ihr Plattenfachgeschäft.

Tonwarenfabrik Laufen AG
4242 Laufen / Schweiz

Nouveau Laufon

Carreaux de sol émaillés
7 1/2 / 15 cm

Les carreaux émaillés LAUFON pour revêtement de sol sont hautement résistants au frottement, grâce à une méthode de fabrication spéciale. Ils répondent à cette attente partout là, où les travaux de nettoyage doivent être réduits au minimum: constructions d'habitation, salles de toilette, de douches, de bains d'hôtels, restaurants, bâtiments administratifs, bâtiments industriels. On peut combiner d'une façon harmonieuse les couleurs avec celles des autres matériaux. Livraison et conseils par les maisons spécialisées.

Tuilerie Mécanique de Laufon SA
4242 Laufon / Suisse

Nuovo Laufen

Piastrelle da pavimento smaltate
7 1/2 / 15 cm

Le piastrelle da pavimento smaltate LAUFEN possiedono, grazie ad un particolare procedimento di fabbricazione, un alto grado di resistenza all'usura. Specialmente adatte ovunque esista la necessità di ridurre al minimo il lavoro di pulizia, il loro impiego è consigliabile per: appartamenti, servizi igienici, docce, bagni presso alberghi, ristoranti, stabili amministrativi ed a carattere industriale. Ottime combinazioni di colore si possono ottenere anche con accostamenti di altri materiali. Fornitura e consulenza tramite le ditte specializzate.

SA per l'Industria dei Laterizi
4242 Laufen / Svizzera

Staubgeschützte, rahmenlose Einbauleuchte für 4 Fluoreszenzlampen 20 oder 40 W, für den Einsatz anstelle einer, bzw. zweier Deckenplatten

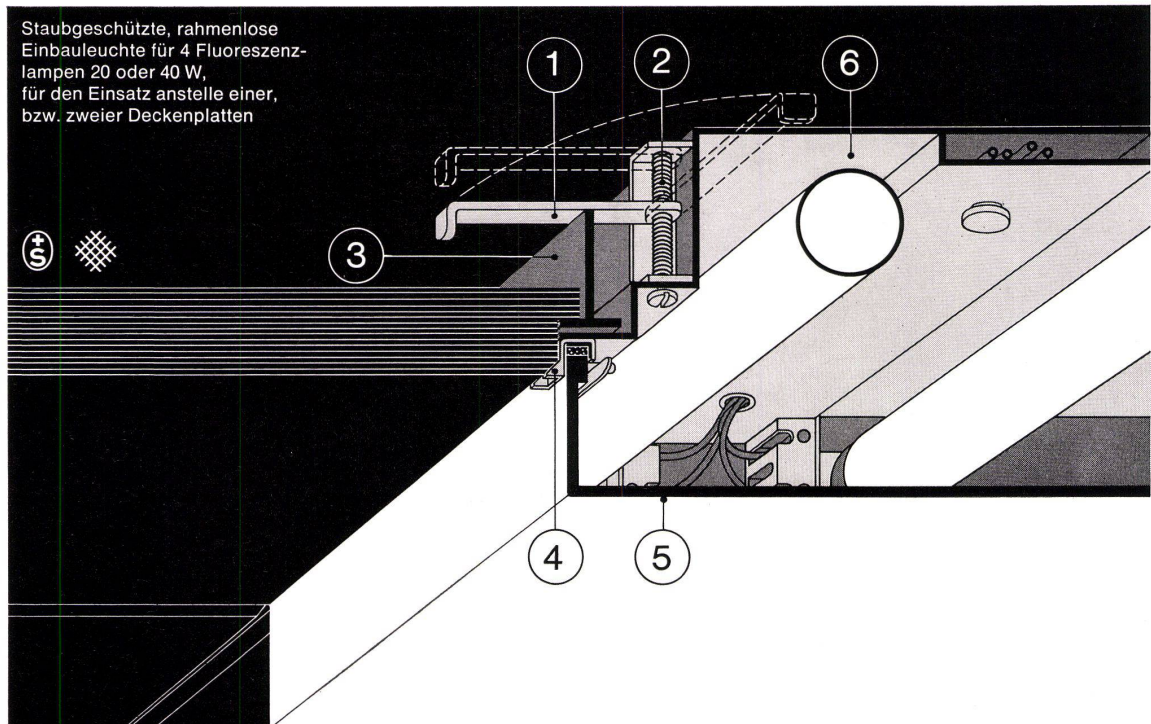

An dieser
Leuchtenkonstruktion
muss etwas
ganz Besonderes sein
(...sonst hätte man sie uns
nicht «abgespickt»)



••••**S**timmt... Aussergewöhnlich an dieser «Fluora»-Einbauleuchte für Plattendecken sind z. B.

- die schwenkbaren Auflagebügel (1), welche mit einer Stellschraube (2) der jeweiligen Höhe der Decken-Unterkonstruktion (3) angepasst werden können (was ermöglicht, die Leuchte mit nur wenigen Handgriffen in Decken verschiedenartigster Systeme einzubauen);

- oder die Spezial-Schieberverschlüsse (4) für die Halterung der Abdeckung (5) am Leuchtenkasten (6) (die jederzeit ein müheloses und

sicheres Einsetzen der Abdeckung gewährleisten, ohne die Decke durch Druckausübung zu beeinträchtigen).

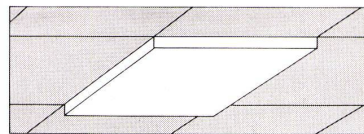

Apropos Abdeckung: Sie ist aus opalisiertem Acrylglas von durchgehend gleicher Dicke und Festigkeit, nach unserem eigenen Verfahren scharfkantig gebogen (ein Verfahren notabene, das uns erlaubt, unabhängig von fixen Massen Abdeckungen in genau der Form und Grösse zu bauen, wie sie für den einzelnen — für Ihren Fall erforderlich sind).

Noch mehr über Einbauleuchten dieser Bauart, oder über das vielseitige «Fluora»-Leuchtenprogramm ganz allgemein, erfahren Sie aus unserem neuesten, ausführlichen Katalog... oder noch besser von unserem lichttechnischen Beratungsdienst. Beides steht unentgeltlich zu Ihrer Verfügung.

Fluora
Spezialfabrik für Fluoreszenzleuchten,
9102 Herisau, Tel. 071/51 23 63



Stromschienen zu allen Leuchten



OSKAR WOERTZ BASEL

Fabrik elektrotechnischer Artikel
Eulerstrasse 55
CH-4002 Basel
Tel. 061-23 45 30

MUBA
Halle 22, Stand 353

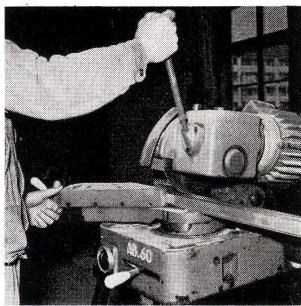
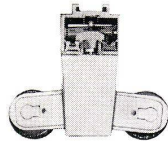

Ablängen der 5 m Schienen auf der Baustelle

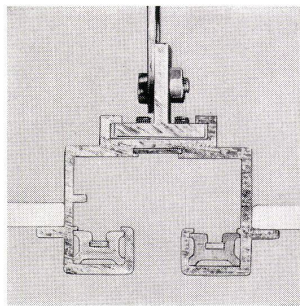

Aufhängen in Verbindung mit Deckenplatten

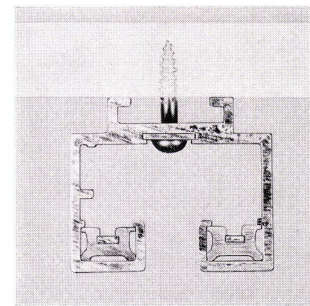

Anschrauben

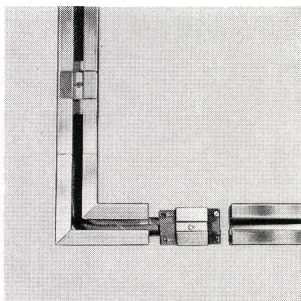

Verbinden mit Eckstück und einschiebbarem Kontaktapparat

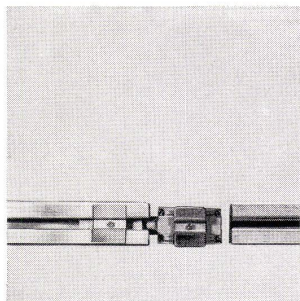

Verbindung mit einschiebbarem Kontaktapparat

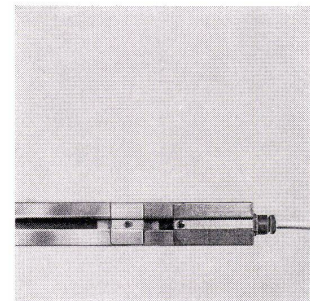

Einspeisen mit einschiebbarem Kontaktapparat

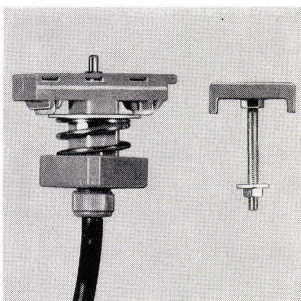

Stromabnehmer und Befestigungsbolzen für Fluoreszenz-Leuchten

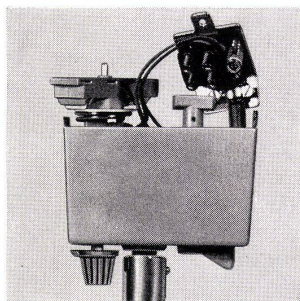

Anschliessen der Leuchte am Adapter

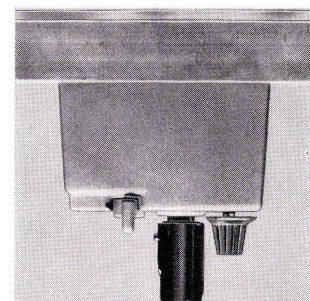

Hebel umlegen - Lampe hält
Knopf drehen - Lampe brennt

Ist der textile Bodenbelag wirklich ein Bauelement? ...sicher, denn immer mehr Architekten und Bauherren planen und bauen mit Mexaflor-forte!

Wir sagen Ihnen gleich warum: Mexaflor-forte ist von unerreichter Strapazierfähigkeit. Die Gehschicht aus Grilon-Spezialfaser, 6fach vernadelt und vollimprägniert im -Verfahren, hält grösster Beanspruchung bezüglich Abnutzung wie auch Belastung stand. In der Praxis weist Mexaflor-forte grösste Resistenz gegen Anschmutzung auf. Mit dem neuen, antimikrobiellen und desodorierenden Schutzmittel Eulan-Asept® der Bayer-Leverkusen ausgerüstet, ist und bleibt Mexaflor-forte hundertprozentig hygienisch. Mexaflor-forte ist in hohem Masse wärmeisolierend, tritt-

schalldämpfend und schallabsorbierend. Die Grilon-Kräuselfaser und die spezielle Oberflächenstruktur geben Mexaflor-forte einen wohnlich-warmen, lebendigen Teppicheffekt. Geschmackvolle, nuancierte Farbgebung in 7 lichteichten Abtönungen (Lichtechtheit 6-7). Mexaflor-forte ist erhältlich in 2 m breiten Bahnen und in formstabilen Platten von 50 x 50 cm zum lose Verlegen. Bahnen und Platten können direkt auf Beton ohne Unterlagsboden verlegt werden.

Wir wüssten nichts, was nicht für Mexaflor-forte spräche.

Bon
Ich interessiere mich für textile Bodenbeläge der Wollimex. Senden Sie mir bitte weiteres Informationsmaterial.

Name: _____

Strasse: _____

Ort: _____

Bitte einsenden an: Textilwerke
Wollimex AG, 9475 Sevelen

89012

MEXAFLOR-FORTE®

ein Produkt der Textilwerke
Wollimex AG in Sevelen.



Wollimex seit 1930, 40 Jahre Qualität,
40 Jahre Erfahrung,
40 Jahre Vertrauen
Mexaflor-normal, Sevonyl S

Grilon®



SIH-geprüft

SIBIR^{***}

NORM Einbau-
Modell
150 Liter

FR. 350.-

SIBIR löst Ihre Einbau-Probleme mit 5 Einbau-Varianten. In jede Schweizer-NORM-Küche einbaubar.

Modernster heute auf dem Markt erhältlicher Einbau-Apparat seiner Literklasse.

Selbstverständlich:
Echtes *** Tiefkühlfach, vollautomatische Abtauung, Tropfwasser-Verdunstung, Beleuchtung, 2 Gemüseschubladen

5 Jahre Vollgarantie auf die Funktion **aller** Teile.

SIBIR Kühlapparate GmbH, 8952 Schlieren ZH, Telefon 051 98 84 44

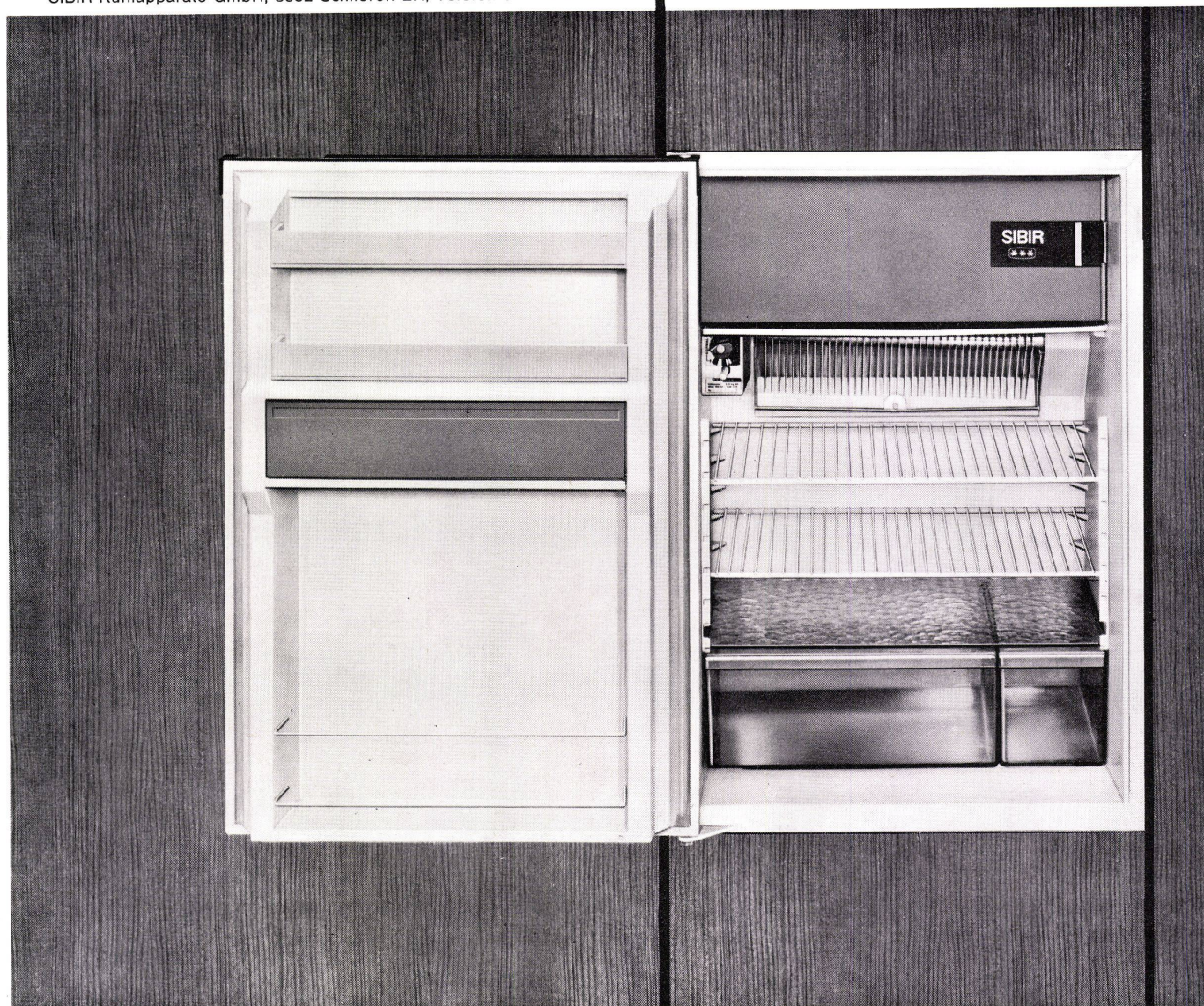

wie isolieren Sie Zweischalen- Mauerwerk?

Mit Mineralfaser-Platten? Gut so!
Sie verlangen günstigen Isolierwert? $\lambda = 0,029 \text{ kcal/mh } ^\circ\text{C bei } 0^\circ\text{C!}$
Sie wünschen ein hohes Raumgewicht?
Genügen 45 kg/m^3 ?
Wir haben ausserdem Platten mit 70 und 100 kg/m^3 .
Und Stärken ab 25 mm .
Angenehme Verarbeitung. Starke Karton-Verpackung.
Handliches Format. Prompte Lieferung.

Keine Frage: Sie isolieren Zweischalen-Mauerwerk

mit Roiclaine-113

Geben Sie uns Konstruktion, Beheizungsart
und Erstellungsort Ihres Projektes bekannt.

Wir berechnen Ihnen die wirtschaftliche Isolierstärke.

Lieferung von Roiclaine-113 durch den Baumaterialhandel oder durch

schneidegg
Schneider+Co. AG, Isolierungen und Industriebedarf
8401 Winterthur
Scheideggstrasse 2, Telefon 052 29 13 2



Kompromisslos

Wieso — sagten wir uns — sollen wir Kompromisse schliessen, wenn doch andere Brennstoffe als Öl je länger je weniger in Frage kommen? Wir warfen die Argumente Baukostensenkung und Platzeinsparung in die Waagschale, lehnten Kompromisse ab und schufen den überdurchschnittlich wirtschaftlichen Bitherm BM (von 20 000—106 000 kcal/h). — Hier ist er!

Kein Kompromiss mit den Dimensionen: Der Bitherm BM ist so erstaunlich klein, dass Sie Raum und Geld anderswo investieren können.

Kein Kompromiss mit der Bescheidenheit: Der Chromnickelstahl-Boiler des Bitherm BM liefert stets genügend warmes Wasser.

Kein Kompromiss mit der Zukunft: Der BM ist robust, hat ein langes Leben und ist dank der Gussgliederbauweise jederzeit erweiterungsfähig.

Kein Kompromiss mit dem Lärm: Der BM heizt praktisch geräuschlos.

Kein Kompromiss mit Russ und Staub: Der stets saubere Heizraum kann deshalb auch als Trocknungs- oder Bastelraum verwendet werden.

Wer beim Bauen an die Zukunft denkt,
wählt Ideal Standard

BM

**IDEAL
STANDARD**

AG
4657 Dulliken, Tel. 062 211115
Verwaltung:
8600 Dübendorf, Tel. 051 851103

Raumsparer

Auf dem Weg zur Zukunftsheizung, die überhaupt keinen Raum mehr beansprucht, schufen wir den Überdruckkessel GD, der enorm viel Raum spart. Viel Raum im Heizraum, und Raum in allen Stockwerken, dank dem kleinen Kaminquerschnitt.
Was sparen Sie sich ausserdem mit dem GD?

Sie sparen sich die ganze Problematik der Beheizung von Miethäusern und Wohnblöcken, denn wir haben mit 19 kompakten Kessel-einheiten (von 132 000—958 000 kcal/h) alles für Sie gelöst.

Sie sparen sich baldige Neuinstallationen, denn der GD lebt unglaublich lange.

Sie sparen Ihren Mietern Ärger mit dem Warmwasser: der Chromnickelstahlboiler oder die Zellen-Batterie liefert es stets «à discrétion».

Sie sparen sich überdimensionierte Schallsolationen, denn der GD heizt praktisch geräuschlos, da mit normalem 1- oder 2-Stufen-Brenner heizbar.

Sie sparen sich Zukunftsprobleme, denn dank der Gliederbauweise ist der Kessel jederzeit erweiterungsfähig.

Sie sparen sich Spezialkesselfundamente, denn die jedem Kesselglied angegossenen Gusseisenfüsse gewährleisten gleichmässige Bodenbelastung.

Sie sparen, wenn Sie wollen, den Kellerheizraum, denn GD-Kessel lassen sich auf dem Dach montieren.

Wer beim Bauen an die Zukunft denkt,
wählt Ideal Standard

GD

**IDEAL
STANDARD**
AG

4657 Dulliken, Tel. 062 211115
Verwaltung:
8600 Dübendorf, Tel. 051 851103

Aktueller Punkt: Thermische Isolation



«In vielen Bauten setze ich Backstein oder Sichtbeton für die Aussenwände ein. Wie isoliere ich hier das Aussenmauerwerk am zweckmässigsten?»

Mit SECCOPOR-Isolierplatten haben Sie gleich mehrere Trümpfe in der Hand: bessere Isolation dank Kombination mit Polystyrol, kürzere Bauzeit durch grössere Elemente (50x133,3 cm), saubere und trockene Montage, Einsparung des Putzes dank glatter Oberfläche, Gewinn an umbautem Raum durch entsprechende Wahl der vier erhältlichen Plattenstärken, preislich vorteilhaft durch Serienfabrikation. Als Schwesterprodukt sind SECCOPOR-Platten die ideale Ergänzung zu ALBA-Trennwänden, womit eine durch-

gehend einheitliche Raumgestaltung möglich wird. Die Kombination Gips-Polystyrol bewährt sich seit über 10 Jahren mit bestem Erfolg, wie Feuchtigkeitsmessungen der EMPA im Hochhausbau bestätigen: sowohl der Sichtbeton der Aussenwand als auch die raumseitig angebrachte Isolierschicht erwiesen sich als trocken. Ein Resultat, das auf die Dauer zählt!

Für die Planung stellen wir Ihnen gerne detaillierte Unterlagen mit Beispielen zur Verfügung.

GIPS-UNION AG, 8021 Zürich
Talstr. 83, Tel. (051) 23 37 60

Seccopan

Trockenbauplatte aus Gips

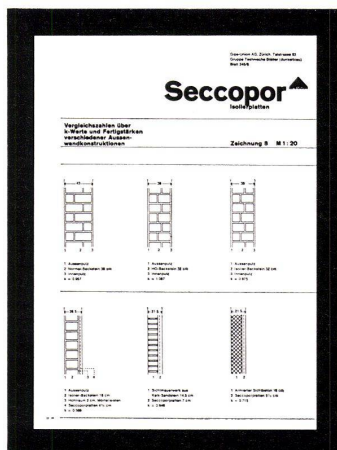

Seccopor

Isolierplatte (Gips + Polystyrol)

**Kinder testen
den neuen NYLSUISSE-Teppich
am ehrlichst**

(und der neue NYLSUISSE-Teppich besteht harte Prüfungen mit Erfolg)

Buben und Mädchen gehen mit dem NYLSUISSE-Teppich unbarmherzig um. Sie haben recht. Er darf schliesslich strapaziert werden. Er darf schmutzig werden, weil er leicht zu pflegen ist. Eine echte Schweizer Qualität. Das sind handfeste Vorteile für Kinder (und beruhigende Eigenschaften für die Eltern). Natürlich hat der NYLSUISSE-Teppich noch weitere Vorzüge. Er ist lärmdämpfend, fusswarm und trittelastisch. Mit seinen lichtechten Farben schafft er wohnliche Atmosphäre. Darum verlegen kluge Teppichhändler den NYLSUISSE-Teppich. Die meisten Schweizer Teppichfabrikanten liefern ihn in vielen Varianten uni und gemustert. Informieren Sie sich bei der Marketing-Abteilung

VISCOSUISSE

SOCIÉTÉ DE LA VISCOSE SUISSE/EMMENBRÜCKE **Telefon 041 52121**

Diese Teppichfabrikanten führen NYLSUISSE-Teppiche: Fatati SA, Quartino/E. Kistler-Zingg AG, Reichenburg/Stamm AG, Eglisau/Stählin AG, Lachen/Tiara AG, Urnäsch/A. Tischhauser & Co. AG, Bühler

NYLSUISSE qualité contrôlée = eingetragene Schutzmarke für geprüfte Erzeugnisse aus Nylon der VISCOSUISSE, Emmenbrücke, die ihren Qualitätsvorschriften entsprechen.

Ein Schrank hat nicht nur ein Innen-, sondern auch ein Aussenleben. Besonders ein rs-Element-schrank.

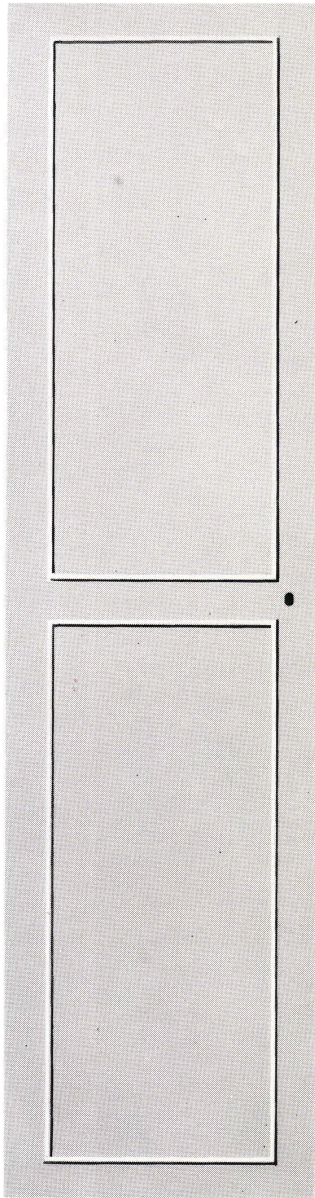

VON
POP
 BIS
LOUIS XVI

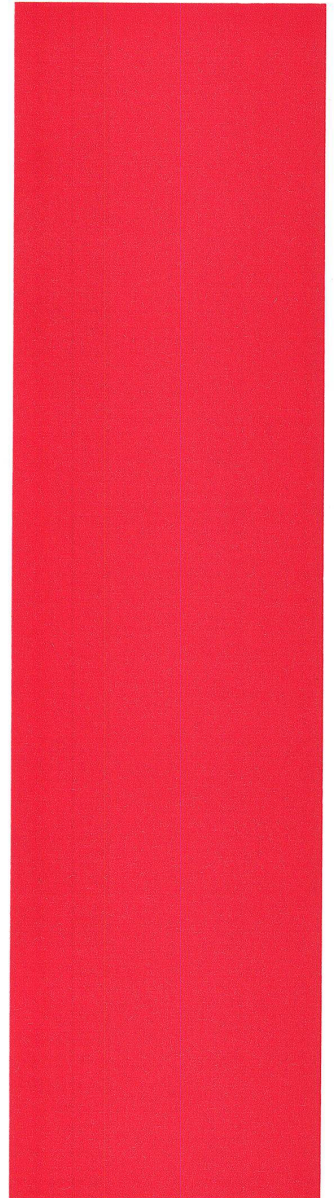

Das geht von POP bis Louis XVI, von Naturholz bis zum Ornament, von der Intensivfarbe bis zum Blumenmuster. Oder möchten Sie Ihren rs-Schrank mit einem hübschen Dekorationsstoff überziehen lassen (den Sie selber mitbringen dürfen)?

rs
 bringt den
 Elementschrank
 der zu
 jedem Interieur
 passt

Ein rs-Elementschrank bringt Ihnen mehr als nur Platz für Ihre Siebensachen. Er kann zum dekorativen Akzent werden, den Sie in Ihrer Wohnung bald nicht mehr vermissen möchten. Lassen Sie sich das vielfältige Angebot in Ihrem Möbelgeschäft zeigen!

**In diesen Möbelgeschäften
der deutschen Schweiz finden Sie
Ihre Elementschränke
und zwar mit 3 Jahren Garantie**

Amman und Co., Zürich
 Arpagaus AG, Zürich
 Bächli und Co., Zürich
 Bühler Willi, Zürich
 Fierz Manfred, Zürich
 Guntern Beat, Zürich
 Hummel-Möbel, Zürich
 R. Krummenacher und Sohn, Zürich
 Küpfer Ernst, Zürich
 Leutenegger, Zürich
 Gebr. Marmet, Zürich
 Meier Möbel, Zürich
 Meyer A., Zürich
 Betten-Minder, Zürich
 Monhart Therese, Zürich
 Müller-Beck, Zürich
 Müller AG, Claridenhof, Zürich
 Müller Reinhold, Zürich
 Rychener und Riedlinger, Zürich
 Schubiger und Co., Zürich
 Schwarz E., Zürich
 Speidel W., Zürich
 Steiner, Zürich
 Vögeli Söhne, Zürich
 Wohnkultur, Zürich
 Burkhart und Furrer, Bassersdorf ZH
 Engeli Hans, Winterthur ZH
 Fritschi Möbel, Winterthur ZH
 Krämer Fridolin, Winterthur ZH
 Meili AG, Winterthur ZH
 Scherrer-Wick, Winterthur ZH
 Freba-Möbel, Weisslingen ZH
 Meier Heinrich, Neerach ZH
 Möbelzentrum des Handwerks,
 Schwerzenbach ZH
 Neugel Willi, Oberrieden ZH
 Ott A., Feuerthalen ZH
 Müller, Künsnacht ZH
 Roth Rolf, Oberengstringen ZH
 Schlumpf AG, Wetzikon ZH
 Störchli Kurt, Pfäffikon ZH
 Widmer, Wald ZH

Anliker AG, Langenthal BE
 Aebi und Co., Huttwil BE
 Bolliger AG, Zofingen BE
 Brechbühl Söhne, Nidau BE
 Brügger Gebr., Spiez BE
 Fahrni-Weinmann, Thun BE
 Gebr. Furrer, Stalden BE
 Geiser J. P., Tramelan BE
 Gerber SA, Biel BE
 Riesen Ernst, Thun BE
 Schönmann, Niederbipp BE
 Gebr. Sommer, Wasen i. E. BE
 Gschwend AG, Thun BE
 Hunziker Möbel, Zollikofen BE
 Huber Klaus, Aarberg BE

Jakob-Möbel, Wynau BE
 Gebr. Imhof, Laufen BE
 Ingold H., Büren a. A. BE
 Joerns AG, Bern
 Sproll AG, Bern
 Häberli Joh., Bern
 Kohler Franz, Ostermundigen BE
 Liechti Kurt, Alchenflüh BE
 Gebr. Lüdu, Thun BE
 Mari-Schwab, Pruntrut BE
 Siegenthaler Christian, Sumiswald BE

Böhler-Röthlin AG, Luzern
 Buchwalder-Linder AG, Luzern
 Müller-Meli, Luzern
 Ulrich AG, Sursee LU
 Meier und Co. AG, Sursee LU
 Zehnder-Lordelli, Luzern
 Meyer Ludwig, Reiden LU
 Ueberschlag Biser, Luzern

Menth Josef, Solothurn
 Wagner-Teuscher, Solothurn
 Schibli, Trimbach SO
 Herzig AG, Zuchwil SO
 Lang und Co., Olten SO
 Zürcher-Urban, Gerlafingen

Ré-Bé-Möbel, Rheinfelden BL
 Grob AG, Basel
 Heckendorn und Co., Basel
 Alfred Maerki AG, Basel
 Möbel-Confort, Basel
 Trachtner-Möbel, Basel

Ferrari Möbel, Rapperswil SG
 Knobel Möbel, Rapperswil SG
 Lukas AG, Flums SG
 Müller und Co., St. Gallen
 Widmer-Möbel, St. Gallen
 Studach Carl, St. Gallen
 Ueberschlag AG, St. Gallen
 Jud-Möbel, Wattwil SG

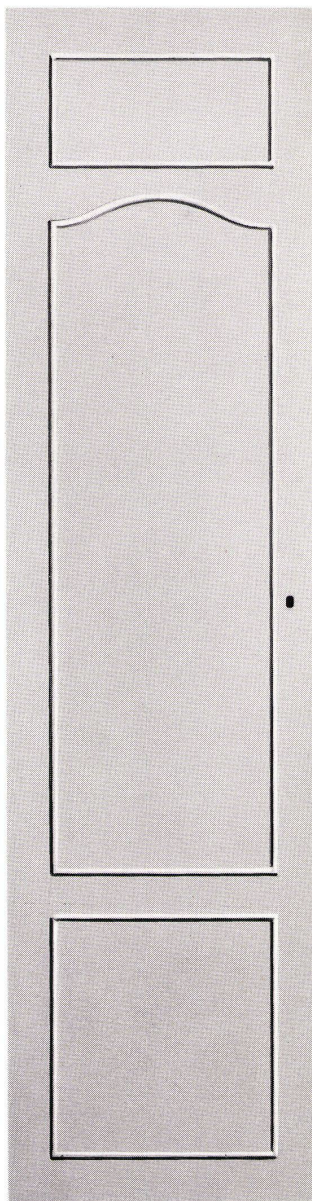

Buck Josef, Gebenstorf AG
 Dössegger Ernst, Seon AG
 Glass AG, Brugg AG
 Landolt Ernst, Schönenwerd AG
 Lüscher, Baden AG
 Gebr. Meier, Wettingen AG
 Gebr. Müller, Wettingen AG
 Ruf und Co., Murgenthal AG

BWZ Möbel Suter, Lachen SZ
 Böhner Fritz, Siebnen SZ
 Düggelin Robert, Siebnen SZ
 Gählinger Otto, Siebnen SZ
 Fäh und Co., Glarus
 Gertschen's Söhne AG, Brig VS
 Guntlin Clara, Bilten GL
 Huser Franz, Freienbach SZ
 Knöpfli Otto, Schaffhausen
 Stocker, Chur GR

Wenn Sie noch mehr über
 Ihre Elementschränke wissen
 wollen, verlangen Sie
 den detaillierten Prospekt
 von der Möbelfabrik
 Rüttimann AG,
 8854 Siebnen SZ

Volltreffer: Neue Druck- reduzier- Ventile

Programm:

Modell ohne Filter: $\frac{3}{8}$ " – $1\frac{1}{4}$ "

Modell mit Filter: $\frac{3}{8}$ " – 2"

sowie NW 50 – NW 100
mit Flanschanschluss

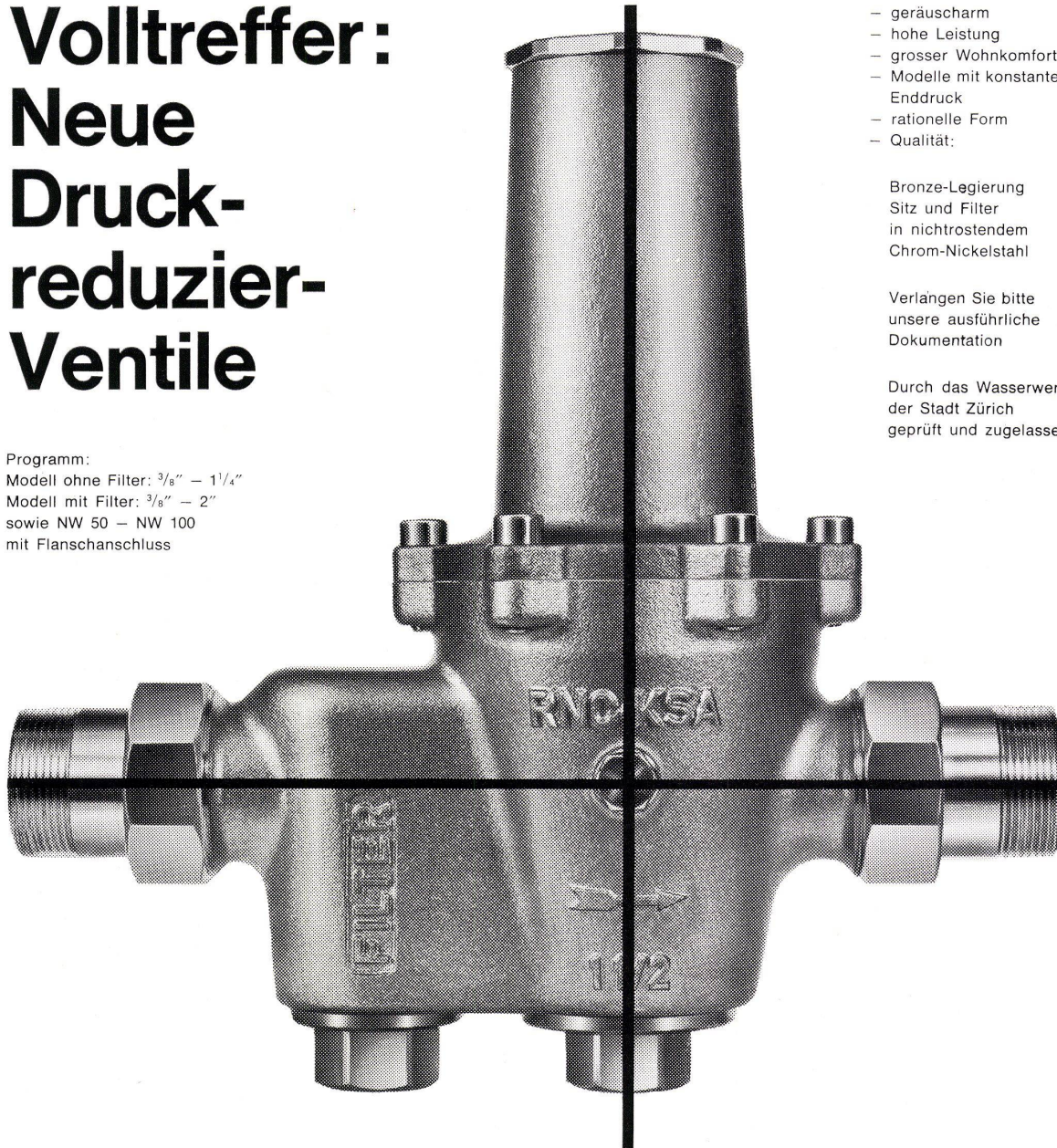

- geräuscharm
- hohe Leistung
- grosser Wohnkomfort
- Modelle mit konstantem Enddruck
- rationelle Form
- Qualität:

Bronze-Legierung
Sitz und Filter
in nichtrostendem
Chrom-Nickelstahl

Verlangen Sie bitte
unsere ausführliche
Dokumentation

Durch das Wasserwerk
der Stadt Zürich
geprüft und zugelassen

Gemeinschafts- Nussbaum

R. Nussbaum & Co. AG
Metallgiesserei und
Armaturenfabrik

4600 Olten 1
Martin-Disteli-Strasse 26
Telefon 062 21 33 33

4000 Basel
Hammerstrasse 174
Telefon 061 32 96 06

8045 Zürich
Eichstrasse 23
Telefon 051 35 33 93

1000 Lausanne
12, chemin des Avelines
Telefon 021 25 61 47



Produktion Kugler

Kugler
Metallgiesserei und
Armaturenfabrik SA

1211 Genf 8
La Jonction
Telefon 022 24 72 35

8031 Zürich
Josefstrasse 129
Telefon 051 44 51 11



Bauen mit Zukunft – bauen mit Hartschaum aus[®] Styropor der BASF

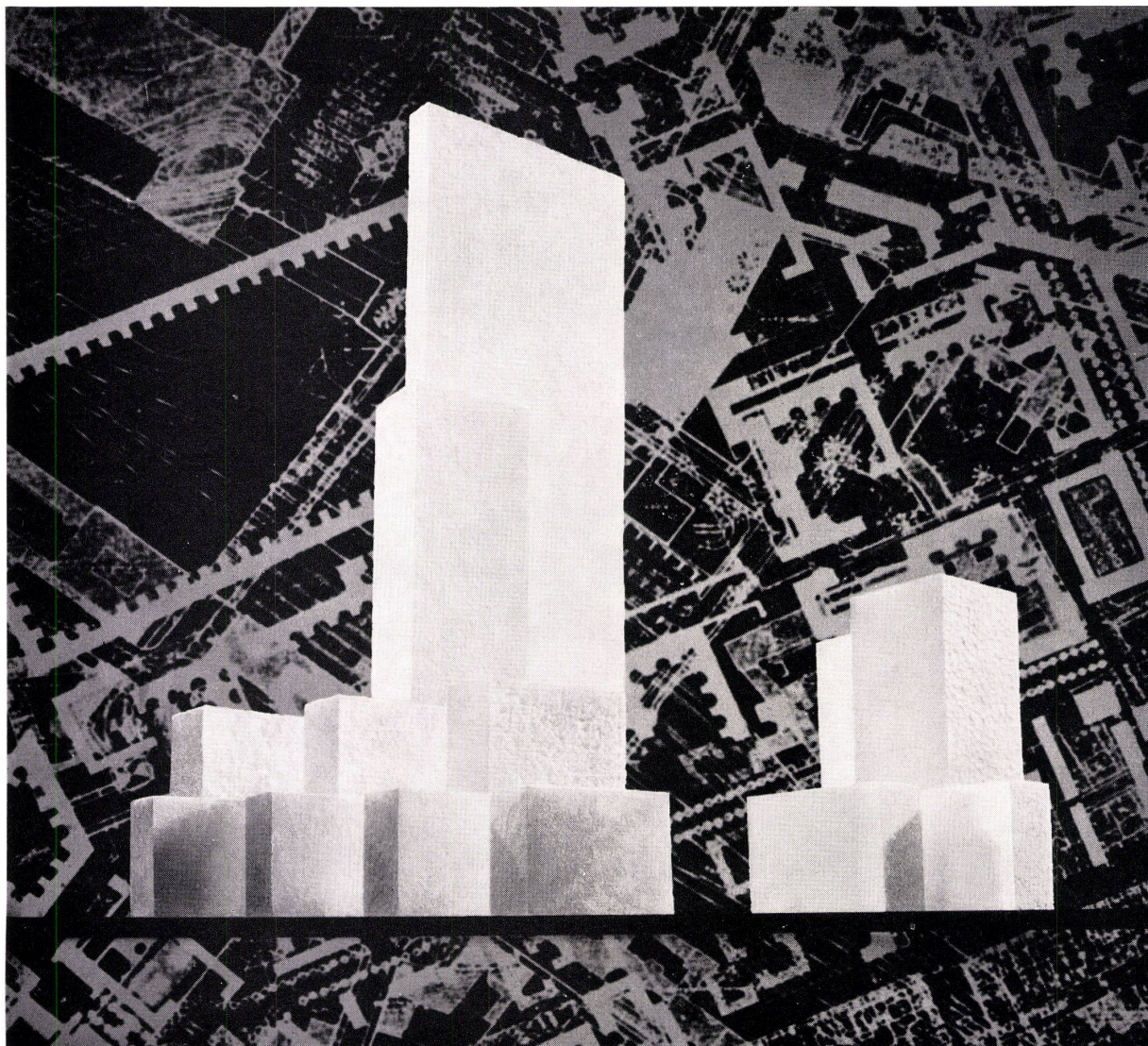

K3-1051-169

**Dieser Dämmstoff verwandelt das Bauen und Wohnen:
Moderne Menschen leben in gesunden, behaglichen Räumen.
Hartschaum aus Styropor der BASF**

In der ganzen Welt wird er verarbeitet. Er ist leicht, geschlossenzellig, widerstandsfähig und einfach anzuwenden. Er erfüllt die vielfältigsten Aufgaben der Dämmung in Wand, Boden, Decke, Dach.

Jedermann vom Bau kennt seinen Wert.

- STYROPOR-Hartschaum ist vorwiegend ein Dämmstoff zur Wärme- und Kälte­dämmung im Hochbau. Er ist die Bremse zwischen warm und kalt.
- STYROPOR-Hartschaum verringert Wandstärken auf das statisch not-

wendige Maß. Er schafft zusätzlichen Raum.

- STYROPOR-Hartschaum spart nachweislich erhebliche Heizkosten. Er gestattet den Einbau kleinerer Heizanlagen.
- STYROPOR-Hartschaum hat sich bewährt in der Trittschalldämmung. Er ist nicht nur ein Wärme- (bzw. Kälte-) Dämmstoff.
- STYROPOR-Hartschaum hält die Wärme im Raum und die Kälte drau-

ßen; oder die Kühle im Raum und die Hitze draußen. Er schafft gesunde Wohnverhältnisse.

- STYROPOR-Hartschaum ist auch in der Kühltechnik und der Lagerung temperaturgebundener Güter von unschätzbarem Wert. Er ist ein idealer Dämmstoff.

**Badische Anilin- & Soda-Fabrik AG
Ludwigshafen am Rhein
Deutschland**

Vertretung für die Schweiz
Organchemie AG
Seestrasse 40
8802 Kilchberg-Zürich
Telefon 051/9119 21

[®] Registriertes Warenzeichen der BASF

Styropor BASF

AUSWAHL

ist fast alles

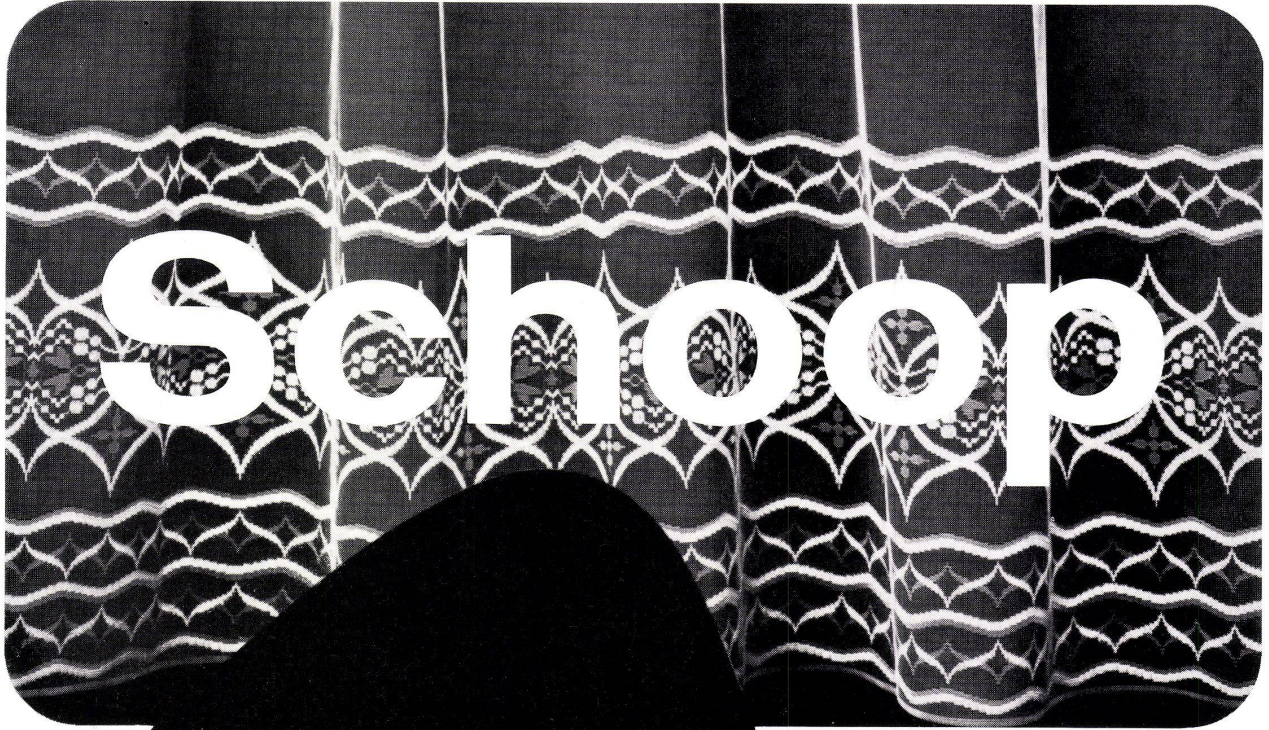

Das andere ist Qualität.
Zum Beispiel Tersuisse –
das ideale Material für
Gardinen. Sie sollten uns
einmal in einem unserer
Engros-Show-Rooms
besuchen. Ganz erstaunlich,
wie viel wir Ihnen zu
zeigen haben. Und wie viel
davon aus Tersuisse ist.
Und wie prompt wir Ihnen
alles liefern können:

Schoop & Co.
8152 Glattbrugg-Zürich
Sägereistrasse 21
051 83 30 30

4000 Basel
Gartenstrasse 5
061 41 95 30

3001 Bern
Neugasse 25
031 22 70 64

1000 Lausanne
Chemin de la Joliette 2
021 26 19 57

6900 Lugano
Via Zurigo 9
091 2 05 90

1010 Wien 1
Schwedenplatz 2
02222 63 68 30

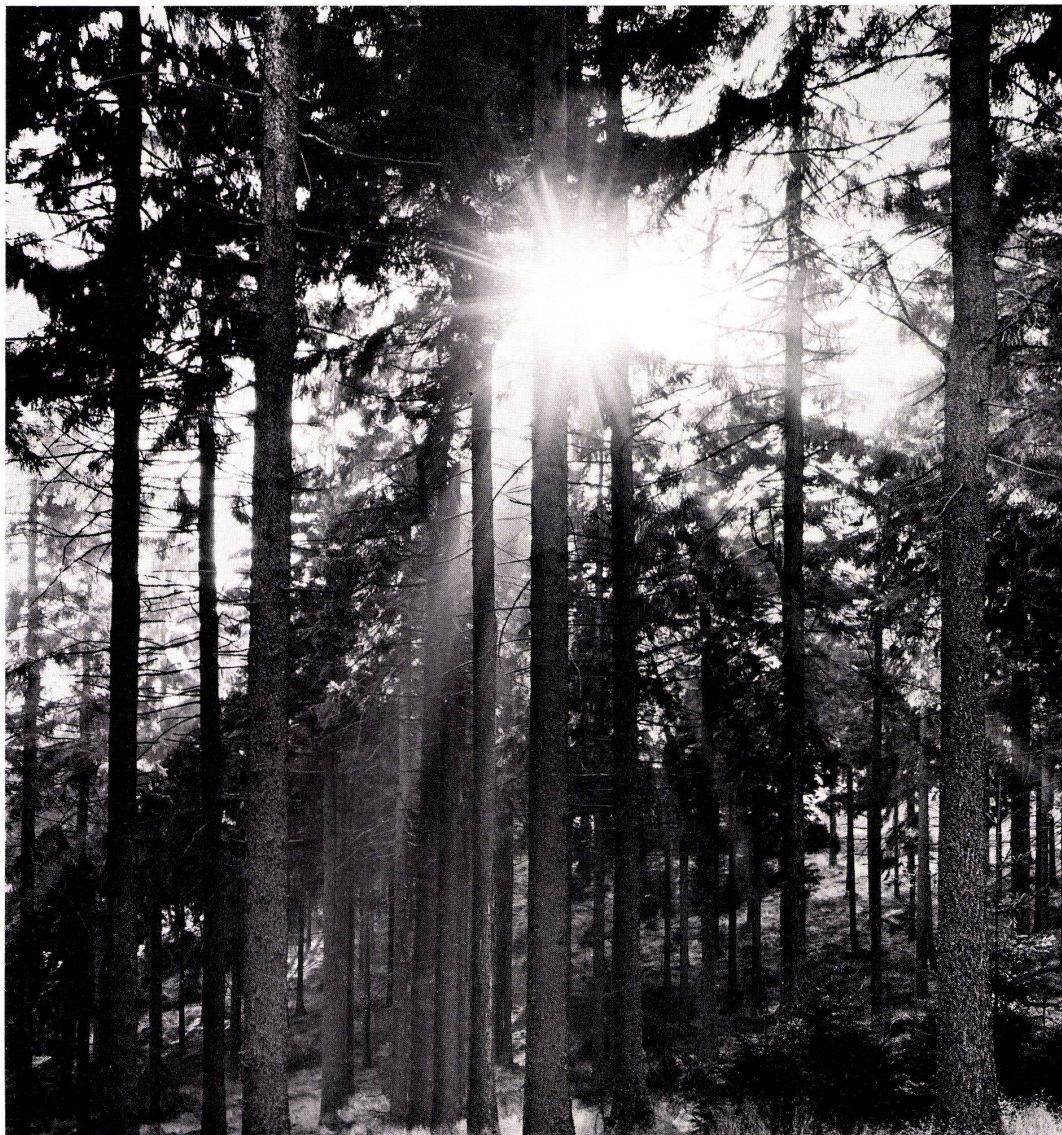

xxx

Hier beginnt unsere erste Garantie.

Hier unsere zweite!



SEM-Signete finden Sie auf Schweizer Qualitätsmöbeln – mit 3 Jahren Garantie.

Haben Sie schon einmal in einem Möbelfachgeschäft an einen Wald gedacht? Oder an Bäume?

Oder im Wald an Möbel?

Wenn aber wir im Wald sind, denken wir nur an Möbel. Und vor allem an Sie. Denn hier beginnt unsere erste Garantie. Mitten im Wald, bei jedem einzelnen Baum. Denn wir lesen garantiert nur diejenigen aus, die unsere Garantie gewährleisten: die besten Bäume aus der Mitte des Waldes, gradgewachsene, stämmige und gesunde.

Und dann aus dem fachmännisch behandelten und jahrelang gelagerten

Holz entsteht Ihr Möbel. Hier beginnt unsere zweite Garantie, für Sie. Die meisterhafte, fachliche Verarbeitung.

Achten Sie deshalb bei Ihrem nächsten Möbelkauf im Möbelfachgeschäft auf das SEM-Signet. Dann haben Sie erstklassig gewählt.

Sie haben unsere Garantie – 3 Jahre lang.

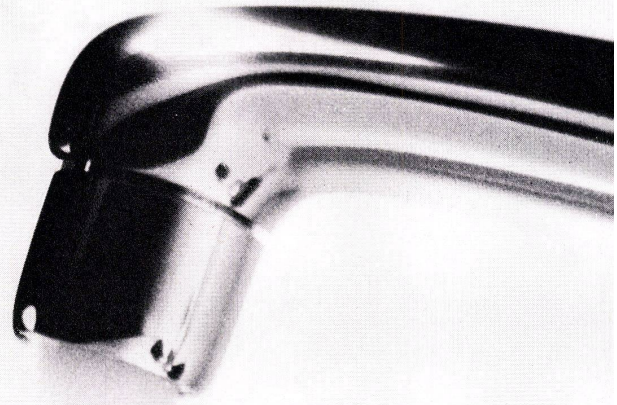

Die schönsten Armaturen sind die unsichtbaren.

Sie nehmen Kontakt mit dem magischen Auge – und herrlich warmes Wasser fließt über Ihre Hände. Direkt aus der Wand. Aus einer unsichtbaren Armatur... Heute ist das noch Wunschtraum. Die Zukunft aber könnte die unsichtbare Armatur – vielleicht – realisieren.

KWC behält die Zukunft im Auge, ohne das Heute zu verlieren. Und wenn unsichtbare Armaturen die schönsten sind, so macht KWC heute die zweitschönsten: sichtbare Armaturen, die man sehen darf. Weil sie formschön sind (viele KWC-Modelle tragen die Auszeichnung «die gute Form»). Weil sie sich moderner Innenarchitektur harmonisch anpassen. Weil Chrom und Kunststoff sich perfekt ergänzen. Niemand ahnt, dass praktische Zweckmässigkeit bei der Gestaltung im Vordergrund steht. Das ist KWC-Design.

P. S. Übrigens finden viele unserer Kunden, KWC-Armaturen seien schöner als unsichtbare.

Aktiengesellschaft Karrer, Weber & Cie., 5726 Unterkulm
Armaturenfabrik – Metallgiesserei – Warmpresswerk. Verkaufsbüros: Basel,
Bern, Zürich, Lausanne.

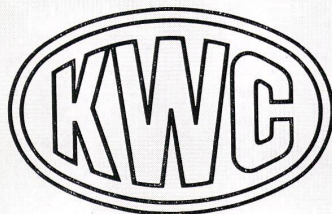



Waschtischbatterie 2100

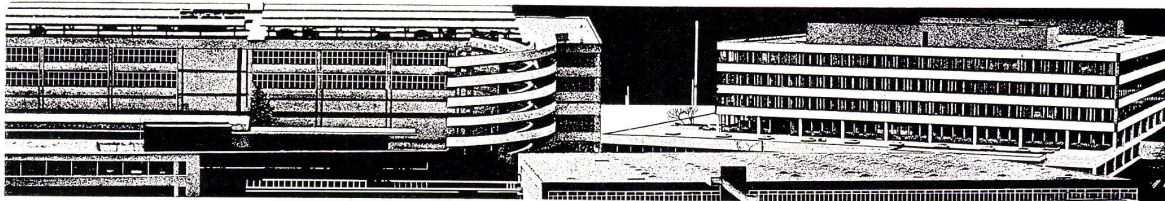

MAMMUT® die starke Marke für bituminöse Isolierungen

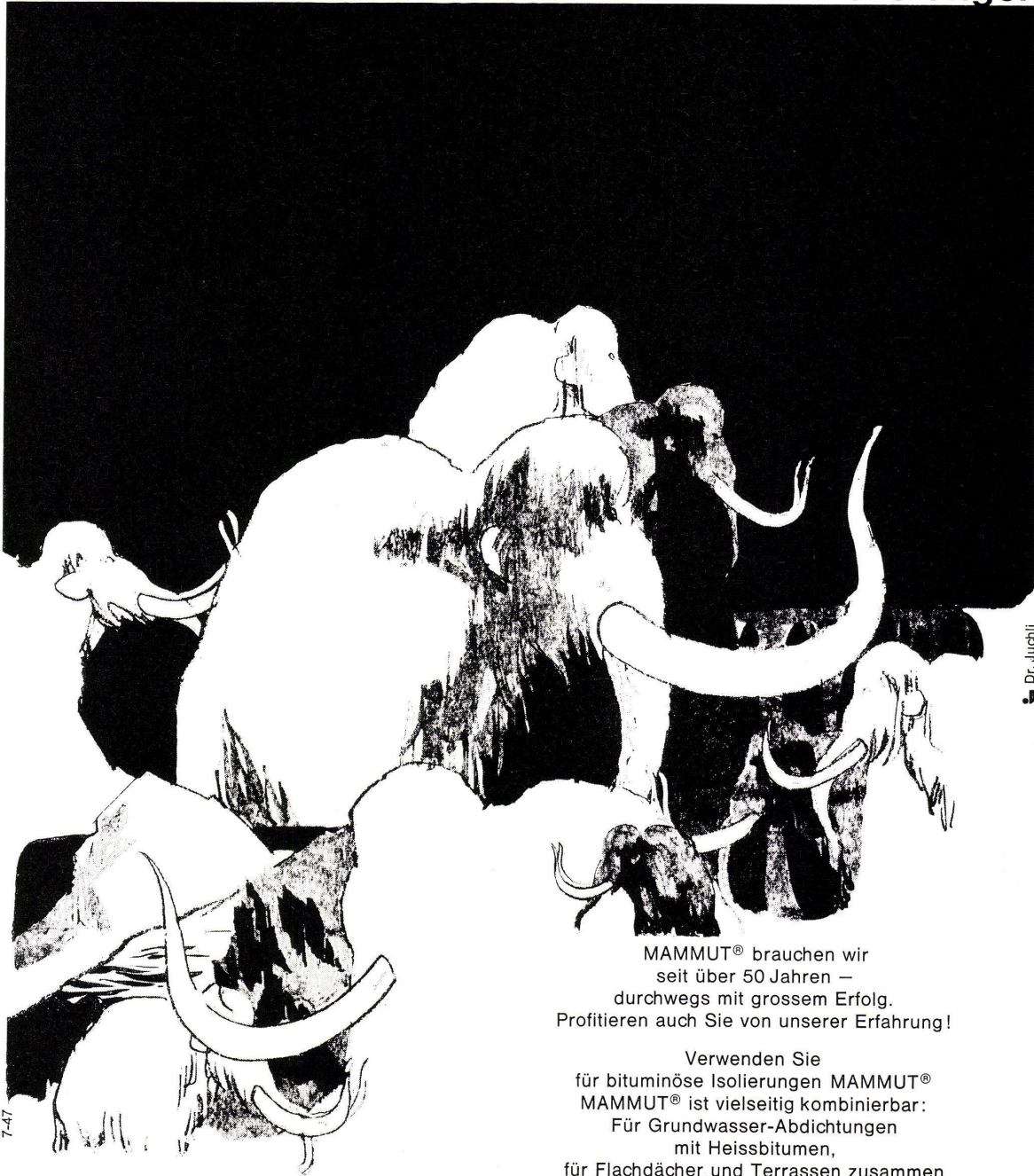

MAMMUT® brauchen wir
seit über 50 Jahren –
durchwegs mit grossem Erfolg.
Profitieren auch Sie von unserer Erfahrung!

Verwenden Sie
für bituminöse Isolierungen MAMMUT®
MAMMUT® ist vielseitig kombinierbar:
Für Grundwasser-Abdichtungen
mit Heissbitumen,
für Flachdächer und Terrassen zusammen
mit TURICUM® und Heissbitumen.

MAMMUT® die starke Schweizer Marke

AEZ

Asphalt-Emulsion AG

Wir beraten Sie gerne.
Rufen Sie an!
Telefon 051-258866

Zürich

Keller + Co AG
5313 Klingnau
Tel. 056 45 27 71

Technisches Zweigbüro Zürich
 Grünhaldenstraße 6,
 Telephon 051/46 99 77

**KELLPAX am COOP-Center,
 Thun-Dürrenast**

Architekt: Fritz Moser
 Molkereiweg 5, Thun

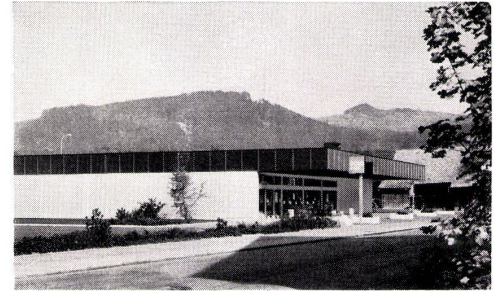

KELLPAX-Fabrikationsprogramm: KELLPAX-Fassaden

- Metallbau – Metallfassaden
- Kellpax-Normtüren
- Kellpax-Türen und Tore
- «tormatic»-Torantriebe
- Alupan-Türblätter
- Kellcopan-Türblätter
- Doppelböden für Kommando- und Computerräume
- Wandtafeln für Schulen und Planung

Was immer Sie auch planen, mit KELLPAX bauen Sie: «gut, modern, individuell». Wenden Sie sich an den KELLPAX-Beratungsdienst; er steht kostenlos zu Ihrer Verfügung.

Die Anlage COOP gliedert sich in zwei Fassaden-Aufbauarten. Die Fassaden Süd, Nord und Ost sind in konventioneller Art aufgemauert und verkleidet mit wetterfesten KELLPAX-Platten 10 mm. Die Sichtweite ist bewehrt mit Peralumanblech 0,7 mm, mattiert und oxydiert. Rückseiten (Gegenzug) mit Reinaluminiumblech 0,5 mm blank. Vertikale Plattenfugen mit 2-Komponenten-Kitt (Thiokol) versiegelt. Sämtliche Plattenkanten sind mit unterem Schlagschutz versehen. Die hinterlüftete Außenhaut ist auf eine Unterkonstruktion aus Aluminium montiert. Die Halteschienen sind verschraubt an die in die Schalung eingelegte Lattung (rostfreie Schrauben). Die Fassadenplatten sind auf die Unterkonstruktion verleimt also völlig schraubenlos. Die Fassaden Westseite besteht aus KELLPAX-Außenwandplatten von 60 mm Stärke; $k = 0,85 \text{ kcal/m}^2/\text{h}^2 \text{ C}^\circ$. Die Außenwandplatten sind beidseitig bewehrt mit Peralumanblech 1,2 mm, mattiert und oxydiert, verklebt auf Hartschicht aus wetterfestem Sperrholz von 10 mm Dicke. Als Mittellage und Isolation ist eine Mineralfaserplatte verwendet worden. Die vertikalen Stoßfugen sind ausgekittet, wie die hinterlüftete Außenhaut, mit 2-Komponenten-Kitt (Thiokol). Die unteren äußeren Plattenkanten sind wiederum mit Schlagschutz versehen.

kellpax Metallbau

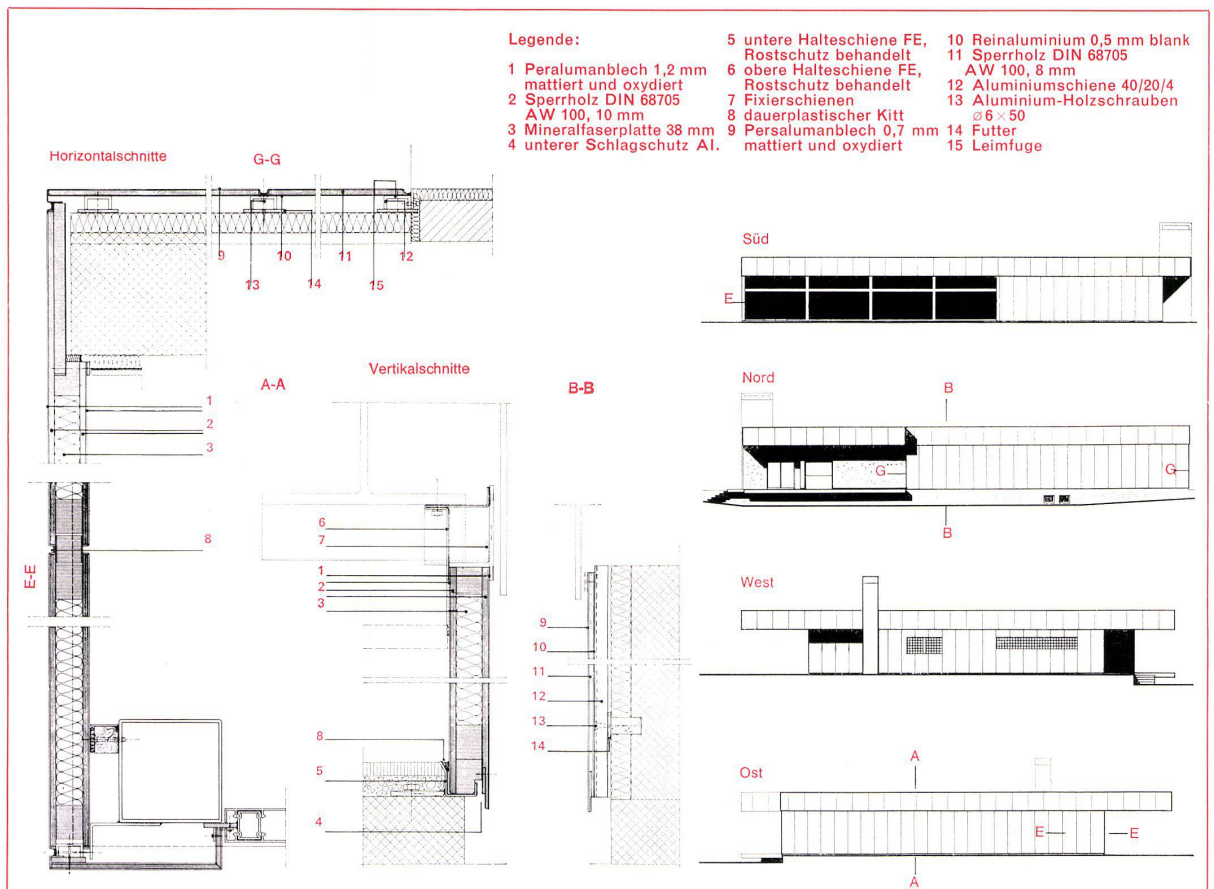

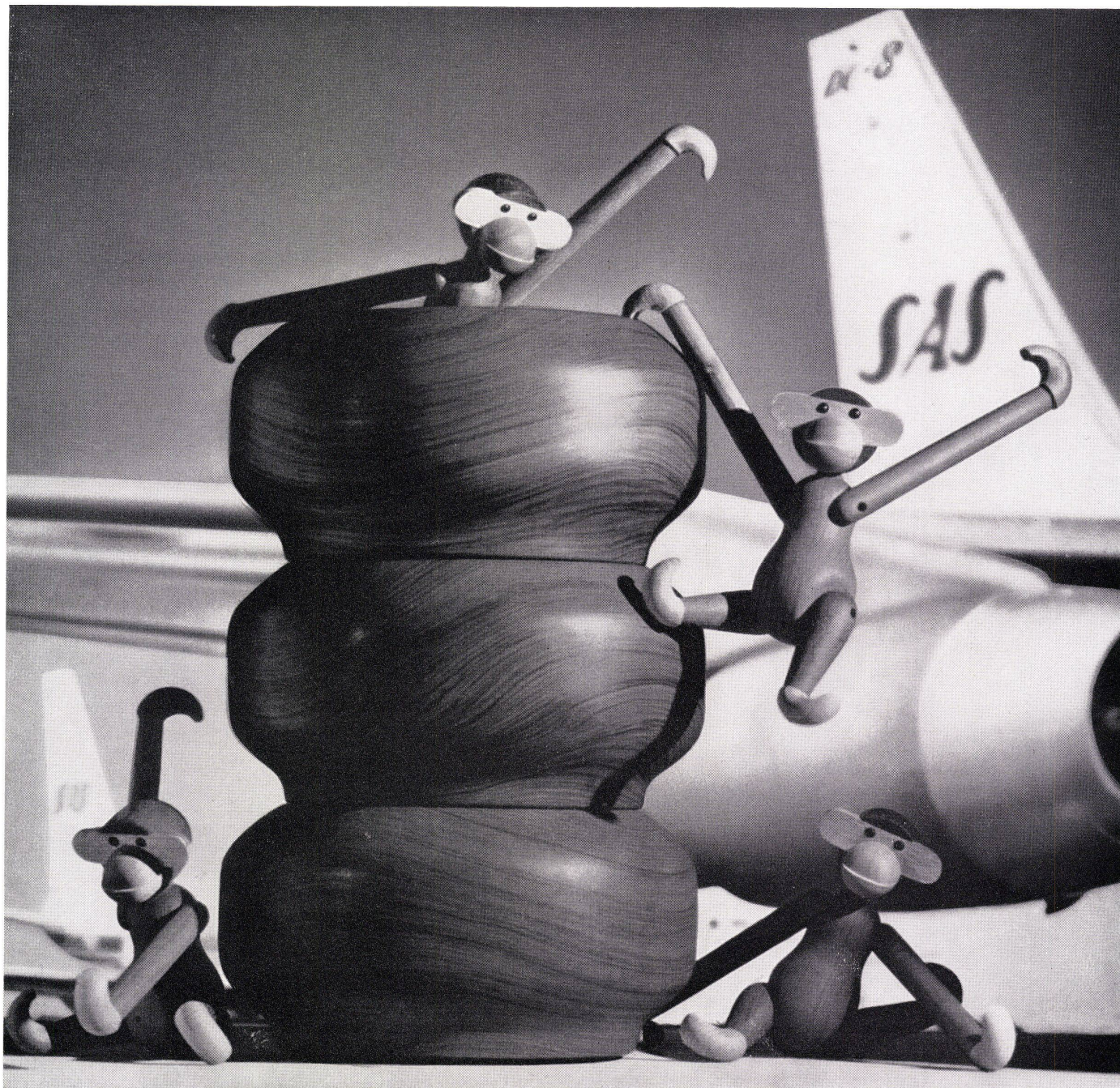

SALAD BOWLS BY MAGNUS STEPHENSEN AND MONKEYS BY KAY BOJESEN, KAY BOJESEN MODELLER, COPENHAGEN

**SCANDINAVIAN MODERN is Bojesen teak crafts
... and an imaginative approach to travel**

The world admires the deft touch, the skill and the lively imagination that go into Scandinavian crafts. The Scandinavians bring the same talents to worldwide air travel. One example of that creative flair is the pioneering of the world's polar air routes (which has won SAS unique honor as the first airline to be awarded the Christopher Columbus Prize). Distinctive SAS hospitality and service, and the famous cuisine honored by La Chaîne des Rôtisseurs, are others. Fly with SAS next time, and discover new pleasure in travel.

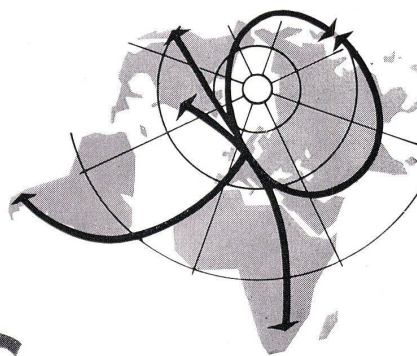

FLY SCANDINAVIAN MODERN — WORLDWIDE



SCANDINAVIAN AIRLINES

Photo by C. A. Peterson on Kodak Ektachrome film

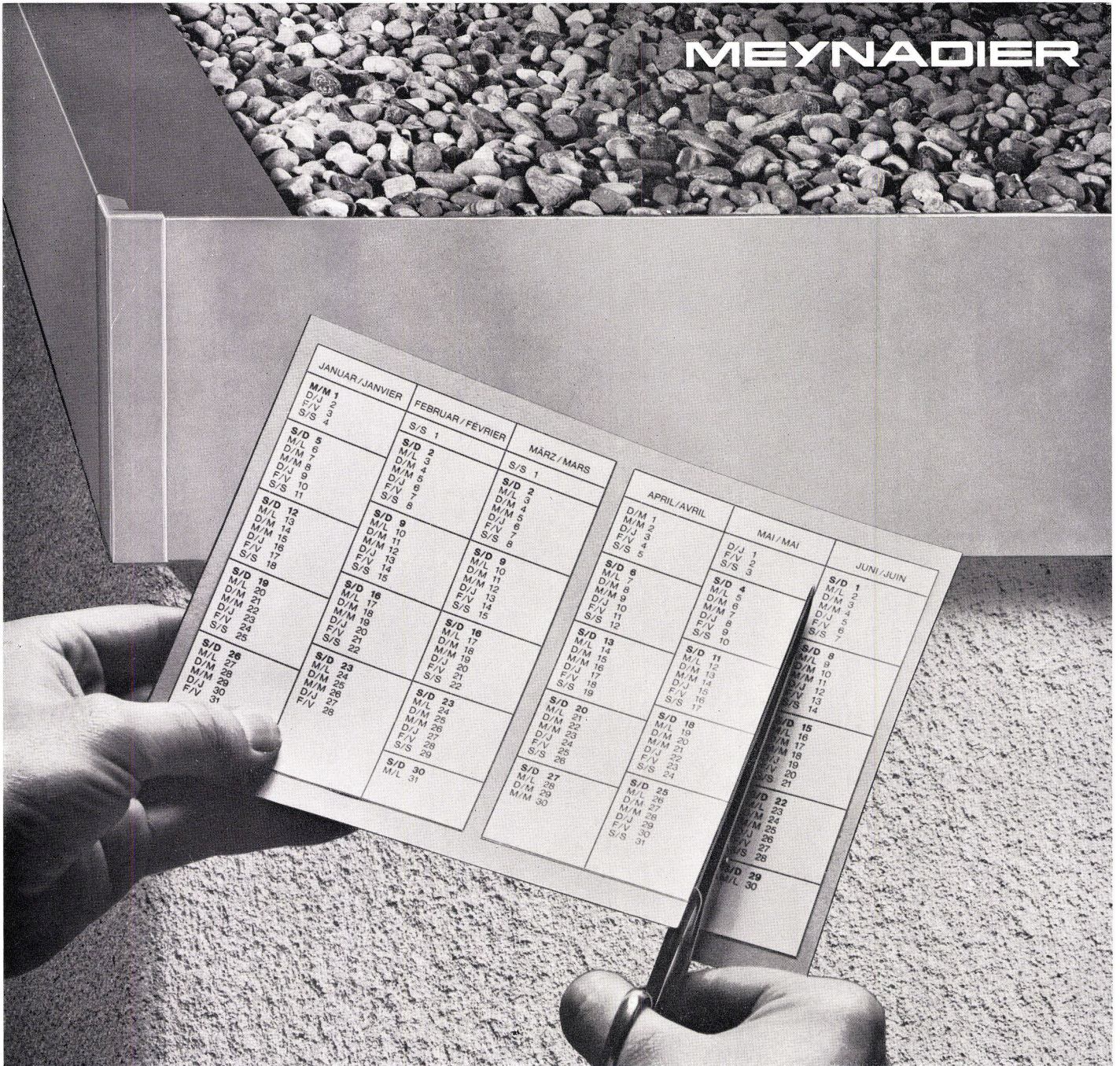

Ein scharfer Schnitt durch die Terminrechnung im Flachdachbau

Mit Tectabord wird Ihr Flachdach um mehrere Wochen früher eingedeckt. Das ist kein Wunschtraum. Wir haben es bereits verschiedenen unserer Kunden bewiesen. Mit den vorfabrizierten Tectabord-Elementen kann in 1-2 Tagen der Dachrandabschluss verlegt werden. Unmittelbar danach wird die Dachisolierung aufgebracht.

Einfache und schnelle Montage

Die Montage der vorfabrizierten Tectabord-Elemente verlangt keine besonderen Kenntnisse. Tectabord wird gleich nach der Erhärtung der Betondecke montiert. Selbst bei feuchter Witterung. Die Dampfsperre lässt sich sofort mit den Bordsteinen verbinden. Die Dachfläche ist geschlossen — dieses «Notdach» erlaubt den früheren Beginn des Innenausbau. Aber auch das ist wichtig: Tectabord und die Dachisolierung werden durch den gleichen Handwerker verlegt... also haben Sie hier weder Termin- noch Garantie-Schwierigkeiten.

Fehlerquellen der Dachisolierung werden eliminiert

Denn mit Tectabord entfallen alle neuralgischen Punkte (Dilatationskästen, Lötstellen, Anschlüssen

von Dachpappe auf Blech usw.). Selbst Kältebrücken werden reduziert, weil die Wärme-Isolation bis zur Aussenkante reicht. Sind das nicht triftige Gründe, um sich das Tectabord-System einmal näher anzusehen? Dabei werden Sie feststellen, dass auch der Preis günstiger ist.

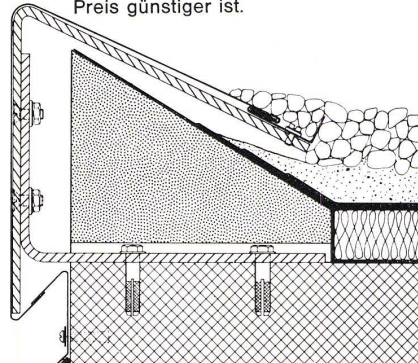

tectabord

MEYNADIER+CIE AG Zürich, Lausanne, Biel, Bern, Luzern, Bellinzona, Chur

Ich interessiere mich für Ihr zeit- und geldsparendes Tectabord-System. d

Ich bitte um nähere Einzelheiten

Ich bitte um den Besuch eines Fachmannes

Name, Vorname _____

Beruf _____

Adresse/PLZ _____

_____ Telefon Nr. _____

Einsenden an: Meynadier + Cie AG, Vulkanstrasse 110, 8023 Zürich

Qualität



Aus Zug kommt... Automation in Küche und Waschküche. Fortschrittliches Haushalten mit modernen Apparaten. Zeit- und Kraftersparnis. Erleichterung und mehr Lebensfreude für die Hausfrau. Aus Zug kommen Produkte, die zum Begriff geworden sind. Namen wie Unimatic und Adora. Aus Zug kommt... alles zur Rationalisierung des Waschtages – Waschautomaten für höchste Ansprüche, Waschautomaten für Waschküche und Etage, Wäschetrockner für rasches und schonendes Trocknen, Bügelmangen für müheloses Glätten. Aus Zug kommt... vieles zur Vereinfachung der Küchenarbeit – Geschirrspülautomaten, freistehende und Einbaumodelle. Und für die Kleinküche platzsparende Tischgeschirrspüler mit erstaunlich grossem Fassungsvermögen und erstaunlich niedrigem Preis. Haushalthilfen, auf die jederzeit Verlass ist. Denn aus Zug kommt... Sicherheit, Zuverlässigkeit, Qualität, Zuger Qualität.

Verzinkerei Zug AG, 6301 Zug, Telephon 042 3313 31

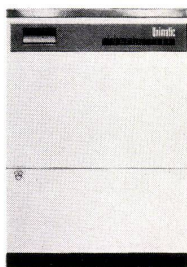

Vollautomatische Waschmaschinen Unimatic

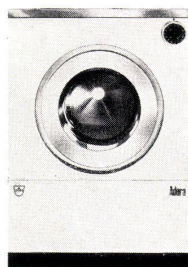

Vollautomatische Waschmaschinen Adora

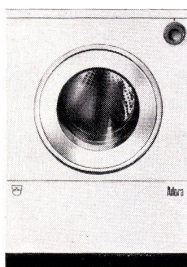

Automatischer Wäschetrockner Adora

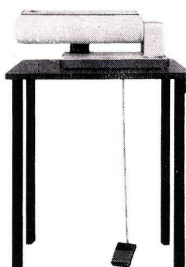

Haushalt-Bügelmange Adora

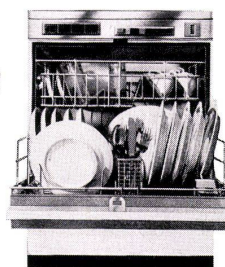

Vollautomatische Geschirrspüler Adora

MUBA: Halle 11, Stand 371

EXKLUSIV



Natürlichkeit – natürlich

**POREN
FINISH®**

Die neue Exklusivkollektion
von Formica
enthält vier neue Dessins



FORMICA PLASTICS AG
sendet Ihnen gerne
die vollständige Kollektion

Formica Plastics AG
9303 Wittenbach/SG
Postfach 5
Telefon 071 98 16 14

Die Rauch-Barriere von hädrich ag

Für höchste Sicherheits-Ansprüche bauen wir die bewährte «Rauch-Barriere». Die rauchdichte Türe Typ HZ-R. Wir senden Ihnen gerne unsere technischen Informationen.

Rauchdichte, feuerhemmende und feuerbeständige HZ-Türen sind nach behördlichen Vorschriften konstruiert und haben folgende gemeinsame Merkmale: Pro Flügel 2–3 kräftige Bänder,

Gehflügel mit 3-Punkt-Verschluss, Nebenflügel mit 2-Kantenriegel. Konstruktion nach feuerpolizeilichen Vorschriften. Zulassung gemäss EMPA-Prüfbericht Nr. 71766 vom 29. März 1961.

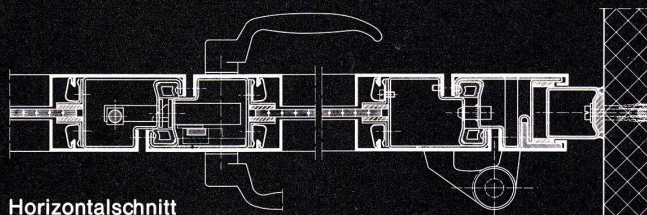

Horizontalschnitt

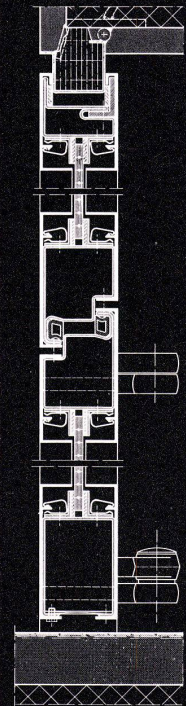

Vertikalschnitt

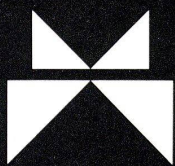

Metallbau
HZ Konstruktionen
Profilpresswerk

Hädrich AG
8047 Zürich
Freilagerstrasse 29
Tel. 051 / 52 12 52