

Eurodomus 3 = Eurodomus 3 = Eurodomus 3

Autor(en): **Bieri, Hans**

Objektyp: **Article**

Zeitschrift: **Bauen + Wohnen = Construction + habitation = Building + home : internationale Zeitschrift**

Band (Jahr): **24 (1970)**

Heft 9: **Zentren = Centres = Centres**

PDF erstellt am: **17.09.2024**

Persistenter Link: <https://doi.org/10.5169/seals-347870>

Nutzungsbedingungen

Die ETH-Bibliothek ist Anbieterin der digitalisierten Zeitschriften. Sie besitzt keine Urheberrechte an den Inhalten der Zeitschriften. Die Rechte liegen in der Regel bei den Herausgebern. Die auf der Plattform e-periodica veröffentlichten Dokumente stehen für nicht-kommerzielle Zwecke in Lehre und Forschung sowie für die private Nutzung frei zur Verfügung. Einzelne Dateien oder Ausdrucke aus diesem Angebot können zusammen mit diesen Nutzungsbedingungen und den korrekten Herkunftsbezeichnungen weitergegeben werden. Das Veröffentlichen von Bildern in Print- und Online-Publikationen ist nur mit vorheriger Genehmigung der Rechteinhaber erlaubt. Die systematische Speicherung von Teilen des elektronischen Angebots auf anderen Servern bedarf ebenfalls des schriftlichen Einverständnisses der Rechteinhaber.

Haftungsausschluss

Alle Angaben erfolgen ohne Gewähr für Vollständigkeit oder Richtigkeit. Es wird keine Haftung übernommen für Schäden durch die Verwendung von Informationen aus diesem Online-Angebot oder durch das Fehlen von Informationen. Dies gilt auch für Inhalte Dritter, die über dieses Angebot zugänglich sind.

Hans Bieri, Zürich

Eurodomus 3

Nach Genua (1966) und Turin (1968) hat die dritte Eurodomus dieses Jahr in Mailand, im Palazzo dell'Arte al Parco (10 000 m² Ausstellungsfläche) vom 14. bis zum 24. Mai stattgefunden.

Die Ausstellung ist inzwischen weltweit bekannt. Es ist die dritte „richtunggebende Ausstellung für das moderne Haus“, ange-regt durch die Zeitschrift Domus, welche eine internationale Auswahl der modernen Erzeugnisse für das Haus vornahm.

Gio Ponti, der Herausgeber der Zeitschrift und Organisator der Ausstellung, erläuterte in einer Einleitung zur Ausstellung unter anderem bezeichnenderweise folgendes:

„... es ist eine immer unleugbarere Tatsache, daß in der modernen Kultur und ihren Ausdrucksformen (zu denen auch das Wohnungswesen gehört), alles heute international ist. Wie in Kunst, Wissenschaft und Technik so muß auch im Städtebau, in der Architektur und in der Wohnungsgestaltung Internationalität das Kennzeichen sein ...

... Eurodomus ist eine Ausstellung, die be-wußt moderne kulturelle Gültigkeit anstrebt.. Es ist die Überzeugung von den Werten einer modernen Lebenskultur, in der gerade die Gestaltung einer Wohnung sehr aufschluß-reich sein kann ...

... Wir müssen für das Haus wie für jedes Ding eine Norm des Urteils finden: dient es der Kultur oder nicht? Ist es wahre, verpflichtende Modernität oder nur Mode, Spekulation des Augenblicks? ...“

Dies, was Gio Ponti hier noch als Frage auf-warft, wurde bereits zur festen Meinung. Zu-viele der gezeigten Produkte sind reiner Redesign schon bestehender Gegenstände, (wie das zu zeigen hier versucht wird.) Sie erscheinen lediglich in einer neuen Aufma-chung, die mit illusionistischer Beredsamkeit Internationalität und Modernität nicht für den Menschen benützt, sondern die Internationa-lität des Absatzmarktes garantieren soll und damit einzig der Produktionssteigerung der Industrie dient. Die desodorierte Sauberkeit der meisten Produkte ist eine neue Methode der Vergoldung. Sie blendet den Käufer und reduziert sein arriviertes Sehvermögen für die dunklen sozialen und ökologischen Kehr-seiten.

Après Gênes en 1966 et Turin en 1968 la troisième Eurodomus s'est tenue cette année à Milan, du 14 au 24 Mai, dans le «Palazzo dell'Arte al Parco» (10 000 m² d'exposition). Cette 3ème manifestation «donnant le ton» en matière d'ameublement moderne est maintenant mondialement connue et fut animée par la revue Domus dans le but de présenter un choix international d'objets contemporains destinés à l'habitat.

Dans une introduction à l'exposition Gio Ponti, producteur de la revue et organisateur de la manifestation, soulignait les faits suivants: «... il est incontestable que de nos jours, dans les formes d'expression de notre culture moderne, tout est international; non seulement dans l'art la science et la technique mais aussi dans l'urbanisme, l'architecture et bien entendu l'aménagement de l'habitat.

(Suite page 336)

1
Leuchten aus einem französischen Herrschaftshaus, 19. Jahrhundert.
Luminaires d'une résidence française du 19ème siècle.
Lamps from a 19th century French manor.

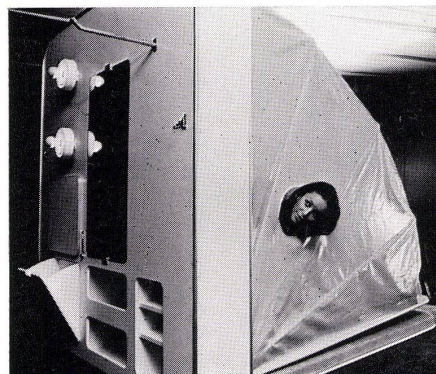
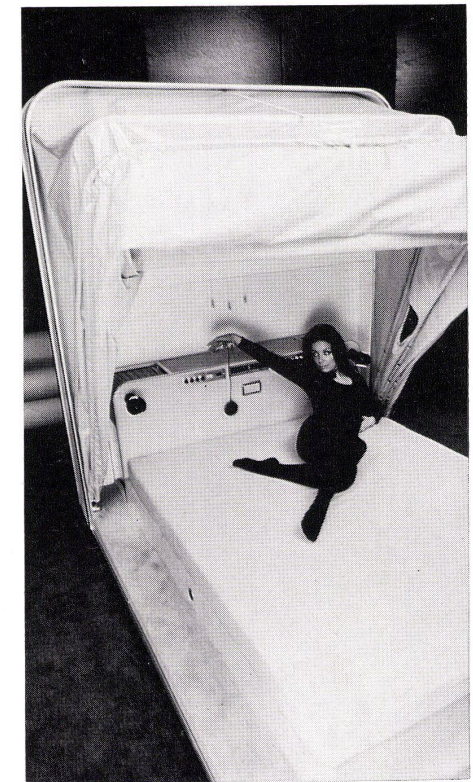
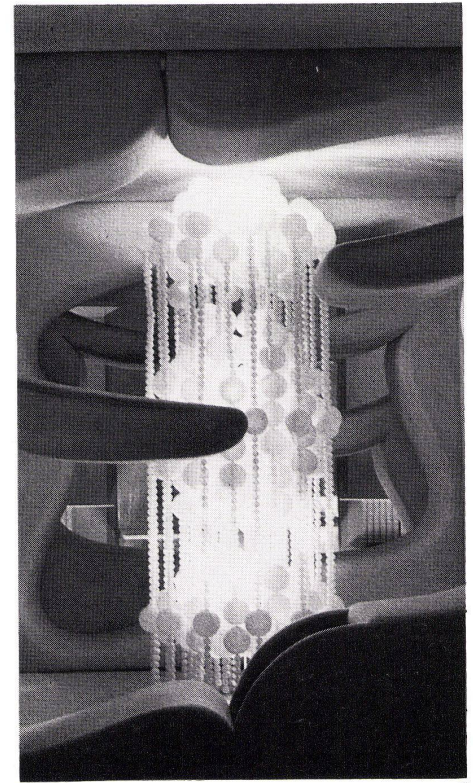
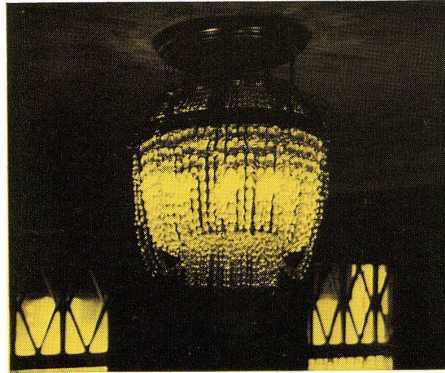

3
Himmelbett
Lit à baldaquin
Canopied bed.

4, 5
Bett mit automatisch schließbarem Verdeck, Aircondition und allen elektrischen Medien. Designer: Joe Colombo, Produktion: Sormani, Como.
Lit escamotable automatiquement, climatisé avec tous les raffinements électriques. Dessin: Joe Colombo, production: Sormani, Come.
Bed with automatically operated cover, air-conditioning and all electric appliances. Designer: Joe Colombo, production: Sormani, Como.

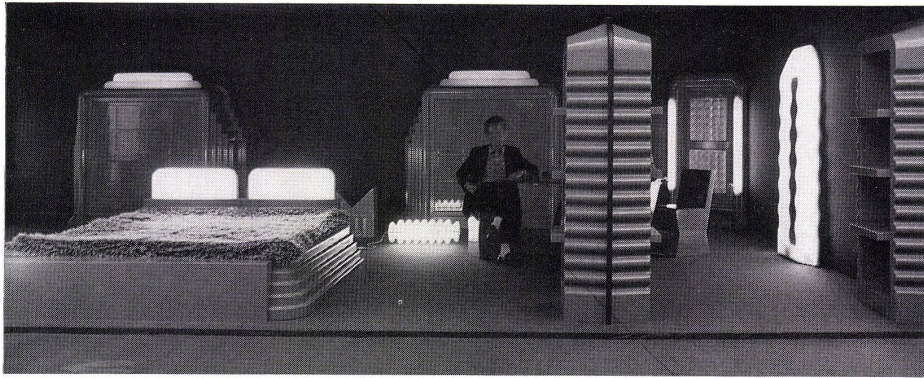

6

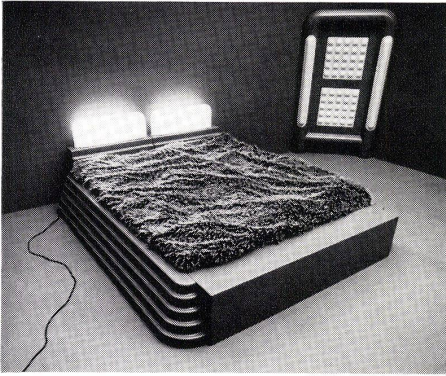

7

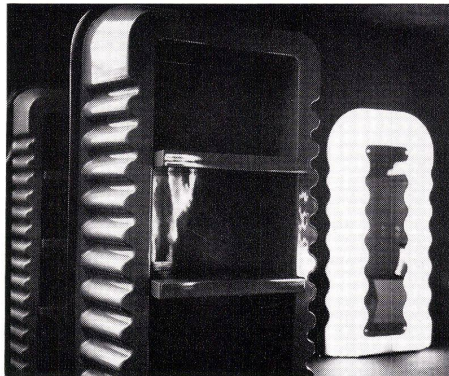

8

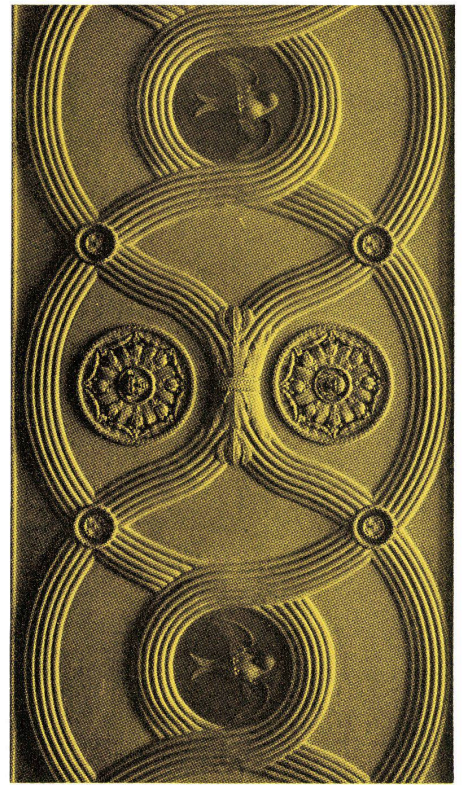

9

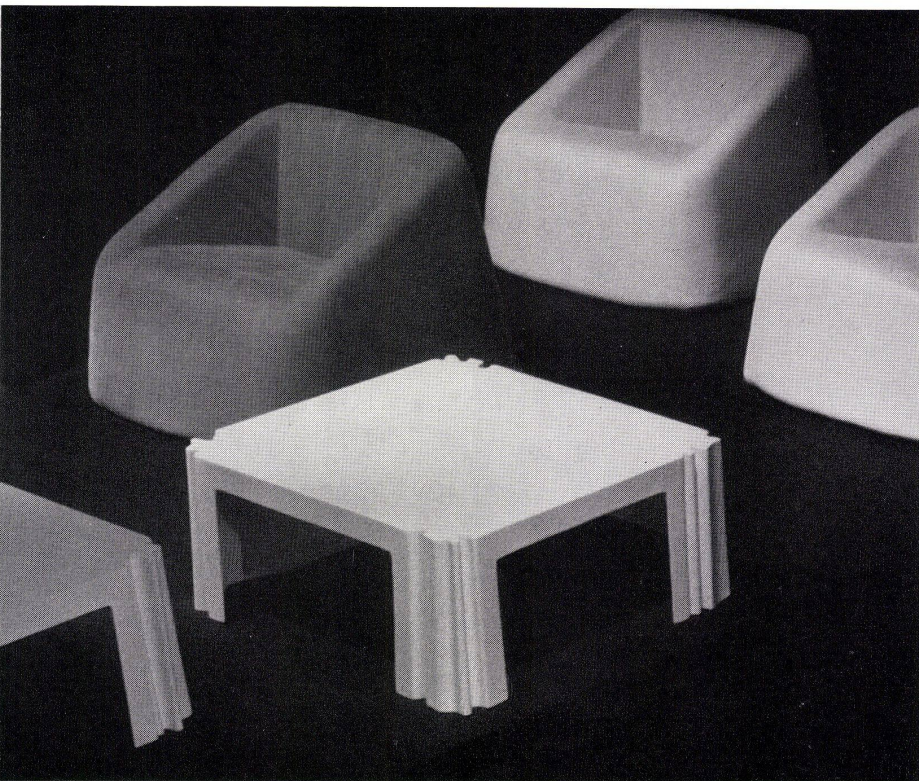

10

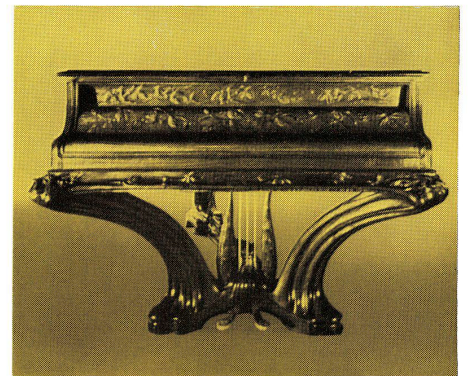

11

6, 7, 8
Orgie in Fiberglas. Designer: Ettore Sottsass jr., Production: Design center.

Orgie en fibre de verre. Dessin: Ettore Sottsass jr., production: Design center.

Orgy in fibreglass. Designer: Ettore Sottsass, Jr., production: Design Center.

9
Stuckdecke. Ende 18. Jhdt.
Plafond en stuc. Fin de 18ème siècle.
Stucco ceiling, end of 18th century.

10
Tisch aus Kunststoff. Designer: Sergio Asti, Produktion: Sintesis, Milano.
Table en matière plastique. Dessin: Sergio Asti, production: Sintesis, Milan.

Table of plastic. Designer: Sergio Asti, production: Sintesis, Milan.

11
Flügelfuß. Victor Prouvé 1900.
Pied de piano. Victor Prouvé 1900.
Leg of piano. Victor Prouvé, 1900.

12
Sitzreihe. Designer: Kho Liang Le, Produktion: Car Ltd/Grosfillex, Arpent.
Rangée de sièges. Dessin: Kho Liang Le, production: Car Ltd/Grosfillex, Arpent.
Row of seats. Designer: Kho Liang Le, production: Car Ltd/Grosfillex, Arpent.

13
Ulmer Chorgestühl.
Stalles du chœur de la cathédrale d'Ulm.
Choirstalls in Cathedral of Ulm.

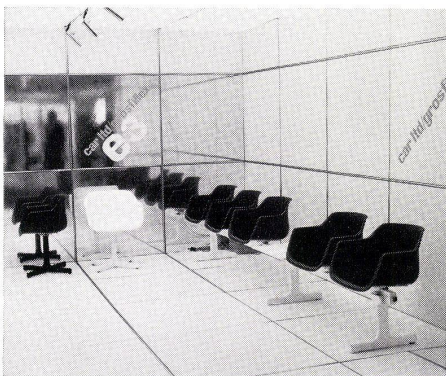

12

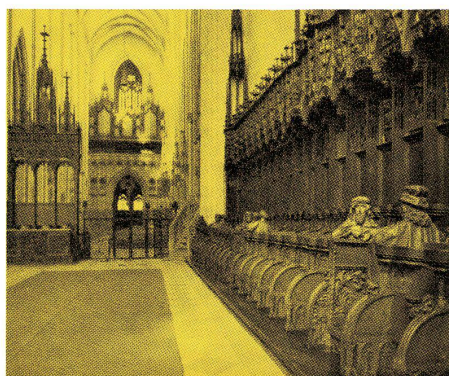

13

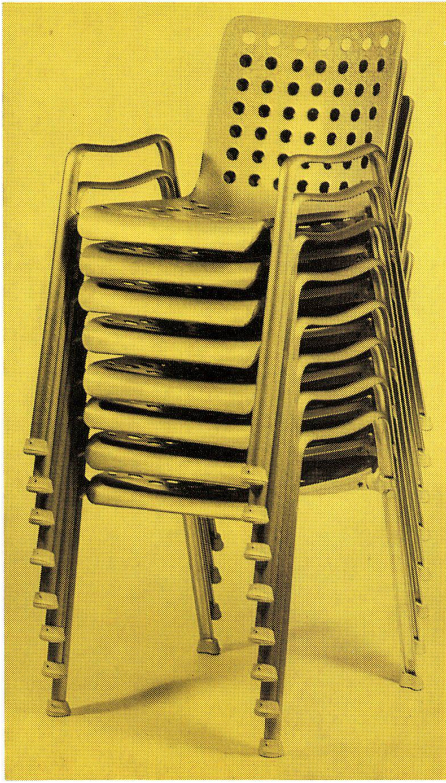

4



15

14
Landistuhl. Designer: Dr. Coray, Produktion: MEWA P & W Blattmann, Wädenswil 1939.

Chaise Landi. Dessin: Dr. Coray, production: MEWA P & W Blattmann, Wädenswil 1939.

Landi chair. Designer: Dr. Coray, production: MEWA P & W Blattmann, Wädenswil 1939.

15
Stapelbare Sitze. Designer: Joe Colombo, Produktion: Zanotta Milano.

Sièges empilables Dessin: Joe Colombo, production: Zanotta, Milan.

Stackable seats. Designer: Joe Colombo, production: Zanotta, Milan.

16
Doppelbett von A. Schneck, 1920.

Double lit par A. Schneck, 1920.

Double bed by A. Schneck, 1920.

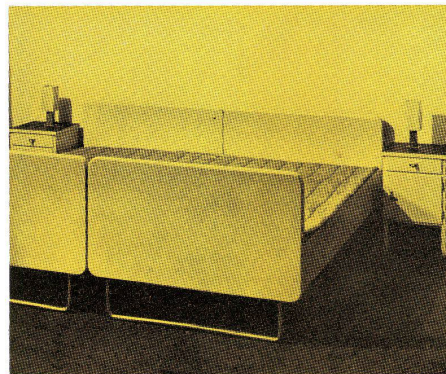

6

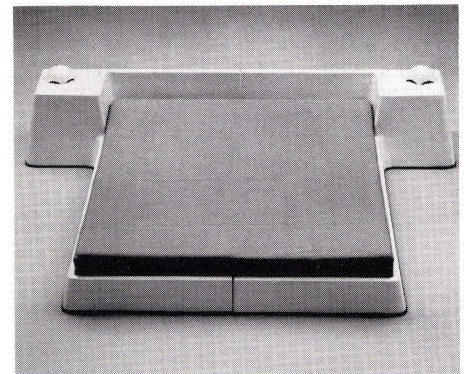

17

17
Doppelbett aus Kunststoff. Designers: Mars Berthier und Marc Held, Produktion: Roche & Bobois und Prisunic, Paris.

Double lit en matière plastique. Designers: Mars Berthier et Marc Held, Production: Roche & Bobois et Prisunic, Paris.

Double bed of plastic, Designers: Mars Berthier and Marc Held, Production: Roche & Bobois and Prisunic, Paris.



18



19

18
Gartenstuhl. Designer unbekannt.
Chaise de jardin. Dessin anonyme.
Garden chair. Designer unknown.

19
Klappstuhl. Designer: Giancarlo Piretti, Produktion: Anonima Castelli Bologna.

Chaise pliante. Dessin: Giancarlo Piretti, production: Anonima Castelli, Bologna.

Folding chair. Designer: Giancarlo Piretti, production: Anonima Castelli, Bologna.

20
Beweglicher Armlehnstuhl. Milwaukee Chair Comp. Chicago 1925.

Fauteuil à accoudoirs mobiles. Milwaukee Chair Comp. Chicago 1925.

Movable armchair. Milwaukee Chair Co. Chicago 1925.

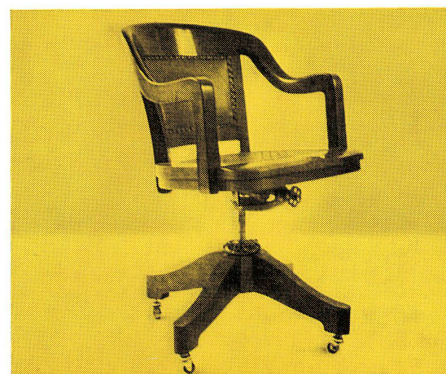

20



21

21
Bürosessel. Designer: Joe Colombo, Produktion: Zanotta, Milano.

Siège de bureau. Dessin: Joe Colombo, production: Zanotta, Milan.

Office bench. Designer: Joe Colombo. Production: Zanotta, Milan.

Eurodomus est une exposition qui prétend contribuer à la culture moderne. Elle traduit l'affirmation des valeurs culturelles de la vie contemporaine, domaine dans lequel l'aménagement d'une maison peut être un fait très significatif . . . pour la maison comme pour le reste il nous faut trouver une norme de jugement: Contribue t'elle à la culture ou non? S'agit il d'un véritable modernisme ou seulement d'une spéculation opportuniste?»

Ce que Gio Ponti pose ici comme une éventualité est devenue une réalité. Trop des produits présentés ne sont que des redites d'objets préexistants (c'est ce que nous tentons de montrer ici). Offerts sous une présentation nouvelle, ils ne convainquent que par l'illusion d'une modernisme international qui n'est pas au service de l'homme mais à celui d'un marché dont il faut garantir aussi le caractère international afin d'assurer le développement des industries. Le purisme desséché de la plupart des objets est une «dorure» d'un nouveau genre qui éblouit l'acheteur et l'empêche de mesurer les conséquences sociales et écologiques qu'elle dissimule.

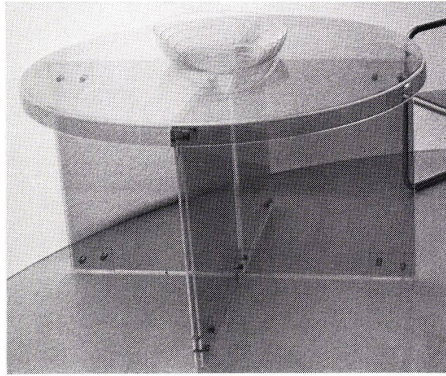

22

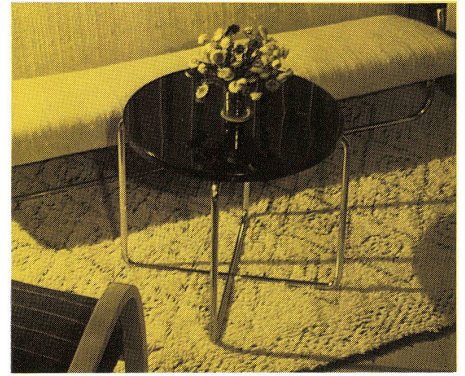

23

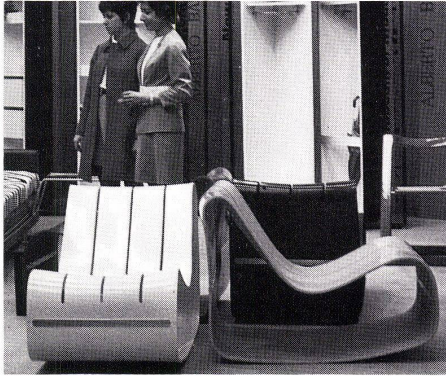

24

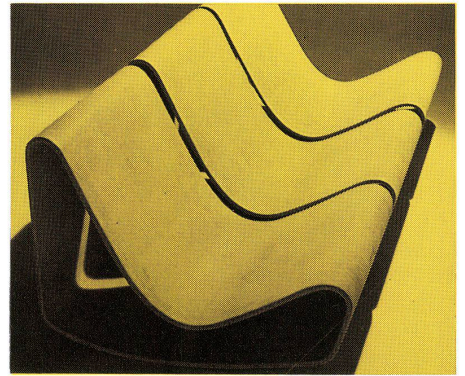

25

After Genoa (1966) and Turin (1968), the third Eurodomus was held this year in Milan in the Palazzo dell'Arte al Parco (exhibition floor area 10 000 sq. meters), from May 14 to 24. The exhibition has in the meantime become known throughout the world. It is the third „exhibition providing guide-lines for modern housing“, inspired by the journal Domus, which made an international selection of modern appliances and furniture for households.

Gio Ponti, the publisher of the journal and organizer of the exhibition had the following to say in an introduction to the exhibition:

„ . . . it is an increasingly obvious fact that in modern culture and its forms of expression (including housing) everything is now international. As in the fields of art, science and engineering, so in town-planning, in architecture and in housing design, an international character is the dominant feature . . . Eurodomus is an exhibition which deliberately aims at modern cultural validity . . . It represents a conviction of the values of modern culture, in which the design of a housing unit can give us many valuable leads . . . We must, for the house as for everything else, find a standard for making judgments: does it serve cultural interests or not? Is it true, responsible modernity or only fashion, speculation of the moment? . . . “

Gio Ponti put this in the shape of questions, but it has already become a firm opinion. Too many of the products shown are pure re-design of already existing objects (as we have sought to show here). They appear merely in new-style packaging, which does not mean true internationalism and modernity for human use, but is mere illusion-mongering, indulged in with an eye on the market, aiming solely at increasing production for industry. The deodorized cleanliness of most of the products is a new method of coating the product with a false glitter. It dazzles the buyer and reduces his capacity to spot the social and ecological drawbacks embodied in the product.

22

Tisch aus Kunststoff, Designer: Pierluigi Molinari, Produktion: Totem, Vicenza.

Table en matière plastique, Dessin: Pierluigi Molinari, Production: Totem, Vicenza.

Table of plastic, Designer: Pierluigi Molinari, Production: Totem, Vicenza.

23

Tisch von Marcel Breuer, Produktion Wohnbedarf Zürich, 1935.

24

Sessel aus Kunststoff. Designer: Motomi Kawakami, Produktion: Bazzani, Milano.

Fauteuil en matière plastique. Dessin: Motomi Kawakami, production: Bazzani, Milan.

Settee of plastic. Designer: Motomi Kawakami, production: Bazzani, Milan.

25

Eternitstuhl. Designer: Guhl, Produktion: Eternit AG, Niederurnen.

Chaise en Eternit. Dessin: Guhl, production: Eternit AG, Niederurnen.

Chair of eternit. Designer: Guhl, production: Eternit AG, Niederurnen.

26, 28

Drehbare Wohnwand. Designer: Joe Colombo, Produktion: Sormani, Como.

Mur de séjour pivotant. Dessin: Joe Colombo, production: Sormani, Como.

Pivoting living-room wall. Designer: Joe Colombo. Production: Sormani, Como.

27, 29

Drehbare Wohnwand für Wohn- und Schlafraum im Haus einer Kommune. El Lissitzky 1930.

Meuble cloison pivotant pour séjour et chambre à coucher dans la maison d'une commune. El Lissitzky 1930.

Pivoting living-room wall, also for bedroom, in a communal house. El Lissitzky, 1930.

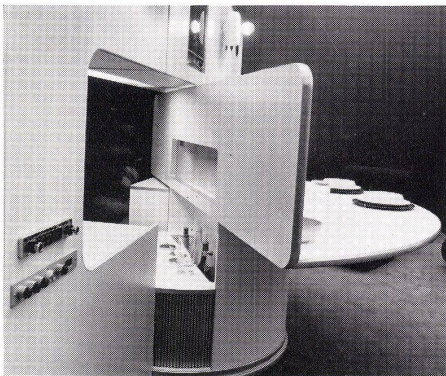

26

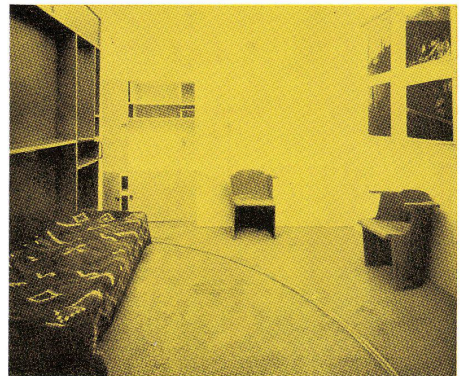

27

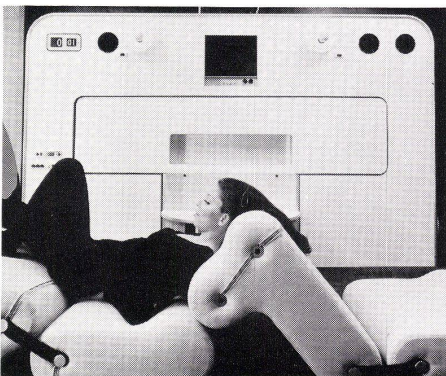

28

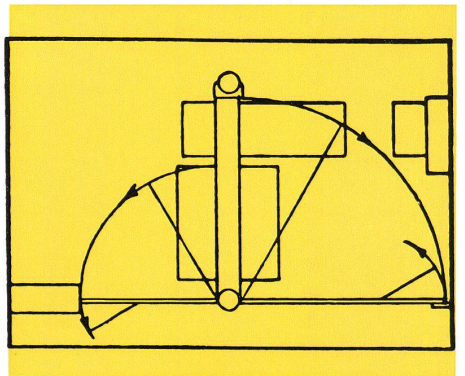

29



30

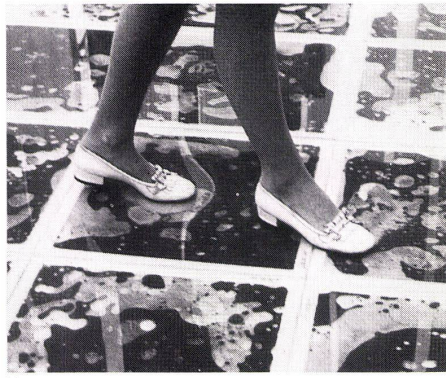

31

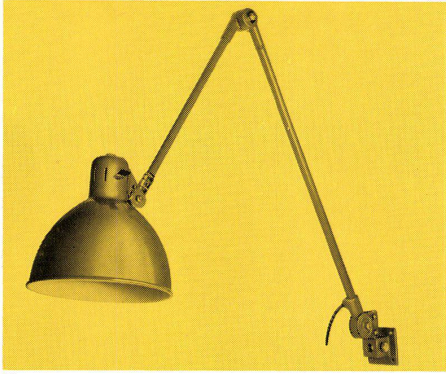

32

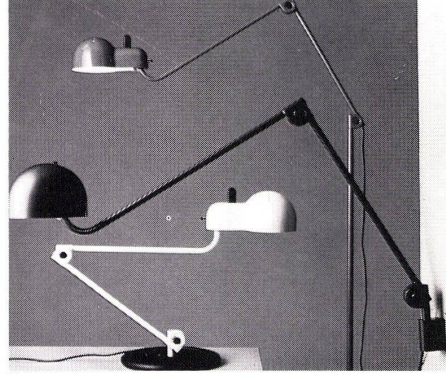

33



34

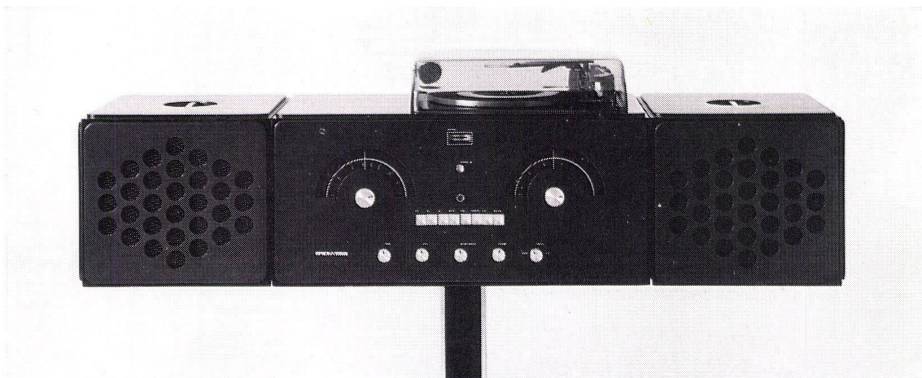

35

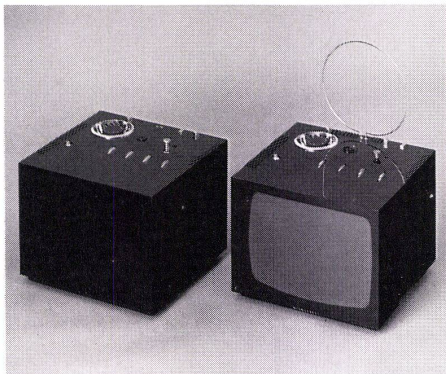

36

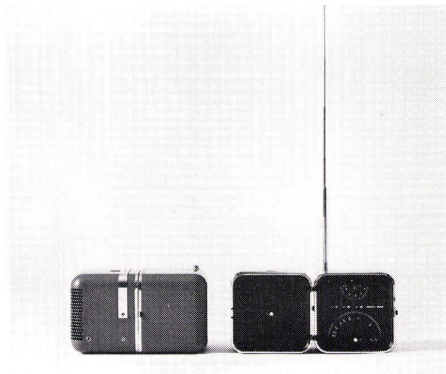

37

30

... und im Freien.
 ... aussi à l'extérieur.
 ... and outdoors.

31

Psychedelischer Fußboden. Designer: Bruno Contenotte, Produktion: Polymer, Milano.
 Revêtement de sol psychodélique. Dessin: Bruno Contenotte, production: Polymer, Milan.
 Psychedelic floor. Designer: Bruno Contenotte, production: Polymer, Milan.

32

Swiss Lenkleuchte 72 T 1936.
 Luminaire orientable 72 T 1936 Suisse.
 Adjustable-beam lamp 72 T 1936 Switzerland.

33

Leuchten. Designer: Joe Colombo, Produktion: Stilnovo, Milano.
 Luminares. Dessin: Joe Colombo, production Stilnovo, Milan.
 Lamps. Designer: Joe Colombo, production: Stilnovo, Milan.

34

S-40B Kurzwellenempfänger. Produktion: The Hallicrafters Co. 1940.
 S-40B récepteur à ondes courtes, production: The Hallicrafters Co. 1940.
 S-40B VIII short-wave receiver, production: The Hallicrafters Co. 1940.

35

RR 126 FO/ST, Designer: A. & P. Castiglioni, Produktion: Brionvega, Mailand.

36

Black ST 201 12". Designer: Marco Zanuso und Richard Sapper, Produktion: Brionvega, Milano.

37

TS 502, Designers: Marco Zanuso und Richard Sapper.

38

Transistor rr 127. Produktion: Brionvega, Milano.

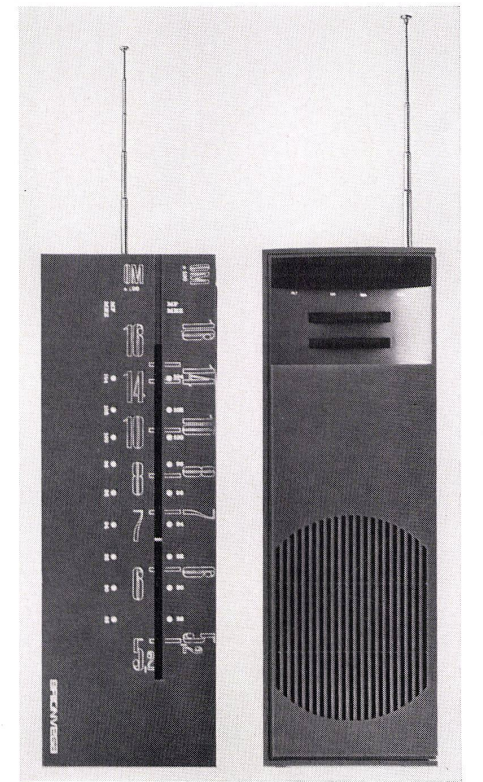

38

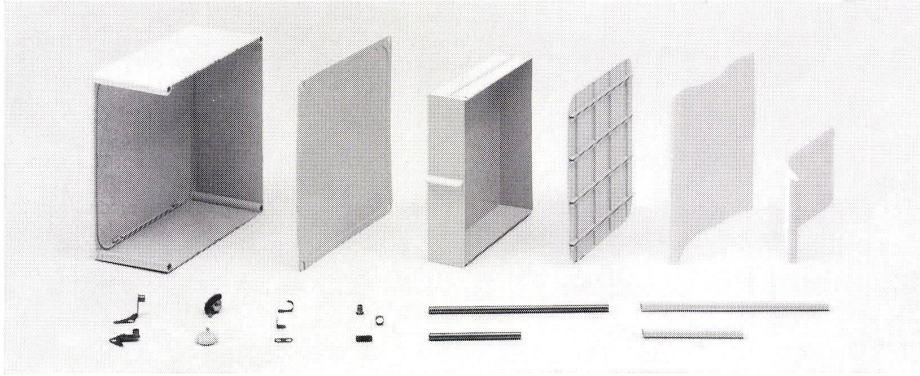

9

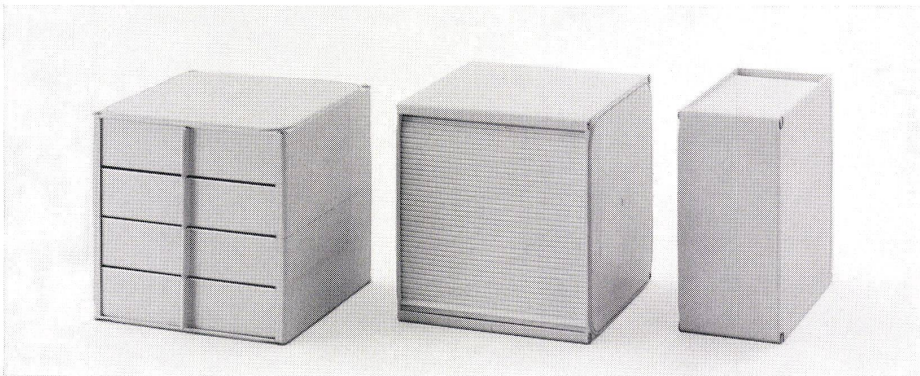

40

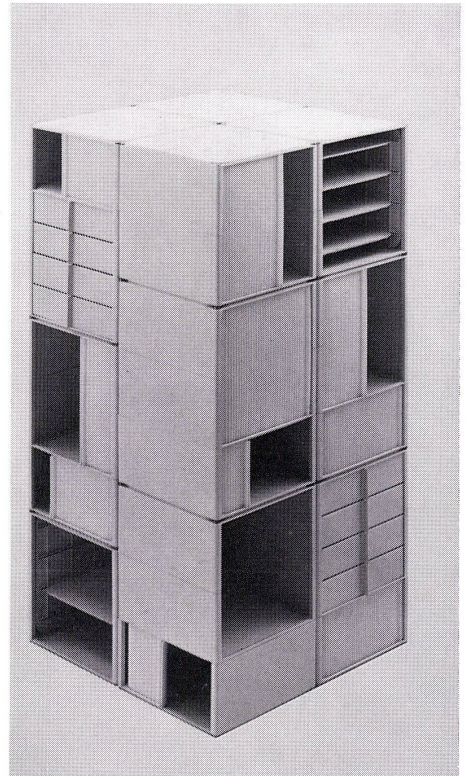

41

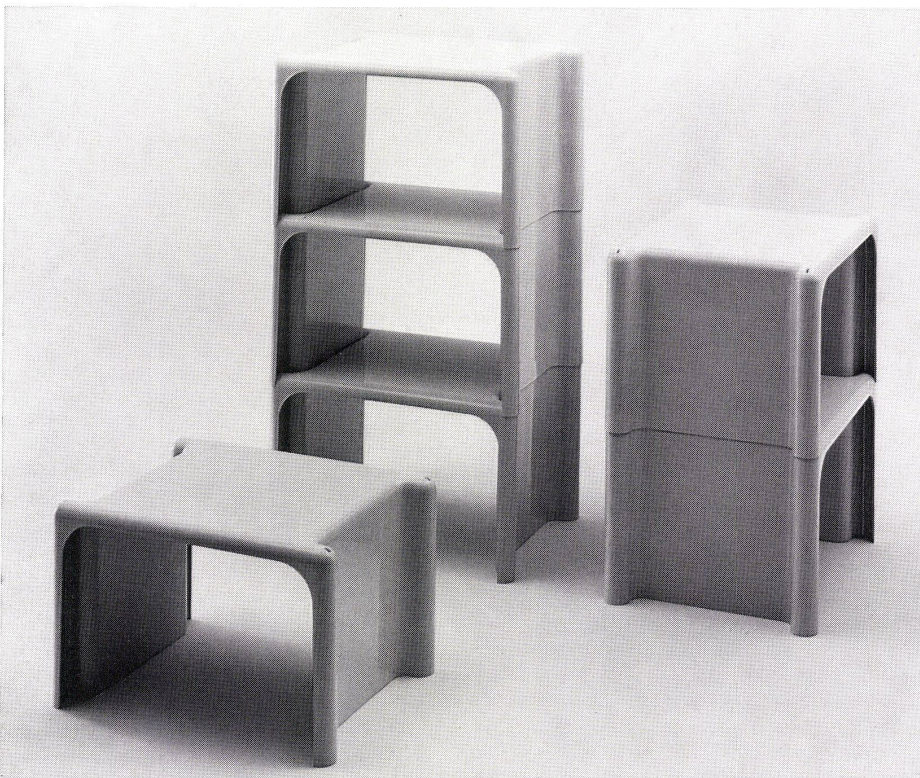

42

39, 40, 41
Square Plastic system für diversen Gebrauch in Haus, Büro und Geschäft. Designer: Joe Colombo, Produktion: Elco, Venezia.

Système de carrés en plastique utilisable à la maison, au bureau et à l'entreprise. Dessin: Joe Colombo, production: Elco, Venise.

Square Plastic system for various household, office and shop use. Designer: Joe Colombo, production: Elco, Venice.

42
Vertikal und horizontal zusammensetzbarer Tisch aus PVC. Designer: Giotto Stoppino, Produktion: Elco, Venezia.

Table combinable horizontalement et verticalement en PVC. Dessin: Giotto Stoppino, production: Elco, Venise.
Vertically and horizontally combinable table of PVC. Designer: Giotto Stoppino, production: Elco, Venice.

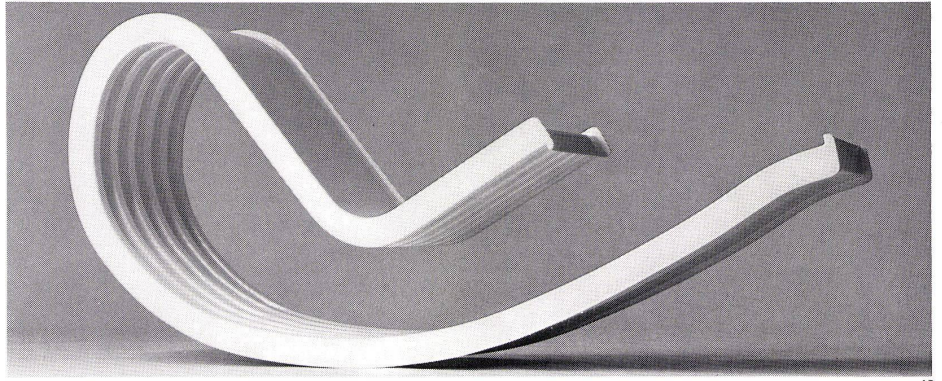

43

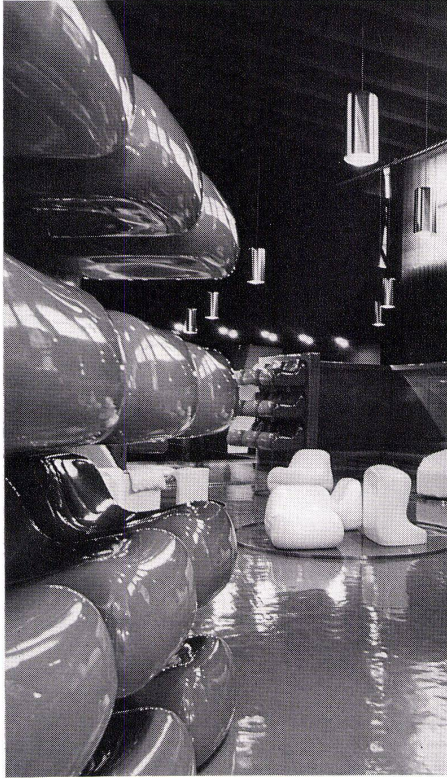

44



45

43
Rocking-chair aus Fibreglas. Designer: Cesare Leonardi e Franca Stagi, Produktion: Elco Venezia.
Fauteuil à bascule en fibre de verre. Dessin: Cesare Leonardi e Franca Stagi, production: Elco, Venise.
Rocking-chair of fibreglass. Designer: Cesare Leonardi e Franca Stagi, production: Elco, Venise.

44, 45, 46
Sitze und Liegen aus Fiberglass. Designer: Alberto Rosselli, Produktion: Saporiti, Varese.
Sièges et chaises longues en fibre de verre Dessin: Alberto Rosselli, production: Saporiti, Varèse.
Seats and chaises longues of fibreglass. Designer: Alberto Rosselli, production: Saporiti, Varese.

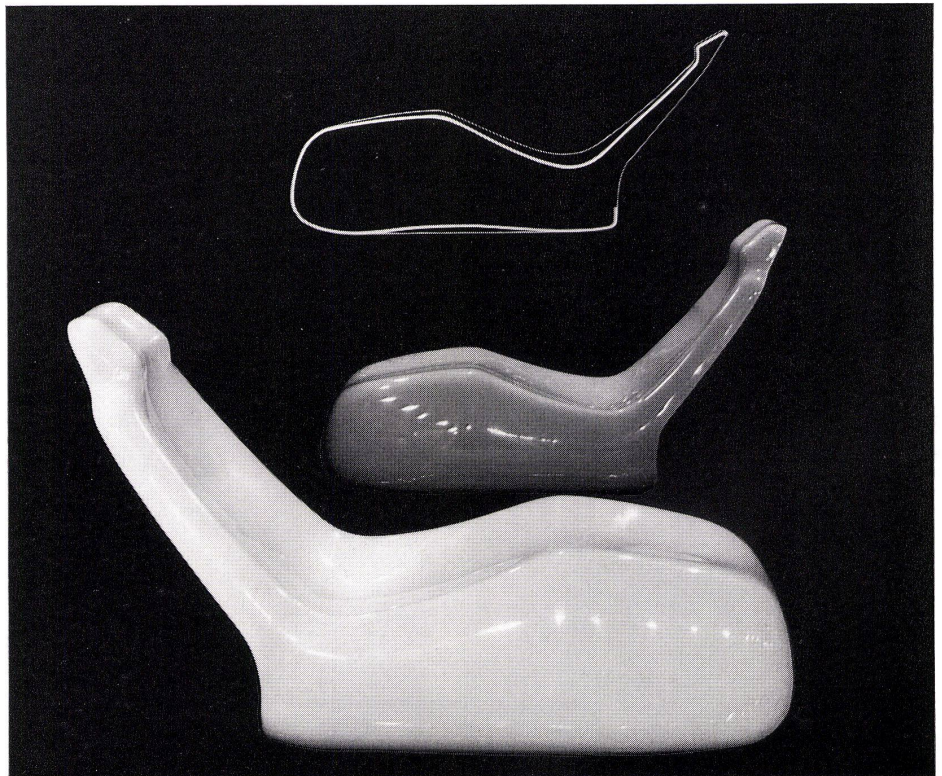

46

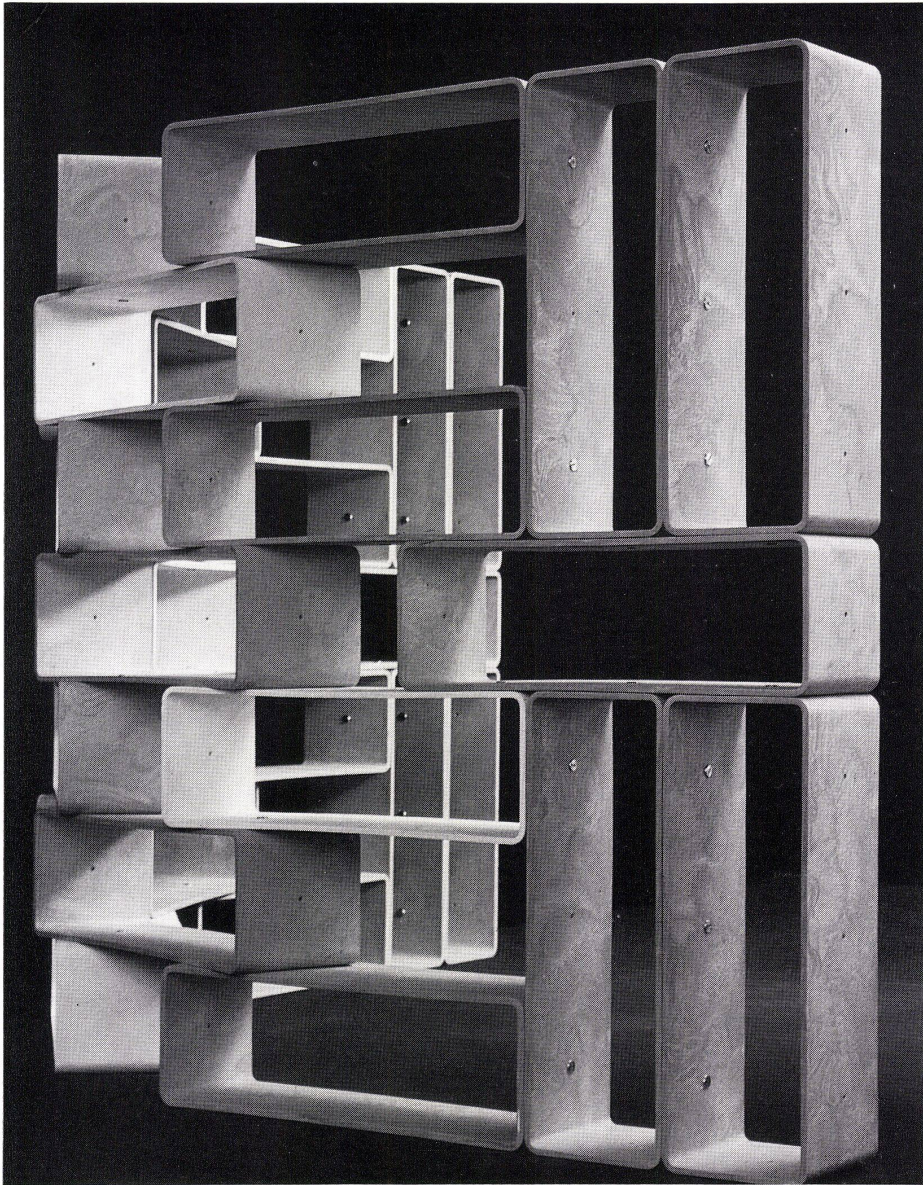

47

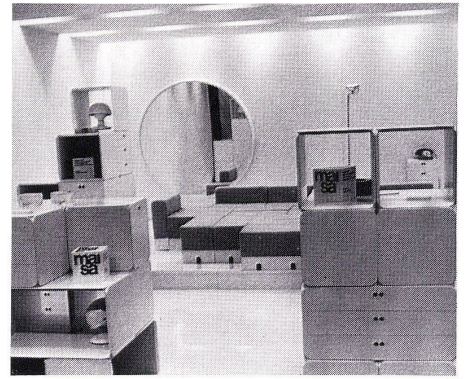

49

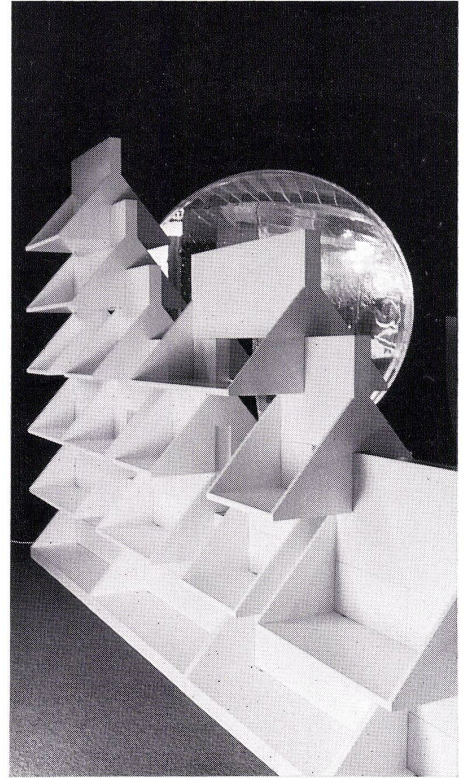

50



48

47, 48
Träger für diversen Gebrauch aus Polystyren. Produktion: Cox, Nancy.

Éléments de support polyvalents en polystyrène. Production: Cox, Nancy.

Supporting elements for various use of polystyrene. Production: Cox, Nancy.

49
Zusammensetzbare Möbel aus Holz. Designer: Derk Jan de Vries, Produktion: Maisa, Milano.

Meubles transformables en bois. Dessin: Derk Jan de Vries, production: Maisa, Milan.

Combinable furniture of wood. Designer: Derk Jan de Vries, production: Maisa, Milan.

50
Zusammensetzbare Bibliothek aus Holz. Designer: Ugo La Pietra, Produktion: Poggi, Pavia.

Bibliothèque transformable en bois. Dessin: Ugo La Pietra, production: Poggi, Pavia.

Combinable library of wood. Designer: Ugo La Pietra, production: Poggi, Pavia.