

Mobilhaus = Maison mobile = Mobile house

Autor(en): **[s.n.]**

Objektyp: **Article**

Zeitschrift: **Bauen + Wohnen = Construction + habitation = Building + home : internationale Zeitschrift**

Band (Jahr): **26 (1972)**

Heft 4: **Raumzellen - Bausysteme = Cellules spatiales - systèmes constructives = Space unities - construction systems**

PDF erstellt am: **17.07.2024**

Persistenter Link: <https://doi.org/10.5169/seals-334374>

Nutzungsbedingungen

Die ETH-Bibliothek ist Anbieterin der digitalisierten Zeitschriften. Sie besitzt keine Urheberrechte an den Inhalten der Zeitschriften. Die Rechte liegen in der Regel bei den Herausgebern. Die auf der Plattform e-periodica veröffentlichten Dokumente stehen für nicht-kommerzielle Zwecke in Lehre und Forschung sowie für die private Nutzung frei zur Verfügung. Einzelne Dateien oder Ausdrucke aus diesem Angebot können zusammen mit diesen Nutzungsbedingungen und den korrekten Herkunftsbezeichnungen weitergegeben werden. Das Veröffentlichen von Bildern in Print- und Online-Publikationen ist nur mit vorheriger Genehmigung der Rechteinhaber erlaubt. Die systematische Speicherung von Teilen des elektronischen Angebots auf anderen Servern bedarf ebenfalls des schriftlichen Einverständnisses der Rechteinhaber.

Haftungsausschluss

Alle Angaben erfolgen ohne Gewähr für Vollständigkeit oder Richtigkeit. Es wird keine Haftung übernommen für Schäden durch die Verwendung von Informationen aus diesem Online-Angebot oder durch das Fehlen von Informationen. Dies gilt auch für Inhalte Dritter, die über dieses Angebot zugänglich sind.

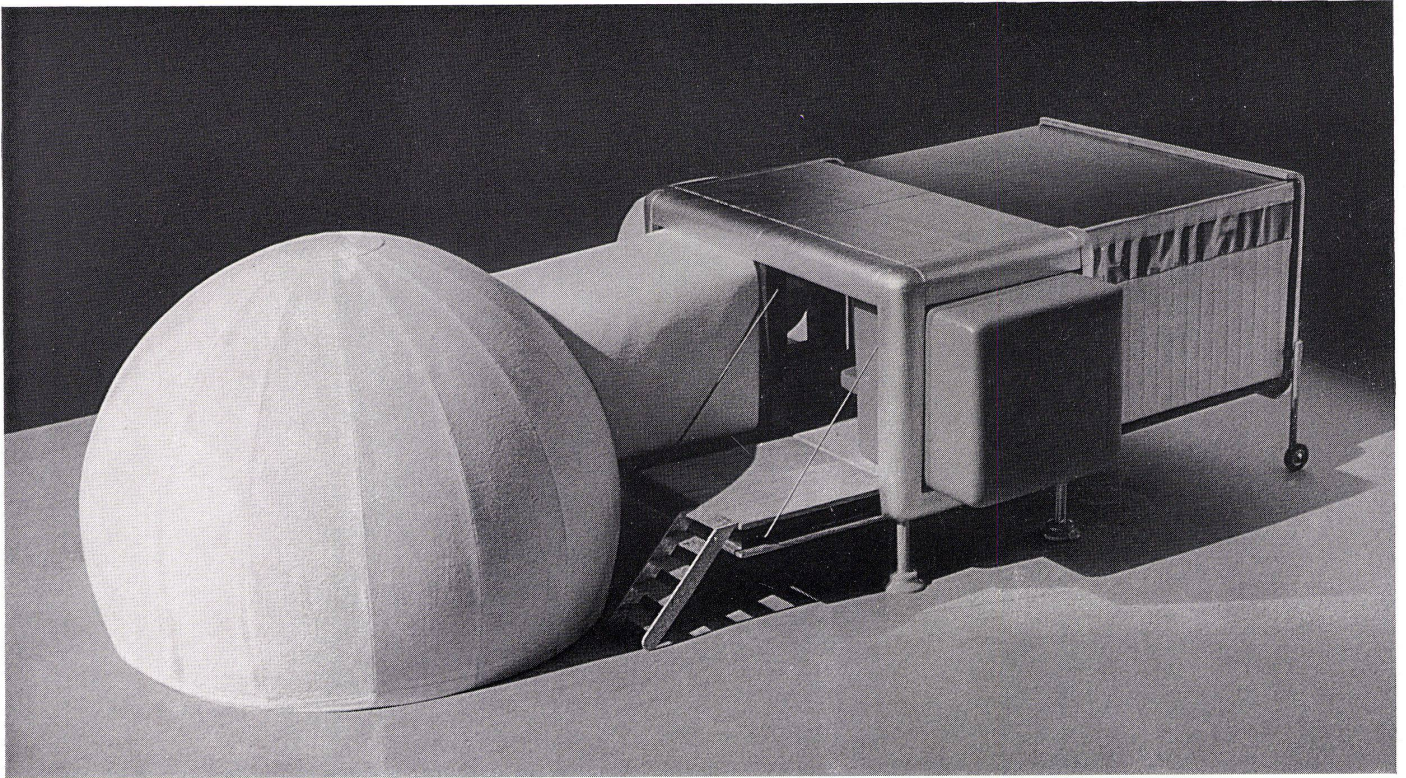

Mobilhaus

Maison mobile
Mobile house

Manfred Schiedhelm, Cambridge/Mass.

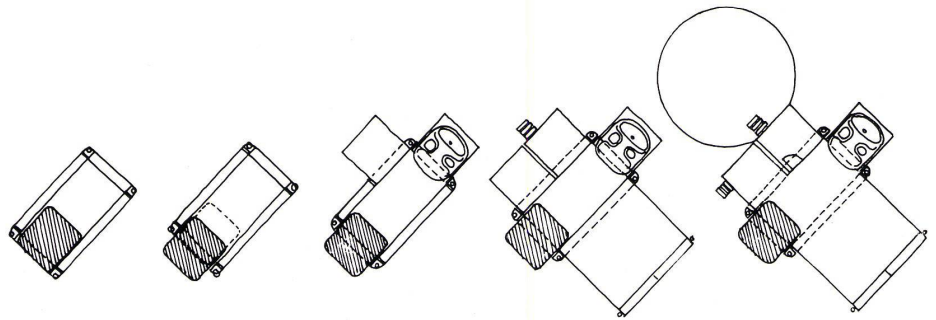

Beim japanischen Misawa-Homes-Wettbewerb 1970/71 wurde dieses Projekt mit einer »ehrenvollen Erwähnung« bedacht. Drei der vier Wände dieses Mobilhauses sind ausklappbar, die vierte auffahrbar, und mit ähnlicher Technik läßt sich der ganze »Aufbau« mechanisch vollziehen.

Lors du concours japonais Misawa-Homes en 1970/71 ce projet fut retenu avec «mention honorable». 3 des quatre parois de cette maison mobile sont rabattables, la 4ème est coulissante et selon des techniques analogues tout le «montage» peut se réaliser mécaniquement.

This project was awarded an honourable mention in the Japanese Misawa Homes competition in 1970/71. Three of the four walls of this mobile house can be folded up, the fourth can be slid out, and similar techniques permit completely mechanical "assembly".

