

Objektyp: **Advertising**

Zeitschrift: **Bauen + Wohnen = Construction + habitation = Building + home : internationale Zeitschrift**

Band (Jahr): **28 (1974)**

Heft 3: **Krankenhausbau = Bâtiment hospitalier = Hospital construction**

PDF erstellt am: **05.07.2024**

Nutzungsbedingungen

Die ETH-Bibliothek ist Anbieterin der digitalisierten Zeitschriften. Sie besitzt keine Urheberrechte an den Inhalten der Zeitschriften. Die Rechte liegen in der Regel bei den Herausgebern. Die auf der Plattform e-periodica veröffentlichten Dokumente stehen für nicht-kommerzielle Zwecke in Lehre und Forschung sowie für die private Nutzung frei zur Verfügung. Einzelne Dateien oder Ausdrucke aus diesem Angebot können zusammen mit diesen Nutzungsbedingungen und den korrekten Herkunftsbezeichnungen weitergegeben werden. Das Veröffentlichen von Bildern in Print- und Online-Publikationen ist nur mit vorheriger Genehmigung der Rechteinhaber erlaubt. Die systematische Speicherung von Teilen des elektronischen Angebots auf anderen Servern bedarf ebenfalls des schriftlichen Einverständnisses der Rechteinhaber.

Haftungsausschluss

Alle Angaben erfolgen ohne Gewähr für Vollständigkeit oder Richtigkeit. Es wird keine Haftung übernommen für Schäden durch die Verwendung von Informationen aus diesem Online-Angebot oder durch das Fehlen von Informationen. Dies gilt auch für Inhalte Dritter, die über dieses Angebot zugänglich sind.

RWD Laufwagen-Zeichenmaschine Swiss Exacta LWP 41

1.1.5

Reppisch-Werke AG
8953 Dietikon-Zürich/Schweiz
Telefon (01) 886822 Telex 57289

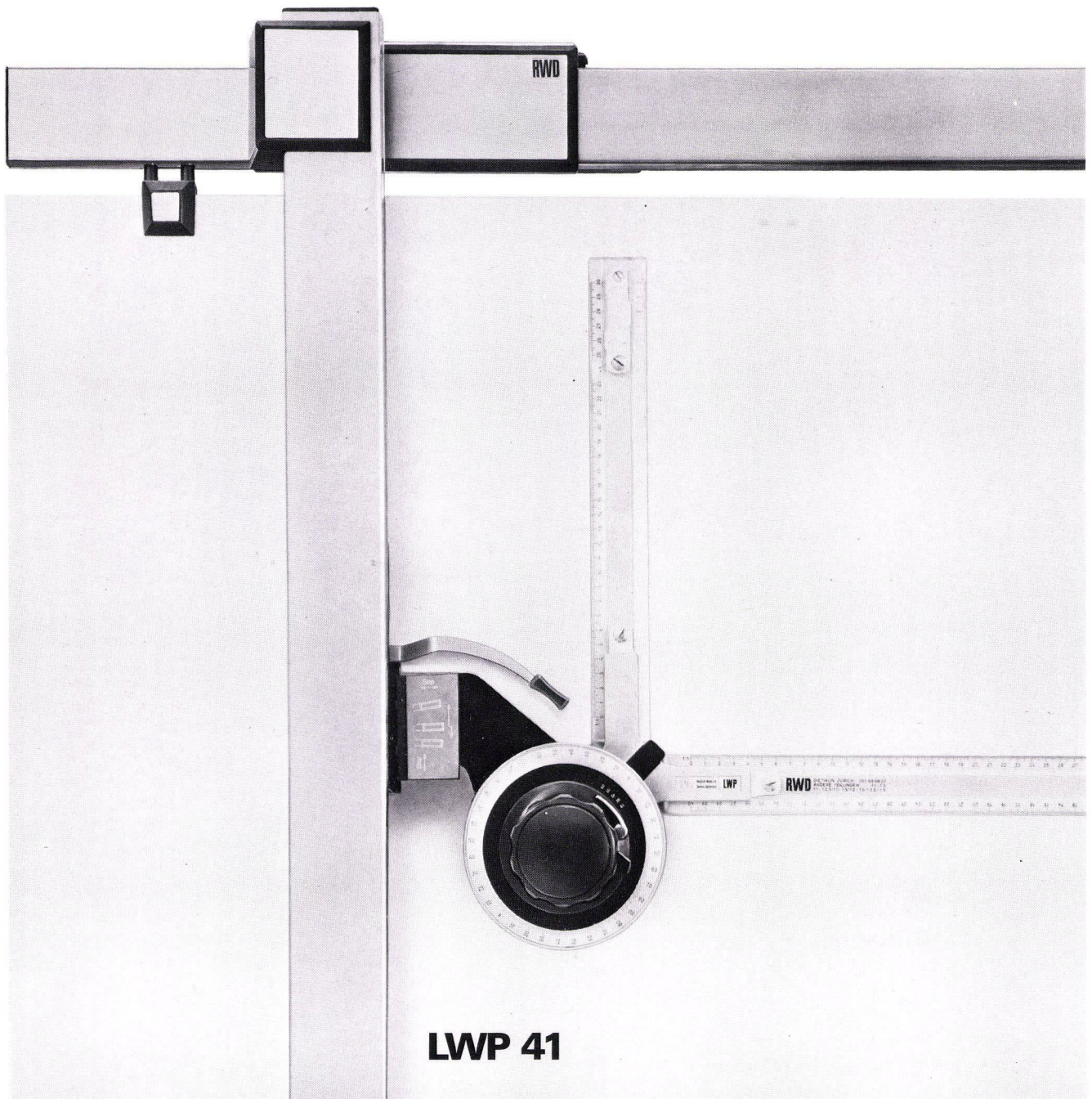

LWP 41

Die neueste RWD-Laufwagenmaschine erfordert einen Energieaufwand von 50–150g. Das macht sie zum leichtgängigsten Zeichengerät, auch ist sie absolut geräuschlos. Die beiden horizontalen und vertikalen Wagen sind mit Präzisionskugellagern im Nylon-Mantel ausgerüstet. Die Arretierung des horizontalen oder vertikalen Laufes – zur Zeichnung langer Linien – geschieht durch einen einzigen Bedienungshebel, der sich beim Kopf befindet. Der Zeichenkopf ist abhebbar, in zwei Ebenen adaptierbar, von 15° zu 15° kann er eingerastet werden und ist mit

Freilauf und Basisverstellung ausgerüstet. Im Preise inbegriffen sind genau einstellbare Plexiglas-Massstäbe von 50 und 30 cm Länge mit 1:1-Teilung.

LWPB 42



Bild links:

Die horizontale Laufschiene kann durch einfachen Handgriff nach links verschoben und fixiert werden. Das heisst: es kann mit der Zeichenmaschine das ganze Reissbrett bestrichen werden

Bild rechts:

Der Kopf lässt sich um 360° drehen. Die Massstäbe fahren unter der Vertikalschiene hindurch

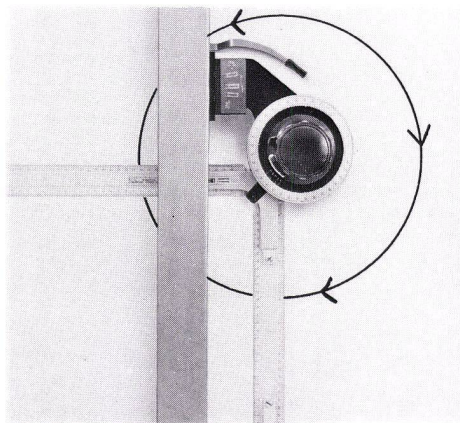
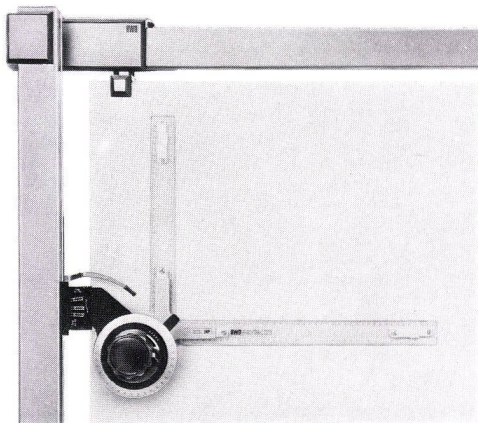
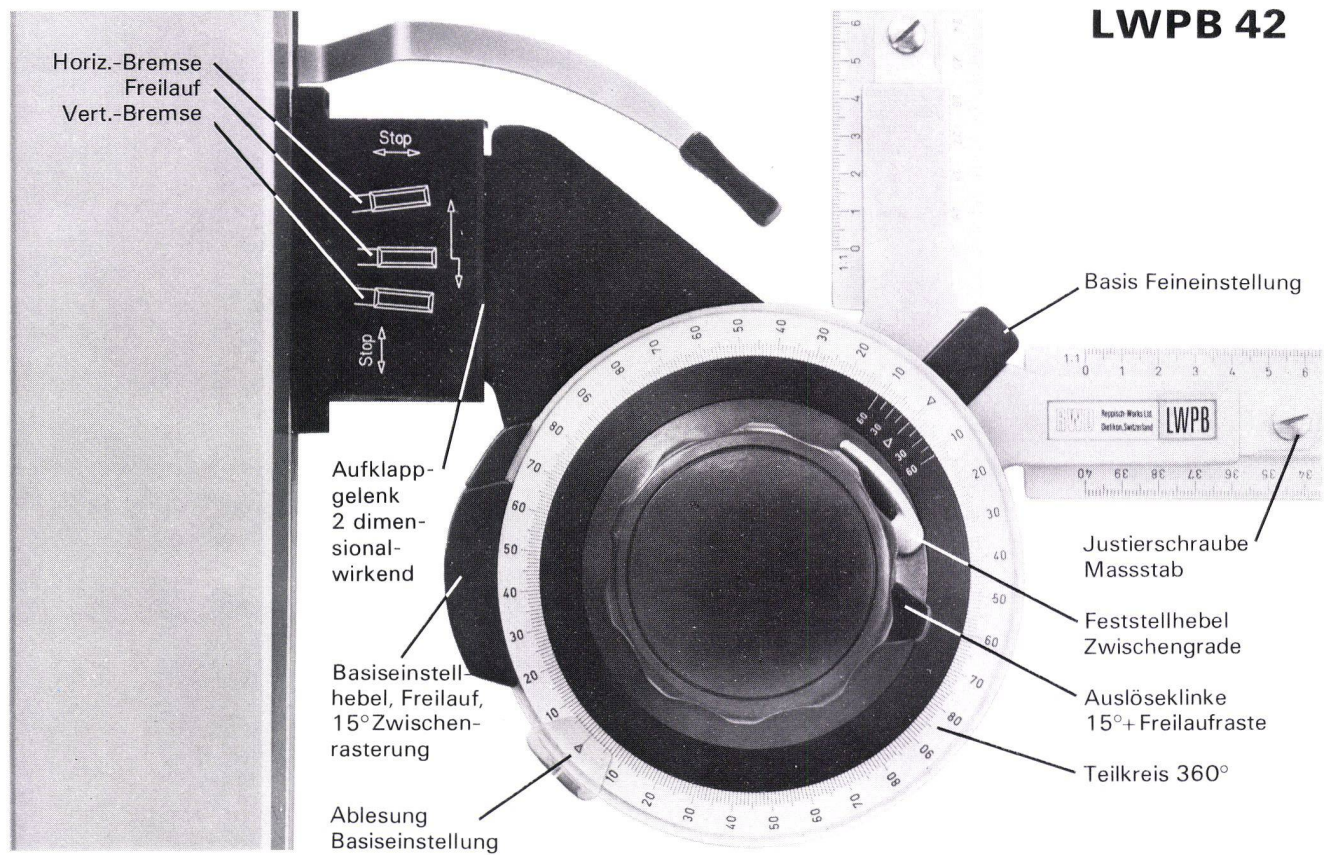
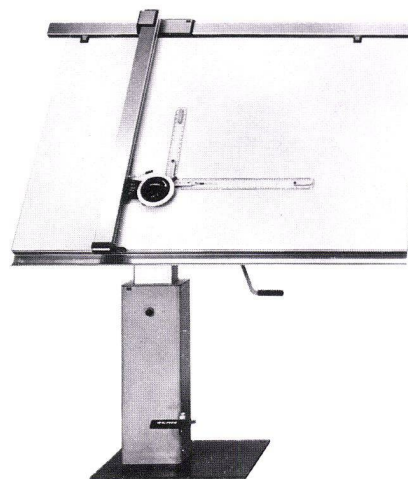
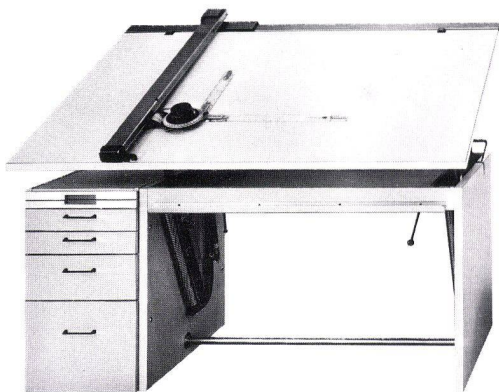

Links:

Zeichenpult Hoveko, horizontal und vertikal verstellbar

Rechts:

Zeichenständer Olnic

1.1.5+Nr.	1	2	3	4	5	5	6	7	7	8	9	
Horizontal	cm	100	120	130	150	160	160	170	200	200	260	300
Nr. Vertikal												
1	70	+										
2	80		+			+						
3	90+86			+								
4	100				+							
6	120						+	+	+		+	+

RWD 41 P
RWD 42 PB

 **ROSENMUND**
Kühlzellen 

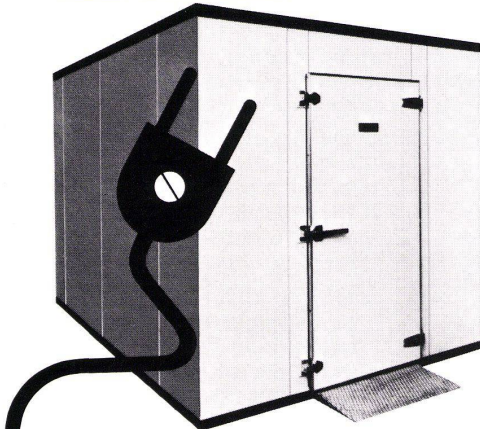

Wir lösen Ihre Kühlprobleme steckerfertig!

Gratis-Dokumentation durch:
ROSENMUND, 4410 LIESTAL
Telefon 061-91 91 55

 **ROSENMUND**
Kühlzellen 

Im Kantonsspital Bruderholz haben wir ausgeführt:

- Kälteeinrichtung für Küche, Personalrestaurant, Apothekerkühlraum, Laborkühlzelle mit Leichenkühlzellen (wassergekühlte Aggregate mit Rückkühlturbetrieb)
- Kühl- und Gefrierzellen aus vorfabrizierten Elementen in Sandwichbauweise (Isolation aus druckgeschäumtem Polyurethan)
- Trennwände in der Küche ebenfalls aus vorfabrizierten Sandwich-Elementen

ROSENMUND AG, Abteilung Kühlanlagen
Gestadeckplatz 6, **4410 Liestal**, Telefon 061 91 91 55



Woertz Spitalkanäle
mit eingebauter indirekter
Beleuchtung
und den Anschlüssen für
Starkstrom
Telephon
Sonnerie
Rundspruch
Sauerstoff
Lachgas
Pressluft
Vacuum

**OSKAR
WOERTZ
BASEL**

Fabrik elektrotechnischer Artikel
Eulerstrasse 55, CH-4002 Basel
☎ 061-23 45 30, Telex 63 179