

Objekttyp: **Advertising**

Zeitschrift: **Bauen + Wohnen = Construction + habitation = Building + home : internationale Zeitschrift**

Band (Jahr): **29 (1975)**

Heft 2: **Mehrfachgenutzte Bauten = Bâtiments polyvalents = Multi-purpose buildings**

PDF erstellt am: **26.07.2024**

Nutzungsbedingungen

Die ETH-Bibliothek ist Anbieterin der digitalisierten Zeitschriften. Sie besitzt keine Urheberrechte an den Inhalten der Zeitschriften. Die Rechte liegen in der Regel bei den Herausgebern. Die auf der Plattform e-periodica veröffentlichten Dokumente stehen für nicht-kommerzielle Zwecke in Lehre und Forschung sowie für die private Nutzung frei zur Verfügung. Einzelne Dateien oder Ausdrucke aus diesem Angebot können zusammen mit diesen Nutzungsbedingungen und den korrekten Herkunftsbezeichnungen weitergegeben werden. Das Veröffentlichen von Bildern in Print- und Online-Publikationen ist nur mit vorheriger Genehmigung der Rechteinhaber erlaubt. Die systematische Speicherung von Teilen des elektronischen Angebots auf anderen Servern bedarf ebenfalls des schriftlichen Einverständnisses der Rechteinhaber.

Haftungsausschluss

Alle Angaben erfolgen ohne Gewähr für Vollständigkeit oder Richtigkeit. Es wird keine Haftung übernommen für Schäden durch die Verwendung von Informationen aus diesem Online-Angebot oder durch das Fehlen von Informationen. Dies gilt auch für Inhalte Dritter, die über dieses Angebot zugänglich sind.

Metallbauprobleme?

**Glissa
kennt die Lösung**

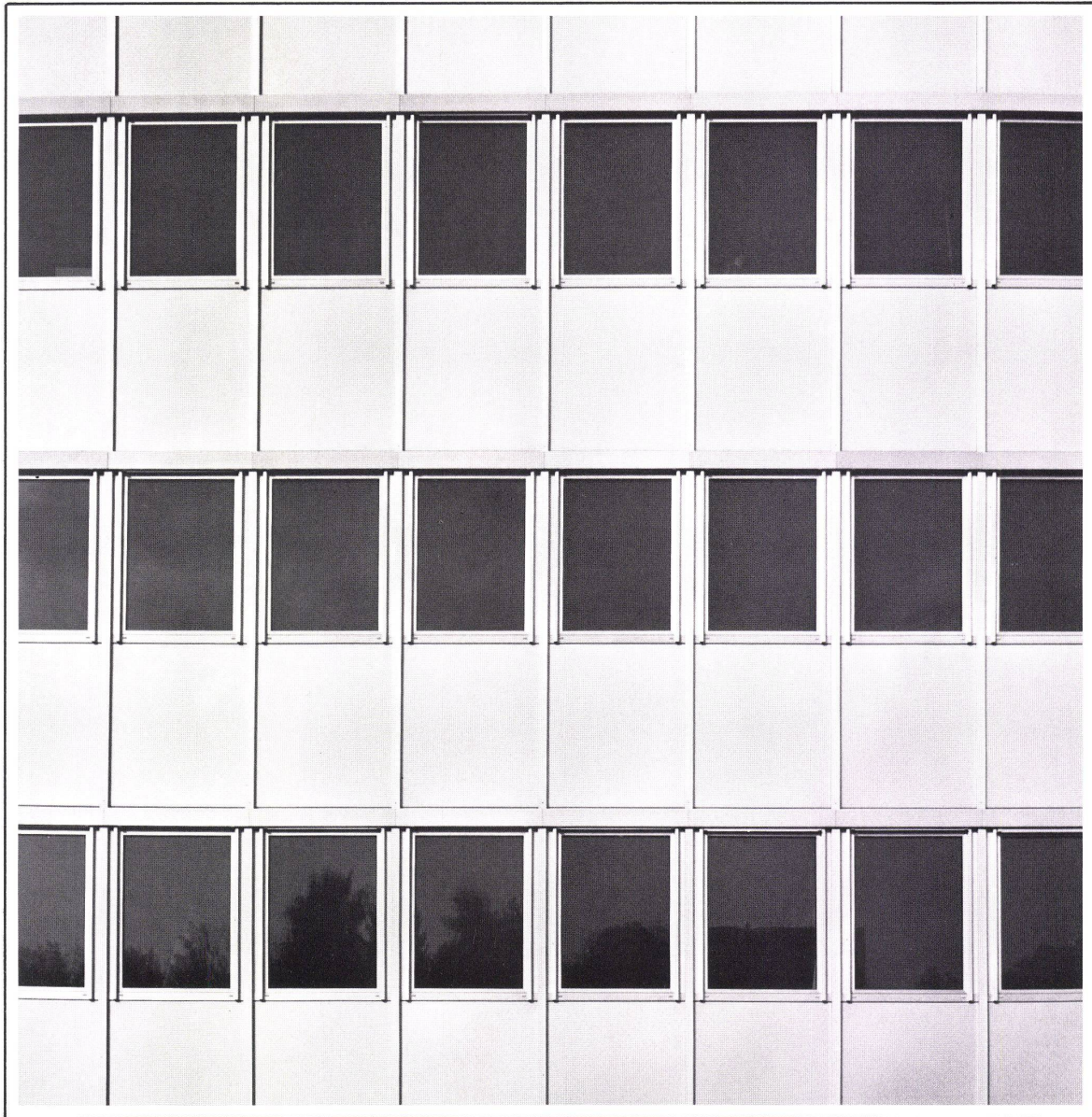

Verwaltungsbauten
Vollisolierte Aluminiumfassade
Leichtmetallfenster, Glissa Serie K
Kittlose Isolierverglasung

Glissa AG
Glas- und Metallbau
8200 Schaffhausen
Telefon 053 5 92 31
Telex 76347

BAG TURGI



cassettlight®
die
idealen
Leuchten
für
Kassetten-
decken

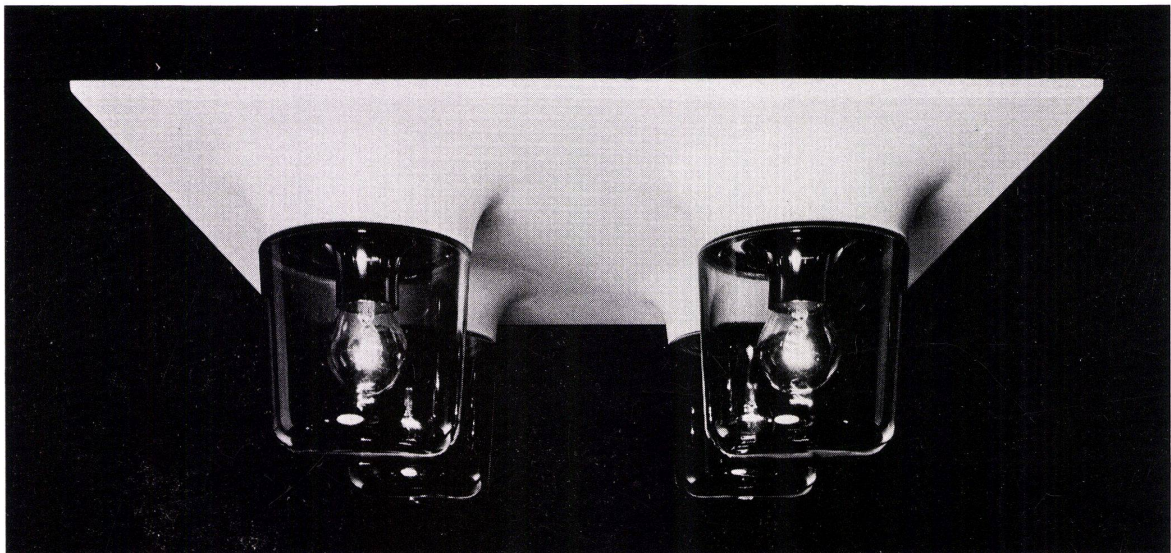

Kassettendecken sind ein fester Bestandteil der modernen Architektur. Diese Rasterelemente gehören zur neuzeitlichen Raumgestaltung. „cassettlight“-Leuchten sind das neue Lichtelement dazu. Mit „cassettlight“-Leuchten lösen Sie jedes Beleuchtungsproblem. „cassettlight“-Leuchten sind modern im Design, wertvoll im Material und fügen sich harmonisch in die Deckenkonstruktion ein. Eine Universalbefestigung macht die Montage von jeder Kassettendecken-Konstruktion unabhängig. Auch nachträglich können „cassettlight“-Leuchten einfach, bequem und schnell eingebaut werden. Überzeugen Sie sich.

Coupon

BAG
Bronzwarenfabrik AG
5300 TURGI
Telefon 056-23 11 12

Name _____

Wohnort _____

Bitte senden Sie mir
unverbindlich Ihren
Katalog über „cassett-
light®“-Leuchten.

Straße _____



**Zu manchem Druckkontakt werden
Sie keine so guten Beziehungen
bekommen, dass er Sie anstrahlt.**

**Es sei denn, es wäre ein Feller-Leucht-
druckkontakt.**

Ausgangslage:

Pechschwarze Nacht. Ein unbeleuchteter Hausflur.

Kardinalfrage:

Wo schaltet man das Licht ein?

Antwort:

Immer dort, wo der Feller-Leuchtdruckkontakt strahlt!

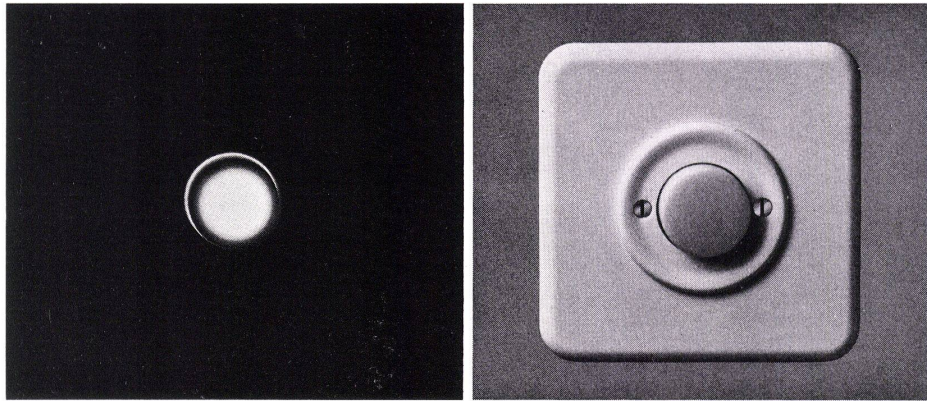

Aber nicht nur das sympathische Leuchten führt
zum Feller-Leuchtdruckkontakt:

Auch das Verlangen nach einem sicheren, lang-
lebigen, in Form, Farbe und Installationstechnik zum übrigen
Feller-Apparatesortiment passenden Leuchtkontakt.

Das ist das Resultat des bewährten Feller-Prinzips:
ständige Weiterentwicklung, Qualitätsarbeit, umfassendes Pro-
gramm und modernes Design.

Adolf Feller AG, 8810 Horgen, Tel. 01 725 65 65

Feller 

ein Name und ein Prinzip für die Praxis

Wahrscheinlich ist unser Produkt daran schuld: Wir machen es allen, auch dem Architekten, bequemer.

Das fängt schon damit an, dass wir jeder Offerte für eine automatische Schiebetüre **record** einen 1:1-Normplan beilegen, den Sie direkt in Ihre Pläne übertragen können. Jedes Detail ist daraus ersichtlich, sogar die schematische Leitungsverlegung. Bekommen wir den Auftrag, nehmen wir die Bauabklärung vor und zeichnen die Montagepläne – mit noch mehr Details. Und sprechen mit Ihnen und Ihren Handwerkern alles durch.

Und so geht es weiter: Auf den Tag genau liefern wir die Antriebsaggregate und die Glasteile. Damit nichts herumsteht und beschädigt werden kann. Wir sind beim Einbau dabei oder führen ihn selbst durch. Und wenn dann die Türe in Betrieb ist, sorgen

wir dafür, dass sie immer in Betrieb bleibt. Mit periodischen Kontrollen, die von gelernten Fachleuten durchgeführt werden.

Und die Türe selbst?, werden Sie fragen. Hält sie auch, was der Service verspricht? Wir können über unser Produkt nichts Besseres sagen, als dass wir es auf den härtesten Exportmärkten verkaufen und dass wir in der Schweiz schon Tausende von Türen installiert haben.

Wenn Sie im einzelnen wissen möchten, wo überall die Schiebetüre **record** das Leben bequemer gemacht hat, schicken wir Ihnen gerne eine Referenzliste. Mit vielen bekannten Namen.

Automatische Schiebetüre **record**:

Elektromechanischer Antrieb. Also kein Kompressor und keine Hydraulik. Läuft lautlos und ist unempfindlich gegenüber Temperaturschwankungen. Herstellung in Serie und darum günstig im Preis. Jede Art von Steuerung, Geringer Konstruktionsaufwand für Anschlussarbeiten. Während Jahren immer wieder perfektioniert.



Arch. Quirino Riva, Rapperswil

record

Die Türe, die keine mehr ist.

Bonsack-Wohnbäder sind wie Ferien. Nur nicht so selten.

Man sollte öfter eine Pause einlegen. Weg vom Alltag. Von Terminen und Traktanden. Sich eine Stunde Ferien leisten von Zeit zu Zeit. Ganz unbekümmert.

Und ob das möglich ist! Entdecken Sie unsere Bonsack-Wohnbäder, wenn Sie manchmal an einem grauen Montag von Badefreuden träumen. Das sind die Ferien, die Sie jederzeit geniessen können. Zuhause. Wann immer Sie Lust haben.

Das sind Badelandschaften mit fröhlichen, farbigen Bassins aus Kunststoff. Gross

und freundlich. Warm und gemütlich. Geschaffen fürs Baden zu zweit oder en famille. Die Pause vom Stress. Die Ruhe vor dem nächsten Sturm. Das Vergnügen, für das jeder Tag lang genug ist.

Wie wär's, wenn Sie statt Ferienprospekten einmal unsere Broschüre über Wohnbäder anschauen würden? Rufen Sie uns doch an!

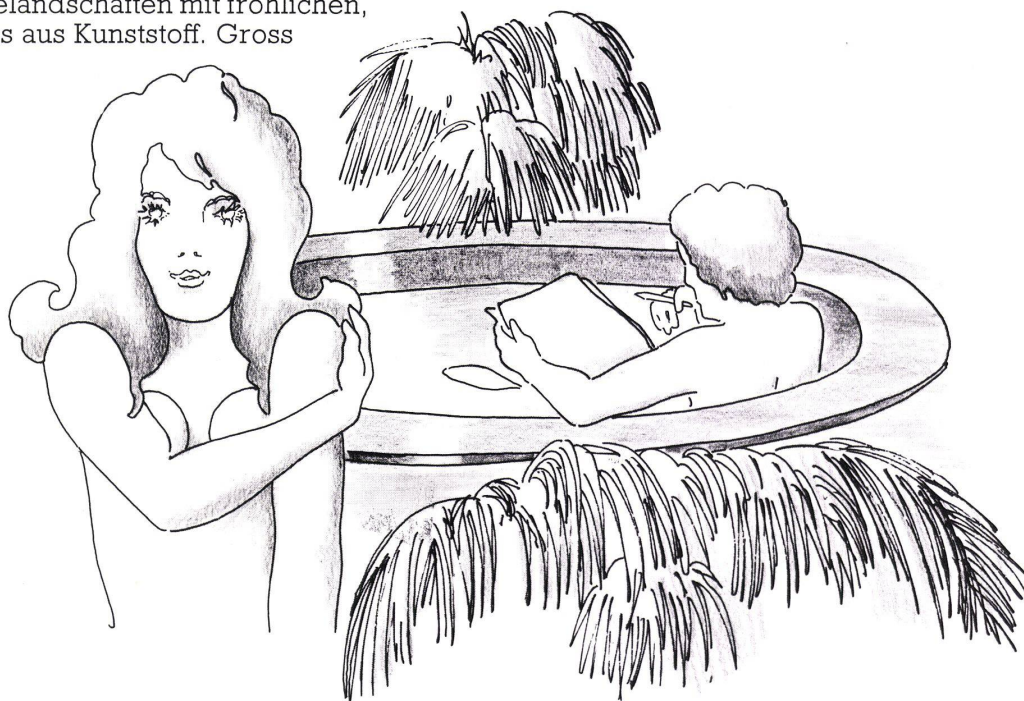

Ihr Sanitär-Grossist mit dem
freundlichen Service

sanitas

8031 Zürich, Limmatplatz 7, 01 425454. 3018 Bern-Bümpliz, Bahnhofweg 82, 031 551011
9000 St. Gallen, Sternackerstr. 2, 071 224005. 4056 Basel, Kannenfeldstr. 22, 061 435550

CRESTA[®] der Exklusive

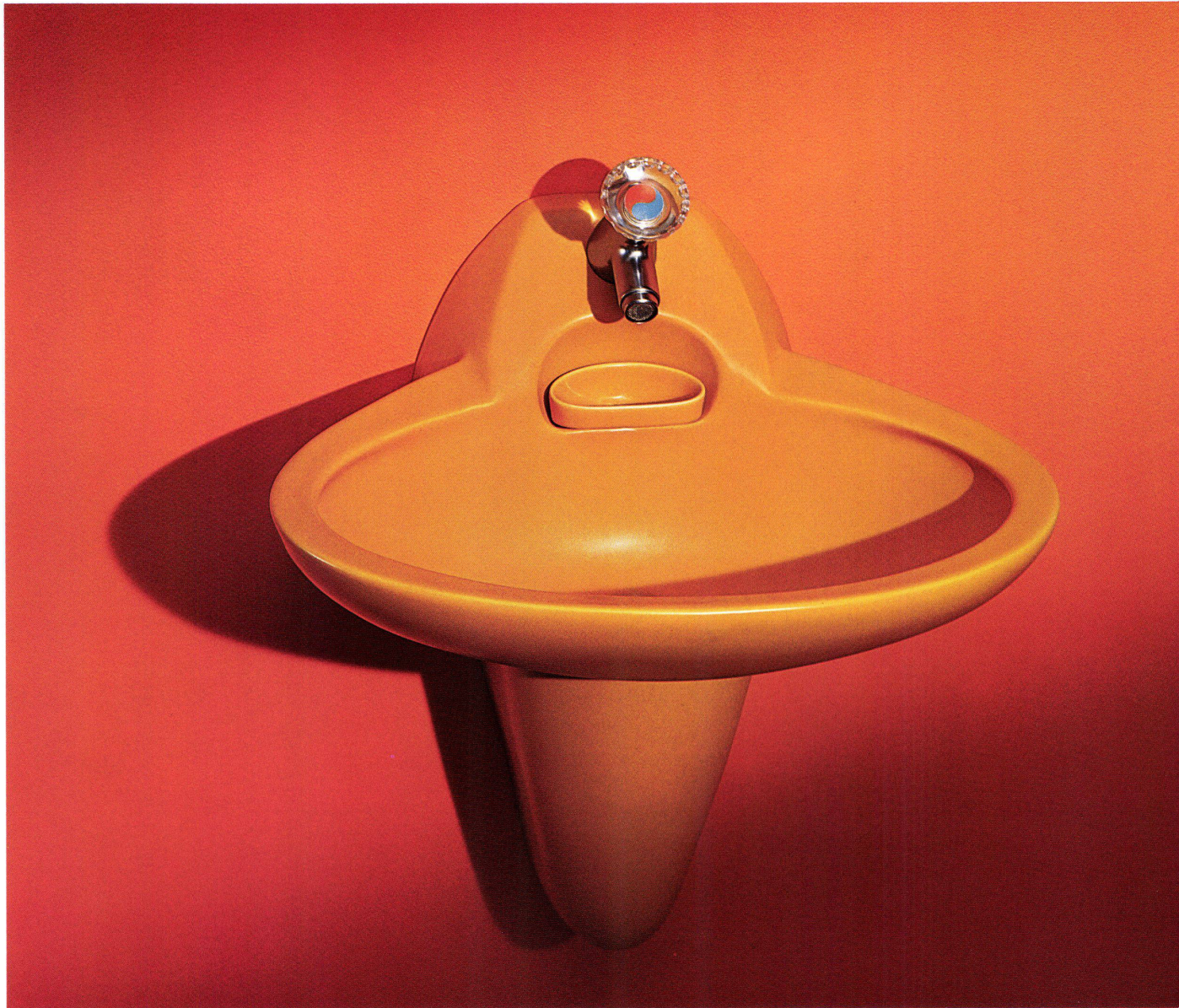

©-Modell und Marke geschützt
Design: Hans Bellmann



Laufen

Wir sind vom 19.-23. März 1975 an der internationalen Fachmesse
SANITÄR HEIZUNG KLIMA in Frankfurt, Halle 4, Stand 40516, Gang E

CRESTA®

– originell in der Idee und exklusiv in der Ausführung

Der Cresta-Waschtisch besitzt drei auffallende Besonderheiten:

1. Die in den Waschtisch integrierte, einsteckbare Seifenschale
2. Den neuen Eingriff-Einloch-Mischer auf der schrägpultförmigen Armaturenbank
3. Die den Siphon und die Wasseranschlüsse verdeckende keramische Schürze

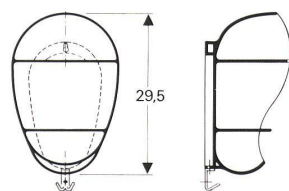
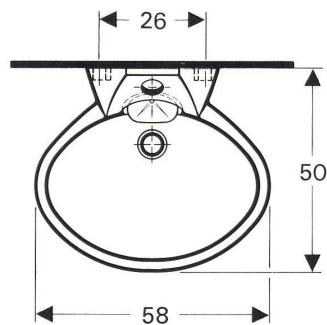
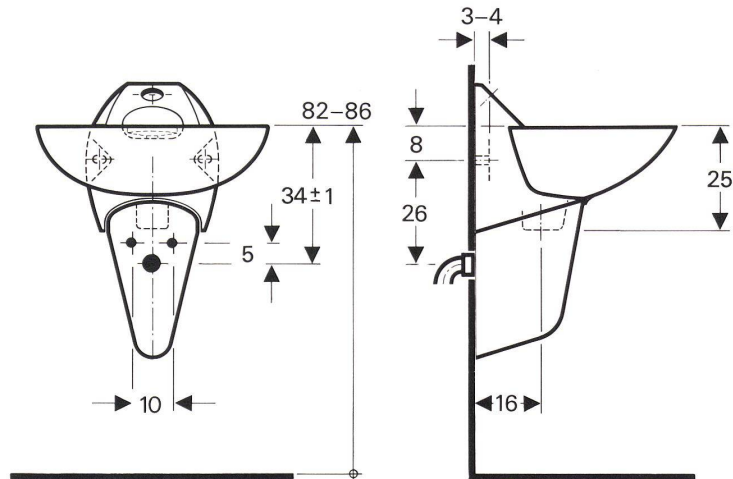

Die zentrale Anordnung der Seifenschale verhindert eine Verschmutzung des Waschtischrandes und des Bodens durch abtropfendes Wasser und Seifenschaum. Wasserrückstände fließen von der Seifenschale direkt in den Überlauf.

Die Keramikschürze, die sich mit einem einzigen Handgriff entfernen lässt, ermöglicht die Verwendung preisgünstiger Siphons und Anschlussarmaturen.

Zu Cresta wurde ein formal aussergewöhnlicher Glas- und Handtuchhalter entwickelt, der die aparte Wirkung des Waschtisches noch erhöht.

Cresta ist in vielen Sanitärfarben und zusätzlich in unseren Exklusivfarben erhältlich.

Lieferung und Beratung über den Sanitärfachhandel.



AG für Keramische Industrie
4242 Laufen
Telefon 061 891011
Telex 62976

Aluminium- Decken. Besser gesagt **LUXALON**[®] Aluminium-Decken.



Technikum Rapperswil LUXALON[®]-Paneeldecke Typ 134 H



Eulach-Garage Winterthur, LUXALON[®]-Rasterdecke Typ 100 V

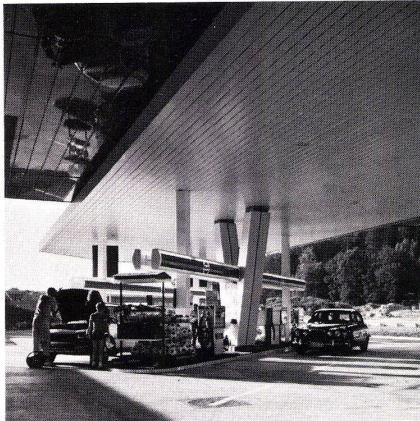

Autobahn-Tankstelle Würenlos
LUXALON[®]-Fassadenverkleidung Typ 150 F (als Decke montiert)

Besser gesagt, weil LUXALON[®]-Aluminium-
decken nur Vorteile bieten:

- Doppeleinbrennlackierte Aluminium-Paneele
- Doppeleinbrennlackierte Aluminium-Tragschienen
- in vielen lichtechten Farben
- in vielen Profilformen und Modulbreiten

[®] eingetragenes Warenzeichen von  **Hunter Douglas**

 **Hunter Douglas**

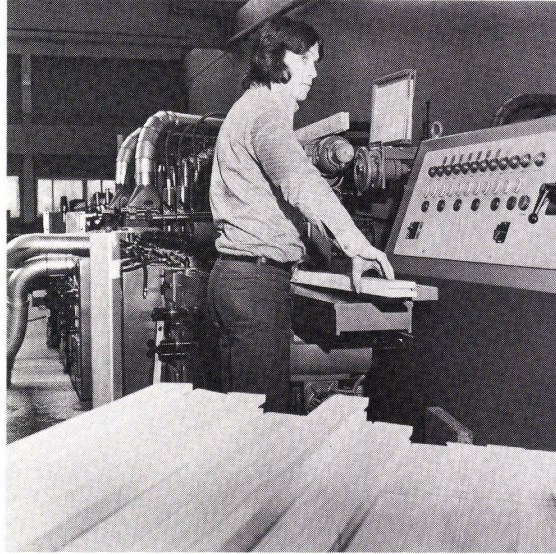

0000 17.1.1.2.74

Rationelle Produktion: Grund für beste Qualität zum Normpreis.

Modernste Fabrikationsanlagen in Altstätten, Volketswil und Villeneuve produzieren täglich über 1000 Fenster, Türen, Küchen und Elemente.

Dieser Ausstoss erlaubt, neben günstigen Normpreisen, jederzeit eine prompte Lieferung durch unsere 12 Niederlassungen in der ganzen Schweiz.

**Fenster -
Türen - Küchen - Elemente**

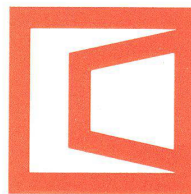

**Ego - millionenfach
im Bau bewährt**

EgoWerke AG

Hauptsitz Altstätten SG, 071 75 27 33
Ihre Niederlassung bedient Sie sofort

Volketswil ZH, 01/86 51 51
Luzern, 041/36 13 20
Lugano, 091/3 54 46

Bern 14, 031/46 22 01
Basel 4, 061/34 38 66
Aarau, 064/24 37 37

St.Gallen, 071/27 56 89
Landquart, 081/51 34 34

Villeneuve VD, 021/60 12 92
Bureau de Genève, 022/93 57 25
Sion, 027/22 80 32
Neuchâtel, 038/25 72 22

Nicht aus den Wolken...

...aber aus der Korridor- oder der Zimmerdecke sind Columbus Scherentreppen problemlos ausziehbar. Sie werden in Lukenkasten eingeschoben und benötigen oben keinen Schwenkraum.

Hohe Stabilität sowie breite, rutschsichere Stufen gewährleisten sicheres Hinaufsteigen. Alle Teile werden aus korrosionsbeständigem Aluminium-Druckguss hergestellt.

In 3 Modellen verfügbar. Treppenbreite und Höhe nach Wunsch. Mit oder ohne Obenöffner und Handlauf. Für Flachdach als kompletter Ausstieg mit Obenabdeckung lieferbar.

Bitte verlangen Sie auch Prospekte von Columbus Spindel-, Einholm- und Schiebetreppen.



Columbus Treppen ag

Industriestrasse 9245 Oberbüren Tel. (073) 5137 55

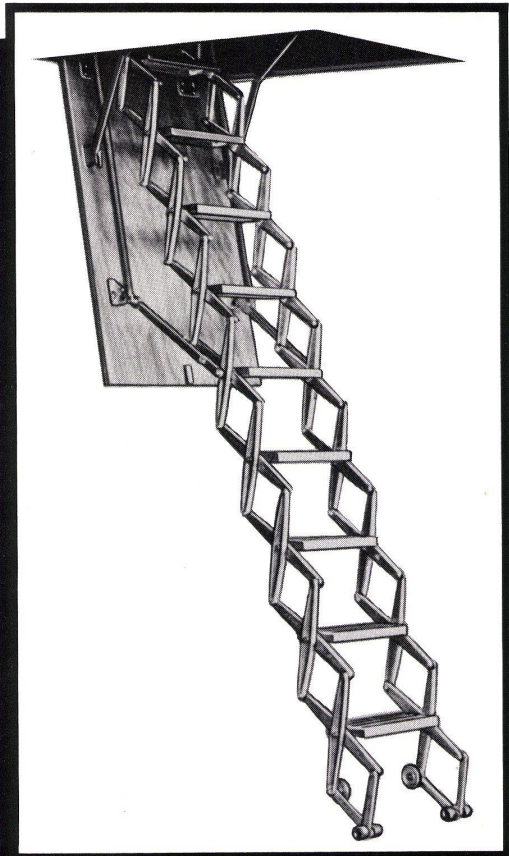

Bitte lassen Sie mir eine Dokumentation zukommen.

Coupon

Name _____

Adresse _____

Ort mit PLZ _____

BW/74

Wir schützen Sie vor ungebetenen Besuchern.

Damit schwere Jungs kein leichtes Spiel mehr haben.

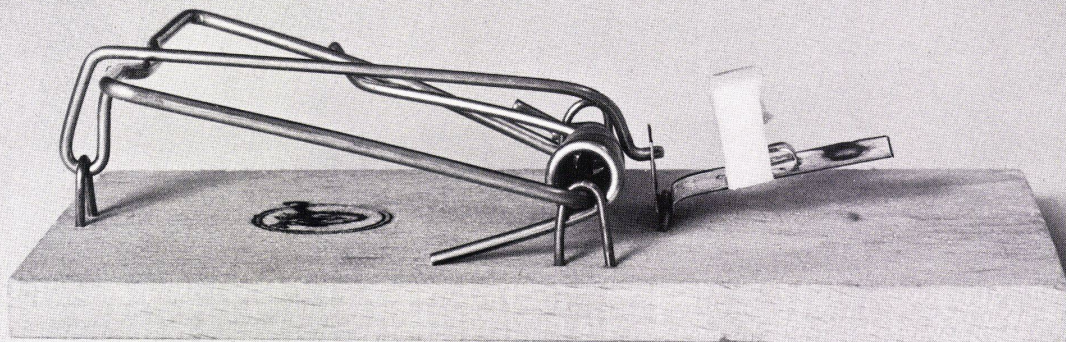

Wer in der heutigen Zeit lebt, lebt gefährlich. Das ist traurig, aber wahr. Selbst in den eigenen vier Wänden hat man keine Ruhe mehr. Aufdringliche Eindringlinge, kleinere Spitzbuben und grössere Strolche – sie alle haben es auf ungeschützte Häuser und Wohnungen abgesehen. Denen sie allen irgendwann einen Besuch abstatten werden. Auf ihre eigene Art und Weise. Auch wenn dabei der Schaden gering sein wird, unangenehm ist jeder Fall auf jeden Fall.

Weil also die Zahl der Einbrüche

in Geschäften und Häusern, in Banken und Betrieben immer grösser wird, haben wir ein umfassendes Angebot von Elektro-Türöffnern. Die problemlos funktionieren, Tag für Tag, Nacht für Nacht, ohne den gewohnten Arbeitsablauf zu unterbrechen. Elektro-Türöffner sichern alles gegen alles. Und sie helfen mit, dass jedermann unbeschwert sein Hab und Gut allein lassen kann. – Interessiert Sie das? Dann verlangen Sie mit dem nebenstehenden

Coupon mehr Unterlagen. Unverbindlich.

Coupon:

Ich will mehr wissen über Ihre Elektro-Türöffner. Schicken Sie mir deshalb unverbindlich alle Ihre Unterlagen zu. Dass ich zusätzlich ein goldiges Schoggimäuschen erhalte, freut mich besonders. – Genaue Adresse (evtl. zuständiger Sachbearbeiter) nicht vergessen!



A. ROTHFUCHS ING.

Generalvertretung Huebwiesenstrasse 29 8954 Geroldswil Tel. 01 / 88 06 33

fumilux®

Rauch- und Wärmeabzug

– das Sicherheitsventil im Dach hilft Millionenschäden verhüten.

Grossbrandschäden können Unternehmen völlig aus dem Wettbewerb werfen. Denn keine Versicherung wird die Marktanteile, die während des Wiederaufbaues verlorengehen, ersetzen.



Die Feuerwehr schafft durch Aufreissen des Daches Abzugsmöglichkeiten.

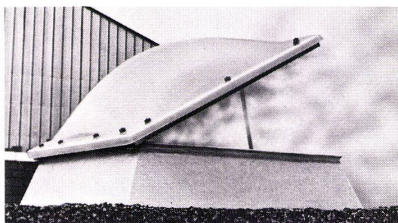

*Dank **fumilux** rasche und wirksame Brandbekämpfung – weniger Risiko für Feuerwehrleute!*

Cupolux-Lichtkuppeln entstammen dem grössten spezialisierten Herstellungswerk Europas und dienen sowohl der Beleuchtung als auch der täglichen Lüftung durch das Dach.

Die objektbezogene Kombination von Cupolux-Lichtkuppeln mit dem pneumatischen **fumilux-Sicherheitssystem** (autark) gewährleistet die volle Ausnutzung der Öffnung im Dach als Rauchabzugs-Querschnitt. Damit wird ein optimaler Wirkungsgrad erreicht.

fumilux-Rauch- und Wärmeabzüge sind funktionell in differenzierten Komfortstufen lieferbar. Auch in Verbindung mit Frühwarnsystemen und sogar mit lichtundurchlässigen, hochwertig isolierten Rauchklappen aus GVP.

Ausführliche Produktinformationen stehen zur Verfügung.

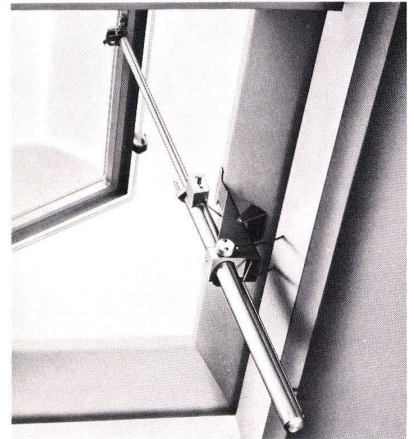

fumilux – anerkannt durch den Technischen Dienst der Vereinigung Kant. Feuerversicherungs-Anstalten.

fumilux – Ergebnis langjähriger Forschung und Erfahrung.

Fachmännischer Einbau durch eigene Montageequipen in der ganzen Schweiz.



Jakob Scherrer Söhne AG
8059 Zürich 2
Allmendstrasse 7
Telefon 01-25 79 80

Kern-Serie T das neue Reisszeug-System, das mehr hält als wir versprechen*

*(und wir versprechen schon viel)

Die neue Reisszeug-Serie T für Beruf und Studium ist voller durchdachter Neuerungen und Verbesserungen.

Ob zum Zeichnen mit Blei, Feder oder Tuschefüller, mit der Serie T haben Sie die Präzisions-Instrumente für anspruchsvolle Leistungen.

Der Zirkelkopf ist mit einer neuartigen Präzisionsmechanik ausgestattet. Sie ermöglicht eine ausserordentlich exakte Geradeführung und ein nachfederungs- und spielfreies Einstellen der Zirkelschenkel.

Sämtliche Teile sind kratzfest und absolut korrosionsbeständig.

Formschöne, stabile Metall-Etuis nehmen die neudurchdachten Instrumenten-Kombinationen auf. Die Einzelteile sind in robusten Klarsichtboxen gebrauchsfertig verpackt.

Noch mehr erfahren Sie, wenn Sie uns den Informations-Check einsenden.

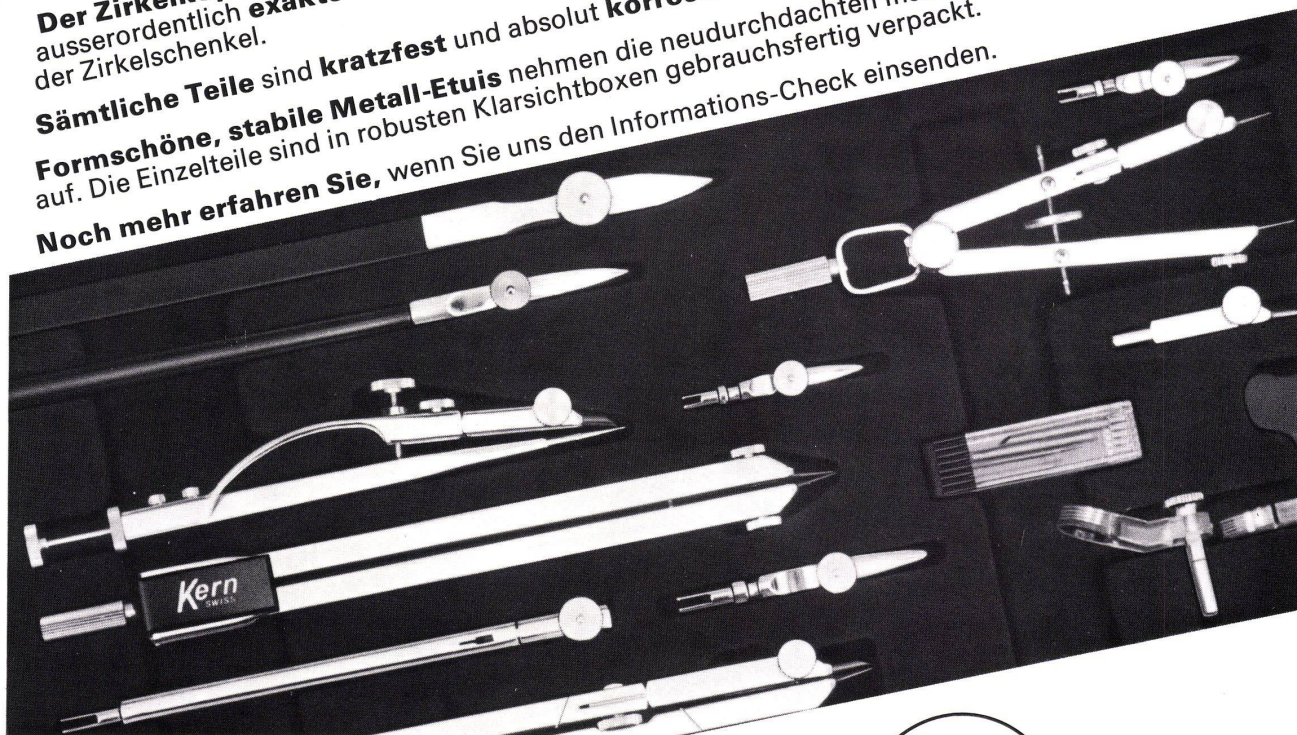

Informations-Check

Bitte senden Sie uns Ihre Unterlagen über die neue Reisszeug-Serie T.

Firma: _____

Strasse: _____

PLZ, Ort: _____

Sachbearbeiter: _____

Bitte einsenden an Kern & Co. AG,
5001 Aarau



System für rationelles Zeichnen

Kern-Swiss – Präzision für alle,
die Präzises leisten müssen.
Kern + Co. AG, 5001 Aarau,
Tel. 064/25 1111, Telex 68106

Auf Schlossknacker wirken Metallrahmentüren wie eine Einladung.



Bis sie ein KABA- MS-Schwenkriegelschloss daran entdecken.

Metallrahmentüren, ob mit einem oder mit zwei Flügeln, wirken äusserst attraktiv. Unter anderem auf Schlossknacker.

Die Anziehungskraft verfliegt aber sehr rasch, wenn diese Herren sich an einer Türe mit dem neuen KABA-MS-Schwenkriegelschloss zu schaffen machen. Denn es lässt sich auch in schlankste Türrahmen elegant einbauen und widersteht mit bisher beispiellosem Erfolg jeder Gewaltanwendung.

Der Riegel besteht aus einer fünf-schichtigen, verzinkten Stahllamination mit aufsägesicherem Kern. In Offenstellung ruht er senkrecht im Schlosskasten – seine Länge wird also nicht (wie bei herkömmlichen Riegelschlössern) durch die Profilabmessung der Türe eingeschränkt. Die Riegel-länge misst volle 7,5 cm, von denen die Hälfte – in geschlossener Position – im Schlosskasten verbleibt. Dies erhöht die Sicherheit gegenüber anderen Schlosskonstruktionen ganz gewaltig.

KABA®

Bauer AG, KABA-Schlossfabrik,
Postfach, 8620 Wetzikon 1
Telefon 01/77 01 81

Wir helfen Ihnen Verantwortung tragen.

Denken Sie an KABA und an unser neues MS-Schwenkriegelschloss, wenn Ihnen an der Sicherheit bestehender – oder geplanter – Metallrahmentüren plötzlich Zweifel kommen.

Anziehend sollen diese Türen nämlich nur für das Auge sein. Und nicht für Säge, Hammer und Brecheisen.

Senden Sie mir Ihren ausführlichen KABA-MS-Prospekt.

Ich wünsche den Besuch Ihres Vertreters.

Name s11

Firma

Adresse

PLZ/Ort

KLEIN WILD

Von Roll Unterstationen. Damit die Luft besser und das Bauen billiger wird.

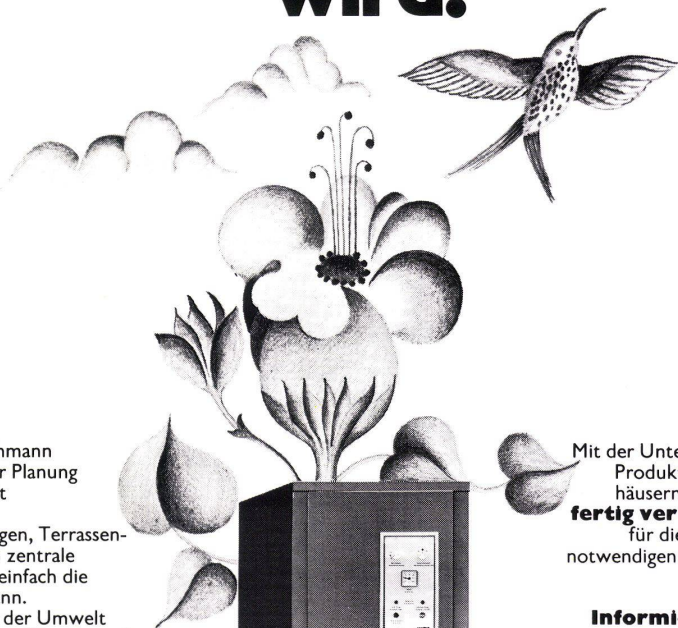

Bessere Luft

Heute weiss jeder Heizungsfachmann wie wichtig es ist, schon bei der Planung einer Heizanlage an die Umwelt zu denken.

Darum werden bei Überbauungen, Terrassensiedlungen oder Reihenhäusern zentrale Heizungen gebaut, an die man einfach die Unterstationen anschliessen kann.

Der sichtbarste Vorteil kommt der Umwelt zugute: **Es ist nur noch eine Kaminanlage notwendig.**

Billiger Bauen

Dank den Unterstationen braucht die Überbauung **nur noch einen Heizraum. Und nur noch einen Brennstoffraum.**

Mehr Komfort

Die Unterstation erzeugt **weder Lärm noch Abgase**. Sie garantiert behagliche Wärme und unbeschränkt Warmwasser.

Sie ermöglicht eine **klare Heizkostenabrechnung** dank exakter Messung der abgegebenen Leistung.

Weniger Arbeit

Mit der Unterstation installieren Sie ein modernes Produkt für die Fernheizung von Einfamilienhäusern. Sie wird als **kompakte Einheit fertig verdrahtet** angeliefert und enthält alle für die Heizung und Warmwasserbereitung notwendigen Aggregate. Ihre Bedienung ist einfach und problemlos.

Informieren Sie sich bitte näher und verlangen Sie unverbindlich ausführliches Dokumentationsmaterial.

VonRoll

von Roll AG, Sektor Heizung
4702 Oensingen
Telefon 062 76 17 01 / 76 10 21

**von Roll-Heizkessel
von Roll-Garantie für Qualität
und Zuverlässigkeit**

Coupon

- Senden Sie mir bitte Unterlagen über die Unterstationen.
- Ich möchte gerne Prospekte über Heizungen für:
 - Einfamilienhäuser
 - Mehrfamilienhäuser
 - Grossüberbauungen

Name _____

Adresse _____

PLZ _____ Ort _____

**Der neue
Heizkessel-Katalog
ist da.
Bitte anfordern.**

Coupon ausschneiden und einsenden an: von Roll AG, Sektor Heizung,
4702 Oensingen