

Zeitschrift: Chronique archéologique = Archäologischer Fundbericht
Herausgeber: Service archéologique cantonal
Band: - (1983)

Artikel: La céramique gallo-romaine de Marsens/La Pierre 1965
Autor: Seewer, Evelyne / Meylan, Marie-France / Progin, Marianne
DOI: <https://doi.org/10.5169/seals-388919>

Nutzungsbedingungen

Die ETH-Bibliothek ist die Anbieterin der digitalisierten Zeitschriften auf E-Periodica. Sie besitzt keine Urheberrechte an den Zeitschriften und ist nicht verantwortlich für deren Inhalte. Die Rechte liegen in der Regel bei den Herausgebern beziehungsweise den externen Rechteinhabern. Das Veröffentlichen von Bildern in Print- und Online-Publikationen sowie auf Social Media-Kanälen oder Webseiten ist nur mit vorheriger Genehmigung der Rechteinhaber erlaubt. [Mehr erfahren](#)

Conditions d'utilisation

L'ETH Library est le fournisseur des revues numérisées. Elle ne détient aucun droit d'auteur sur les revues et n'est pas responsable de leur contenu. En règle générale, les droits sont détenus par les éditeurs ou les détenteurs de droits externes. La reproduction d'images dans des publications imprimées ou en ligne ainsi que sur des canaux de médias sociaux ou des sites web n'est autorisée qu'avec l'accord préalable des détenteurs des droits. [En savoir plus](#)

Terms of use

The ETH Library is the provider of the digitised journals. It does not own any copyrights to the journals and is not responsible for their content. The rights usually lie with the publishers or the external rights holders. Publishing images in print and online publications, as well as on social media channels or websites, is only permitted with the prior consent of the rights holders. [Find out more](#)

Download PDF: 11.07.2025

ETH-Bibliothek Zürich, E-Periodica, <https://www.e-periodica.ch>

LA CÉRAMIQUE GALLO-ROMAINE DE MARSENS/LA PIERRE 1965

Evelyne Seewer / Marie-France Meylan / Marianne Progin

Les fouilles effectuées à Marsens en 1965 ont mis au jour des tombes à inhumation et à incinération ainsi que du mobilier funéraire¹.

La céramique recueillie dans les tombes à incinération a subi par le fait de la combustion une seconde cuisson, ce qui rend la pâte grise. Il est donc souvent difficile, voire impossible de distinguer une céramique à pâte grise d'une céramique à pâte claire. De même, l'enduit peut changer complètement l'aspect extérieur et perdre tout son brillant.

Ces facteurs rendent l'appréciation et l'identification des tessons difficile et peu précise; c'est pour cela que nous renonçons à une statistique concernant la proportion de céramique commune à pâte claire et à pâte grise.

Tombes à inhumation

- Tombe 2 – La tombe 2 ne contenait qu'un fragment insignifiant (n° 20). D'après la pâte beige et fine, il pourrait s'agir d'une imitation helvétique.
- Tombe 4 – Dans la tombe 4 se trouvait un seul tesson à pâte orange grossière qui ne peut malheureusement pas être déterminé (n° 22 A).
- Tombe 6 – Nous avons retiré de la tombe 6 le fragment d'une marmite tronconique en TN. Le bord est uni, en forme de gros bourrelet et replié vers l'intérieur. Il subsiste des traces d'un enduit noir assez brillant sur la paroi extérieure (n° 21) (fig. 1, 1). Ce genre de céramique est courant à la fin du premier et au début du deuxième siècle².
- Tombe 7 – Deux tessons proviennent de cette tombe: l'un pourrait appartenir à un gobelet (n° 53 A) (fig. 1, 2), tandis que l'autre serait un fragment de bord d'une assiette à pâte claire.
- Tombe 9 – La tombe 9 ne contenait qu'un tesson en mauvais état. Il s'agit du bord d'une assiette à paroi oblique convexe du premier siècle (n° 22 B) (fig. 1, 3).
- Tombe 14 – Nous n'avons recueilli dans la tombe 14 qu'un petit fragment de céramique commune à pâte claire (n° 54).
- Tombe 19 – Un unique tesson a été recensé dans la tombe 19: il s'agit probablement d'un fragment de cruche à pâte fine (n° 55).
- Tombe 24 – Il ne se trouvait dans la tombe 24 qu'un seul tesson de céramique commune à pâte claire (n° 56).

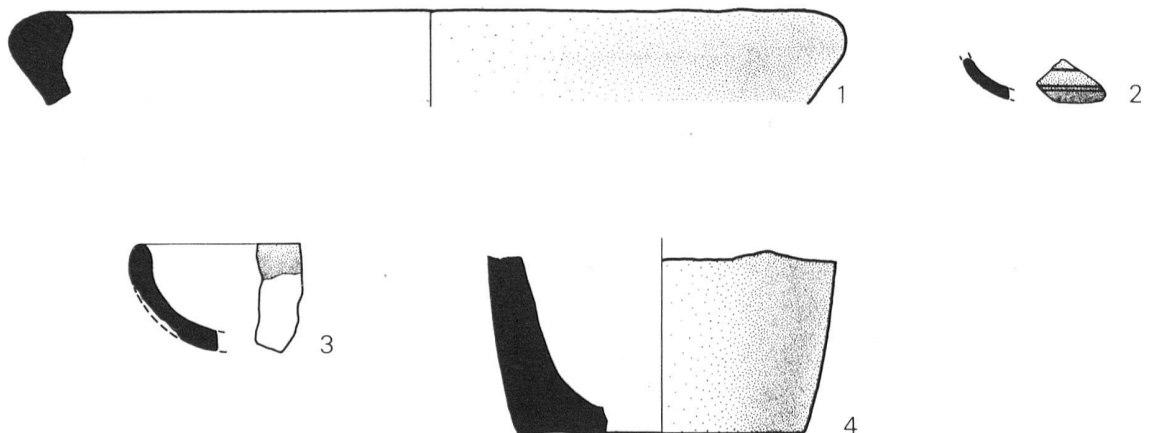

Fig. 1 Marsens. Tombes à inhumation. 1. Tombe 6; 2. Tombe 7; 3. Tombe 9; 4. Tombe 30 (1:2)

- Tombe 27 – De la tombe 27 provient un fragment de céramique commune à pâte claire, à gros dégraissants, travaillé à la main (n° 57).
- Tombe 30 – Un fragment de fond d'un pot ou d'une marmite en céramique commune à pâte claire et à dégraissants grossiers a été recueilli dans la tombe 30 (n° 29) (fig. 1, 4).

Nous y avons également découvert quelques fragments de cruches (environ 22) parmi lesquels nous avons décelé un fragment d'anse (n° 19A) (fig. 2, 9) et un fragment d'embouchure (n° 19B) (fig. 2, 10). Certaines de ces cruches portent un revêtement argileux et datent donc de la fin du deuxième siècle et du début du troisième siècle. Le m² 17B appartenant à la

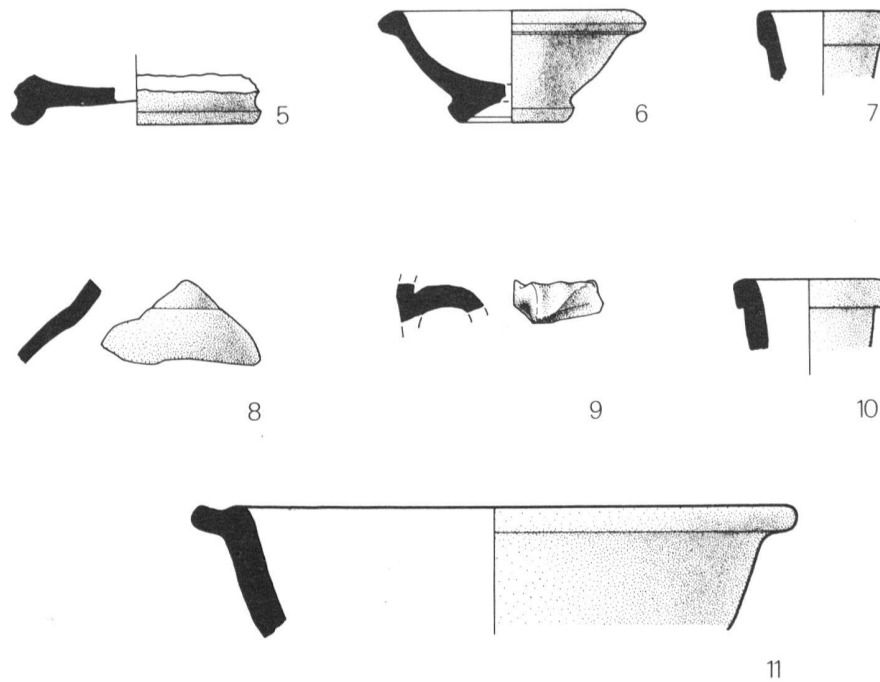

Fig. 2 Marsens. Tombes à incinération. 5-7. Tombe 16B; 8-11. Tombe 16C (1:2)

Tombes à incinération

- Tombe 16B – Parmi le matériel provenant de la tombe 16B se trouvent un fragment de pied d'un plat en imitation TS (n° 23B) (fig. 2, 5) et deux fragments jointifs d'un bol du type Drack 15A (n° 23A) (fig. 2, 6)⁴ daté de la seconde moitié du premier siècle. A noter également le fragment d'une cruche à col cylindrique, à lèvre pendante de section triangulaire (n° 25) (fig. 2, 7) datant probablement de la deuxième moitié du premier siècle⁵.
- Tombe 16C – Il est intéressant de constater que la tombe 16C contenait un fragment de céramique peinte de tradition laténienne (n° 60) (fig. 2, 8); il s'agit très certainement d'une bouteille genre Paunier (fig. 16, 1) datée du premier siècle⁶.

tombe 16C contenait différents fragments de céramique commune à pâte claire; malheureusement l'état du matériel est tel qu'il ne fournit pas de renseignements plus précis. Le fragment d'une marmite à rebord horizontal (n° 17B) (fig. 2, 11)⁷ dont le ressaut interne est destiné à recevoir un couvercle appartient à la fin du premier siècle: cette forme se maintient tout au long du deuxième siècle.

- Tombe 21 – Si la plupart des tombes à inhumation ne renfermaient souvent qu'un ou deux tessons sans importance, le matériel de la tombe 21 se présente plus varié et plus riche. La céramique sigillée est représentée par 4 fragments appartenant à trois formes différentes: un fragment de bord décoré à la barbotine provient d'un bol Drag. 35 ou 36 (n° 8) (fig. 3, 12), tandis que les fragments n° 3 et n° 5 (fig. 3, 13)

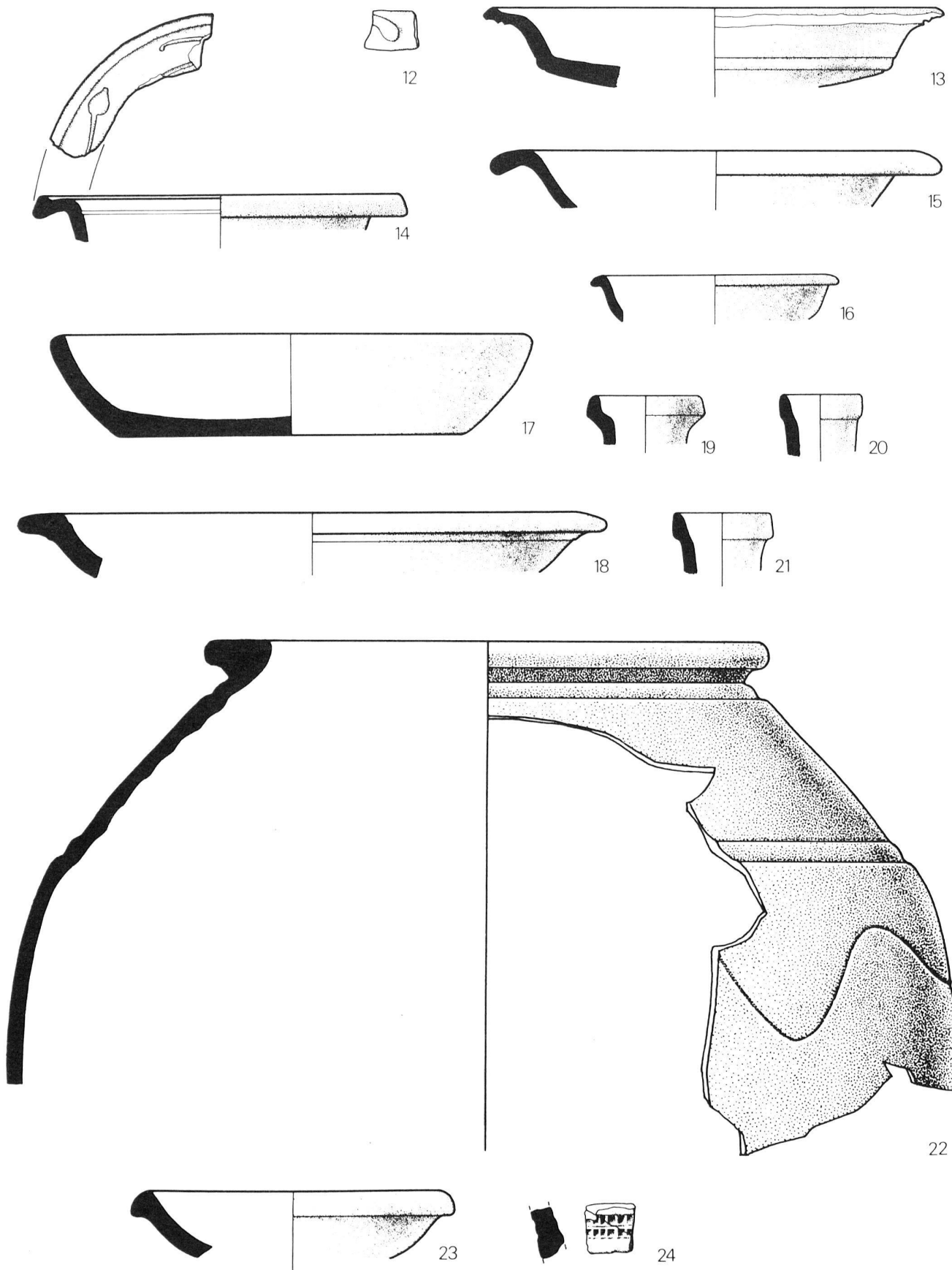

Fig. 3 Marsens. Tombes à incinération. 12-22. Tombe 21; 23-24. Tombe 28 (1:2)

illustrent une variante de la forme Drag. 36 ; il s'agit d'une coupe du service C 1 (Hermet 8) (Drag. 46)⁸ datée entre 90 et 150 apr. J.-C. Le dernier fragment appartient au service D 2⁹ de la forme Drag. 42 daté entre 60 et 80 (n° 2) (fig. 3, 14) de notre ère.

Nous avons recueilli deux fragments en TS imitation : le bord d'un plat Drack 14 A (n° 34 D) (fig. 3, 15)¹⁰ et le bord d'une petite coupe Drack 15 A (n° 38 A) (fig. 3, 16)¹¹.

Les trois fragments d'assiettes à paroi oblique convexe (n°s 30 A-C) (fig. 3, 17) ne peuvent être datés de façon précise mais se situent en tout cas dans le premier et deuxième siècle de notre ère. Un fragment de plat à pâte grise (n° 33) (fig. 3, 18)¹² n'apporte aucune autre précision chronologique.

Nous avons dénombré 55 fragments de cruches parmi lesquels se trouvaient trois embouchures différentes. Le n° 27 A (fig. 3, 19) à revêtement argileux est doté d'une lèvre courte de section triangulaire en forme de bandeau¹³. Le n° 48 A (fig. 3, 20) à pâte claire possède une lèvre en forme de bandeau, de section triangulaire, très légèrement détaché du col¹⁴. Le n° 48 B (fig. 3, 21) est très semblable au numéro précédent : la lèvre se détache plus clairement du col et la section est plus nettement triangulaire¹⁵.

Un « dolium » très fragmentaire a pu être reconstitué. Il possède un large bord horizontal arrondi, souligné d'un léger renflement. La paroi est ornée de deux cannelures en dessous desquelles court un entrelac de lignes ondules en creux. La pâte est grise avec de nombreuses nuances noires dues à une seconde cuisson (n° 52) (fig. 3, 22).

- Tombe 28 – Le matériel trouvé dans la tombe 28 C est assez varié. Deux fragments d'imitation TS, un de forme indéterminée (n° 12)¹⁶, l'autre du type Drack 15 A (n° 14) (fig. 3, 23) sont datés au plus tôt de la deuxième moitié du premier siècle ou éventuellement du début du deuxième siècle¹⁷.

Un pot à cuire dont le bord est orné de petits rectangles en creux à la roulette (n° 13) (fig. 3, 24) est également daté de la fin du premier siècle et du début du deuxième siècle¹⁸.

Le reste du matériel ne contient que des fragments indéterminés de céramique à pâte claire ; parmi eux le n° 15 qui provient d'une cruche et qui est recouvert à l'intérieur d'une sorte de pâte de verre bleu-vert.

Céramique recueillie hors stratigraphie

Le matériel mentionné ci-dessous n'a pas été recueilli dans les tombes mêmes. Une partie des sépultures en effet avait été détruite, de sorte que

les fragments ont été dispersés ; ainsi une datation précise des tombes et du matériel ne peut être formulée.

Terre sigillée

Terre sigillée gauloise

La TS n'est représentée que par 7 fragments différents (n°s 4, 6 A-D, 7, 11) parmi lesquels nous ne pouvons identifier que deux fragments de pied de section rectangulaire (n° 7), (n° 11) (fig. 4, 25) provenant d'une assiette ou d'un plat, ainsi qu'un fragment d'anse (n° 4). Cette céramique provient de Gaule du Sud, vraisemblablement de la Graufesenque. Il est à relever que nous n'avons recueilli aucun fragment de terre sigillée ornée.

Imitations helvétiques

Si la terre sigillée est plutôt rare, les imitations helvétiques en revanche sont relativement nombreuses (53 fragments). Les formes ne peuvent pas toujours être déterminées de façon précise car le matériel est très fragmentaire, mais le type le plus courant est le bol Drack 14 ou 15 à bord arrondi et lisse, dérivé des bols Drag. 35 et 36 (n° 1) (fig. 4, 26), (n° 1 B) (fig. 4, 27), (n° 32), (n° 34 A) (fig. 4, 28), (n° 34 B) (fig. 4, 29), (n° 34 C) (fig. 4, 30), (n° 38 B) (fig. 4, 31). Ce genre de vaisselle a été utilisée en tout cas jusqu'à la fin du premier siècle¹⁹.

Signalons encore la présence d'une assiette ou d'un plat à pied bas oblique de section rectangulaire (n° 10) (fig. 4, 32).

Céramique fine

Céramique à revêtement argileux

La céramique à revêtement argileux est plutôt mal représentée (environ 20 fragments). Les tessons sont en si mauvais état qu'il est souvent difficile de trouver des traces de l'enduit si caractéristique des deuxième et troisième siècles²⁰. Parmi ces fragments insignifiants se trouve un bol ovoïde à court col dont la surface extérieure est ornée de fines rainures horizontales au-dessous de la lèvre (n° 37) (fig. 5, 33). Il est à noter que nous n'avons recueilli aucun exemplaire de céramique à revêtement argileux décoré.

Céramique commune

Cruches

Il est intéressant de constater que parmi le matériel funéraire se trouvait un grand nombre de cruches (environ 95 fragments), les unes à pâte claire, les autres portant un revêtement argileux. En étudiant les fragments les plus représentatifs (n°s 27 B-C), (n° 31 A) (fig. 5, 36), (n° 31 B) (fig. 5, 37), (n° 36), (n° 48 C) (fig. 5, 38), (n°s 48 D-F), (n° 48 G) (fig. 5, 39), (n° 48 I) nous pouvons observer que les

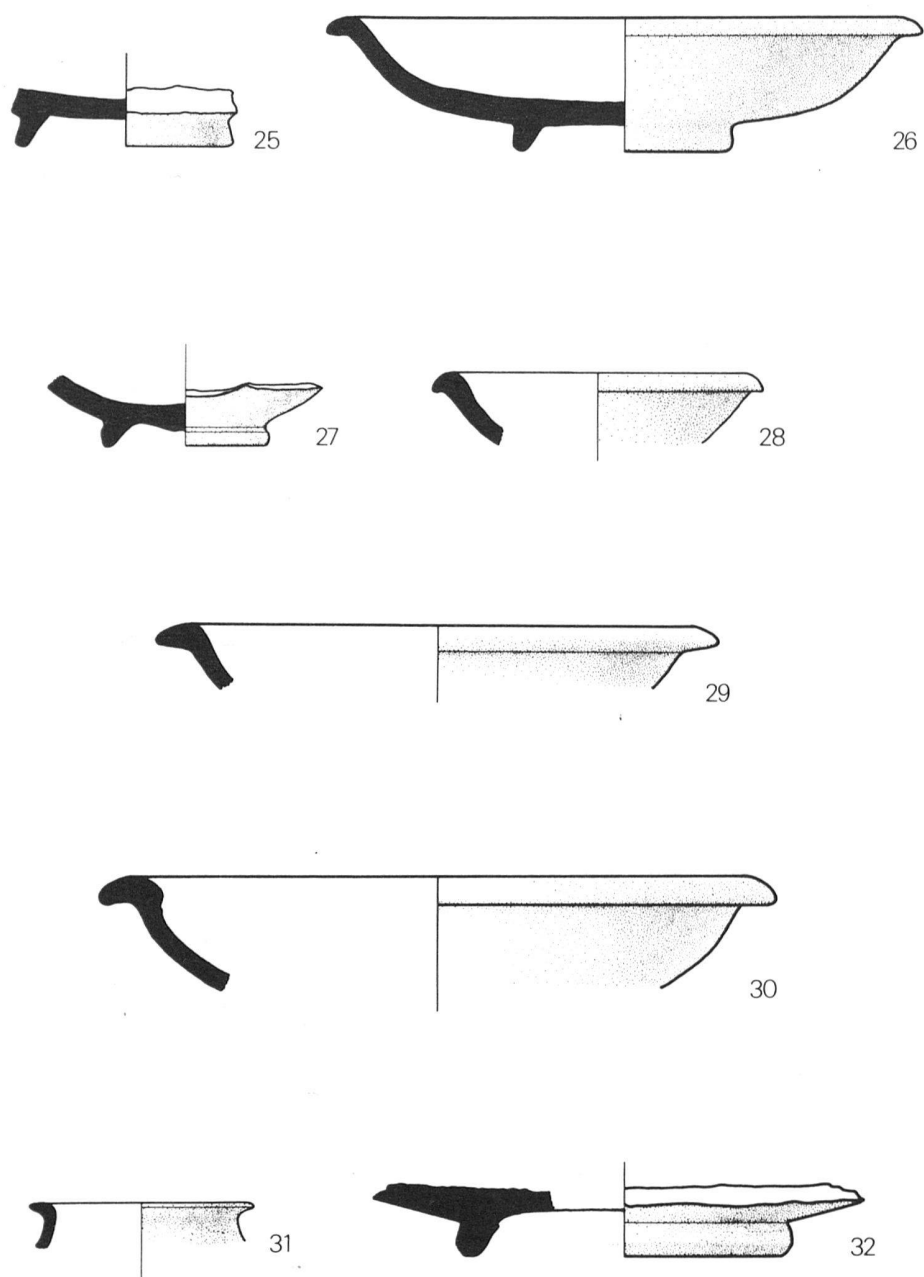

Fig. 4 Marsens. Matériel recueilli hors stratigraphie. 25. Terre sigillée gauloise; 26-32. Imitations helvétiques (1:2)

numéros 48 C, 48 E et 48 I sont dotés d'un pied annulaire dégagé du fond plat par une légère dépression.

Trois fragments de panses différents avec amorce d'embouchure sont à relever (n° 27 B) (fig. 5, 34), (n° 27 C) (fig. 5, 35), (n° 48 H). Nous

avons récolté enfin deux anses, en forme de bandeau, l'une est à pâte grise (n° 31 B) (fig. 5, 37) repliée à l'angle droit, l'autre est à revêtement argileux (n° 31 A) (fig. 5, 36).

Signalons encore que nous n'avons retrouvé aucun fragment ni d'amphore ni de mortier.

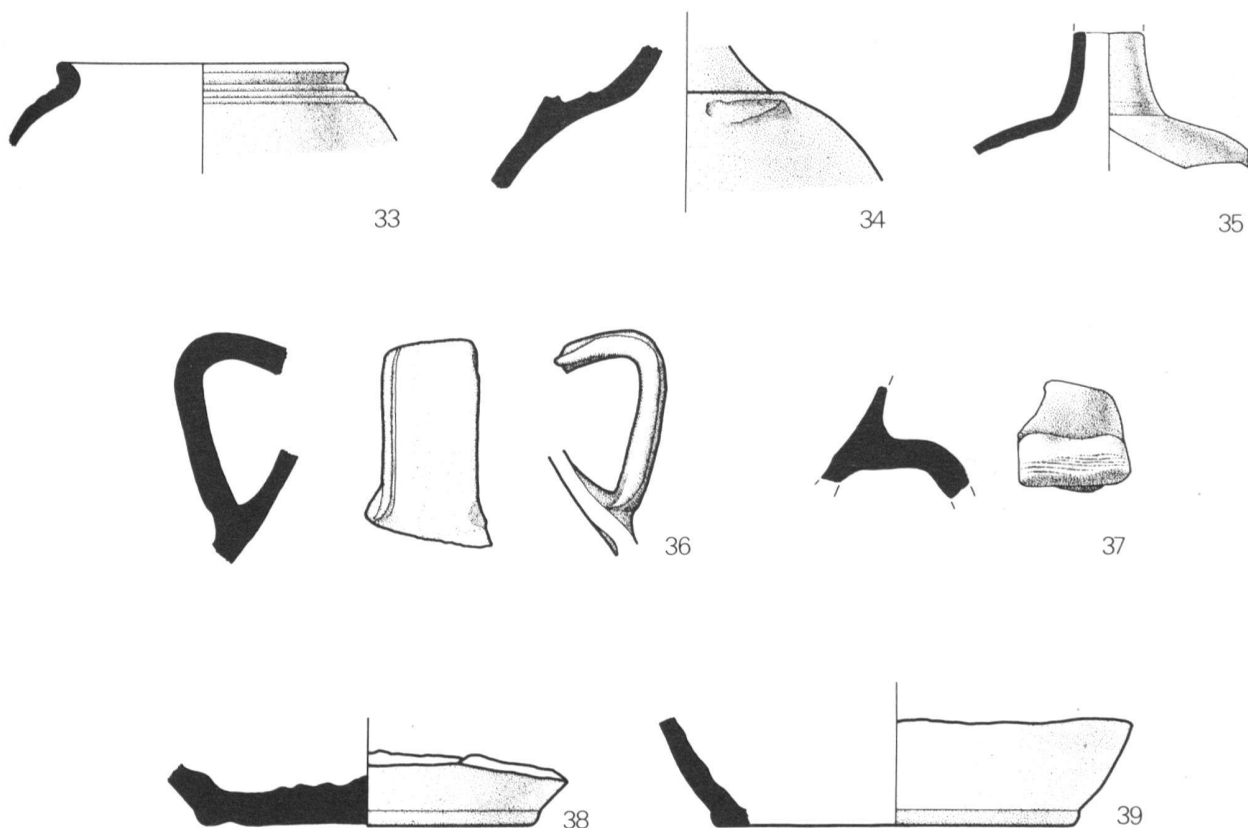

Fig. 5 Marsens. Matériel recueilli hors stratigraphie. 33. Céramique à revêtement argileux; 34-39. Cruches (1:2)

Céramique à pâte claire et à pâte grise

Comme nous l'avons déjà indiqué au début de ce travail, il est dans bon nombre de cas impossible d'identifier avec certitude la couleur d'origine de cette céramique. Nous ne mentionnerons donc que les pièces les plus significatives :

Différents fragments d'assiettes à paroi oblique convexe ont été recueillis à Marsens. Le n° 46 (fig. 6, 40) à pâte orange et fine appartient plutôt au premier siècle²¹ de même que les n°s 43 E et 43 F (fig. 6, 41) à pâte grise; tandis que les n°s (43 A), (43 B) (fig. 6, 42), (43 C) (fig. 6, 43), (43 D) (fig. 6, 44), (50 B) (fig. 6, 46) de forme et de pâte plus grossière sont à placer dans le deuxième siècle²².

Un seul fragment (n° 35) (fig. 6, 47) peut être attribué à une marmite; il s'agit d'un fond plat légèrement convexe comportant un pied circulaire de faible diamètre, appartenant probablement à un récipient tripode²³.

Deux fragments de terrine ou d'écuelle (n°s 28 et 41) (fig. 6, 48) provenant vraisemblablement du même modèle sont à relever : le bord est horizontal et comporte une rainure qui permet l'ancrage d'un couvercle²⁴. La coupe carénée n° 42 (fig. 6, 49) est particulièrement intéressante. Sa forme en effet n'a jamais été observée parmi l'ensemble du matériel recueilli à Marsens lors des fouilles de 1965; elle est à rapprocher du n° 393 mentionné par M. Paunier, p. 231 et daté du IV^e siècle²⁵.

Nous mentionnerons, pour terminer, la présence d'un fond épais à pâte grise, grossière, formé de deux fragments jointifs (n° 42 G) (fig. 6, 50). Le pied circulaire est bas et oblique, de section rectangulaire et cerclé à l'extérieur d'une fine rainure. Il pourrait s'agir d'un grand plat de forme hémisphérique²⁶.

Le reste du matériel est composé de différents fragments de panse (env. 334) qui n'apportent pas d'éléments nouveaux.

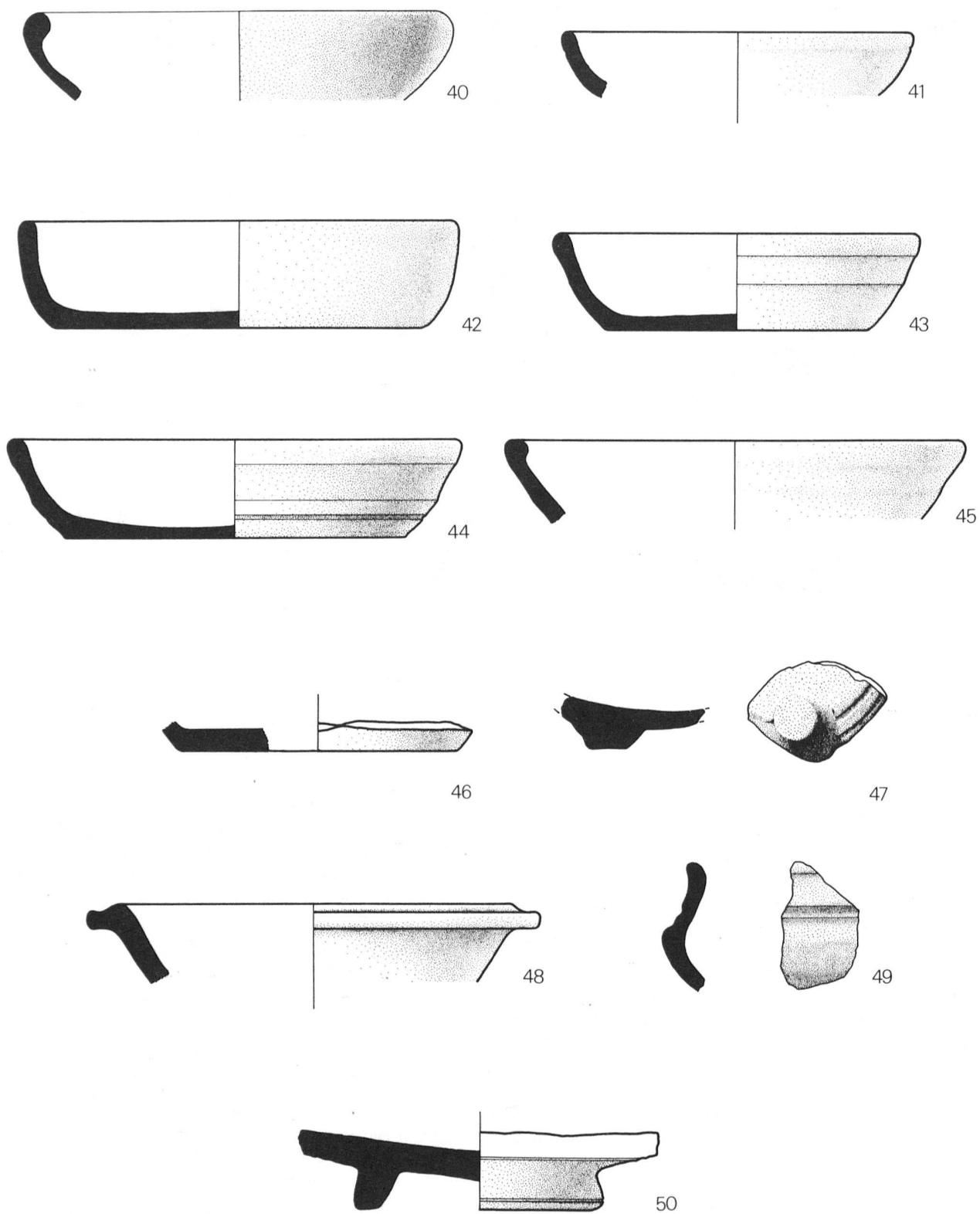

Fig.6 Marsens. Matériel recueilli hors stratigraphie. 40-50. Assiettes à paroi oblique (1:2)

Conclusion

Il est intéressant de constater que le matériel céramique recueilli dans les tombes à inhumation se composait le plus souvent d'un seul fragment, en général insignifiant, déposé à dessein semble-t-il dans chaque sépulture. La signification d'une telle constatation demeure obscure.

Les tombes à incinération en revanche, rece-laient un matériel nettement plus abondant et plus varié. Le grand nombre de fragments en TS d'imitation helvétique nous prouve l'importance que cette nécropole acquit dès la 2^e moitié du premier siècle; par l'étude du matériel nous pouvons remarquer que ce site fut en usage en tout cas durant tout le II^e siècle.

Le matériel recueilli hors stratigraphie n'apporte pas d'élément nouveau si ce n'est le fragment d'une coupe carénée (n^o 42) datée éventuellement du IV^e siècle; ce qui ne serait pas surprenant si l'on songe au bouleversement stratigraphique que subit ce terrain.

Notes

- ¹ Matériel, plan et fiches d'inventaire sont déposés au Service archéologique cantonal, Fribourg, sous la cote «Marsens 65»
- ² Murain, p. 394, pl. 11,3
- ³ Ettliger, Formen, pl. 3,42
- ⁴ Drack, pl. X, 1–7
- ⁵ Roth-Rubi, Krüge, pl. 2,17
- ⁶ Paunier, Céramique peinte, fig. 16,1
- ⁷ genre Ettliger, Formen, pl. 3,43
- ⁸ Figlina I, p. 17
- ⁹ Figlina I, p. 20
- ¹⁰ Drack, pl. 9 p. 145 dérive de la forme Drag. 36
- ¹¹ Drack, pl. 10,1, p. 147 dérive de la forme Drag. 35
- ¹² Ettliger, Formen, pl. 3,33
- ¹³ Roth-Rubi, Krüge, n^o 134
- ¹⁴ Roth-Rubi, Krüge, n^o 48 daté du premier siècle.
- ¹⁵ Roth-Rubi, Krüge, n^o 47 daté de la deuxième moitié du premier siècle
- ¹⁶ Eventuellement Drack 21C; I^{er} – fin II^e siècle
- ¹⁷ Drack, p. 87, 159
- ¹⁸ Ettliger, Formen, pl. 3,28. Paunier, n^o 617, p. 262
- ¹⁹ Drack, p. 85–87
- ²⁰ Paunier, p. 34, voir cependant le n^o 44

- ²¹ Ettliger, Formen, pl. 3,42
- ²² Ettliger, Formen, pl. 3,44
- ²³ Roth-Rubi, Enge, pl. 4,27
- ²⁴ Ettliger, Formen, pl. 3,36–39
- ²⁵ Paunier, n^o 231
- ²⁶ Genre Ettliger, Görbelhof, pl. 5, 7 ou 17 (?)

Abréviations bibliographiques

- Drack : W. DRACK, *Die helvetischen Terra-Sigillata-Imitationen des 1. Jahrhunderts n. Chr.*, Schriften des Instituts für Ur- und Frühgeschichte der Schweiz, 2, Basel 1945.
- ETTLINGER, Formen: E. ETTLINGER und R. STEIGER, *Formen und Farbe römischer Keramik*, PAR, Augst 1971.
- ETTLINGER, Görbelhof: H. BOGLI und E. ETTLINGER, Eine gallo-römische Villa rustica bei Rheinfelden, in *Argovia* 75, 1963 pp. 5–72.
- ETTLINGER, Augst: E. ETTLINGER, *Die Keramik der Augster Thermen*; Ausgrabung 1937 bis 1938, Basel 1949 (= Monographien zur Ur- und Frühgeschichte der Schweiz, Bd. 6).
- ETTLINGER, Vindonissa: E. ETTLINGER, *Römische Keramik aus dem Schutthügel von Vindonissa*, Basel 1952 (= Veröffentlichungen der Gesellschaft pro Vindonissa, Bd. 3).
- Figlina I: A. VERNHET, Création flavienne de 6 services de vaisselle à la Graufesenque, *Figlina I*, 1976, pp. 13–27.
- Murain: H. GRUETTER und A. BRUCKNER, Der gallo-römische Gutshof Murain bei Ersingen, *Jb. des Bernischen Historischen Museums in Bern*, 45/46 (1965/66) pp. 373–447.
- PAUNIER: D. PAUNIER, *La céramique gallo-romaine de Genève, de la Tène finale au royaume Burgonde*, Genève 1981.
- PAUNIER, Céramique peinte: D. PAUNIER, Céramique peinte de la Tène finale et matériel gallo-romain précoce trouvés sur l'oppidum de Genève, *Genava*, n. s., 23, 1975, pp. 55–122.
- ROTH-RUBI, Krüge: K. ROTH-RUBI, Untersuchungen an den Krügen von Avenches, Augst, Kaiser-augst 1979 *RCRF, acta supplementa* vol. 3.
- ROTH-RUBI, Enge: K. ROTH-RUBI, Die Keramik vom Engemeistergut (Engelhalbinsel) Grabung (1968/69), *Jb. des Bernischen Historischen Museums in Bern*, 55–58, 1975–1978, pp. 145–177.