

**Zeitschrift:** Fotointern : digital imaging  
**Herausgeber:** Urs Tillmanns  
**Band:** 6 (1999)  
**Heft:** 17  
  
**Rubrik:** Aktuell

### **Nutzungsbedingungen**

Die ETH-Bibliothek ist die Anbieterin der digitalisierten Zeitschriften. Sie besitzt keine Urheberrechte an den Zeitschriften und ist nicht verantwortlich für deren Inhalte. Die Rechte liegen in der Regel bei den Herausgebern beziehungsweise den externen Rechteinhabern. [Siehe Rechtliche Hinweise.](#)

### **Conditions d'utilisation**

L'ETH Library est le fournisseur des revues numérisées. Elle ne détient aucun droit d'auteur sur les revues et n'est pas responsable de leur contenu. En règle générale, les droits sont détenus par les éditeurs ou les détenteurs de droits externes. [Voir Informations légales.](#)

### **Terms of use**

The ETH Library is the provider of the digitised journals. It does not own any copyrights to the journals and is not responsible for their content. The rights usually lie with the publishers or the external rights holders. [See Legal notice.](#)

**Download PDF:** 24.12.2024

**ETH-Bibliothek Zürich, E-Periodica, <https://www.e-periodica.ch>**

## Sbf Schweizer Berufsfotografen



Ralph Eichenberger  
Präsident des Sbf

### Freude herrscht!

108 Entries, 279 Bilder, ein Saal voller Tische, 12 Jury-Mitglieder, 13 Gewinner in 5 Kategorien und 11 Kandidaten für den Publikumspreis. Das sind die Zahlen der Jurierung des 1. Sbf-Award vom 7. Oktober 1999. Allein die Fakten sprechen eigentlich für sich, der 1. Sbf-Award ist ein voller Erfolg! Und das bei einem Wettbewerb, der kostenpflichtig ist und mit einem Thema, das nicht einfach zu fassen war. Offensichtlich erkannten die teilnehmenden Fotografinnen und Fotografen in der Einschreibgebühr ein Qualitätssiegel und im Thema «Icons of a Millennium» eine spannende Herausforderung. Auch in dieser Hinsicht hat der Sbf also sein Ziel erreicht. Rund ein halbes Jahr Vorbereitung, eine professionelle Organisation und ein engagiertes Team haben es möglich gemacht diesen Meilenstein zu erreichen. Herzlichen Dank allen Beteiligten.

In vier Stunden intensivster Arbeit hat die Jury die Bronze-, Silber- und Gold-Preisträger der Kategorien «Reportage», «Still/Studio», «People/Lifestyle» und «Black and White» ermittelt. In der Kategorie «Youngsters» wurde nur «Gold» vergeben. Sämtliche Bilder der Preisträger werden nun für die Vernissage vom 5. November 1999 im Konservatorium Zürich und die darauffolgende Wanderausstellung gratis vergrössert und gerahmt. Die Informationen zum «Tourneepan» der Wanderausstellung folgen später an dieser Stelle und in der Presse.

Persönlich freut mich dieser Erfolg in zweifacher Hinsicht: Einerseits interpretiere ich ihn als Zeichen für eine aktive und engagierte «Berufsfotografie-Szene», die sich nicht scheut, zu den Themen unserer Zeit öffentlich Stellung zu nehmen. Andererseits sehe ich darin eine Bestätigung für die Existenzberechtigung eines Berufsverbandes. Denn, wer anders als eine Branchenvereinigung könnte ein solches Ereignis auf die Beine stellen? Wer sonst bringt diese Breite an Meinung/Haltungen/Aussagen aus und zur ganzen Schweiz zusammen? Wer sonst kann mit einer Wanderausstellung einem breiten Publikum in der ganzen Schweiz den Zugang zu dieser Vielfalt an Statements ermöglichen? Es ist nämlich vor allem die inhaltliche Breite der Beiträge zu einem Thema, das die Qualität des Wettbewerbs ausmacht. Die Fokussierung Vieler auf ein relevantes Thema bringt Auseinandersetzungen in Gang, die Wertediskussionen auslösen und so einen Beitrag zu einer «bewegteren» Schweiz leisten.

Der Sbf hat mit diesem Wettbewerb die Basis für das dringend notwendige Forum der aktuellen «Berufsfotografie Schweiz» geschaffen. Stossen Sie mit uns und den Preisträgern am 5. November auf die ersten Ergebnisse an...

Ralph Eichenberger, Sbf-Präsident, e-mail [ralph.eichenberger@sbf.ch](mailto:ralph.eichenberger@sbf.ch)

## SBB Lok 2000 im Fotodesign

Im Auftrag des Modellbahnherstellers Märklin fotografierten Heinz Erismann, Amlikon TG, und Max Gessler, Brugg AG mit einer Spezialkamera (4x5"-Sinar und Seitz-Panoramakamera) das Getriebe einer Krokodil Lokomotive CE 6/8-11 aus den Zwanzigerjahren. Das Bild dieser imponierenden Mechanik prangt nun übergross und ganzflächig auf einer Lok 2000 der schweizeri-

Modellbahnanlagen herumfahren oder die Vitrinen von Sammlern schmücken. Das Antriebsgestänge der Krokodillok CE 6/8 wurde so fotografiert, dass dem Betrachter, wo immer er steht, und sein Auge hinschaut ein 90 Grad Einblick ermöglicht wird. Die Aufnahme erfolgte auf zwei separat gelegten Schienen. Mittels Elektronik und motorangetriebenem Fahrwagen fahren

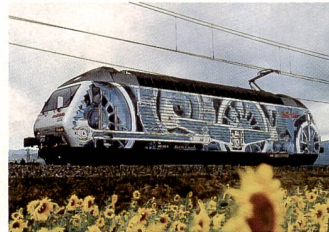

schen Bundesbahnen SBB. Anlässlich der Eröffnung der Modellbahn-Messe «Moba» 1999 im Verkehrshaus Luzern wurde das Schmuckstück am 2. Oktober feierlich vorgestellt. Sie wird nun ein Jahr lang durch die ganze Schweiz fahren. Für den Modellbauliebhaber wird die Lok als Modell in tausendfacher Miniaturausführung erhältlich sein. Noch Jahre danach wird sie auf dem Schienennetz von unzähligen

Kamera und Licht das Objekt ab und erzielen ein absolut realistisches Abbild. Erismann + Gessler verfügen mit ihren überall einsetzbaren Spezialfototechniken (Panorama- Längs- und Drehbühnenabstufung) über einzigartige Möglichkeiten.

Detailinformationen: Multimage Photography Heinz Erismann, Amlikon, Tel. 071/651 15 26 und Max Gessler, Brugg, Tel. 056/441 1511, [www.multimage.ch](http://www.multimage.ch)

## Kodak: Alle Daten im Taschenbuch

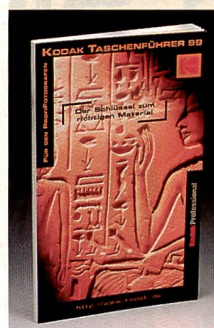

Der Geschäftsbereich Kodak Professional gibt einen praktischen Produkt-Guide im Taschenformat neu heraus, in dem sämtliche analoge Kodak Professional Produkte von Filmen, Papieren, über Filter bis zu Lichtquellen und Chemikalien für den Profifotografen verzeichnet und erklärt sind. Ausser dem «Schlüssel zum richtigen Material» werden in dem kleinen Nachschlagewerk auch wichtige und hilfreiche Hinweise vom Entwicklungsprozess bis zur Lagerung in zahlreichen übersichtlichen Tabellen mitgeliefert. Der Kodak Taschenführer '99 ist bei Kodak SA, 1007 Lausanne, Tel. 021/619 72 72, Fax 021/619 72 13 solange Vorrat erhältlich.

## Die Synthese von Mittelformat und Kleinbild

### Alles dabei. Nichts fehlt:

- Autofokus mit differenzialer Nacheinstellung
- Handlichkeit wie eine Kleinbildkamera
- Kürzeste Verschlusszeit 1/4000s
- AE-Prisma mit Spotmessung
- automatische TTL-Blitzfunktion
- Flashmeter für Studioblitzanlagen
- Integrierter Motorgriff mit 1,6 Bilder/s
- Magazinwechsel (Filme 220 und 120)
- 6 superscharfe Carl Zeiss Objektive

# CONTAX 645

## Die mit Autofokus.



Yashica AG, Zürcherstrasse 73, 8800 Thalwil, Tel. 01 720 34 34, Fax 01 720 84 83





# Icons of a Millennium

Freitag, 5. November 1999,  
19.00 Uhr bis 20.30 Uhr.  
Im Grossen Konzertsaal des  
Konservatoriums Zürich,  
Florhofgasse 6, 8001 Zürich.

Einladung  
zur Vernissage

Schweizer Bf  
Berufsfotografen

SBf Schweizer Berufsfotografen  
Zentralsekretariat:  
Limmatstrasse 63  
8005 Zürich  
Telefon: 01 272 72 20  
Fax: 01 272 52 82  
[www.sbf.ch](http://www.sbf.ch)

Sponsored by:



**ILFORD**  
PARTNERS IN IMAGING

Co-Sponsors:



**Canon**



**RIEGGER**  
Weinkeller Riegger AG



Medienpartner:

**WerbeWoche**

**Familie**



**FOTOintern**  
Das Informationsblatt für  
die Schweizer Fotobranche



**DURACELL®**

NEW! **DURACELL ULTRA** FOR HIGH-TECH

AA MN1300 1.5V

**Mehr Energie**  
Das ganze Sortiment an Lager bei

**LÜBCO**  
Company AG/SA

Tel. 056 675 70 10

## Gestohlen

Einem Kunden des Light + Byte Miet-service wurden in der ersten Oktoberhälfte zwei Hasselblad Objektive und ein A12 Magazin gestohlen. Die Geräte tragen folgende Seriennummern:  
Distagon CF 40 mm: 228150988  
Sonnar CF 150 mm: 258076750  
Magazin A12: 30ER18807  
Sollte diese Ware angeboten werden, bitten wir um Mitteilung an:  
Paul Merki, Light + Byte AG, Zürich  
Tel.: 01/493 44 77, Fax: 01/493 45 80

## pro ciné 2000

### APS einen Tag zum Nulltarif

Im November 1999 verarbeitet Pro Ciné einen ganzen Tag lang sämtliche APS-Erstaufträge zum Nulltarif. Ende des Monats wird der Gratistag ausgelost, und die entsprechenden Kunden erhalten in der ersten Dezemberwoche eine 100%ige Gutschrift.



## abz Kursprogramm '00 erschienen

Als einzige Berufsschule im Kanton Zürich bietet die Allgemeine Berufsschule Zürich ein vielseitiges Spektrum an Weiterbildung in den grafisch-technischen, gestalterischen und handwerklichen Bereichen an. Durch die aktualisierte Infrastruktur der Informatik, Labor- und Werkstatteinrichtungen kann ein kompetenter Unterricht vermittelt werden. Die Dozentinnen und Dozenten bringen neben pädagogisch-didaktischen Qualitäten ein fundiertes, praxisorientiertes Fachwissen mit. Das Angebot entwickelt sich nach den Bedürfnissen der Praxis, was sich in neuen Kurseinheiten und Stoffprogrammen darstellt. Eine zielorientierte Weiterbildung gehört heute zum Berufsalltag. Für Bildschaffende dürften zum Beispiel die Modulehrgänge Photoshop und ähnliche interessant sein. Daneben werden auch zeichnerische und handwerkliche Kurse angeboten. Das Kursprogramm des Frühjahrssemesters 2000 kann im Sekretariat der Allgemeinen Berufsschule Zürich, Abt. Druck-, Gestalter- und Malerberufe, Ausstellungsstr. 104, 8031 Zürich, Tel. 01 446 97 77, Fax 01 446 97 79, bezogen werden.

## Super-Weitwinkelobjektiv zur XPan

Das Hasselblad XPan-Sortiment wird ausgebaut. Neben der beiden bisherigen Objektive mit 45 und 90 mm Brennweite, rundet nun ein extremes Weit-



winkelobjektiv mit 30 mm Brennweite das System dieser bisher im Markt einzigartigen Kleinbildkamera mit echtem Panoramaformat ab. Das neue Hasselblad XPan 1:5,6/30 mm Aspherical ergibt einen horizontalen Bildwinkel von 94 Grad für ungewohnte

Perspektiven und effektvolle Übersichtsaufnahmen. Das Objektiv wird mit einem Zentrum-Verlaufsfilter geliefert, der eine hervorragende Auszeichnung des gesamten Bildfeldes gewährleistet, jedoch einen 1,5fachen Verlängerungsfaktor aufweist. Das Objektiv ist eine zehnlilige Konstruktion in acht Gruppen mit einer asphärischen Fläche. Es sind Aufnahmen in einem Minimalabstand von 70 cm möglich. Ebenfalls zum Lieferumfang gehört ein passender Spezialsucher, der mit einer eingespiegelten Wasserwaage ausgestattet ist und im Sucher die Bildbegrenzungen für die beiden Formate 24 x 36 mm und 24 x 65 mm zeigt. Es ist vorgesehen, dass das neue 30 mm-Objektiv ab Januar 2000 für Fr. 4'390.- erhältlich ist.  
Leica Camera AG, 2560 Nidau  
Tel.: 032/331 33 33, Fax: 032/331 98 32

## Neuer Universal-Wechselschlitten

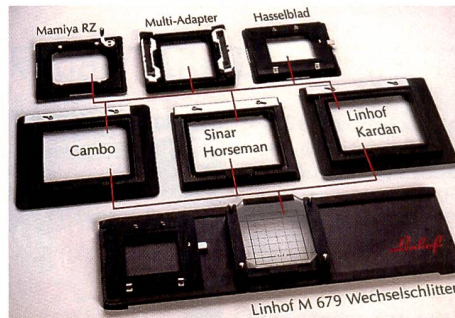

Für den schnellen Workflow bietet Linhof den ab sofort lieferbaren M 679 Wechselschlitten mit Hasselblad-Adapter an. Er ermöglicht den schnellen und bequemen Wechsel zwischen Mattscheibenbetrachtung und Filmmagazin bzw. Digital-Rückteil. Gleichzeitig bietet er optimalen Schutz für Chip oder Scanzeile. Aber nicht nur das Linhof M 679 System wird damit weiter

komplettiert: Der Wechselschlitten ist durch ein neues Modulsystem auch an Linhof Kardan, Cambo, Horseman und Sinar 9x12/ 4x5" Kameras ansetzbar. Diese Adapter können daneben auch für alle anderen M 679-Anschlüsse verwendet werden, wie für Mamiya RZ-, Multi- und Hasselblad-Adapter. So sind Rollfilmaufnahmen oder auch der Einsatz von Digital-Rückteilen mit Mittelformat-Anschluss an allen Fachkameras unkompliziert möglich. Gleichzeitig lassen sich der Kardan-, Sinar- bzw. Horseman- und Cambo-Adapter auch als Objektivplatten-Aufnahmen für Objektive, die auf auf M 679-Platten montiert sind, einsetzen.  
Perrot AG, Neuengasse 5, 2501 Biel,  
Tel.: 032/329 10 60, Fax 032/329 10 85

## "Das (un-)bekannte Gesicht. Prominente im Schweizer Pressebild"

Unveröffentlichte Trouvaillen der 40er bis 70er Jahre aus dem Ringier Foto-Archiv

Eine Ausstellung zur Eröffnung von Hebtings Labor im Zürcher Seefeld;  
in Zusammenarbeit mit Galerie art felchlin und Ringier Dokumentation Bild (RDB)

Freitag, 12. Nov. 17 - 20 Uhr  
Samstag, 13. Nov. 11 - 16 Uhr  
Sonntag, 14. Nov. 14 - 17 Uhr  
Montag, 15. bis Donnerstag, 18. Nov.  
jeweils 9 - 18.30 Uhr

**HEBTINGS LABOR**  
WO DIE CHEMIE STIMMT

Hebtings Labor c/o Galerie art felchlin Seefeldstrasse 152 8008 Zürich Tel. 01 383 86 86



## PRODUCT NEWS

Ein glänzendes Hightech-Schmuckstück.

Pentax belebt den Markt der APS-Zoomkameras mit einem ganz in silberglänzenden Edelstahl gekleideten Modell, das ästhetisch und technisch überzeugt. Die neue **Pentax efina T**



bietet die modernsten optisch-elektronischen Ausstattungsmerkmale und kann damit höchste Ansprüche erfüllen, ohne fotografische Vorkenntnisse zu verlangen. Mit den Aussenmassen von 94,5 x 59,5 x 31,5 mm und mit ihrem Gewicht von 195 g ist die Kamera so kompakt und leicht, dass sie versteckt in der Hand Platz findet und auch überraschend-unbemerkt Aufnahmen erlaubt. Das 3-fach-Zoomobjektiv mit der Brennweite 23 - 69 mm (= ca. 29 - 87 mm im 35mm-Kleinbildformat) garantiert besonders brillante und scharfe Bilder. **In diesem handlichen kleinen Silberding stecken alle zur Zeit denkbaren Möglichkeiten, die das neue APS-Format erlaubt.**



### Verführerische Schale, überzeugender Kern.

Mit der **Espio 120Mi** präsentiert Pentax eine neue Zoomkompaktkamera, die Aufsehen erregen wird: Superkompakt in ein elegantes Alugehäuse verpackt, kommt diese formschöne 35mm-Kamera praktisch gleich gross daher wie seinerzeit die legendäre Rollei 35. Dabei glänzt sie mit einer Menge modernster Ausstattungsmerkmale und einem hervorragenden 3,2-fach-Zoomobjektiv von 38 - 120 mm. Nur 105 x 62,5 x 42 mm gross und 205 g leicht, findet die **Espio 120Mi** in jeder Hemdentasche und auch im kleinsten Abendtäschchen Platz.

Zur Ausstattung zählen eine Mehrfeld-Belichtungsmessung für jede denkbare Situation, ein passives Fünf-Punkt-Autofokus-System mit Umschaltung auf Spotmessung, ein Echtbild-Zoomsucher mit Dioptrienanpassung, ein grosses LCD-Informationsfeld mit automatischer Beleuchtung bei Dunkelheit u.v.a.m.

Die **Pentax Espio 120Mi** darf als echtes Bijou im grossen Angebot an Zoomkompaktkameras bezeichnet werden. Wer nicht nur auf besonders brillante Bilder Wert legt, sondern auch auf ein formal und funktional herausragendes Kameradesign, wird an diesem Modell seine helle Freude haben.

## PERFORMANCE

Die **20millionste Pentax Zoomkompaktkamera** wurde im April 1999 ausgeliefert. Nur 12 Jahre und vier Monate nach der ersten Zoomkompaktkamera überhaupt, der Pentax Zoom 70, hat der Erfinder dieser Kameragattung eine Marke erreicht, an die im Dezember 1986 wohl nur die grössten Optimisten geglaubt haben. Tatsächlich sind Zoomkompaktkameras derart beliebt, dass sie gemäss JCIA Data bereits **mehr als 80% des Kompaktkamera-Marktes** beherrschen.

**Und in diesem Markt hat Pentax nach wie vor die Nase vorn:** mit dem breitesten Sortiment, mit dem längsten Zoom (Pentax Espio 200) und mit Neuheiten wie der hier vorgestellten Espio 120Mi, die immer noch kleiner, leichter, handlicher und vielseitiger werden.



## PRACTICE

Mit dem Resultat **«Outstanding»** bestand die **neue Pentax MZ-7** den Test der renommierten britischen Fotozeitschrift «Amateur Photographer». In der September-Ausgabe 1999 schreibt Joël Lacey: **«Nachdem ich im Laufe der Zeit die MZ-10, die MZ-50 und die MZ-5N gestestet habe, bin ich mit dieser Reihe doch recht vertraut. Hätte ich die MZ-7 völlig unvorbereitet erhalten, wäre ich noch hingerissener gewesen, wie einfach sie zu gebrauchen ist und**

PROFI-INFO

FÜR

VERKAUFS-

UND FOTO-

PROFIS

# P-P-Page

**PENTAX** Unsere Seite für Sie.

**wie gut sie funktioniert.** So kann ich nur sagen, dass ihr Niveau dem ihrer Kolleginnen aus der MZ-Reihe entspricht – und das ist an sich schon ein dickes Lob.»

Kriterien	%-Punkte	Maximum
Technische Beschreibung	17	20
Handhabung und Bildsucher	27	30
Leistung	27	30
Preis-/Leistungsverhältnis	18	20
<b>Total %-Punkte</b>	<b>89</b>	

**Das Testergebnis:** Mit **89%** erreicht die **Pentax MZ-7** einen hervorragenden Wert, der weder von der Nikon F60 (87%) noch von der Minolta 500si (85%) erzielt wurde.

## PARADOXON

Unbegreiflich kann es für Sie und Ihre Kunden sein, wenn der **Kostenvoranschlag für eine Kamerareparatur** praktisch gleich hoch oder sogar noch höher ist als der Neuwert. Was Kopfschütteln und manchmal auch böse Worte auslöst, ist aber so paradox nicht: Heute werden Kameras unter produktionsoptimierten Bedingungen hergestellt – mit Bausteinen, die in grosser Zahl beschafft werden und in Billiglohnländern zusammengefügt werden. Kommt hinzu, dass beim Neuprodukt weder Demontage noch individuelle Fehlersuche nötig ist, und die Verwaltung und Lagerung der Ersatzteile entfällt. Schliesslich haben unsere hervorragend ausgebildeten Schweizer Servicetechniker Anrecht auf einen Lohn, der ihrem Know-how und unseren Lebenskosten entspricht. Haben wir bei Ihnen ein wenig Verständnis für künftige Fälle wecken können?



# Mit FOTOintern ins nächste Jahrtausend



Profitieren Sie **jetzt** von unserer Abo-Aktion!

Drei Vorzugsangebote – wählen Sie:

1. Wenn Sie jetzt FOTOintern **für ein Jahr** abonnieren, erhalten Sie alle zwei Wochen\* aktuellste Informationen bis **Ende 2000** und bezahlen **nur Fr. 38.-** (anstatt Fr. 48.-). Sie sparen Fr. 10.-.

2. Wenn Sie jetzt FOTOintern **für zwei Jahre** abonnieren, erhalten Sie alle zwei Wochen\* aktuellste Informationen bis **Ende 2001** und bezahlen **nur Fr. 68.-** (anstatt Fr. 96.-). Sie sparen Fr. 28.-.

3. Wenn Sie jetzt **FOTOintern und digit! im Kombiabo** für ein Jahr abonnieren, erhalten Sie alle zwei Wochen\* FOTOintern und alle zwei Monate digit! **Nur Fr. 58.-** (anstatt Fr. 78.-). Sie sparen Fr. 20.-.

ankreuzen

ankreuzen

ankreuzen

\* 20 Ausgaben pro Jahr, nur je 1 in den Monaten Jan., Feb., Juli und August

**Das Millennium-Angebot!** Jetzt greife ich zu!

Name:

Adresse:

PLZ/Ort:

Datum:  Unterschrift:

und zurück-  
faxen  
**052 675 55 70**  
-beamen  
textbild@  
bluewin.ch  
-senden  
**FOTOintern**  
Postfach 1083  
8212  
Neuhausen  
Danke!



## Trouvailles aus dem Ringierarchiv

**Foto-Spezialist Hebtings Labor und «art felchlin», Seefeldstrasse 152 in Zürich, präsentieren fotografische Fundstücke des Ringier Foto-Archivs aus den 40er bis 70er Jahren.**

Die Ausstellung «Das (un-)bekannte Gesicht» zeigt grösstenteils unveröffentlichte Schwarzweiss-Aufnahmen von bekannten Schweizern oder Prominenten aus Show, Kultur, Sport und Politik von 1946 bis 1970.

auszuweiten: Die bereits intern bei Ringier gezeigte Foto-Ausstellung «Das (un-)bekannte Gesicht. Prominente im Schweizer Pressebild» wird in der Galerie «art felchlin» im Zürcher Seefeld allen Interessenten zugänglich gemacht.

Im Vordergrund stehen Bilder, die eine etwas andere Sichtweise ermöglichen; Bilder, die das Bekannte in unbekannter und ungewöhnlicher Form zeigen. Es geht nicht um das tadellose



Die französische Schauspielerin Michèle Morgan in Zürich 1957. (Foto: RDB/Jean-Pierre Grisel)

Pressefotografie ist eine verschwenderische und oft zufällige Angelegenheit; von Unmengen fabrizierter Fotos wird nur der kleinste Bruchteil publiziert. So können manche Fotografien zu wahren, weltweit bekannten Ikonen werden, andere von nicht Aussagekraft verschwinden in der Versenkung eines Archivs und werden meist nur durch Zufall wieder geborgen.

Allein der historische Archivteil der Ringier Dokumentation Bild (RDB) umfasst mit rund drei Millionen Fotos eine immense Themenvielfalt. Die gezeigten Sujets wurden teils aus dem von Ringier vor Jahrzehnten gekauften «ATP-Archiv» ausgewählt, teils aus den kürzlich erstandenen Beständen des Fotografen Milou Steiner. Sämtliche Fotos wurden von Hebtings Labor ab Negativ auf Barytpapier vergrössert und mit Passepartouts versehen.

Tom Hebtung ist vorübergehend in der Galerie von Joe Felchlin zu Gast, bis er und seine Crew im kommenden Sommer das umgebaute Atelier und Labor am Kreuzplatz in Zürich beziehen können. Dieser Umstand bot Gelegenheit, den Kreis interessierter Betrachter

Porträt oder das stilisierte Bild im gediegenen Ambiente. Vielmehr sind die Fotos von Interesse, die vor oder nach der perfekten Aufnahme entstanden sind. Vermeintlicher Ausschuss – Fotos, die nie veröffentlicht wurden. So demonstriert Alfred Hitchcock 1967 seine komödiantische Seite auf dem zugefrorenen St. Moritzer See. Die Schauspielerinnen Sophia Loren und ihr Ehemann Carlo Ponti präsentieren der Presse 1969 mit Stolz ihren neugeborenen Sohn im kleinen Hörsaal des Genfer Kantonsspitals, und Heidi Abel gewährt uns in ihren Anfangszeit als TV-Moderatorin einen intimen Blick in den Schminkraum.

Diese und viele weitere Sujets sollten sich Foto-Liebhaber und Presse-Interessierte nicht entgehen lassen. Die Galerie «art felchlin» lädt Sie am Freitag, 12. November von 17 bis 20 Uhr, am Samstag, 13. November von 11 bis 16 Uhr und am Sonntag, 14. November 14 bis 17 Uhr herzlich zum Apéro ein. Öffnungszeiten während der Woche 9 bis 18.30 Uhr. Die Ausstellung dauert nur bis Donnerstag, 18. November.

Silvia Scherz

## IMACON SCANNER

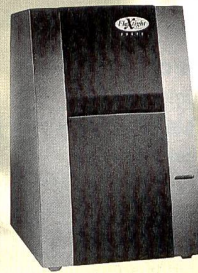

Die **IMACON FLEXTIGHT SCANNER** sind die idealen High-End Geräte für Fotografen, welche digitale Bilddaten mit der Hybridtechnologie erstellen möchten. Eine geniale Mechanik ermöglicht es, dass die Vorlagen leicht gewölbt in den Scanner gezogen werden. Dadurch entsteht eine absolut gerade Schärfenebene für die Abtastmechanik. Das Einlegen der Vorlagen in einen Magneträger ist kinderleicht und benötigt keinen Gel oder Klebestreifen. Die einfach zu bedienende High-End Software ColorFlex (mit hervorragender Negativumsetzung) ergänzt die Hardware optimal.

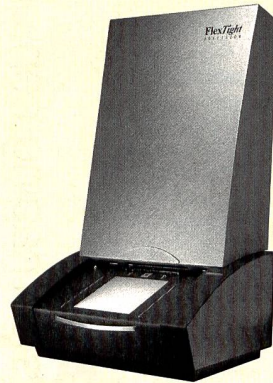

Technische Daten:	Flextight II	Flextight Photo
Auflösung max:	5760ppi	3200ppi
Vorlagengrössen max:		
Durchlicht:	13/18cm	6x19cm
Aufsicht:	A4	--
Dichte / Farbtiefe:	3.9/42bit	3.9/42bit
Standfläche:	320x345mm	240x260mm

Preise (exkl. Mwst): **24'998.-** **13'998.-**

**LIGHT + BYTE:  
IMACON DEMOCENTER  
FLEXTIGHT II & PHOTO**

## PROFOTO FLASH

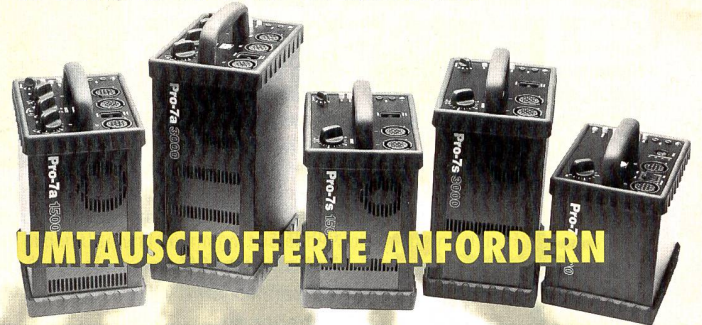

**UMTAUSCHOFFERTE ANFORDERN**

Warum fotografieren Herb Ritts, Annie Leibowitz, Michel Comte und viele andere Mode- und Peoplefotografen mit Profoto? Weil Profoto Geräte äusserst robust sind. Weil sie über eine extrem kurze Blitzabbreindauer verfügen und superschnell nachladen. Weil das Zubehörsystem keine Wünsche offen lässt. Weil symmetrische und asymmetrische Generatoren zur Verfügung stehen. Weil die Lichtqualität der Leuchten mit dem Zoom-System überragend ist. Weil..... Lassen auch Sie sich von der Profoto Qualität überzeugen. Die Geräte sind auch über unseren Mietservice verfügbar. **Und wenn Sie noch eine alte Blitzanlage haben, so können wir Ihnen ein interessantes Eintauschangebot machen! Infonummer: 2**

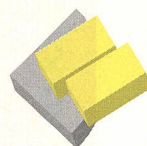

**LIGHT+BYTE**

**LIGHT + BYTE AG**  
PROFESSIONAL PHOTO EQUIPMENT  
DIGITAL IMAGING SOLUTIONS  
PHOTO- + DIGITAL-RENTSERVICE  
FLURSTRASSE 89 · 8047 ZÜRICH  
TEL. 01-493.44.77 · FAX 01-493.45.80  
INFO@LB-AG.CH · WWW.LB-AG.CH

**INFOfax: 01-493.45.80**

Frau  Herr      Status:     Profi             Händler             Amateur  
 Vorname: \_\_\_\_\_ Name: \_\_\_\_\_  
 Firma: \_\_\_\_\_  
 Adresse: \_\_\_\_\_  
 PLZ: \_\_\_\_\_ Ort: \_\_\_\_\_  
 Tel: \_\_\_\_\_ Fax: \_\_\_\_\_  
 Email: \_\_\_\_\_  
 Bitte senden Sie uns Unterlagen zu den Infonummern:  1 IMACON SCANNER  2 PROFOTO  
 Andere: \_\_\_\_\_

Faxen: FAX 01-493.45.80 oder senden: LIGHT + BYTE AG · Flurstr. 89 · 8047 Zürich



**TOP**

**Sinarback**

- Ein Rückteil mit **drei Funktionen**
- Ein Rückteil für **drei Kameratypen**
- mit neuer **Accucolor-Engine**
- anpassbar an wachsende Ansprüche
- **2 Jahre Garantie** ab Fr. 27'000.-



**AKTION**

**broncolor minipuls C 80**

**33% Rabatt** vom 1.-30.11.1999 auf broncolor's meistgebrauchten Kompaktgerät



**60 JAHRE FOBA**

**FOBA: Geburtstags-Angebot**

bis zum 15.12.1999 profitieren Sie beim Kauf eines Foba-Studiostativs von einem

**Rabatt von 60%** auf sämtlichem **Zubehör zu Studiostativen**



**AKTION**

**EVENT**

**Digital-Tage**

vom 8.-10. Nov. 1999 und vom 29. Nov.-1. Dez. 1999

Loten Sie Ihr Potential in der digitalen Fotografie aus! Ein digitales Rückteil macht nicht automatisch eine digitale Kamera aus. Vereinbaren Sie noch heute einen Termin – denn wir nehmen uns zu **100% exklusiv Zeit für Sie!**

überprüfen Sie Ihre Möglichkeiten mit unsere Checkliste und der **brandneuen INFO 46** von Sinar.

**EVENT**

**imacon-Tage**

18. Nov. 1999 und 9. Dez. 1999

Scannen Sie selbst hochwertige digitale Daten ab Ihren Negativen und Dias. Wir zeigen Ihnen wie dies auf einfache Weise möglich ist. Spezialisten führen Sie in die neueste Software ein und zeigen die heissesten Tips.

**Reservieren Sie sich noch heute Ihren Platz!**

Rieterstrasse 80  
8002 Zürich

Tel: 01/280 27 27  
Fax: 01/280 35 35

sic imaging center

sinar

FOBA  
Miet-Service

broncolor  
imacon

sinar  
wingbox

**Immun gegen Wasser und Schmutz**

Die neue, robuste Canon Ixus X-1 verspricht überall dort höchsten Spass, wo unter rauen Bedingungen atemberaubende Bilder entstehen sollen.



Dazu kommt ihr eigenwilliges, sportliches Design, das sie zu einem modischen Accessoire für die vielseitigsten Anwendungen macht.

Die Ixus X-1 ist leicht und sehr kompakt. Trotzdem hat sie ein robustes, dickes und bis 5 m Tauchtiefe wasserdichtes Schutzgehäuse, das sie opti-

mal vor Schlägen schützt. Fällt sie einmal ins Wasser, so schwimmt sie oben auf.

Die Ixus X-1 ist überall dort mit dabei, wo es Action gibt: beim Snowboarden, Skifahren, Segeln, Surfen, Triathlon, Wandern, Biken, Fallschirmspringen, Gleitschirmfliegen usw. Wird sie einmal schmutzig oder mit Sand verklebt, wäscht man sie einfach mit Wasser ab. Die Ixus X-1 ist mit einem Objektiv 1:4,8/23 mm, Autofokus und einem selbstzuschaltendem Blitz ausgestattet. Der Sucher ist mit 31-mm-Augenabstand überdurchschnittlich gross. Durch ihn erscheinen die Motive gross, klar und deutlich, auch mit Taucherbrille oder Maske. Die Knöpfe und Einstellräder sind so dimensioniert, dass sie sich auch mit Handschuhen einfach bedienen lassen. Der Verkaufspreis beträgt Fr. 298.-.

Canon (Schweiz) AG, 8305 Dietlikon, Tel.: 01/835 61 61, Fax: 01/835 65 26

**beilage beachten**

**Millenniumreifes Boutiqueprogramm**

Pro Ciné hat zum diesjährigen Weihnachtsgeschäft ein wesentlich erweitertes Boutiqueartikel-Programm realisiert, das eine Vielzahl neuer Bildpräsentations- und Geschenkideen enthält. Unserer gesamten Auflage liegt ein Spezialprospekt bei, der alle Neuheiten enthält. Wir bitten um Beachtung.



**Minolta Vectis 300: farbiges Trio**

Die Minolta Vectis 300 war auf der PMA '98 in Las Vegas der Trendsetter für Kameras mit rostfreiem Stahlgehäuse. Zeitloses Design, Dreifachzoom und die bewährte Technik aus der TC-1 haben sie zu einer der beliebtesten APS-Kamera des Marktes werden lassen. Jetzt gibt es die Minolta Vectis 300 in drei Ausführungen: Stainless steel, Black und Polished – die beiden letzteren allerdings nur als Sonderausführungen in einer limitierten Stückzahl. Der Preis beträgt bei allen drei Modellen unverändert Fr. 538.-. Infos: Minolta, Tel.: 01/740 37 00, Fax: 01/741 33 12



**aus Imation wird wieder Ferrania**

Wie auf der PMA in London zu erfahren war, wurde am 22. August 1999 der bedeutendste Hersteller von Hausmarkenfilmen, Imation, von Schroder Ventures der Investmentgruppe Schroders Pcl aus der 3M-Gruppe herausgekauft und verselbständigt. Der Kauf umfasst die beiden Filmwerke in Ferrania (Italien) und Weatherford (USA), 1300 Angestellte, die Verkaufs-, Marketing- und Forschungsaktivitäten, das technische und intellektuelle Eigentum sowie die Herstellung von Röntgenprodukten für Kodak.

Die neue Ferrania wird sich weiterhin auf die Herstellung von Farbfilmen, Einfilmkameras, konventionelle und Nass-Laser-Röntgenfilme, Filme und Chemikalien für die grafische Industrie sowie das Papiersortiment für Tintenstrahldrucker konzentrieren.

Der Bereich der Datenträger (z.B. Super-Disk) bleibt weiterhin ein Kerngeschäft von Imation mit weltweit 4800 Mitarbeitern und 1 Mrd. Dollar Umsatz.



## Farbprints ohne PC: Canon CD-300

Der neue Thermosublimationsdrucker CD-300 von Canon verschafft allen, die auf Digitalfotografie setzen, volle Unabhängigkeit und zahlreiche Gestal-



tungsmöglichkeiten. Er kann direkt von CompactFlash-Karten (CF) oder PCKarten (PCMCIA) drucken. Darüber hinaus verfügt er über Schnittstellen zu Video (Ein- und Ausgabe) und kann bei Bedarf natürlich auch an einen PC angeschlossen werden. Standardmässig unterstützt der CD-300 Windows 95/98 und liefert mit einer Auflösung von 300 dpi hervorragende Fotoprints. Beim Druck wird eine zusätzliche UV-Schutzschicht aufgetragen. Und was den engagierten Fotografen besonders freut: Im Gegensatz zu herkömmlichen Printern kann ihm der CD-300 auf Wunsch alle Bilder randlos liefern.

Der neue Digitalprinter von Canon, der alle DPOF-Formate (Digital Print Order Format) unterstützt, ermöglicht dem Anwender drei Druckvarianten. Standard ist das Postkarten-Format (10 x 14

cm), das sich nicht nur für alle Einzelabzüge anbietet, sondern auf dem auch bis zu 25 Verkleinerungen für Archivierungszwecke (Indexprint) untergebracht werden können. Grösse zählt dagegen beim Panorama-Format: Hier können mehrere Bilder nahtlos zu einer Panorama-Darstellung zusammengefügt werden, während man über das Aufkleber-Format Sticker mit eigenen Fotos produzieren kann. Doch damit nicht genug: Zur Gestaltung von Aufklebern und Standard-Bildern hat der CD-300 eine Vielzahl vorgefertigter Illustrationen gespeichert, die ganz einfach mit den ausgewählten Bildern kombiniert werden können. Individuelle Kreationen, auf die man nicht lange warten muss, denn für den Druck eines Standard- oder Aufkleberblattes benötigt der neue Digitalprinter lediglich 1,5 Minuten.

Für die drei Anwendungsformate stehen unterschiedliche Kassetten zur Verfügung. Sie enthalten neben dem Spezialpapier auch die Farbbänder. Ein System mit Vorteilen: Hat man genügend Druckmedien im Haus, ist automatisch auch für die notwendige Druckfarbe gesorgt. Die Kassette für Standard-Bilder enthält 36 Blatt, die Panorama-Kassette 18 und das Aufkleberpaket 16 Blatt. Der Digitalprinter ist ab sofort erhältlich und kostet Fr. 998.-. Canon (Schweiz) AG, 8305 Dietlikon, Tel.: 01/835 61 61, Fax: 01/835 65 26

## wettbewerb: World Press Photo

Der Vorstand der Stiftung «World Press Photo» lädt alle Pressefotografen und Fotojournalisten der Welt zur Teilnahme am 43. Wettbewerb «World Press Photo» ein. Es können Pressefotos eingereicht werden, die 1999 aufgenommen wurden und zur Veröffentlichung bestimmt sind. Die preisgekrönten Fotos werden im Jahrbuch veröffentlicht und unter den Auspizien der Stiftung ausgestellt. Die Teilnahmebedingungen gehen aus dem Teilnahmeformular hervor, das an untenstehender Adresse angefordert werden kann. Es sind Abzüge, Dias oder Bilddateien zugelassen. Einsendeschluss ist der 20. Januar 2000. «World Press Photo» wird von Canon, KLM und Kodak gesponsert. Details auf der Internet-Homepage [www.worldpressphoto.nl](http://www.worldpressphoto.nl) oder per Fax 0031 20 6764 471



Dayna Smith (The Washington Post)

## Sony-Gründer Morita gestorben

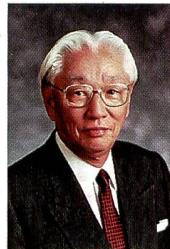

Am 3. Oktober verstarb Akio Morita, Gründer und Ehrenvorsitzender der Sony Corporation, im Alter von 78 Jahren an einer Lungenentzündung.

Akio Morita wurde am 26. Januar 1921 in Nagoya als Sohn eines Sake-Brauerei geboren. Der Einblick in das Unternehmen seines Vaters dürfte ihm die ersten Impulse der Betriebsführung gegeben haben. Nach seiner Studienzeit an der «Osaka Imperial University» diente er als Schiffsfahrtschiffsoffizier in der Pazifikflotte. 1946 gründete er zusammen mit Masaru Ibuka die Tokyo Tsushin Kogyo KK, die sich mit Telekommunikation befasste. 1958 wurde das prosperierende Unternehmen in Sony Corporation umbenannt. Zwei Jahre später markierte die junge Sony ihre internationale Ausrichtung durch die Gründung einer Niederlassung in den USA und übernahm später die Schallplattenfirma CBS.

Akio Morita wurde in Amerika, in Europa als auch in Japan mit den höchsten Auszeichnungen und seltenen Honorartiteln geehrt.

# VIVID SATURATION

DER NEUE E100VS



**PICTURE SERVICE  
GWERDER AG**  
empfiehlt den neuen  
**EKTACHROME Film E100VS.**



Kodak Professional

Kodak Professional

**E100VS**  
EKTACHROME  
Color Reversal Film

**FÜR FARBEN, DIE INS AUGE SPRINGEN**

Picture Service Gwerder

Sihlquai 75, 8021 Zürich

Tel. 01/271 77 22 Fax 01/271 77 25

ISDN 01/440 45 45

E-mail: [info@gwerder.ch](mailto:info@gwerder.ch)

Internet: <http://www.gwerder.ch>



**PROFOT**

ELINCHROM • PHASE ONE • JUST  
ARCA-SWISS • DURST PHOTOTECHNIK  
COLENTA • TECNOLAB • PATERSON  
SEAL • MACTAC • QUALIMAGE

**ARCA-SWISS orbix®  
F-Line metric**

Patentierte Weltneuheit:  
Orbix Triaxial-Schwenkung.  
Perfekt und ohne  
Nachfokussierung!

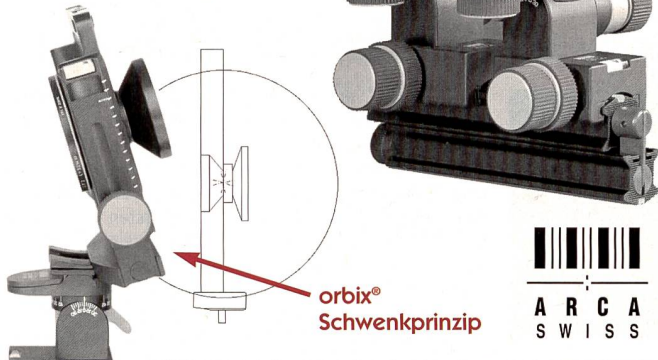

**PROFOT AG - Blegistrasse 17a - 6340 Baar**  
Tel. 041 769 10 80 Fax 041 769 10 89  
e-mail profot@swissonline.ch

**Fachbücher für den  
Fotohandel**

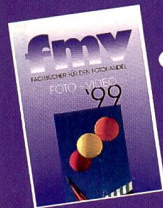

der neue  
*Katalog ist da!*  
Tel. 052 675 55 80

**fmv**

fmv FACHMEDIENVERTRIEB GMBH  
Postfach 1083, 8212 Neuhausen 1  
Tel.: 052 675 55 80, Fax: 052 675 55 70  
E-Mail: textbild@bluwin.ch

**Preisgünstige Digitale von Agfa**

Die neue Fun-Kamera Agfa ePhoto 780c ist ideal für schnelle Schnappschüsse und für berufliche Bildnotizen. Um aus dem 1/3"-CCD-Sensor der Kamera mit seinen 350'000 Pixeln die beste Bildqualität herauszuholen, hat

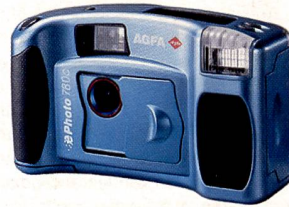

den Anwender die Wahl zwischen vier Auflösungsstufen: 1024 x 768 Bildpunkten (XGA-Standard, mit Agfa PhotoGenie), 640 x 480 Punkte (VGA-High), 640 x 480 Punkte (VGA-Standard) und 320 x 240 Punkte (CGA für Internet). Bei den niedrigeren Auflösungseinstellungen beseitigt PhotoGenie Störeffekte in

den Bildern, die z.B. durch JPEG-Komprimierung, Pixelbildung, stufige Ränder und Posterisierung entstehen können. Die aufgenommenen Bilder werden in weniger als zwei Sekunden gespeichert. Je nach gewählter Auflösung kann die Kamera auf der mitgelieferten 2-MB-SmartMedia-Speicherkarte zwischen 8 und 96 Bilder ablegen. Die Agfa ePhoto 780c ist sowohl mit einem optischen Sucher als auch mit einem abschaltbaren 1,8"-Farb-LC-Display (4,5 cm) ausgestattet. Mitgeliefert wird Adobe Photoshop Plug-in und Agfa PhotoWise das dem Zugriff, der Verwaltung und Aufwertung digitaler Fotos dient. Mit diesem Programm lassen sich Bilder auf dem Computer organisieren und zu Diashows zusammenstellen. Der Video-Ausgang (NTSC und PAL) erlaubt den internationalen Einsatz der Kamera, wie z.B. zum Anzeigen der Bilder auf einem Fernsehgerät. Die Kamera ist ab Oktober für unter Fr. 400.- erhältlich. Agfa-Gevaert AG, 8600 Dübendorf Tel.: 01/823 71 11, Fax: 01/823 72 11

**Erste Dcam mit Click!-Speicherkarte**

Agfa wird noch in diesem Monat die erste Digitalkamera mit der Speicherdisk «Click!» von Iomega im amerikanischen Markt einführen. «Click!» ist eine 50 x 52 x 2 mm kleine Diskette mit einer Speicherkapazität von (vorerst) 40 MB. Dieses ermöglicht im Falle der neuen Agfa ePhoto CL30 Click! das Abspeichern von 60 Bildern in höchster Auflösung von 1440 x 1080 Pixeln oder über 360 Bilder im niedrigsten Speicherformat. Die neue Kamera ist auf besonders einfache Bedienung ausgelegt, ermöglicht Aufnahmen im Nahbereich bis 50



Internet Bildqualität

cm und ist mit einem 2x-Digitalzoom ausgestattet. Zur Datenübertragung kann entweder das «Click!»-Interface oder eine USB-Schnittstelle verwendet werden.

**für abos jetzt profitieren**

Noch bis Jahresende bietet FOTOintern besonders günstige Abonnementkonditionen von Fr. 38.- für ein oder Fr. 68.- für zwei Jahre. Rufen Sie unseren Abodienst an: **071 844 91 52**

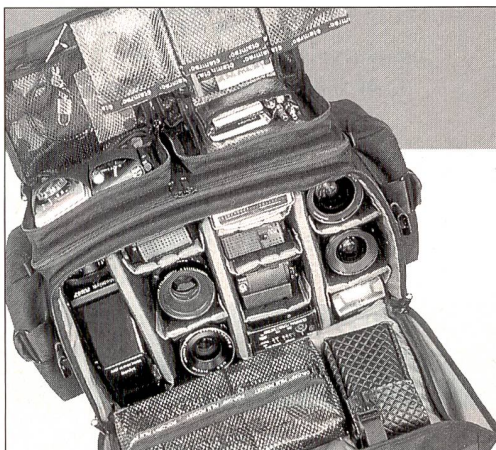

**Grossräumig!**

**Pro System 25.** Wo sonst liegen die Fotoutensilien für Profis gut und richtig. Sicherheit, Organisation, Flexibilität und schnelle Verfügbarkeit der Ausrüstung. Alles vereint im klassischen Design. Und adaptierbar an die grössten Mittelformatkameras mit angesetztem Sucher.



Gujer, Meuli & Co.  
Schöneggstrasse 36, 8953 Dietikon  
Telefon 01 745 80 50  
Internet: www.gujermeuli.ch



## gewinner FOTOintern Verlosung

Folgende Personen haben anlässlich unserer Verlosung «FOTOintern Ausgabe 100» einen Preis gewonnen. Wir gratulieren herzlich!

- 1 Agfa Digitalkamera ePhoto CL50: *Piet Varkevisser, Küttigen*
- 1 Canon Ixus II: *M. Hutter-Julen, Appenzell*
- 1 Fujifilm Fotonex 1000: *Walter Sütterlin, Allschwil*
- 5 Fujifilm Instax: *Beatrice Wolfensberger, Hinwil; Paul Sulzer, Bern; Andrea Müller, Neuhausen; Stephan Schenk, Lünen; Annemarie Abegglen, Zürich*
- 1 Slik Stativ Pro 500 DX (Gujer, Meuli & Co.): *Nicole Biguin, Délémont*
- 1 Tamrac Rucksack Expedition 5 (Gujer, Meuli & Co.): *Marco Besomi, Mels*
- 10 Hama Rucksäcke: *Katrin Bühler, Buchs; Angelo Zoppet, Goldau; Katrin Simonett, Zürich; Nadine Ticozzelli, Zürich; Amina Monney, Vevey; René Weber, Arbon; H. Bühler, Buchs; Esther Chei, Eschlikon; S. Ineichen, Pfäffikon; C. Hanke, Beringen*
- 3 Rowi-Stativ (Image Trade): *D. Reinhard, Zürich; Hansjörg Frommelt, Triesen, Vladimir Malogajski, Bern*
- 5 Kodak Advantix T555: *M. Campell, Lünen, Sandra Mosca, Oberentfelden, Denise Schütz, Bolligen; Hans Rieber, Esslingen; Felix Brunner, Bubikon*
- 1 Minox Fernglas 8 x 22 R (Leica): *Reto Sulzer, Bern*
- 1 Soligor Foto-/Aktentasche Mod. 95 (Lübco): *Tamara Frey, Davos-Dorf*
- 1 Minolta Fernglas 8 x 42 D: *Max Lässer, Wettingen*
- 1 Nikon Nuvis S: *Bruno Adler, Zürich*
- 1 Olympus iZoom 75: *Doris Vuille, Basel*
- 1 Rollei Prego 70 data m (Ott+Wyss AG): *Elisabeth Steiger, Safenwil*
- 1 Pentax MZ-7 mit 28-80 mm: *Peter Hagmann, Olten*
- 4 Polaroid Joycam mit Film: *Markus Widmer, Zürich; B. Sutter, Winterthur; Daniela Wirz, Freienbach; Andrea Camen, Untereggen*
- Laborarbeiten im Wert von Fr. 250.- (Pro Ciné): *Facchinetti, Biel*
- 1 Samsung Vega 140s (Autronic): *Charlotte Bünzli, Glattbrugg*
- 1 Contax T2 schwarz Special Edition (Yashica): *Giusy Camboni, Kloten*
- 1 Yashica Zoom 140: *Fränzi Lörcher, Gränichen*

Sämtliche Gewinner und Gewinnerinnen wurden von FOTOintern schriftlich informiert.

Wir danken den Sponsoren unserer Jubiläumsverlosung für Ihre grosszügige Unterstützung: Agfa, Autronic, Canon, Fujifilm, Gujer, Meuli, Hama, Image Trade, Kodak, Leica, Lübco, Minolta, Nikon, Olympus, Ott+Wyss, Pentax, Polaroid, Pro Ciné, Yashica.

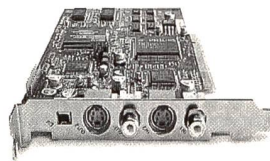

### Der DV-Eingang

**Canopus DVRaptor**, die komplette DV-Editing Lösung für den PC (inkl. ADOBE Premiere 5.1 und Boris fx).  
Fr. 1490.00

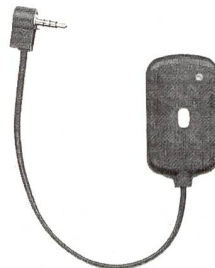

### Der DV-Recorder

**Sony DVin Control** für D8- und DV-Camcorder von Sony. Bei den D8 Modellen wird zusätzlich der Y/C-Eingang freigeschaltet - Echtzeitwandlung Y/C - DV!  
**Panasonic DVin Control** für Panasonic DV-Camcorder.  
**Canon DVin Control** für die Modelle: MV-10, MV-20 und MV-200  
Fr. 298.00

**MJPEG- oder Wavelet- Komprimierung ... lassen wir doch einfach DV DV sein! ...oder ...wie man auch sagt:**



Media-Linc Electronics Schweiz  
Peter Schmid  
Hornstrasse 36  
5016 Obererlinsbach  
Tel 062 844 44 24  
Fax 062 844 44 23

[info@media-linc.ch](mailto:info@media-linc.ch)

# Wie LEICA M6 revolutionär darf Ihre Kamera sein?



Sie lieferte Bilder, die um die Welt gingen. In den Händen engagierter Fotografen wurde sie zu einem Pionier-Werkzeug der modernen Reportage. Und durch ihre überlegenden Bilder zu einem Kultobjekt der Fotografie. Das revolutionäre Leica Konzept brachte beinahe ein ganzes Jahrhundert lang legendäre Kameras hervor. In der LEICA M ist es reif für ein neues Jahrtausend.

Leica Camera AG, Hauptstr. 104, 2560 Nidau  
Tel. 032-331 33 33, Fax 032-331 98 23  
<http://www.leica-camera.ch>

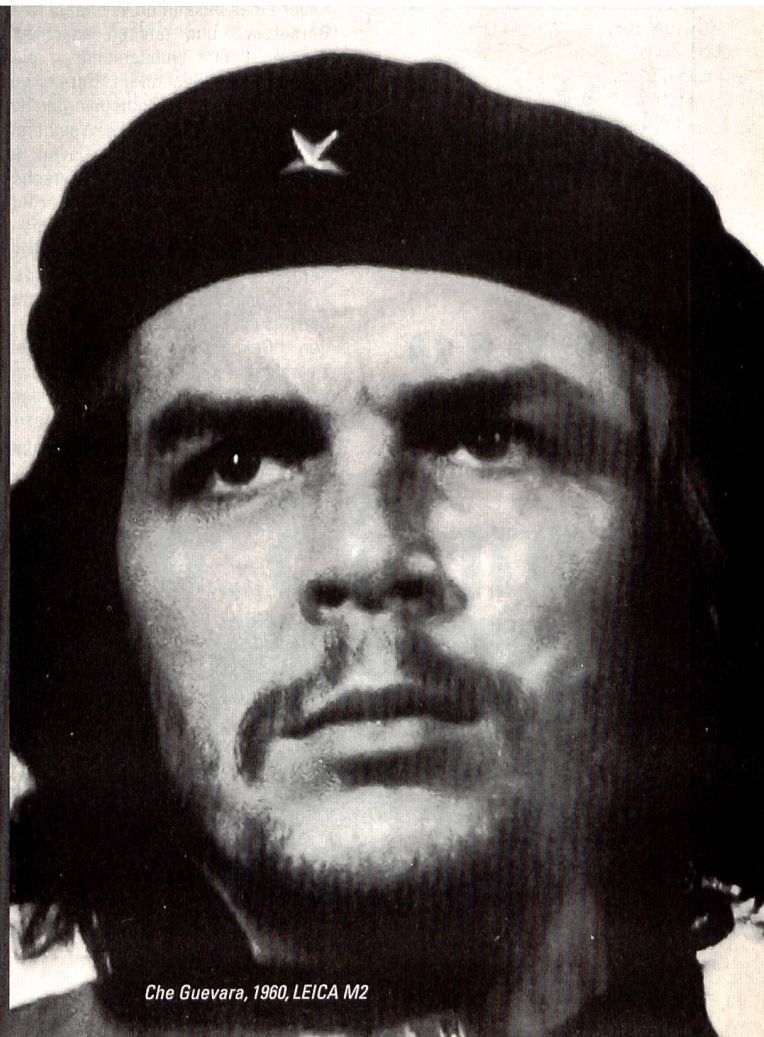

Che Guevara, 1960, LEICA M2



## Dateiprints in digitaler Qualität

Wir belichten Ihre Daten  
(tif, psd, jpg, bmp, xpress) in  
rasterfreier Qualität auf  
echtes Fotopapier.

10 x 15 DM 0,69  
13 x 18 DM 1,21  
15 x 21 DM 1,64

Einzelpreis zzgl. 16% MwSt.  
keine zusätzlichen Kosten für Dateiübernahme

Für Serienprints bieten wir  
Sonderkonditionen!

media lab

Habsburger Ring 9-13, D-50674 Köln

Fon 0049 221/925 727 13

Fax 0049 221 /925 727 21

Leonardo 0049 221 / 222 91 43

http://www.fotolaborshop.de

## CAP: Unvergessliche Studienreise ins Piemont

Im Jubiläumsjahr «20 Jahre Colour Art Photo-Schweiz» hat sich der Vorstand etwas ganz Besonderes einfallen lassen: Zusammen mit der befreundeten Gruppe aus Deutschland «Portrait Profi Club» wurde eine spezielle Studienreise ins Piemont organisiert. 33 Schweizer CAP-Mitglieder und zehn deutsche PPC-Mitglieder haben sich dazu angemeldet.

Vier Tage – vom 19. bis 22. September 1999 – war die Gruppe mit einem Car in Norditalien unterwegs. Am Sonntagmorgen früh startete man in Wädens-

burg mit traumhaftem Wetter hat allen Teilnehmern viele neue Impulse vermittelt. Am Abend war die Gruppe Gast bei einem Winzer in Neive. Er hat in seinem Keller ein mehrgängiges piemontesisches Menü serviert und natürlich konnten dazu alle seine eigenen Weine degustiert werden. Einige der Teilnehmer hatten an diesem Abend die Gelegenheit, erstmals den weissen Trüffel zu probieren.

Am Dienstagmorgen war der Bus bereits wieder um neun Uhr bereit und die Fahrt ging nach Monforte d'Alba. In

Fähigkeit, spannende Momente zu erkennen und einzufangen. Praktische Demonstrationen im Park und in den Räumlichkeiten, ausführliche Bildpräsentationen und deren Besprechung, sowie die Erläuterungen zum eigenen Marketing haben sein Seminar abgerundet.

Am Abend ging es nach Canale, wobei zuerst auch wieder ein Weinproduzent besucht wurde, der die edlen Tropfen des Roero-Gebietes vorstellte.

Der Abschluss bildete dann ein würdiges Nachtessen mit getrüffelten Vor-



wil, fuhr durch den Gotthard und vorbei an den Reisfeldern der Po-Ebene nach Alba, wo im Herzen der Stadt Quartier bezogen wurde.

Zum Einstimmen besuchten die Fotografen noch am Sonntagabend den Keller eines bekannten Weinbauern in Barbaresco und tafelten anschliessend in einem wunderschönen piemontesischen Restaurant. Bereits um neun Uhr gings am Montagmorgen mit einer Rundreise durch die Weinberge des Barolos nach Grinzane Cavour. In der Parkanlage dieses wunderschönen Schlosses – übrigens Sitz der Ritter des Trüffels und Weine von Alba – hatte sich René Kappeler aus Wetzikon bereits eingerichtet. Er leitete das erste Seminar zum Thema «Freilichtporträts mit Requisiten und Hintergründen». Gekonnt demonstrierte er den Teilnehmern die Zusammenhänge zwischen Blitzlicht, Tageslicht, direktem und reflektierendem Licht. Dieses Seminar in der einzigartigen Umge-

der romantischen Villa Beccoris wurden die Porträtfotografen in zwei Gruppen eingeteilt, denn Ruth Clalüna-Zbinden aus Schwarzenburg und Thomas Zabel aus Alsfeld in Deutschland waren die Workshopleiter für diesen Tag.

Ruth Clalüna hat im grossen Kellergewölbe der Villa ihr Studio aufgebaut und demonstrierte «ungewöhnliche Schwarzweiss-Porträts». Dank ihrer aussergewöhnlichen Kreativität und der perfekten Beherrschung aller Aufnahmestile überraschte Ruth Clalüna die Workshop-Teilnehmer durch grosse Aussagekraft und Harmonie. Ihr Stil und ihre Arbeitsweise haben bewiesen, dass sie mit einem «Augenzwinkern» und einer gehörigen Portion Humor fotografieren kann.

Thomas Zabel aus Alsfeld zeigte «spontane Porträtfotografie». Porträtfotografie im Freilichtbereich bedarf eines guten fotografischen Auges, einer korrekten Lichtmessung und der

speisen in der örtlichen Enoteca mit dem Höhepunkt der feierlichen Master-Verleihung. Dieter Stratmann vom «Profi Portrait Club Deutschland» sowie Piet Bächler und Wolfgang Schech von «Colour Art Photo-Schweiz» durften die Diplome und Medaillen an die vier neuen Master Ursula Forster aus Schaffhausen, Reto Jehli aus Unterägeri, Markus Wolf aus Olten und Antonio Letizia aus Baar feierlich überreichen.

Am Mittwochmorgen gings dann Richtung Heimat ins Moferato-Gebiet. Nach einer einstündigen Fahrt vorbei an Asti erreichte die Gruppe Moncalvo. Das würdige Abschiedessen, das der Gruppe im Ristorante Natalina serviert wurde, war ein weiterer kulinarischer Höhepunkt.

Ein bisschen später als geplant, doch wohlbehalten, ist die Gruppe am Mittwochabend nach einer Reise mit vielen Highlights wieder in Wädenswil eingetroffen.



**Henzo**  
REPORTAGEALBEN

Tel. 041/790 39 39 Fax 041/790 39 59

# Von 35 auf 300 in 10,1



Tokina AF 4,5-6,7/35-300 mm

Ob Sie mit Canon, Minolta, Nikon oder Pentax AF fotografieren, mit dem neuen 35-300-mm-Zoom von Tokina haben Sie die Situation schneller im Griff. In einem strapazierfähigen Metallgehäuse von nur 10,1 Zentimeter Länge bietet dieses besonders vielseitige Objektiv eine profitaugliche Hochleistungsoptik zu einem auch für Amateure attraktiven Preis: Fr. 698.-.

**Tokina**

Gujer, Meuli & Co., Schöneggstrasse 36, 8953 Dietikon, Tel. 01 745 80 50, Internet: www.gujermeuli.ch



## Fujifilm MX-1700 mit 3x-Zoom

Mit der neuen MX-1700 Zoom bringt Fujifilm eine Consumer-Digitalkamera der «oberen Mittelklasse». Der 1/2,2-Zoll-CCD-Sensor mit 1,5 Millionen qua-



dratischen Pixeln gewährleistet eine hervorragende Bildqualität mit 24-Bit-Farbtiefe. Die Bildauflösung beträgt je nach gewählter Qualitätsstufe 1280 x 1024 Pixel (effektiv 1,310 Mpix) bzw. 640 x 480 Pixel (effektiv 0,307 Mpix). Das Dateiformat ist JPEG (Exif) mit den

Komprimierungsstufen 1/4, 1/8 und 1/16. Für die Speicherung der Bilddaten stehen SmartMedia-Cards mit unterschiedlichen Speicherkapazitäten zur Verfügung. Auf einer 8-MB-Karte können je nach gewähltem Modus 12, 23, oder 46 Aufnahmen abgespeichert werden.

Zur Kontrolle der Aufnahmen steht neben dem optischen Sucher (80% Bildabdeckung) auch ein 2-Zoll-TFT-LC-Display zur Verfügung mit 130'000 Pixel. Die MX-1700 Zoom verfügt neben dem digitalen 2fach-Tele über ein optisches Dreifachzoom. Ausgestattet ist die Kamera mit einem Fujinon-Objektiv, dessen Brennweite 38-114 mm beim Kleinbildformat entspricht. Der Schärfbereich reicht im Normal-Modus von 80 cm bis unendlich und im Makro-Modus von 25 cm bis 80 cm. Die Verschlusszeiten decken 1/4 bis 1/2000 Sekunde ab, die Empfindlichkeit entspricht ISO 125. Der integrierte Automatikblitz ermöglicht eine Ausleuchtung von 25 cm bis 3 m. Zur Stromversorgung dient eine Lithium-Ionen-Batterie. Die Kamera ist ab November 1999 zum Verkaufspreis von Fr. 1'190.- erhältlich.

Fujifilm AG, 8157 Dielsdorf, Tel.: 01/855 50 50, Fax: 01/855 53 50

## Toshiba PDR M4 mit 5 Bilder/s



Die neue Toshiba PDR M4 weist eine Auflösung von 2,14 Millionen Bildpunkten auf und kann in nur zwei Sekunden nach dem Einschalten eingesetzt werden. Sie verfügt über eine USB-

Schnittstelle und einen internen RAM Zwischenspeicher von 16 MB, der im Burst-Mode selbst bei höchster Auflösung fünf Bilder pro Sekunde ermöglicht. Auf einer 8 MB SmartMedia-Speicherkarte finden im Basic-Mode bis zu 32, auf der 32 MB SmartMedia-Speicherkarte bis zu 128 Fotos bei einer 1200 x 1600-Auflösung Platz. Die Toshiba PDR-M4 ist mit allen Windows (95,98) und Macintosh Computern kompatibel. Sie wird in der Schweiz ab sofort zu Fr. 1'298.- angeboten. Toshiba Europe GmbH, Postfach 172, 8603 Schwerzenbach, Tel. 01/946 07 77

## Panasonic mit Intervall-Funktion

Mit der NV-DCF7 bringt Panasonic eine Digitalkamera, die über einen neuentwickelten CCD-Bildwandler mit 1'330 Megapixel (SXGA-Auflösung) verfügt. Im Superfein- und Fein-Modus garantiert der hochauflösende CCD-Aufnahme-Chip im 9,34-Millimeter-Format eine Auflösung von maximal 1280 x 980 Pixeln, im Normal-Modus erreicht sie 640 x 480 Bildpunkte. Das Dreifachzoom entspricht dem 34-102 mm-Zoom einer Kleinbildkamera. Darüber hinaus lässt sich die Vergrößerung mit dem Digitalzoom verdoppeln. Trotz des kompakten Design bietet die NV-DCF7 Platz für zwei CF-Karten-Steckplätze. Ist eine CF-Karte voll, kann auf den anderen Steckplatz umgeschaltet werden. Auch lassen sich Bilder zwischen beiden kopieren. Auf einer 8-MB-CF-Card können 15 Bilder in superfeiner, 30 Bilder in feiner und rund 100 Schnappschüsse in normaler Auflösung abge-



legt werden. Des weiteren erstellt die Kamera kurze Quasi-Videoshots mit noch fließenden Bewegungen von 4,8 Sekunden Länge, indem sie Einzelbilder im 0,12-Sekunden-Takt aufzeichnet. Interessante Fotostrecken entstehen im Zeitraffer-Modus, dessen Intervalle von einer Minute bis 24 Stunden festgelegt werden können. Die Kamera kommt im November in den Handel und kostet unter Fr. 1'000.-.

John Lay Electronics AG, 6014 Littau, Tel. 041/259 90 90, Fax 041/252 02 02

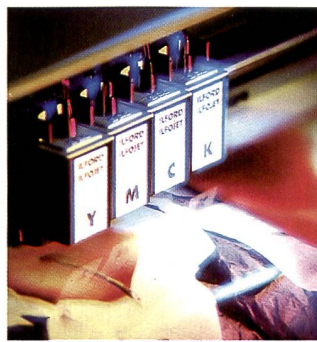

# INK-JET IM GROSS- FORMAT von ●●●

# ILFORD

ILFORD hat seine Erfahrungen im Bildbereich mit perfekter Kenntnis der Tintenstrahl-Technologie verbunden, und kann eine komplette Palette von Lösungen anbieten zu Tinten /Medien/Software und Drucker, die den Anforderungen seiner Kunden angepasst sind.

### ARCHIVA TINTEN & ARCHIVA EXTREME . . .

Archiva ist eine Tinte, die aus Farbstoffen für Tintenstrahl-Drucker besteht und sehr scharfe leuchtbare Bilder gibt. ARCHIVA EXTREME ist eine Tinte, die extrem widerstandsfähig gegen Verfärbung und Feuchtigkeit ist. Sie wurde für äussere Applikationen und mit ILFOJET EXTREME Medien geschaffen. Sie wird für ILFORD Novajet Drucker angewendet.

### ILFORD ILFOJET UNIVERSAL MEDIEN . . .

ILFORD bietet auch eine grosse Auswahl von Medien an, die mit den meisten auf dem Markt zu findenden Druckern kompatibel sind: ILFOJET UNIVERSAL. Zwei neue Medien UM2GP6 glänzend und UM2SP6 satin, sind mit einer Oberfläche ausgestattet, die eine rascheres Trocknen ermöglichen, bereichern diese Gamme.

### DAS ILFORD EXTREME SYSTEM . . .

ILFORD lanciert eine neue Produkte Linie, die für äussere Applikationen bestimmt ist: ILFORD EXTREME SYSTEM. Dieses enthält die Pigmenttinten "ARCHIVA EXTREME", die "ILFOJET EXTREME" Druckmedien und die "ILFOGUARD EXTREME" Laminierfilme. Wenn man diese Produkte kombiniert, wird in den schwierigsten Bedingungen eine ausgezeichnete Qualität und eine perfekte Bildstabilität garantiert.

### RIP & GROSS FORMAT DRUCKER . . .

ILFORD bietet eine breite Auswahl von Rips (RIPSTAR "R" Serien 100, 200, 300 und 400) und Druckern an, die sich für alle Produktionen eignen. In diesem Kontext gibt es seit einiger Zeit zwei neue Modelle:

- ILFORD NOVAJET 630i und 700i-4 Farben, 600 dpi Auflösung.

### ILFORD ILFOJET PROFESSIONAL MEDIEN . . .

Das ILFOJET PROFESSIONAL Sortiment, die für den Ersatz der ILFOJET STANDARD Medien bestimmt ist, schlägt verschiedene Verbesserungen für noch bessere Leistungen vor. Diese neue Generation von Tintenstrahl-Medien profitiert somit von:

- einer hohen Tinten Absorbierfähigkeit, die eine extrem rasche Trocknungszeit gewährt.
- einer neuen dorsalen Schicht für eine bessere Curlkontrolle und ein leichteres Aufrollen nach dem Druck. Sie sind auch mit den Novajet 600 dpi Druckern kompatibel, gewährleisten eine ausgezeichnete Schärfe, hervorragende Farben, eine grosse Stabilität und eine konstante Qualität.

ILFORD erweitert ihr Tintenstrahl Angebot ständig, um Ihnen komplette Lösungen anbieten zu können.

Bitte evaluieren Sie Ihre Bedürfnisse, konfrontieren Sie diese mit der breiten Auswahl von Druckern, und Verbrauchsmaterialien. ILFORD wird Ihnen eine entsprechende, für Sie angepasste Lösung anbieten können...

**ILFORD**  
PARTNERS IN IMAGING  
ILFORD Imaging Switzerland GmbH  
Postfach 160 CH-1723 Marly 1  
Tel. (026) 435 77 77 Fax (026) 435 77 50  
www.ilford.ch



# LÜBCO

kompetent • schnell • zuverlässig

## MAMIYA

MIT AUTOFOKUS



- Mittelformat-kameras
- Objektive und Zubehör
- Stative, Köpfe
- Boutique
- Mietservice

## KAISER



- Repro + Scan
- Studiozubehör
- Leuchtplatten
- Rund ums Bild
- Vergrösserer
- Labor
- Leuchten
- Zubehör, Filter

## SOLIGOR



- Objektive
- Ferngläser
- Blitzgeräte
- Belichtungs-messer
- Stative, Taschen
- Rund ums Bild
- Elektronik

## DURACELL



- Batterien
- Akkus für Videokameras

## RICHTER



- Studioblitzgeräte
- HMI- und Halogenleuchten
- Deckenschienensysteme
- Studiozubehör

## MANFROTTO



- Stative
- Stativköpfe
- Aufnahme-mische
- Studiozubehör

## CHIMERA



- Softboxen
- Lichtwannen
- Studiozubehör

## PHILIPS



- Lampen und Röhren
- Taschenlampen

## CCS



- Taschen
- Rucksäcke

## RODENSTOCK



- Vergrösserungs-objektive
- Lupen

## SCHNEIDER



- Vergrösserungs-objektive
- Lupen

## LEAF / SCITEX

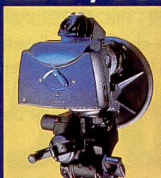

- Digitalrückteile
- Scanner
- Drucker

Ihr Partner rund ums Bild

Tel. 056 675 70 10  
Fax 056 675 70 11  
E-Mail luebco@bluewin.ch

**LÜBCO**  
Company AG/SA  
Galizstrasse, 5632 Buttwil

aktuell

## Nikon Coolpix 800 löst 700 ab

Die neue Nikon Coolpix 800 löst die bisherige Coolpix 700 ab. Sie ist kompakt, vollautomatisch, einfach zu bedienen und wiegt nur 270 Gramm.

Der 1/2-Zoll CCD-Sensor mit 2,11 Millionen Bildpunkten (effektiv 1,920 Mpix) ergibt eine Bildauflösung von 1600 x 1200 Pixeln. Das neu berechnete Zwei-

640 x 480 VGA Bildern wählen. Die intelligente Belichtungsmessung stellt die bewährte 256 Segment-Matrix-, die mittlenbetonte sowie die Spotmessung zur Auswahl.

Wie auch die bisherigen Modelle, verfügt sie über die BSS-Funktion (Best Shot Selector), die automatisch das beste Bild aus einer Fotoserie auswählt. Sie ist nach bereits zwei Sekunden aufnahmefähig und weist eine Auslöseverzögerung von nur 0,1 s auf. Das Besondere an der Nikon Coolpix 800 ist jedoch der neue Highspeed-Modus, der 40 Bilder in QVGA-Grösse (320 x 240 Pixel) mit einer Geschwindigkeit von 30 Bildern pro Sekunde aufnimmt. Sie verfügt zudem auf der Rückseite über ein 1,8-Zoll-Display das zur Wiedergabe aufgenommener Bilder, für die menüorientierte Kamerasteuerung und als Alternative zum optischen Sucher dient. Der eingebaute Blitz bietet verschiedene Blitz-Möglichkeiten, darunter Langzeitsynchronisation und Vorblitz gegen den Rotaugen-Effekt. Die bereits von der Nikon Coolpix 700 und 950 bekannten Fischaugen-, Weitwinkel- und Telekonverter sowie das Netzteil sind mit der neuen Coolpix 800 kompatibel.



fachzoom deckt einen Brennweitenbereich von 7 bis 14 mm (KB = 38 – 76 mm) ab und stellt über ein Autofokussystem mit 480 Stufen scharf. Mit der MakroEinstellung können Objekte aus nur 7 cm Distanz aufgenommen werden. Die zusätzliche digitale Zoomfunktion mit den Faktoren 1,25x, 1,6x, 2x und 2,5x erweitern die kreativen Möglichkeiten.

Mit einem Knopfdruck kann der Benutzer zwischen hochauflösenden 1600 x 1200 Pixel Bildern, dem Multi-Bild-Modus, der 16 Bilder in Folge in einem 16tel der normalen Grösse aufnimmt und in einem Bildindex wiedergibt oder

Die Coolpix 800 kostet Fr. 1'298.– und wird voraussichtlich noch im November lieferbar sein.

Nikon AG, 8700 Küsnacht, Tel.: 01/913 61 11, Fax: 01/910 61 38

## Neu: Gladstone Fototaschen

Kennen Sie den bekannten Arzttaschenverschluss? Einfach zu öffnen, bleibt von allein offen und macht den kompletten Inhalt gut zugänglich? Genau diese Bügelmechanik ist unter dem äusseren Wetterschutzdeckel der Gladstone-Taschen von CCS versteckt. Da sieht man auf einen Blick, was wo steckt und hat es blitzschnell zur Hand.



Zum Gladstone-Konzept gehören selbstverständlich eine variable Inneneinteilung nach dem Cross-Bench-System – Kamera und Objektiv stehen senkrecht und je nach Ausführung mehr oder weniger Aussenund Zubehör Taschen. Die Taschen gibt es in drei Farben – schwarz, blau und grün – und vier Grössen von der kompakten Kleinbildausstattung bis zur grossen Kleinbild- oder Mittelformat-ausrüstung mit Stabblitz.

Lübc Company AG, 5632 Buttwil  
Tel.: 056/675 70 10, Fax: 056/675 70 11

## Impressum

FOTOintern erscheint alle zwei Wochen, 20 Ausgaben pro Jahr.

**Herausgeber:** Urs Tillmanns

**Verlag, Anzeigen, Redaktion:** Edition text&bild GmbH, Postfach 1083, 8212 Neuhausen 1, Tel. 052 675 55 76, Fax 052 675 55 70  
E-Mail: textbild@bluewin.ch

**Internet:** www.fotoline.ch/FOTOintern

**Redaktion und DTP:** Ursula Langenegger

**Redaktionsassistent:** Andrea Hubli

**Redaktionelle Mitarbeiter:** Adrian Bircher, Peter Doeberl, Rolf Fricke (Rochester), Gert Koshofer, Miro Ito (Tokio), Romano Padeste, Hans-Rudolf Rinderknecht, René Schlachter, Marcel Siegenthaler

**Produktion:** text&bild, Neuhausen

**Graph. Konzept:** BBF Schaffhausen

**Anzeigenverwaltung, Administration:**

Urs M. Herberger, Edition text&bild GmbH, Postfach 1083, 8212 Neuhausen 1, Tel. 052 675 55 76, Fax 052 675 55 70

**Buchhaltung:** Helene Schlagenhaut

**Druck:** AVD GOLDACH, 9403 Goldach

**Abonnemente:** AVD GOLDACH, Sulzstrasse 10, 9403 Goldach, Tel. 071 844 91 52, Fax 071 844 95 11

**Jahresabonnement:** Fr. 48.–

Ermässigungen für Lehrlinge und Mitglieder SVPG, ISFL und SBF.

**Rechte:** © 1999. Alle Rechte bei Edition text&bild GmbH, Neuhausen



FOTOintern ist Mitglied der TIPA Technical Image Press Association  
[www.tipa.com](http://www.tipa.com)



**in letzter minute**  
**Rumitas stellt Tätigkeit ein**

Die Firma Rumitas Handels AG stellt die 1960 gegründete Firma im Laufe des November ihre Geschäftstätigkeit ein.

Im Monat November wird ein Liquidationsverkauf stattfinden, an welchem vor allem Cullmann- und Braun-Lagerprodukte sehr vorteilhaft eingekauft werden können.

Nicht von der Geschäftsaufgabe betroffen ist das Reparatur- und Servicezentrum, das unter nächstehender Adresse ihre bisherige Aktivität weiterführt:

MF Repaircenter, Kirchweg 127  
 8102 Oberengstringen,  
 Tel. 01/750 69 40, Fax 01/750 69 04

**Internet: Gratis-Telefonbuch**

Search, eine der grössten Suchmaschinen der Schweiz, hat ihr Angebot um eine nützliche Dienstleistungen erweitert.

Unter <http://www.tel.search.ch> befindet sich seit kurzem ein elektronisches Telefonbuch der Schweiz mit 5'471'225 Einträgen. Angenehm ist, dass die Firmen-, Vor- und Nachname in einem einzigen Feld eingeben werden können. Telsearch listet alle Einträge direkt auf der Resultatseite. Man kommt rasch an die gewünschte Information, ob man eine Privatadresse oder einen Fotografen in der Region sucht. Kein umständliches Weiterklicken auf einen Namen ist notwendig um die Telefonnummer zu finden.

Die «tel.search.ch» wird ausschliesslich durch Bannerwerbung finanziert.

**Katalog für digitales Drucken**

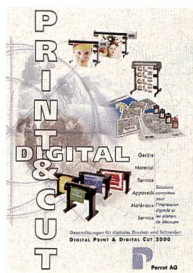

Die Firma Perrot AG, die seit Jahren ein wichtiger Lieferant der grafischen Industrie, der Werbetechniker und Schriftensetzer. Zur optimalen Produktepräsentation hat Perrot AG nun einen umfassenden Katalog von über 80 Seiten herausgegeben, der über alle Geräte und das gesamte Programm an Verbrauchsmaterialien informiert. In der heutigen Zeit der übergreifenden Produktnutzung ergeben sich auch für Fotografen und Finisher sehr viele Möglichkeiten im Bereich des grossformatigen Digitalausdruck, die der Katalog gut aufzeigt.

Perrot AG, 2501 Biel, Tel.: 032/329 10 88, Fax 032/329 10 85



Wir sind der führende Schweizer Fotogrosshändler und einer der traditionsreichsten Ansichtskartenverlage. Zur Verstärkung unseres Verkaufsteams suchen wir per 1. Januar 2000 oder nach Vereinbarung:

**einen Verkaufsberater** im Aussendienst für den Kanton Bern und Umgebung

sowie

**einen Verkaufsberater** im Aussendienst für die Westschweiz

Sie organisieren selbständig den Absatz in Ihrem Verkaufsgebiet, betreuen die bestehende anspruchsvolle Kundschaft und akquirieren neue Kunden. Sie stehen bei dieser vielseitigen Verkaufstätigkeit im Kontakt mit Fotofachhändlern und Ansichtskartenkunden.

Sie verfügen über Erfahrung im Verkauf, sowie Branchen und PC-Kenntnisse im Zusammenhang mit der digitalen Fotografie. Sie sind kommunikativ, lernfähig und ausdauernd.

Wenn Sie diese interessante Anstellung mit Raum für viel Eigeninitiative und zeitgemässen Anstellungsbedingungen in einem dynamischen Verkaufsteam anspricht, freuen wir uns auf Ihre schriftlichen Bewerbungsunterlagen mit Foto.

**Karl Engelberger**  
 Inh. Roger Engelberger  
 Foto en gros - Verlag  
 6362 Stansstad

**Bilingue?**

Eine namhafte Handelsfirma für Foto- und Optikprodukte sucht zur Ergänzung seines Teams einen jungen dynamischen

**Aussendienstmitarbeiter**

Zu Ihren Aufgaben gehört die Betreuung und Bearbeitung sämtlicher Händler, Fotografen und Fachverbraucher in der Region Westschweiz, Bern, Solothurn und Wallis

- Sie haben fundierte Kenntnisse in der Fotografie,
- Sie sprechen Deutsch und Französisch,
- Sie haben Freude an Verkauf und Beratung,
- Sie sind eine sicher und gewandt auftretende Person mit angenehmen Umgangsformen (Idealalter 30-40 Jahre),
- Sie sind dynamisch, aufgestellt und gewohnt, sich täglich selbst zu motivieren

Dann freuen wir uns, Sie näher kennenzulernen.

Bitte senden Sie Ihre Bewerbungsunterlagen an  
 Chiffre 011799, FOTOintern,  
 Postfach 1083, 8212 Neuhausen

Ein mittleres Grosshandelsunternehmen der Foto/Optik Branche im Limmattal, ab 1.4.2000 im Wehntal domiziliert, sucht eine/n

**Verkaufssachbearbeiter/in (100%)**

**Ihr Aufgabenbereich:**

- Entgegennahme und Bearbeitung von Bestellungen,
- Terminüberwachung,
- Kundenberatung am Telefon,
- einfache Korrespondenz

**Unsere Erwartungen:**

- Büro- oder Verkaufserfahrung in der Fotobranche,
- Muttersprache deutsch,
- gute Französischkenntnisse,
- EDV- und PC-Kenntnisse,
- technisches Flair

Wir bieten eine abwechslungsreiche Stelle in kleinem Team. Stellenantritt nach Übereinkunft. Haben wir Ihr Interesse geweckt? Dann richten sie Ihre schriftliche Bewerbung mit den üblichen Unterlagen an:

Chiffre 021799,  
 FOTOintern, Postfach 1083, 8212 Neuhausen



### Creative Foto AG

Zur Verstärkung unseres Foto-Teams suchen wir per sofort oder nach Vereinbarung in der **Deutschschweiz, Jura und Neuenburg** ausgewiesene MitarbeiterInnen als

#### Fotograf / in

im Aussendienst. Wir bieten in Ihrer Region eine abwechslungsreiche und interessante Berufsperspektive. Wir fotografieren vorwiegend Kinder und Jugendliche in Schulen, Kindergärten und Sportvereinen.

Nähere Auskunft erteilt Ihnen gerne Herr Werner Polinelli, 041 / 462 51 21. Oder schicken Sie uns einfach Ihre komplette Bewerbung mit Foto an folgende Adresse:

Creative Foto AG, Hofrainstrasse 11, 6205 Eich, z.Hd. Herr Werner Polinelli

Aus gesundheitlichen Gründen zu verkaufen

#### Fotofachgeschäft

Rechte Zürichseeseite, beste Pasantenlage, einziges Fotogeschäft am Ort.

Nähere Auskünfte unter Chiffre 011599 FOTOintern, Postfach 1083, 8212 Neuhausen

### St. Moritz 1999/2000

Gesucht für die Wintersaison

#### Fotofachangestellte/r Fotograf/in

mit Sprach- und Computerkenntnissen

Foto Olaf Küng, Palace Arcade, 7500 St. Moritz  
Telefon 081/833 64 67, w.k.A. 081/833 49 32

Wir suchen  
- aufgestellte  
- dynamische  
- selbständige

#### Fotoverkäuferin oder Fotofachangestellte

Eintritt: nach Vereinbarung. Gerne erwarten wir Ihre Bewerbung.

**60-Minuten-Fotoservice**  
Rüedi

Metzggasse 6  
8400 Winterthur  
Tel. 052 212 20 92 oder  
052 365 19 65 (ab 19.00 Uhr)  
Hr. Rüedi

### OCCASIONEN

Fach: **4x5", 13x18, SINAR** mit sehr viel Zubehör. **6x9 - 6x13:** Fujica 617, Linhof Technica, Mamiya Press. **6x7 cm:** Mamiya M7, RB+RZ 67. **6x6 cm:** HASSELBLAD, Obj. 40 - 500, viel Zubeih., Rollei SLX, SL66E, Bronica. Labor + Atelier-Artikel.

**Ausverkauf aller Amateurartikel:** CANON, LEICA, CONTAX-YASHICA, KONICA, MINOLTA, NIKON, OLYMPUS, PENTAX. Ciné Super-8+16.

Welche Liste dürfen wir senden?



**FOTO TON SHOP** Jaeggi,  
Pr. 145, 4534 Flumenthal  
Tel./Fax 032 637 07 47/48  
fotojaeggi.so@cuenet.ch

Für unser Unternehmen der Foto- und Videobranche in Biel suchen wir per sofort oder nach Vereinbarung einen

### FOTOVERKÄUFER

für den Verkauf von Foto- und Videokameras mit Zubehör.

Wir erwarten:

- Abgeschlossene Lehre als Fotoverkäufer oder gleichwertiges
- Kenntnisse der französischen Sprache
- PC-Kenntnisse
- Freude an selbständigem Arbeiten

Interessenten melden sich bitte bei Herrn M. Säuberli



2502 BIEL Marktgasse 11  
Tel. 032 323 43 41

#### Zu verkaufen:

Vergrößerungsgeräte:  
Durst AC 900 (NP 19'000.-) 4'000.-  
FOBA 18/24cm (NP 4'000.-) 1'000.-  
Agfa Varioskop (NP 2'500.-) 500.-  
Kopiergerät 13/18cm PrioX gratis  
Colorprint 50cm Entw. Colenta (Neupreis Fr. 10'000.-) 2'000.-  
Foba-Kombistativ (NP 1'000.-) 350.-  
Sinar-Neigekopf (NP 250.-) 100.-  
Foba-Stativwagen (NP 250.-) 100.-  
Foba-Reprolampen (NP 250.-) 100.-  
Rollei-Kompaktblitzgerät 250 WS (Neupreis Fr. 1'300.-) 300.-  
Rollei-Stativ auf Fobaroller 100.-  
Paillard Bolex 16mm mit 3 Objektiven (NP 1'800.-) 500.-  
Jeck Fotografen Studio, Falknerstr. 33, 4001 Basel, Tel. + Fax (061) 261 61 07

**FOTOGRAF/IN** Gesucht: Junger Profi mit Ambitionen. Sie leiten selbständig ein unkonventionelles Fotostudio mit Agentur-Aufgabenbereichen. Wir bieten: enge Zusammenarbeit mit Agentur-, Grafik-/Multimedia-Team und die Möglichkeit für computerunterstützte Bildbearbeitung (Highend-Scans / DigitalProofs / Photoshop) sowie Einsatz in Neuen Medien (Internet/CD-Rom...)

P. Ritter (079) 455 73 33 freut sich auf Ihren Anruf.  
**FOTarena Bern**, Mühlenplatz 11, 3000 Bern 13

### Kaufe gebrauchte Minilabs

Tel. 0048/604 283 868,  
Fax 0048/957 651 825.

### PANORAMA-KAMERAS ROUNDSHOT Verkauf & Vermietung

•Panorama- & QTVR-Produkte & Labor  
•Fotohandel, Workshops & Vermietung  
•Einkaufen in [www.fotografie.ch](http://www.fotografie.ch) & [www.shot.ch](http://www.shot.ch)

**SHOT MEDIA** SHOT media-FPS  
Foto & Publishing  
Lindenstrasse 65  
CH-9000 St.Gallen  
Deutschland: +78462 Konstanz, Österreich: Postfach 28, 6973 Höchst  
Tel. +41(0)71/250 06 36 Fax +37 E-Mail: [round@shot.net](mailto:round@shot.net)

**Kaufe sofort Bargeld**  
Leica, Hasselblad, Nikon, Sinar, Studioblitz, ganze Studios + Restposten. Tel. 061 901 31 00 Fax....05

**Verkaufe**  
Ocasionsliste im Internet: [www.zimmer.ch](http://www.zimmer.ch); oder rufen Sie uns an. Auch Eintausch.

#### Zu verkaufen

Infolge Umzuges günstig, fahrbare komfortable Hintergrundanlage mit Kurbelmechanik, Höhe 240cm, Breite 300cm mit integriertem verstellbarem Aufnahmetisch und 8 Hintergründe - Trägerrollen.  
Tel. 01 / 977 22 33

#### Altershalber zu verkaufen

**Fotostudio** für Werbung  
nähe Hauptbahnhof Zürich mit SW-Labor Höhe 5,8 m, Zinsbelastung monatl. 870.-  
Tel. 01/272 16 77, 079/677 82 18

#### Zu kaufen gesucht:

Alte fokussierbare FOBA Kunstlicht - Spotlampen. Angebote an  
Tel. 01 / 977 22 33

#### Atelier Kamera

**Polyfoto**, 100jährig  
Fr. 3'800.-  
Aufnahmen auf 13x18 Film, einwandfreie Mechanik  
Tel. 055/210 26 39

Ich bin Stift und habe keinen Stutz! Stimmt es, dass Sie mir FOTOintern gratis schicken?

Das tun wir gerne, wenn Du uns diesen Talon und eine Kopie Deines Lehrlingsausweises schickst.

Name: \_\_\_\_\_

Adresse: \_\_\_\_\_

PLZ/Ort: \_\_\_\_\_

Meine Lehrzeit dauert noch bis: \_\_\_\_\_

Ich besuche folgende Berufs-/Gewerbeschule: \_\_\_\_\_

Datum: \_\_\_\_\_ Unterschrift: \_\_\_\_\_

Einsenden an: FOTOintern, Postfach 1083, 8212 Neuhausen

