

Objekttyp: **FrontMatter**

Zeitschrift: **Schweizerische Zeitschrift für Vermessung, Kulturtechnik und Photogrammetrie = Revue technique suisse des mensurations, du génie rural et de la photogrammétrie**

Band (Jahr): **48 (1950)**

Heft 9

PDF erstellt am: **25.07.2024**

Nutzungsbedingungen

Die ETH-Bibliothek ist Anbieterin der digitalisierten Zeitschriften. Sie besitzt keine Urheberrechte an den Inhalten der Zeitschriften. Die Rechte liegen in der Regel bei den Herausgebern.

Die auf der Plattform e-periodica veröffentlichten Dokumente stehen für nicht-kommerzielle Zwecke in Lehre und Forschung sowie für die private Nutzung frei zur Verfügung. Einzelne Dateien oder Ausdrucke aus diesem Angebot können zusammen mit diesen Nutzungsbedingungen und den korrekten Herkunftsbezeichnungen weitergegeben werden.

Das Veröffentlichen von Bildern in Print- und Online-Publikationen ist nur mit vorheriger Genehmigung der Rechteinhaber erlaubt. Die systematische Speicherung von Teilen des elektronischen Angebots auf anderen Servern bedarf ebenfalls des schriftlichen Einverständnisses der Rechteinhaber.

Haftungsausschluss

Alle Angaben erfolgen ohne Gewähr für Vollständigkeit oder Richtigkeit. Es wird keine Haftung übernommen für Schäden durch die Verwendung von Informationen aus diesem Online-Angebot oder durch das Fehlen von Informationen. Dies gilt auch für Inhalte Dritter, die über dieses Angebot zugänglich sind.

Ein Dienst der *ETH-Bibliothek*
ETH Zürich, Rämistrasse 101, 8092 Zürich, Schweiz, www.library.ethz.ch

<http://www.e-periodica.ch>

SCHWEIZERISCHE ZEITSCHRIFT FÜR

VERMESSUNG UND KULTURTECHNIK

Revue technique Suisse des Mensurations et du Génie rural

Herausgeber: Schweiz. Verein für Vermessungswesen und Kulturtechnik. Offiz. Organ der Schweiz. Gesellschaft f. Photogrammetrie

Editeur: Société Suisse de Mensuration et du Génie rural. Organe officiel de la Société Suisse de Photogrammétrie

REDAKTION: Dr. h. c. G. F. BAESCHLIN, Professor, Zollikon (Zürich)

Redaktionsschluß: Am 1. jeden Monats

Expedition, Administration und Inseratenannahme: BUCHDRUCKEREI WINTERTHUR AG.

Schluß der Inseratenannahme am 6. jeden Monats

NR. 9 • XLVIII. JAHRGANG
der „Schweizerischen Geometer-Zeitung“
Erscheinend am 2. Dienstag jeden Monats
12. SEPTEMBER 1950
INSERATE: 25 Rp. per einspalt. mm-Zelle.
Bei Wiederholungen Rabatt gemäß spez. Tarif

ABONNEMENTE:
Schweiz Fr. 15.—, Ausland Fr. 20.— jährlich
Für Mitglieder der Schweiz. Gesellschaft für
Photogrammetrie Fr. 10.— jährlich
Unentgeltlich für Mitglieder des Schweiz.
Vereins f. Vermessungswesen u. Kulturtechnik

Über die Möglichkeit direkter Bestimmung von Koordinatenunterschieden in Polygonzügen

Von Ing. Zdenko Tomašegović

(Schluß)

Wechseln wir nun die Lage der Gruppen so, daß die Gruppen I und I' in derselben Lage wie in Fig. 7 bleiben, und Gruppen II und II' in Lagen kommen, welche um 180° umgestellt sind (Fig. 9). Rotieren wir die Keile in solchem C-System, daß sie sich in der Gruppe I um einen Winkel λ und in der Gruppe II um einen anderen Winkel μ verdrehen (Dre-

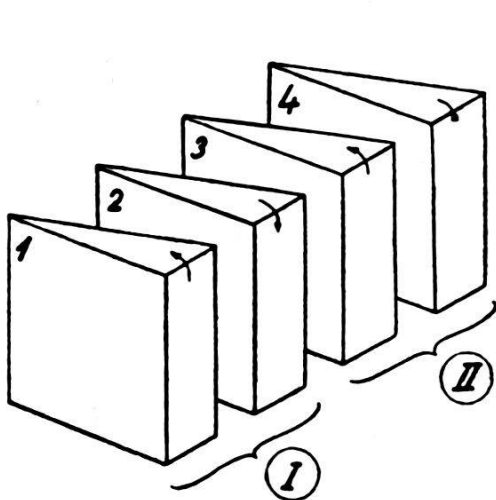

Fig. 9a. C-Keile

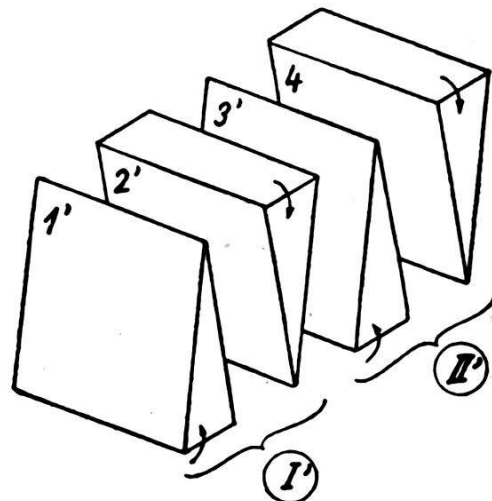

Fig. 9b. S-Keile