

Objektyp: **Advertising**

Zeitschrift: **Schweizerische Zeitschrift für Vermessung, Kulturtechnik und Photogrammetrie = Revue technique suisse des mensurations, du génie rural et de la photogrammétrie**

Band (Jahr): **56 (1958)**

Heft 12

PDF erstellt am: **06.08.2024**

Nutzungsbedingungen

Die ETH-Bibliothek ist Anbieterin der digitalisierten Zeitschriften. Sie besitzt keine Urheberrechte an den Inhalten der Zeitschriften. Die Rechte liegen in der Regel bei den Herausgebern.

Die auf der Plattform e-periodica veröffentlichten Dokumente stehen für nicht-kommerzielle Zwecke in Lehre und Forschung sowie für die private Nutzung frei zur Verfügung. Einzelne Dateien oder Ausdrucke aus diesem Angebot können zusammen mit diesen Nutzungsbedingungen und den korrekten Herkunftsbezeichnungen weitergegeben werden.

Das Veröffentlichen von Bildern in Print- und Online-Publikationen ist nur mit vorheriger Genehmigung der Rechteinhaber erlaubt. Die systematische Speicherung von Teilen des elektronischen Angebots auf anderen Servern bedarf ebenfalls des schriftlichen Einverständnisses der Rechteinhaber.

Haftungsausschluss

Alle Angaben erfolgen ohne Gewähr für Vollständigkeit oder Richtigkeit. Es wird keine Haftung übernommen für Schäden durch die Verwendung von Informationen aus diesem Online-Angebot oder durch das Fehlen von Informationen. Dies gilt auch für Inhalte Dritter, die über dieses Angebot zugänglich sind.

Schweizerische Zeitschrift für Vermessung, Kulturtechnik und Photogrammetrie

Revue technique Suisse des Mensurations, du Génie rural et de Photogrammétrie

INHALT: Zum Hinschied von Herrn Bundesrat Dr. jur. Markus Feldmann — Rücktritt des Direktors der Landestopographie, Prof. Dr. e. h. Simon Bertschmann — Die Bestimmung der Lotkrümmung auf dem TP Rosalienkapelle. Von K. Ledersteger (Fortsetzung und Schluß) — Zur Eliminierung von Stativdrehungen bei der Satzmessung. Von Niklaus Wyss — Genauigkeitsuntersuchung an einer photogrammetrischen Parzellarvermessung 1 : 5000. Von P. Hunsperger — Remaniement parcellaire de Savièse. Par Benjamin Luyet — Schweiz. Gesellschaft für Photogrammetrie: Protokoll der Herbstversammlung in Zürich — Emil Studer, Spiez † — Aldo Canova † — Akademische Ehrung — Mitteilungen der Gruppe der Freierwerbenden des SVVK — Buchbesprechungen — Errata — Adressen der Autoren — Inhaltsverzeichnis

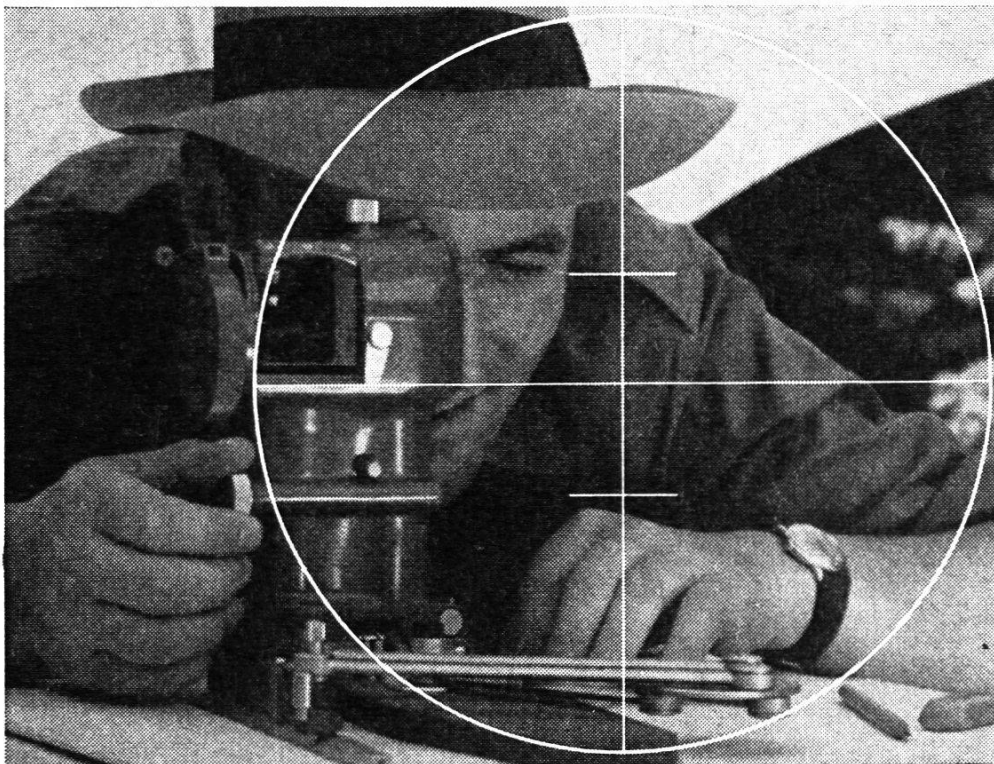

RK — Modernste Messtischaustrüstung für topographische Arbeiten / stabile Tischaufstellung durch eingebauten Messtischkopf mit Kugelgelenk / neuartige Kippregel mit bequemem, festem Okulareinblick / aufrechtes Fernrohrbild / selbstreduzierende Distanzmessrichtung / direkte Ablesung der Höhendifferenz / Feinstellvorrichtung auch für die Richtungsmessung / Punktauftrag mit Linealpiquoir ohne Stechzirkel und Transversalmasstab.
Verlangen Sie den ausführlichen Prospekt.



Kern-Vermessungsinstrumente: Weltruf durch technische Vollkommenheit und Präzision

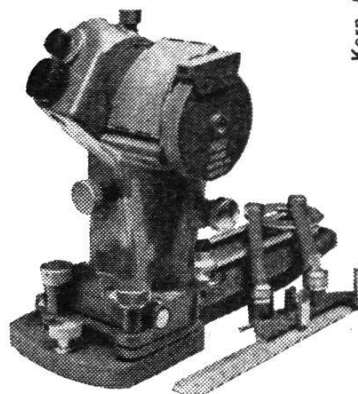

Kern & Co. AG, Aarau / Schweiz

Orthogonal-Koordinatographen

ROST - Wien

Bereich 300 × 135 mm 1: 500/1000/2500 Fr. 550.—

Bereich 440 × 300 mm 1: 500/1000/2000 Fr. 765.—

Bereich 950 × 650 mm 1: 500/1000/2500 Fr. 1500.—

Vorführung durch unsere Vertreter oder in unserem Ausstellungslokal.

Generalvertretung

GRAB & WILDI AG

Zürich, Seilergraben 59, Telephon (051) 24 35 88
Urdorf, Bahnhofplatz Telephon (051) 98 76 67

Grenzbolzen

jeder Art, sofort lieferbar

H. F. Larghi, Zürich 2

Telephon 23 38 35

An unsere Leser

richten wir die höfliche Bitte, bei Einkäufen die Inserenten der Zeitschrift zu berücksichtigen.

Neuwertige Doppelrechenmaschinen

Brunsviga D 13 Z 1, 2 und 18 sowie **Thales GEO** für etwa die Hälfte des Neuwertes lieferbar. Gewährleistung 1 Jahr.

Referenzen aus Schweizer Fachkreisen!
F. H. Flasdieck, Wuppertal-Barmen
Hebbelstraße 3, Deutschland

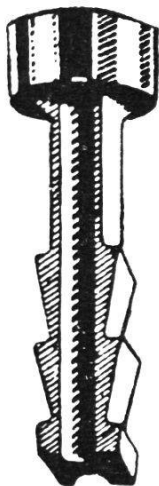

GRENZBOLZEN

beziehen Sie vorteilhaft (bei größerem Bezug Mengenrabatt) direkt vom Fabrikanten. Spezielle Anfertigung nach Muster oder Zeichnung

Heinrich Sieber, Metallgießerei
Nänikon ZH

Telephon (051) 97 00 56

Städtische Baudirektion I, Bern

Stellenausschreibung

Beim städtischen Vermessungsamt ist die Stelle eines

Grundbuchgeometers

zu besetzen.

Anforderungen: Eidg. Patent als Grundbuchgeometer; praktische Erfahrung in Neuvermessung und Nachführung.

Besoldungs- und Anstellungsbedingungen: entsprechend der Personal- und Besoldungsordnung der Stadt Bern. Auskunft erteilt der Stadtgeometer.

Stellenantritt: nach Vereinbarung.

Anmeldestelle: städtische Baudirektion I, Bern, Bundesgasse 38.

Anmeldefrist: 31. Dezember 1958.

Der handschriftlichen Anmeldung sind Lebenslauf und Ausweise über die Ausbildung und die bisherige Tätigkeit beizulegen.

Bern, den 13. Dezember 1958.

Der städtische Baudirektor I:
Hubacher

Vermessungstechniker

gesucht für photogrammetrische und klassische Feldarbeiten.
Gutbezahlte Dauerstelle.

Ing. Pastorelli A. & R., **Lugano 4**,
Tel. (091) 2 28 26

Nivelliere und Theodolite rasch von WEBER

Vermessungsinstrumente und Meßgeräte stets in großer Auswahl am Lager

Verlangen Sie eine unverbindliche Vorführung bei Ihnen!

L. WEBER & CO. Inh. H. Joder & Co. **ZÜRICH 11/52** Tel. (051) 46 94 63

INSERATE

in der Schweizerischen Zeitschrift für Vermessung, Kulturtechnik und Photogrammetrie

haben höchsten Nutzeffekt

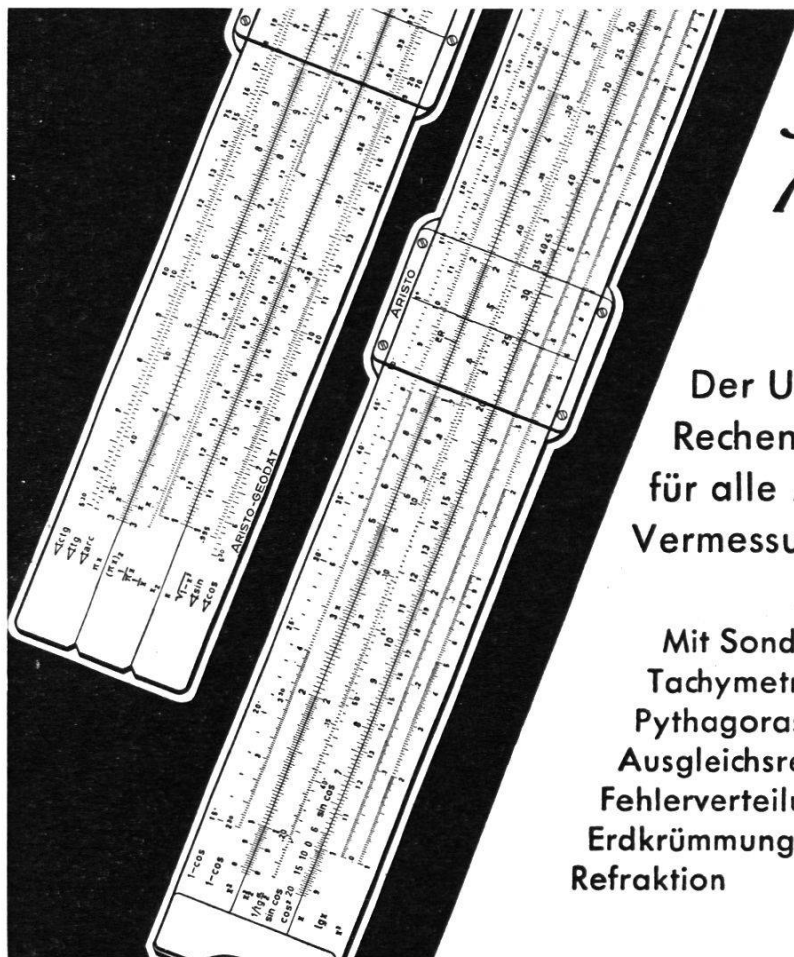

ARISTO
GEODÄT

Der Universal-
Rechenschieber
für alle Aufgaben im
Vermessungswesen

Mit Sonderskalen für:
Tachymetrie
Pythagoraskontrolle
Ausgleichsrechnung
Fehlerverteilung
Erdrückmung und
Refraktion

DENNERT & PAPE
HAMBURG

Polygonschächte verschiedener Grössen

kurzfristig lieferbar

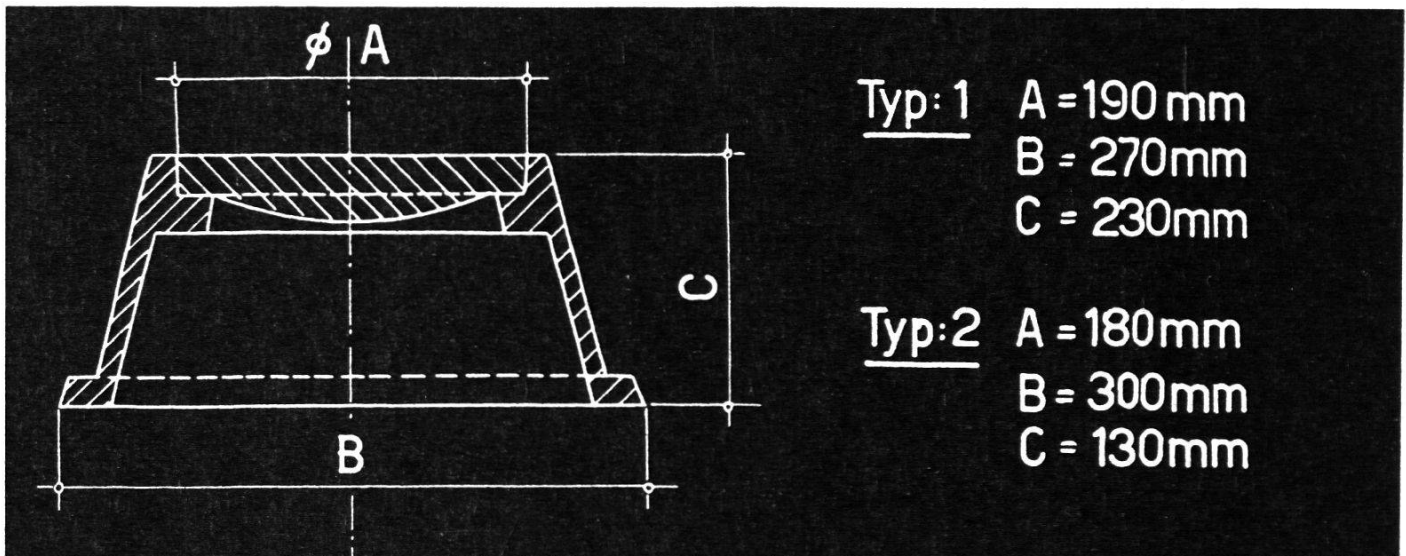

ESCHER WYSS ZÜRICH

Telephon 42 01 20

PAGRA

**der Begriff für maßhaltige
Zeichen- und Photopapiere
mit Aluminiemeinlage**

Katasterplan, Meßtischblatt, Übersichtsplan,
photogrammetrische Auswertungen, Gemeinde-
und Notariatskopien des Grundbuchplanes;
Photomosaik, phototechnische Reproduktion

Rudolf Elsaesser

Fabrikation kartographischer Papiere
Kirchberg BE
Telephon (034) 3 25 98

Vermessungs- zeichner

sucht **Stelle** in Vermessungsbüro auf Frühjahr 1959. Berner Oberland oder Kanton Graubünden.

Offerten unter Chiffre **V 5940** an die Expedition des Blattes.

Techniker

sucht **sofort** Anstellung auf Ingenieur- oder Geometerbüro.

Offerten unter Chiffre **V 5939** an die Expedition des Blattes.

Junger italienischer

dipl. Geometer

sucht **Stelle** auf Vermessungsbüro, it. oder frz. Sprachgebiet bevorzugt.

Offerten direkt an:
Pino Alvise
Via R. Moreno 2
San Remo, Italia