

Zeitschrift: Schweizerische Zeitschrift für Vermessung, Kulturtechnik und Photogrammetrie = Revue technique suisse des mensurations, du génie rural et de la photogrammétrie

Herausgeber: Schweizerischer Verein für Vermessungswesen und Kulturtechnik = Société suisse de la mensuration et du génie rural

Band: 59 (1961)

Heft: 5

Werbung

Nutzungsbedingungen

Die ETH-Bibliothek ist die Anbieterin der digitalisierten Zeitschriften. Sie besitzt keine Urheberrechte an den Zeitschriften und ist nicht verantwortlich für deren Inhalte. Die Rechte liegen in der Regel bei den Herausgebern beziehungsweise den externen Rechteinhabern. [Siehe Rechtliche Hinweise.](#)

Conditions d'utilisation

L'ETH Library est le fournisseur des revues numérisées. Elle ne détient aucun droit d'auteur sur les revues et n'est pas responsable de leur contenu. En règle générale, les droits sont détenus par les éditeurs ou les détenteurs de droits externes. [Voir Informations légales.](#)

Terms of use

The ETH Library is the provider of the digitised journals. It does not own any copyrights to the journals and is not responsible for their content. The rights usually lie with the publishers or the external rights holders. [See Legal notice.](#)

Download PDF: 15.01.2025

ETH-Bibliothek Zürich, E-Periodica, <https://www.e-periodica.ch>

Schweizerische Zeitschrift für Vermessung, Kulturtechnik und Photogrammetrie

Revue technique Suisse des Mensurations, du Génie rural et de Photogrammétrie

INHALT: Assemblea generale della S. S. C. G. R., Locarno: Invito, Programma ufficiale, Cedola adesione, Ordine del giorno — Hauptversammlung des SVVK in Locarno: Programm, Anmeldung und Traktanden — Druckverlustberechnung mit Hilfe der Formel von Prandtl-Colebrook. Von E. Trüeb — Jahresbericht des Zentralvorstandes des SVVK für das Jahr 1960 — Rapport annuel du Comité central de la S. S. M. A. F. pour l'année 1960 — Protokoll der 33. Präsidentenkonferenz des SVVK in Olten — Procès-verbal de la 33e conférence des présidents de la S. S. M. A. F. à Olten — Internationale Kommission für Kulturtechnik (C. I. G. R.) — Commission internationale du Génie rural (C. I. G. R.) — Emilio Marcoli † — Dipl.-Ing. Dr. iur. Franz Schiffmann † / Reg. Direktor Dr. Heinrich Röhrs † — Ernst Kormann † — Adressen der Autoren.

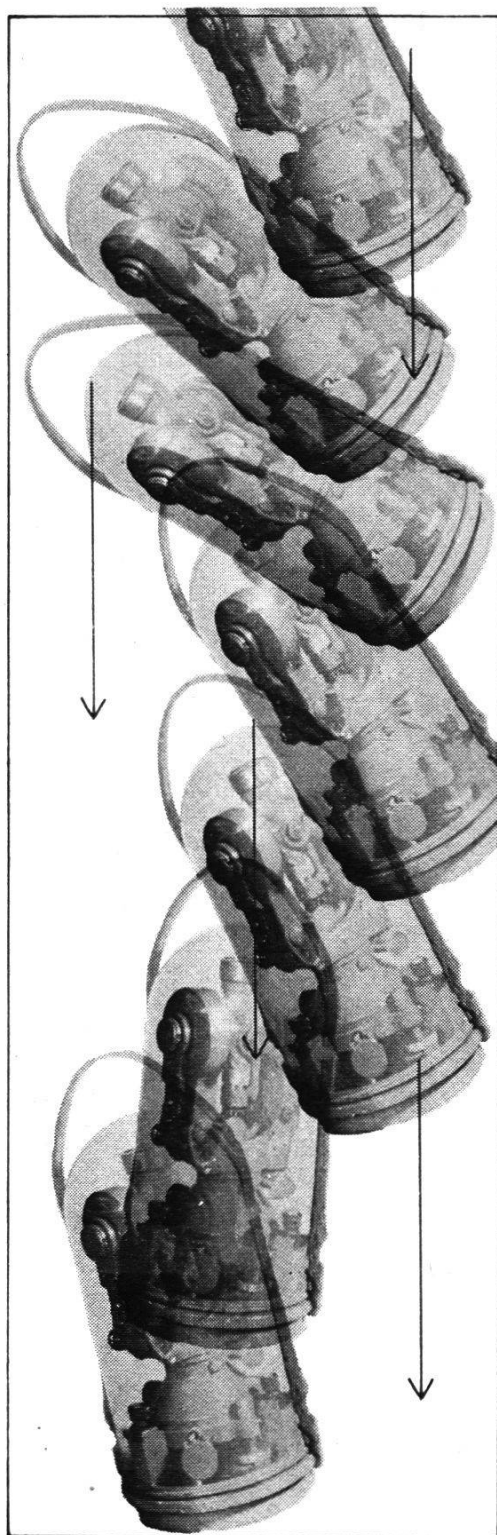

Ein weiterer Vorteil: die robuste Bauart

Ein stabiles, überall geschlossenes Metallgehäuse schützt die empfindlichen Teile der Wild-Instrumente. Stürze vom Stativ oder über steinige Halden überstehen sie meistens ohne ernstlich beschädigt zu werden. Das bedeutet: weniger Reparaturen, weniger Verluste an Zeit und Geld!

Für hohe Ansprüche:
Wild-Vermessungsinstrumente
... ihre Präzision ist weltbekannt

WILD
HEERBRUGG

Wild Heerbrugg AG., Heerbrugg/SG

Polygonschächte verschiedener Grössen

kurzfristig lieferbar

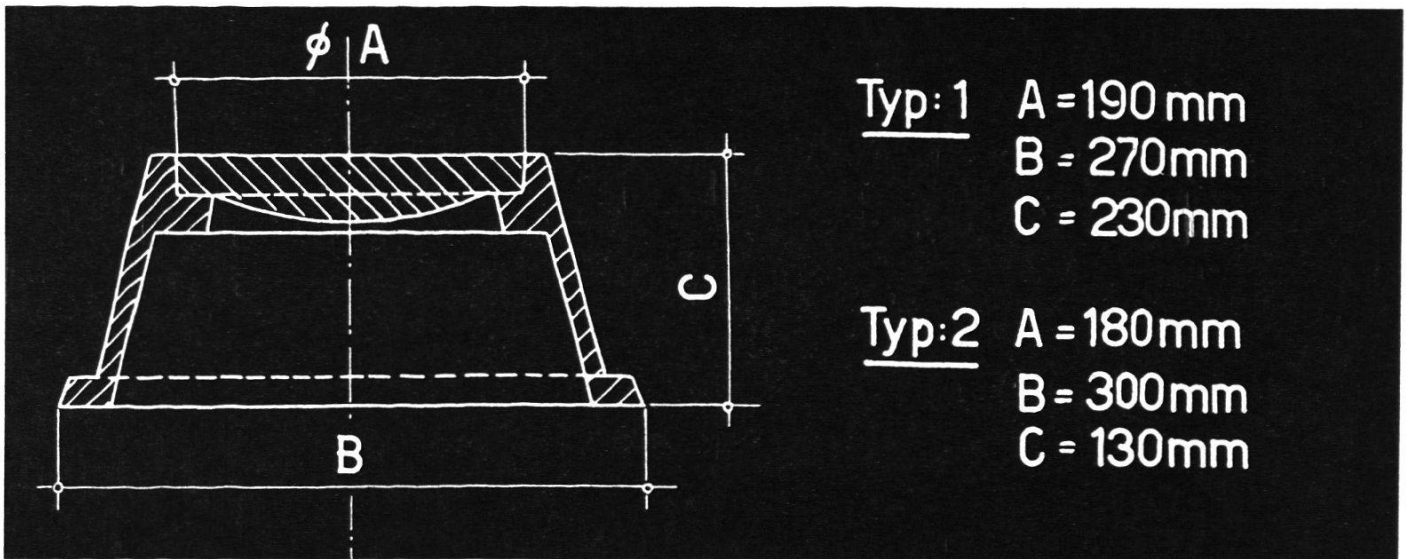

ESCHER WYSS ZÜRICH

Telephon 42 01 20

Neue CORADI-Planimeter mit automatischer Nullstellung

- INCABLOC-Stoßsicherung
- Schneckenwelle in Saphiren gelagert
- Leselupe über der Meßrolle
- Verstellbarer Pol- und Fahrarm
- Garantierte Höchsttoleranz $\pm 2\text{‰}$
- 5 Jahre Fabrikgarantie
- Mit Lupe oder Fahrstift



CORA-SENIOR

wie Abbildung

Fr. 250.—

CORA-JUNIOR

ohne Nullstellung,
fester Pol- und Fahrarm

Fr. 180.—

Generalvertretung:

GRAB & WILDI AG

Zürich, Seilergraben 59

Urdorf

VON ROLL



Druck, Korrosion

Gussröhren
widerstehen

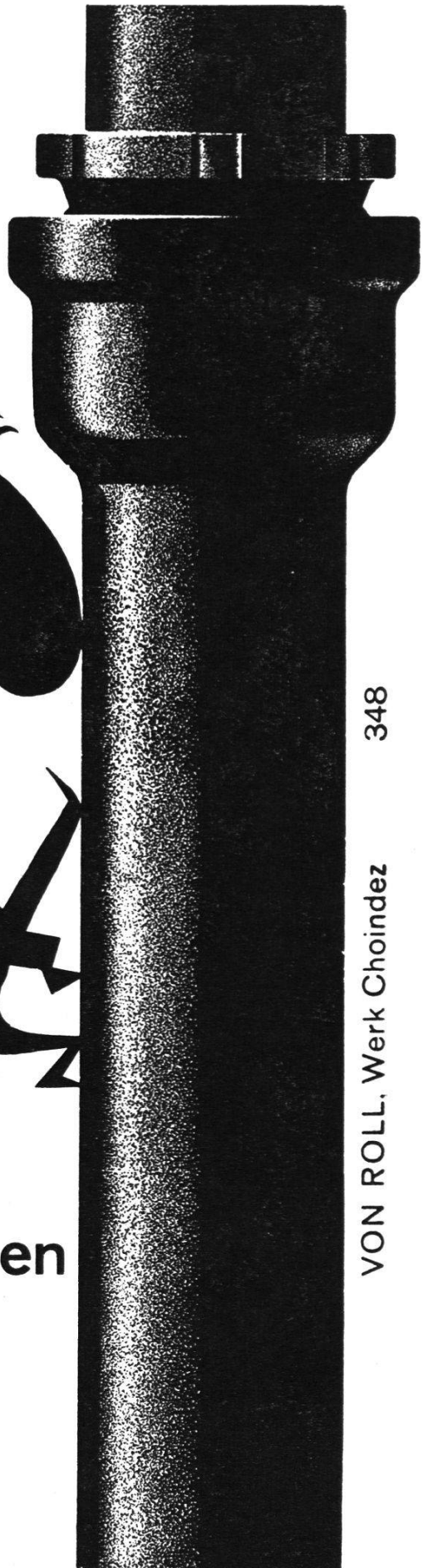

348

VON ROLL, Werk Choindez

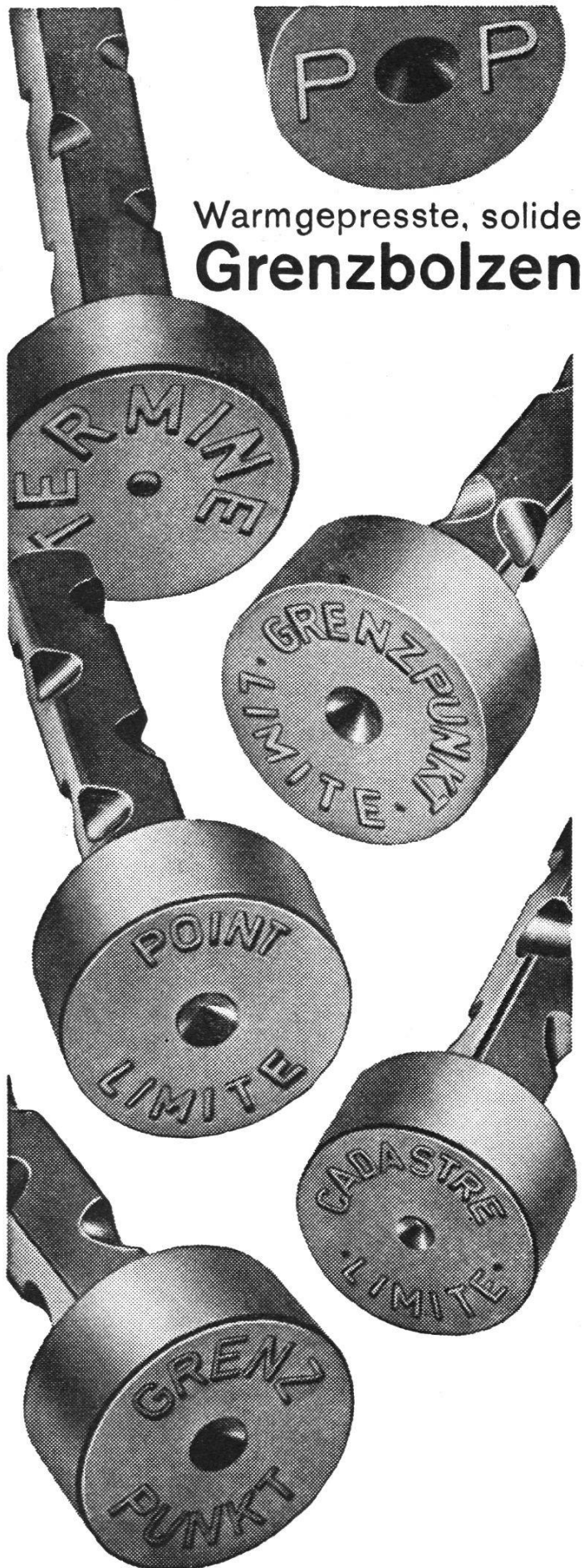

Warmgepresste, solide
Grenzbolzen

THÉCLA

Société Anonyme
St-Ursanne Tél. 066 - 5 31 55

Stadtverwaltung Winterthur

Stellenausschreibung

Beim Bauamt der Stadt Winterthur (Vermessungsbüro) ist infolge Rücktritts des bisherigen Inhabers die Stelle eines

Grundbuchgeometers

neu zu besetzen.

Anforderungen: Eidgenössisches Grundbuchgeometerpatent und Erfahrung in der Nachführung des Vermessungswerkes.

Stellenantritt so bald als möglich.

Besoldung nach Vereinbarung im Rahmen der städtischen Besoldungsverordnung; Pensionsberechtigung. Zwei Samstage im Monat sind frei.

Handschriftliche Anmeldungen mit Angaben über Personalien, bisherige Tätigkeit und des Gehaltsanspruches sind unter Beilage von Photo und Zeugnisabschriften bis 23. Mai 1961 an das Bauamt der Stadt Winterthur zu richten.

Winterthur, 28. April 1961.

Bauamt der Stadt Winterthur

Vermessungstechniker (Schweizer Bürger), 44 Jahre alt, in leitender Stellung bei internationaler Gesellschaft in Übersee, **sucht**

Dauerstellung in der Schweiz

Gesuchsteller ist interessiert an Gemeindevermessungsamt oder Ingenieurbüro mit evtl. Geschäftsbeteiligung. – Auto vorhanden.

Offerten unter Chiffre **V 6122** an die Expedition des Blattes.

Gesucht

Kulturingenieur, evtl. Bauingenieur

und

Vermessungs- und Tiefbautechniker

Vielseitige, interessante und selbständige Beschäftigung mit entsprechender Salarierung wird geboten. 5-Tage-Woche. Eintritt nach Übereinkunft.

Offerten an **J. Grünenfelder, Ingenieur- und Vermessungsbüro, Domat/Ems**
Telephon (081) 46374 P 8127 Ch

Inserieren bringt Erfolg!