

Objektyp: **Advertising**

Zeitschrift: **Schweizerische Zeitschrift für Vermessung, Kulturtechnik und Photogrammetrie = Revue technique suisse des mensurations, du génie rural et de la photogrammétrie**

Band (Jahr): **67 (1969)**

Heft 9

PDF erstellt am: **06.08.2024**

### **Nutzungsbedingungen**

Die ETH-Bibliothek ist Anbieterin der digitalisierten Zeitschriften. Sie besitzt keine Urheberrechte an den Inhalten der Zeitschriften. Die Rechte liegen in der Regel bei den Herausgebern.

Die auf der Plattform e-periodica veröffentlichten Dokumente stehen für nicht-kommerzielle Zwecke in Lehre und Forschung sowie für die private Nutzung frei zur Verfügung. Einzelne Dateien oder Ausdrucke aus diesem Angebot können zusammen mit diesen Nutzungsbedingungen und den korrekten Herkunftsbezeichnungen weitergegeben werden.

Das Veröffentlichen von Bildern in Print- und Online-Publikationen ist nur mit vorheriger Genehmigung der Rechteinhaber erlaubt. Die systematische Speicherung von Teilen des elektronischen Angebots auf anderen Servern bedarf ebenfalls des schriftlichen Einverständnisses der Rechteinhaber.

### **Haftungsausschluss**

Alle Angaben erfolgen ohne Gewähr für Vollständigkeit oder Richtigkeit. Es wird keine Haftung übernommen für Schäden durch die Verwendung von Informationen aus diesem Online-Angebot oder durch das Fehlen von Informationen. Dies gilt auch für Inhalte Dritter, die über dieses Angebot zugänglich sind.





# Schweizerische Zeitschrift für Vermessung, Photogrammetrie und Kulturtechnik

Revue technique Suisse des Mensurations, de Photogrammétrie et du Génie rural

**INHALT:** SGP: Einladung und Anmeldeschein zur Herbstversammlung – Gewichtsfestsetzungen und Dimensionen in der Ausgleichsrechnung. Von Friedel Kern – Mitteilung der Fachgruppe der Kulturingenieure des SIA – Kurse der Schweizerischen Vereinigung für Landesplanung – Firmenänderung – Nekrolog: Walther Zollikofer – Buchbesprechung – Adresse des Autors.

## Nivellierinstrumente von hoher Präzision



	<b>NK 01</b> Bau-Nivellier		<b>N 2</b> Ingenieur-Nivellier
	<b>N 10</b> Kleines Ingenieur-Nivellier		<b>NA 2</b> Automatisches Ingenieur-Nivellier
			<b>N 3</b> Präzisions-Nivellier

**WILD**  
HEERBRUGG

Wild Heerbrugg Aktiengesellschaft,  
9435 Heerbrugg/Schweiz.

## Gut ausgerüstet mit Meßgeräten von G+W



Gliedermeter  
Nivelliermeter



Bandmaße in  
Stahl, Leinen,  
Glasfaser PVC



für  
unbegrenzte Meßdistanz  
und «Einmannbedienung»:



AGEBA  
Universal-  
Meßrad

Senklot  
Brunnen-  
pfeifen-  
Kabellicht-  
lote

Meß-,  
Nivellier-,  
Setzlatzen

Klapp- und  
Auszuglatzen

Jalons in  
Holz, Stahlrohr,  
Anticorodal

Gefahren-Faltsignale  
aus wetterbeständigem  
Plastic-Gewebe



Die Namensliste der gebräuchlichen Meßgeräte würde dieses Inserat überfüllen. So zeigen wir hier nur einen Querschnitt davon. Sie wissen ja: Bei uns finden Sie, neben der Schweiz größten Auswahl an Vermessungs-Instrumenten, das entsprechend umfangreiche Angebot aller Ausrüstung für die Vermessung.

# GRAB+WILDI AG

8023 ZÜRICH Seilergraben 61 Tel. 051/32 57 88-89  
Verkaufslokal und Ausstellung

8902 URDORF bei Zürich Tel. 051/98 76 67-68

Reichhaltiges Prospektmaterial senden wir den Interessenten gerne zu. Wenn es Ihnen möglich ist, dann sollten Sie unserem Ausstellungslokal Zürich regelmäßig einen Besuch abstatten. So können Sie sich über Neuigkeiten gründlich informieren lassen!

## Geometer-Techniker HTL

sucht auf Frühling 1970 neuen, interessanten Arbeitsplatz. Bernbiet bevorzugt. Offerten bitte unter Chiffre **V 6527** an die Expedition dieser Zeitschrift.

Gesucht  
in Privatbüro im Kanton Zürich

## Tiefbau- oder Vermessungszeichner

initiativ und tüchtig, der sich für vielseitige Arbeit in Melioration, Tiefbau und Vermessung interessiert.

Wir bieten zeitgemäße Anstellungsbedingungen.

(Auch Ausländer, jedoch mit einwandfreien Deutschkenntnissen.)

Zuschriften unter Chiffre **V 6522** an die Expedition des Blattes.

Gesucht

## Vermessungs- zeichner

für abwechslungsreiche Arbeit, in vielseitiges, gut ausgerüstetes Büro.

Zeitgemäße Anstellungsbedingungen, Fünftagewoche, Krankenversicherung und Pensionskasse.

**Rudolf Häberli**, Ingenieur- und Vermessungs-  
büro, 3700 Spiez, Telephon (033) 54 24 33

## Neuwertige Doppelrechenmaschinen

einfache Kurbel- sowie elektrische  
halb- und vollautomatische Rechenmaschinen  
BRUNSVIGA usw. lieferbar.

**Generalüberholungen** von BRUNSVIGA-  
Maschinen mit neuer Garantie.

**F. H. Flasdieck, D 5600 Wuppertal-Barmen**  
Futterstraße 17, Ruf 595 000

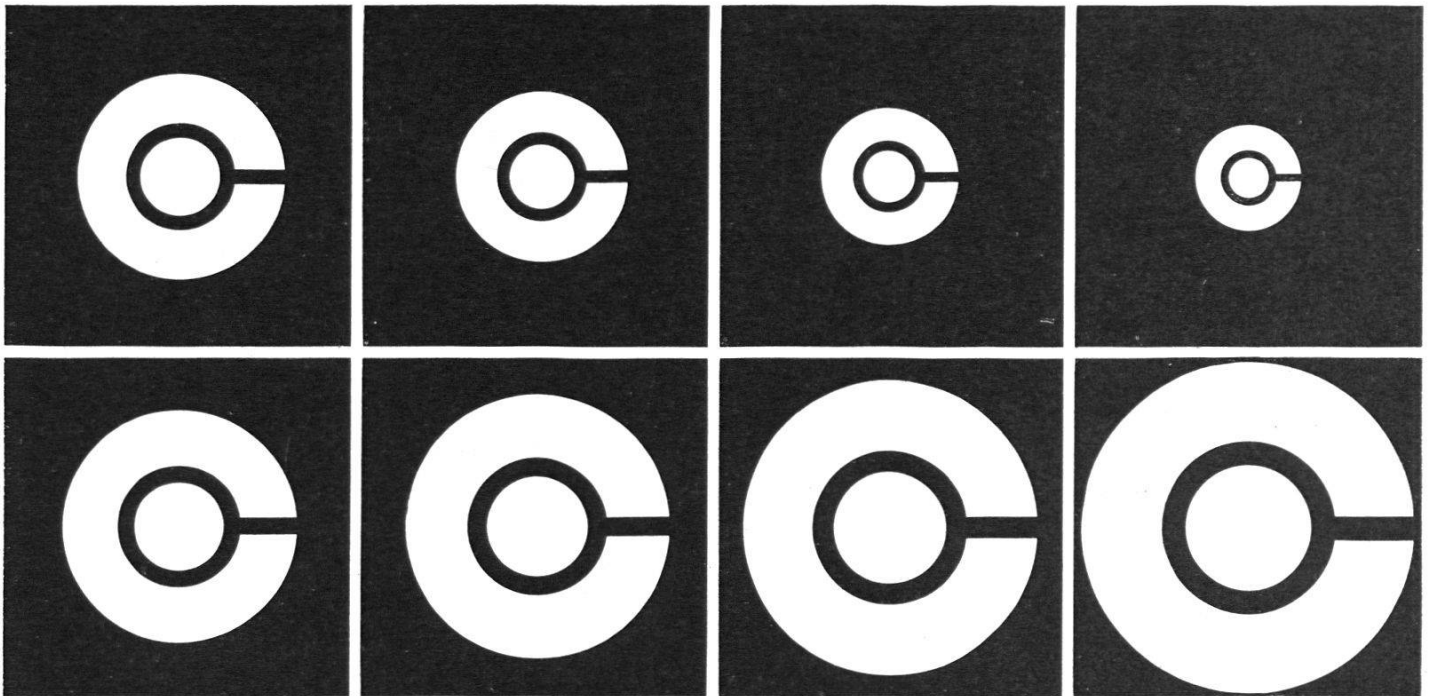

Alle photomechanischen Planreproduktionen, Grossformat-Vergrösserungen, Verkleinerungen, Planzusammensetzungen. Druck ein- und mehrfarbig von Plänen in Kleinauflage bis Format 93 × 132 cm.

Die führende Spezialfirma für Ihre Planreproduktionen mit langjähriger Erfahrung. Rasche und sorgfältige Ausführung aller Repro-Arbeiten.

## E. COLLILOUD + CO BERN

Repro-Anstalt

Weissensteinstrasse 87

Telefon 031/45 32 60

**NOVITON Sprechfunk-Geräte**  
 Viele Anwendungsmöglichkeiten mit PTT-Konzession

Industrie  
 Freileitungsbau  
 Fahrzeuge im  
 Werkgelände  
 Seilbahnen

Auskünfte und Prospekte durch  
**NOVITON A.G.**  
**8056 Zürich**  
 Tel. 051/571247

WELF

**Kant. Meliorationsamt Schwyz**

Infolge wesentlicher Erweiterung des Arbeitsumfanges  
sucht das Kantonale Meliorationsamt Schwyz einen

## **Kulturingenieur ETH**

Besoldung gemäß kantonaler Besoldungsverordnung.

Auskünfte: Kantonales Meliorationsamt Schwyz,  
Dr. A. Weidmann, Tel 043 3 29 12.

Stellenantritt: Nach Übereinkunft, sofort möglich.

Bewerbungen sind schriftlich zu richten an das  
Kantonale Meliorationsamt Schwyz, 6430 Schwyz.

## **Granit- marksteine**

aus eigenen Stein-  
brüchen  
liefert vorteilhaft und  
prompt

AG Tessinische Granit-  
brüche

8021 Zürich  
Usterstraße 21  
Tel. (051) 23 28 88

## **Grenzbolzen**

jeder Art, sofort lieferbar

**H. F. Larghi, Zürich 2**

Telephon 23 38 35

Inserieren? – Ja!

Der Erfolg  
ist Ihnen  
sicher!



### **Stellenausschreibung**

Das **Vermessungsamt Basel-Stadt** sucht zur Ergänzung seines  
Mitarbeiterstabes

## **Kultur- oder Vermessungsingenieur mit Patent als Ingenieur-Geometer**

**Tätigkeitsgebiet:** Verantwortliche Leitung einer oder mehrerer Sektionen, Bearbeitung sämtlicher Vermessungs- und Absteckungsaufgaben in diesen Gebieten.

**Arbeitsbedingungen:** Zeitgemäße Besoldung, vorzüglich ausgebaute Sozialleistungen, Fünftagewoche.

**Anmeldung** mit Angaben über Personalien, Bildungsgang und bisherige Tätigkeit ist unter Beilage von Zeugniskopien bis 1. Oktober 1969 an das Sekretariat des Justizdepartements, Rheinsprung 16, 4001 Basel, zu richten.

Basel, den 8. September 1969

**Justizdepartement Basel-Stadt**



# JANOl en    JANOdur

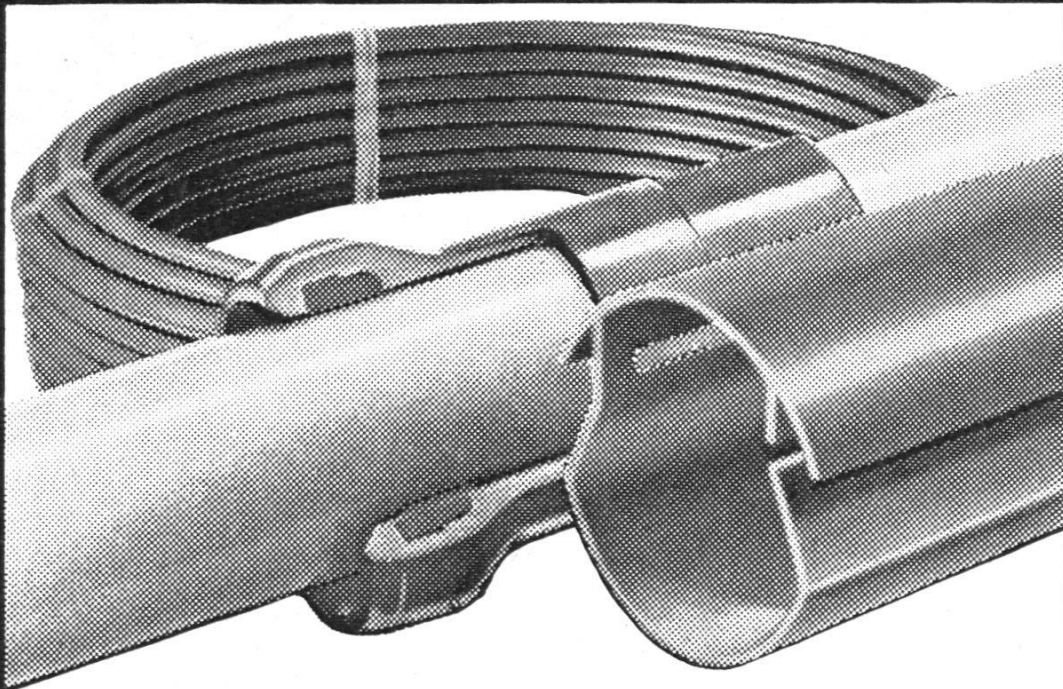

## **JANOl en-Polyäthylen-Rohre**

Ø 3/8" - 4"

für:

- Wasser- und Milchleitungen und übrige Flüssigkeitstransporte
- Kabelschutz

## **JANOdur-ESV Hart-PVC-Drainagerohre**

- für lang wirksame Drainagen

## **JANOdur-S-100 Hart-PVC-Druckrohre**

- zur Wasserleitungsverlegung für dauerhafte und betriebssichere Wasserversorgung

# JANSEN

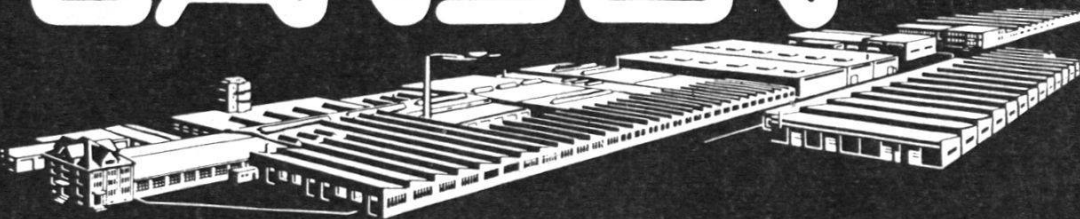

JANSEN & CO. AG., 9463 Oberriet SG  
Stahlröhren- und Sauerstoffwerke, Kunststoffwerk  
Tel. 071/78 12 44 Telex 77 159

# Sicherheit vor allem!

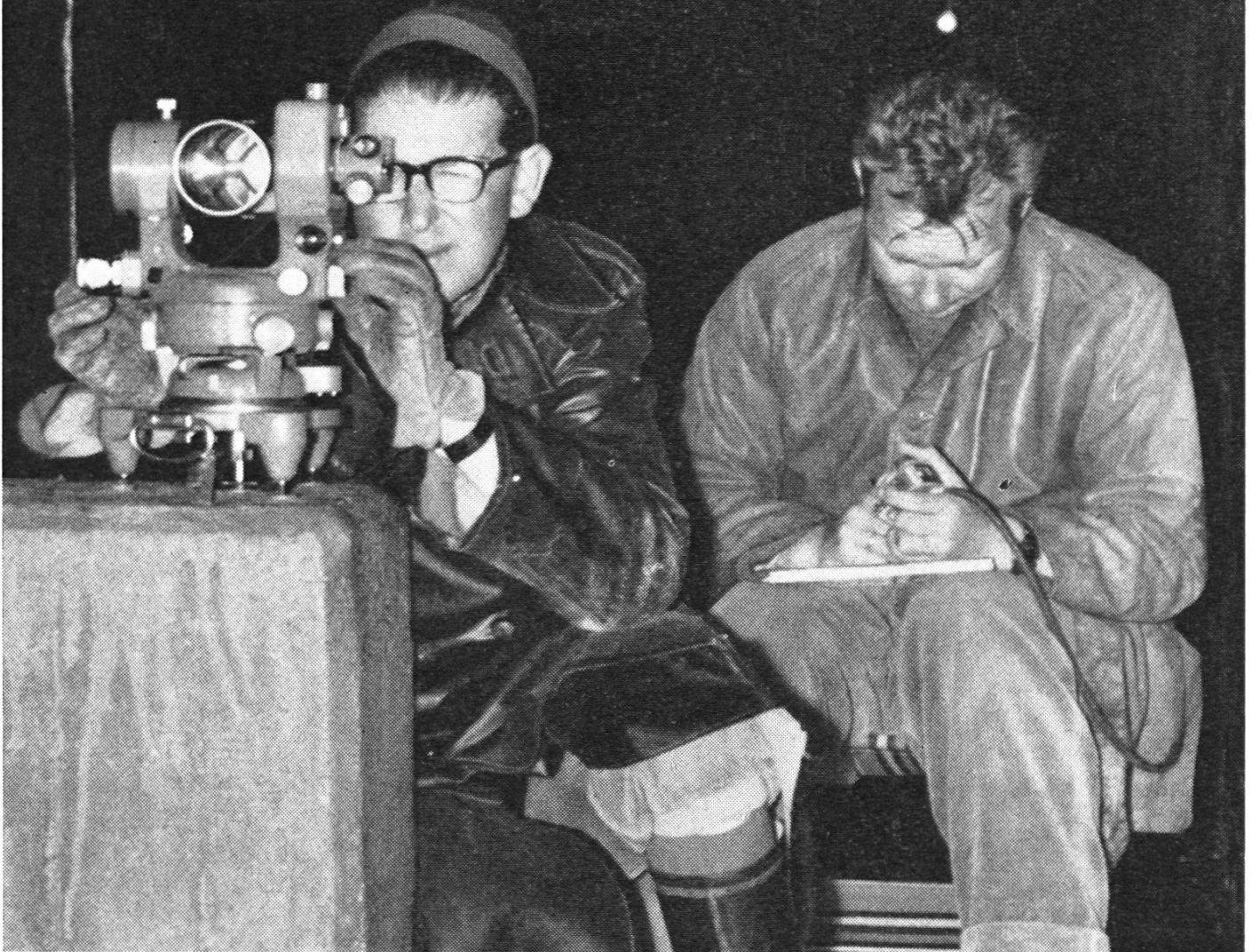

Kern Aarau liefert vollständige Präzisions-Meßausrüstungen zur Absteckung, Kontrolle und Überwachung von Bauwerken jeder Art. Besonders bei Deformationsmessungen an Stau-mauern und -dämmen von Wasserkraftanlagen spielen die zuverlässigen und präzisen Kern-Instrumente eine immer wichtigere Rolle.

Eine reichhaltige, illustrierte Broschüre über die verschiedenen Meßmethoden und die dafür geeigneten Kern-Ausrüstungen stellen wir Interessenten gerne zu.

## **Kern & Co. AG Aarau**

Werke für Präzisionsmechanik und Optik

---

Senden Sie mir bitte Ihre Broschüre  
«Präzisions-Meßausrüstungen»

Name

Beruf

Adresse

Bitte Coupon an Kern & Co. AG 5001 Aarau senden

---