

Zeitschrift: Mensuration, photogrammétrie, génie rural
Herausgeber: Schweizerischer Verein für Vermessung und Kulturtechnik (SVVK) =
Société suisse des mensurations et améliorations foncières (SSMAF))
Band: 71-M (1973)
Heft: 11

Werbung

Nutzungsbedingungen

Die ETH-Bibliothek ist die Anbieterin der digitalisierten Zeitschriften. Sie besitzt keine Urheberrechte an den Zeitschriften und ist nicht verantwortlich für deren Inhalte. Die Rechte liegen in der Regel bei den Herausgebern beziehungsweise den externen Rechteinhabern. [Siehe Rechtliche Hinweise.](#)

Conditions d'utilisation

L'ETH Library est le fournisseur des revues numérisées. Elle ne détient aucun droit d'auteur sur les revues et n'est pas responsable de leur contenu. En règle générale, les droits sont détenus par les éditeurs ou les détenteurs de droits externes. [Voir Informations légales.](#)

Terms of use

The ETH Library is the provider of the digitised journals. It does not own any copyrights to the journals and is not responsible for their content. The rights usually lie with the publishers or the external rights holders. [See Legal notice.](#)

Download PDF: 26.12.2024

ETH-Bibliothek Zürich, E-Periodica, <https://www.e-periodica.ch>

Kleinanzeigen

Kulturingenieur

zurück aus einem Einsatz in Entwicklungshilfe, sucht auf den 1. Februar 1974 eine Stelle zwischen Bern und Olten.

Bevorzugte Arbeitsgebiete sind:

Straßenbau, Wasserbau, Vermessung, Erschließungsanlagen.

Offerten sind erbeten unter Chiffre 96 an die Administration dieser Zeitschrift. Antworten auf die Offerten folgen nach meiner Rückkehr ab Mitte Dezember 1973.

Junger, naturverbundener

Vermessungszeichner

sucht Dauerstelle im Berggebiet. (Bisherige Tätigkeit: Bauvermessung und Nachführungen.)

Sehr wünschenswert wäre unserer Familie, wenn Sie uns beim Kauf eines älteren, ausbaufähigen Hauses oder vorerst beim Suchen einer 3-4-Zimmer-Wohnung behilflich sein könnten.

Offerten unter Chiffre 97 an die Administration dieser Zeitschrift.

Gesucht:

Occasions-Polarkoordinatograph

Offerten unter Chiffre 104 an die Administration dieser Zeitschrift.

Auf den 1. Januar 1974 übernehme ich die Nachführung der Grundbuchvermessung des Kreises Limmattal im Bezirk Baden.

Für die Mitarbeit an dieser Aufgabe suche ich

Geometer-Techniker HTL

Vermessungszeichner

103

Stellenantritt nach Vereinbarung.

Interessenten melden sich bitte bei

Walter Ramseyer, dipl. Ing. ETH
Kanzleistr. 212, 8450 Kleinandelfingen

Telefon: (052) 41 23 89
(081) 61 12 21 vom 8. November
bis 2. Dezember 1973.

Gesucht

Vermessungszeichner

102

für die Mitarbeit an Grundbuchvermessungen, Nachführungen und Absteckungen sowie für die Bearbeitung von Meliorationsprojekten (Wegebau, Bewässerungen).

Eintritt sofort oder nach Übereinkunft.

Gerne erwarte ich Ihre schriftliche oder telefonische Bewerbung.

R. Stump
Vermessungs- und Ingenieurbüro
Brunnengasse 1, 3930 Visp
Telefon (028) 6 28 21

Wir sind ein bekanntes technisches Unternehmen, das Ingenieurarbeiten auf dem Gebiet der Luftbildmessung im In- und Ausland ausführt, und suchen

Stereoauswerter

99

Wenn Sie an einer Mitarbeit interessiert sind, bitten wir um telefonische oder schriftliche Kontaktaufnahme.

Hansa Luftbild GmbH,
44 Münster/Westfalen, Elbestraße 5
Postfach 3609, Telefon 0251/30971.

Möchten Sie beim Aufbau eines neuen Büros aktiv mitarbeiten?

Ich suche auf 1. Januar 1974 oder nach Übereinkunft

Geometer-Techniker HTL

Vermessungstechniker

Vermessungszeichner(in)

101

Ihr Arbeitsort wird **Baden** sein. Das Tätigkeitsgebiet umfasst alle einschlägigen Grundbuch- und allgemeinen Vermessungsarbeiten in der Region Rohrdorferberg/Reusstal.

Eine kurze Besprechung wird Ihnen mehr Informationen geben können.

Hanspeter Heri, dipl. Ing. ETH/SIA
Zentrum 1, 5412 Gebensdorf
Telefon Geschäft: 056 / 41 41 04
Telefon privat: 056 / 23 28 72

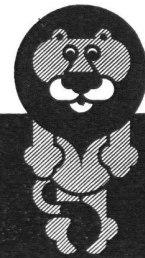

Kanton Thurgau

Amt für Umweltschutz und Wasserwirtschaft

Wir suchen zum baldigen Eintritt

dipl. Bauingenieur, evtl. Kulturingenieur

oder

Ingenieur-Techniker HTL

98

für Arbeitsgebiete innerhalb des öffentlichen Gewässerschutzes wie Kanalisation, Kläranlagen usw.

Wir bieten nach Einarbeitung selbständige Tätigkeit in hellen, freundlichen Büroräumen und angenehmes Arbeitsklima.

Gehalt im Rahmen der Besoldungsverordnung, 5-Tage-Woche, 13. Monatsgehalt, Treueprämie und Pensionskasse.

Telefonische Auskunft erhalten Sie durch Nr. 054 7 91 11, intern 470 oder 476.

Schriftliche Bewerbungen mit den üblichen Unterlagen erbittet das Personalamt des Kantons Thurgau, Bahnhofstraße 76, 8500 Frauenfeld.

Die interessante Stelle für Sie!

Vermessungstechniker

100

die ihre Kenntnisse Entwicklungsländern zur Verfügung stellen möchten, bitten wir, uns dies durch Einsendung eines kurzen Lebenslaufes kundzutun.

Wir suchen gegenwärtig für

Nepal

2 Vermessungstechniker mit einigen Jahren Praxis und guten Englischkenntnissen

Kamerun

1 Vermessungstechniker mit einigen Jahren Praxis und guten Französischkenntnissen.

Beide Aufgaben beinhalten u. a. die praktische Ausbildung von einheimischen Vermessern. Infolge der lang andauernden Feldaufenthalte können nur ledige Bewerber berücksichtigt werden.

Eintritt: nach Übereinkunft

Vertragsdauer: 2 Jahre mit eventueller Verlängerungsmöglichkeit

Richten Sie Ihre Bewerbung an das:

Eidg. Politische Departement, Technische Zusammenarbeit, **3003 Bern**

P 05-2019

Unser Kunde sucht einen

Vermessungszeichner

der selbständig arbeiten kann. Da ist es wohl am besten, wenn wir ihm einen finden, der sehr selbständig arbeiten will.

Wollen und können Sie? Und würde es Ihnen Spaß machen, im Vermessungsbüro unseres Kunden für das Nachführen der Grundbuchvermessungen von drei Gemeinden, für Bauabsteckungen und Spezialvermessungen und weitere interessante Aufgaben zuständig zu sein? Und wenn Sie sich im Umgang mit Kleincomputern einigermaßen umgänglich zeigen würden, so wäre das auch ein großer Vorteil.

Dann sollten Sie bloß noch ein wenig Praxis als Vermessungszeichner vorweisen können. Und jetzt einen Moment den Stift oder das Meßband aus der Hand legen. Und topwork anrufen und sagen, daß Sie sich interessieren. Inserat 793.

topwork

topwork AG für Personalberatung,
Dauerstellen und Temporärarbeit

Mühlebachstr. 7
8008 Zürich
Telephon 01 47 28 90

ASSA 90-555

Vermessungszeichner

44

übernimmt laufend **Zeichenarbeit** in den Kantonen Zürich, Schwyz, Luzern, Zug und Umgebung.

Offerten unter **Chiffre V 44** an die Administration dieser Zeitschrift.

Geübter Marksteinsetzer übernimmt

Vermarktungsarbeiten

87

in der deutschen Schweiz. Bei größeren Aufträgen Rabatt.

Iten Theo, Burgstraße 57, **8610 Uster**,
Telefon 01 / 87 07 52

Wir übernehmen die elektronische Berechnung von Grundbuchvermessungsaufgaben, inklusive das automatische Zeichnen und Punktieren der Pläne.

BMP Dr. Pelli + Co., Beratung in Mathematik und Physik
Hofwiesenstraße 18, 8057 **Zürich**, Tel. 01 / 28 40 00

60

Geübter Marksteinsetzer übernimmt

Vermarktungsarbeiten

in der deutschsprachigen Schweiz.

Josef Lehmann, Isenegg, **9555 Tobel TG**, Tel. 073 / 45 12 19

STETES INSERIEREN

BRINGT MEHR ERFOLG

DISTOMAT-MIETE

**ELEKTRONISCHE
DISTANZMESSER
IN WOCHENMIETE**

TOPRENT

**9445 REBSTEIN
TEL. 071 77 10 20**

Gesucht

Vermessungszeichner

79

der Freude hat, nebst Absteckungsarbeiten und Feldaufnahmen sich in das Gebiet der Quartierplanung einzuarbeiten.

Wir bieten:

- Leistungslohn
- gleitende Arbeitszeit
- angenehmes Arbeitsklima

TBF Toscano-Bernardi-Frey, Ingenieurbüro

Turnerstraße 25, 8006 Zürich
Telefon 01 / 60 26 36

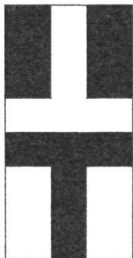

Ed. Truninger

Inhaber H. Hauri-Truninger
Telefon 01 / 23 16 40
Uraniastraße 9
8001 Zürich

Reproduktion
von Grundbuchplänen

Lichtpausen

Plandruck

Xeroxkopien
von Plänen 1:1 und red.

Offsetdruck

SOKKISHA

Hochleistungs-Vermessungs-Instrumente

Moderne, hochpräzise, automatische Instrumente

Jap. Spitzenqualität, preisgünstig, erstklassiger Service
und ab Lager lieferbar

Generalvertretung:

Weidmann + Sohn, Abt. Präzisions-Instrumente, 8702 Zollikon/ZH
Telefon 01 65 48 00, Telex 56653

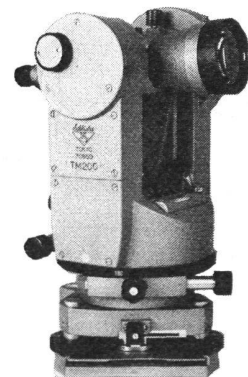

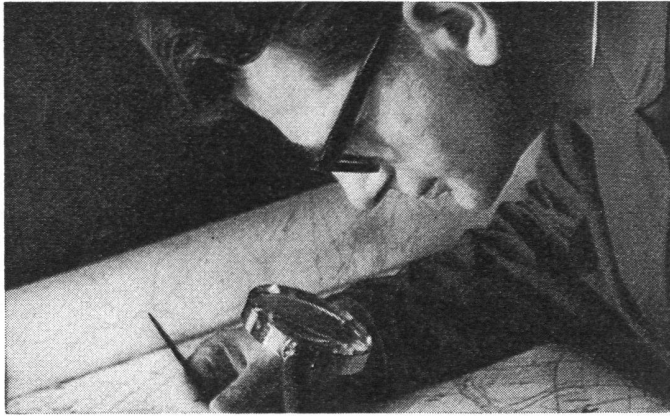

Photographische,
maßstäbliche
Vergrößerungen und
Verkleinerungen
auf jedes Material
und in jeder Größe

Das leistungsfähige Spezialhaus für alle Repro-Arbeiten

Ed. Aerni-Leuch 3000 Bern 14

Reproduktionsanstalt
Fabrik technischer Papiere

Zieglerstraße 34
Telefon 031 / 25 92 22



Typ 1 A = 180 mm
B = 270 mm
C = 230 mm

Typ 2 A = 180 mm
B = 300 mm
C = 130 mm

Polygonschächte verschiedener Grössen kurzfristig lieferbar

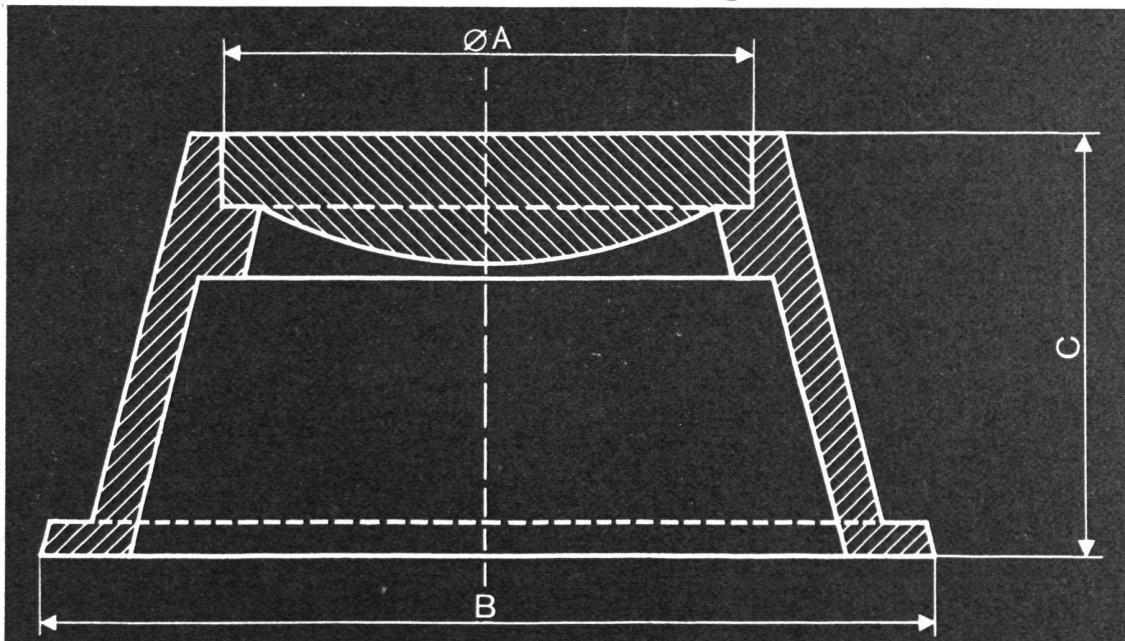

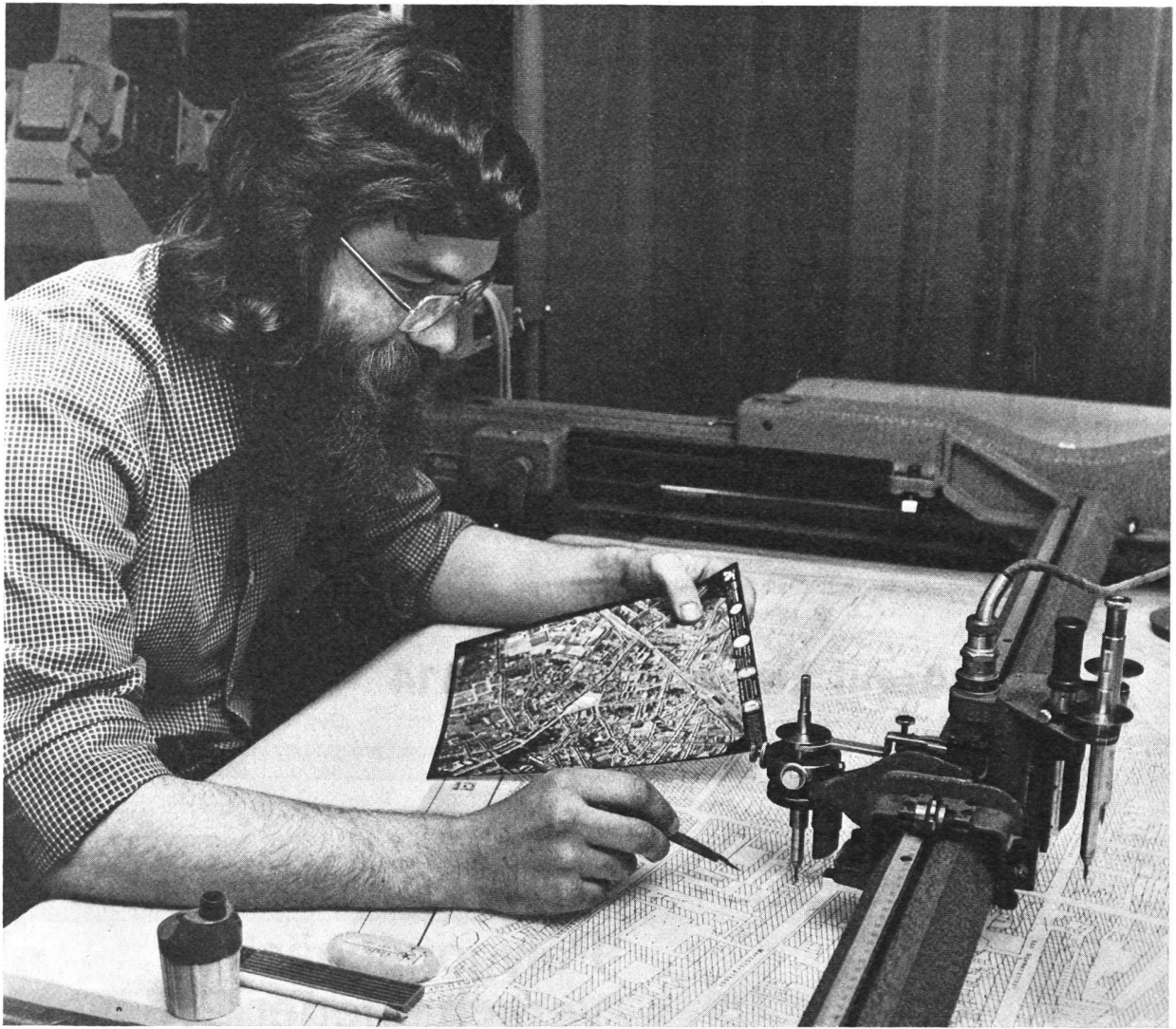

Zeichenfilm GT 1 pm und GT 3 pm

Das Beste ist gerade gut genug!
Haarscharfe Linien dank spezieller
Mattierung, reissfest, knitterfest,
flachliegend, unverwüstlich.

Von zwei Sorten können Sie jene
wählen, die sich für Ihre Arbeiten
am besten eignen.
Verlangen Sie Muster!

Wenn Sie Rat brauchen, rufen Sie
unsere Spezialisten.

Beim ersten Versuch werden Sie
sehen, dass unsere Zeichenfilme
Ihren höchsten Erwartungen
entsprechen.

Agfa-Gevaert AG/SA
Stettbachstrasse 7
8600 Dübendorf
Telefon 01 / 85 11 88