

Objektyp: **Advertising**

Zeitschrift: **Mensuration, photogrammétrie, génie rural**

Band (Jahr): **72-M (1974)**

Heft 10

PDF erstellt am: **06.08.2024**

Nutzungsbedingungen

Die ETH-Bibliothek ist Anbieterin der digitalisierten Zeitschriften. Sie besitzt keine Urheberrechte an den Inhalten der Zeitschriften. Die Rechte liegen in der Regel bei den Herausgebern.

Die auf der Plattform e-periodica veröffentlichten Dokumente stehen für nicht-kommerzielle Zwecke in Lehre und Forschung sowie für die private Nutzung frei zur Verfügung. Einzelne Dateien oder Ausdrucke aus diesem Angebot können zusammen mit diesen Nutzungsbedingungen und den korrekten Herkunftsbezeichnungen weitergegeben werden.

Das Veröffentlichen von Bildern in Print- und Online-Publikationen ist nur mit vorheriger Genehmigung der Rechteinhaber erlaubt. Die systematische Speicherung von Teilen des elektronischen Angebots auf anderen Servern bedarf ebenfalls des schriftlichen Einverständnisses der Rechteinhaber.

Haftungsausschluss

Alle Angaben erfolgen ohne Gewähr für Vollständigkeit oder Richtigkeit. Es wird keine Haftung übernommen für Schäden durch die Verwendung von Informationen aus diesem Online-Angebot oder durch das Fehlen von Informationen. Dies gilt auch für Inhalte Dritter, die über dieses Angebot zugänglich sind.

Ein Dienst der *ETH-Bibliothek*
ETH Zürich, Rämistrasse 101, 8092 Zürich, Schweiz, www.library.ethz.ch

<http://www.e-periodica.ch>

Zu verkaufen aus Erbschaft, ungebrauchter

Wild Photo Theodolit P 30

mit Zubehör.
Telefon 061 / 43 25 86 abends.

79

Vermessungszeichner

übernimmt laufend **Zeichenarbeit** in den Kantonen Zürich, Schwyz, Luzern, Zug und Umgebung.

Offerten unter **Chiffre V 58** an die Administration dieser Zeitschrift.

Geometer-Techniker HTL

(Diplom 71)
sucht neuen Wirkungskreis. Ist bei Ihnen Selbständigkeit, abwechslungsreiche Tätigkeit, Weiterbildungsmöglichkeiten, guter Teamgeist selbstverständlich, so bitte ich Sie um Ihre Offerte mit Lohnangabe unter **Chiffre V 73** an die Anzeigenverwaltung dieser Zeitschrift, Postfach 229, **8021 Zürich**.

Vermarktungsarbeiten

67

übernimmt in der deutschen Schweiz. Auch kleine Aufträge.

Iten Theo., Burgstraße 57, 8610 Uster
Telefon 01 / 87 07 52

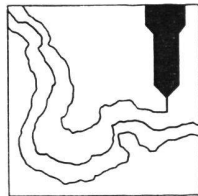

SSPO

An der **Schweizerischen Schule für Photogrammetrie-Operateure** ist die Stelle eines

Instruktors

72

für die **spanische Sprachgruppe** neu zu besetzen.

Interessenten, welche

- Freude am Unterrichten und am Umgang mit Schülern aus allen Teilen der Welt haben,
- über genügend Erfahrung in Stereoauswertung verfügen,
- Vorlesungen über die Grundlagen der Photogrammetrie halten können,

werden gebeten, sich schriftlich bei der Schweizerischen Schule für Photogrammetrie-Operateure, Rosenbergstraße 16, 9000 **St. Gallen**, Telefon 071 / 23 23 63 zu bewerben.

Bewerber, welche zusätzlich über genügend Kenntnisse der deutschen, französischen oder englischen Sprache verfügen, werden bevorzugt.

ETH Zürich

Das Institut für Kartographie sucht auf den 1. November 1974 oder nach Vereinbarung einen

Vermessungsingenieur

80

mit abgeschlossenem Hochschulstudium.

Der neue Mitarbeiter soll in einem kleinen Team Forschungsprojekte und Aufträge in Verbindung mit dem neu angeschafften computergestützten Kartierungssystem des Institutes bearbeiten. Auch die Beratung und Schulung von Studierenden und externen Benutzern der Anlage wird zu seinem Aufgabenkreis gehören.

Vorausgesetzt werden Kenntnisse in Programmierung und Datenverarbeitung und gutes Verständnis für graphische Fragen und kartographische Arbeitsabläufe.

Weitere Auskünfte erteilt gerne

Prof. Ernst Spiess,
Institut für Kartographie,
Rämistrasse 101, 8006 Zürich,
Tel. 01 / 32 62 11, intern 33 78.

Werffeli + Winkler



Wir suchen einen selbständigen und initiativen

Kulturingenieur

76

(Geometerpatent erwünscht, aber nicht Bedingung)

für die Bearbeitung von

- Gesamtmeliorationen
- Vermessungen

Wir bieten anspruchsvolle und verantwortliche Tätigkeit mit zeitgemäßem Salar und fortschrittlichen Sozialleistungen.

Wir freuen uns auf Ihre Bewerbung und bitten um telefonische (052 / 32 38 21) oder schriftliche Kontaktnahme.

WERFELI + WINKLER,
DIPL. ING. ETH/SIA,
Ingenieurbüro, Rikonstraße 4,
8307 Effretikon

Junger

Kulturingenieur

77

(Diplomabschluss im Dezember 1974), sucht interessante Stelle in Richtung Planung.

Manuel Epprecht, Seefeldstraße 29, 8008 Zürich

Zu kaufen gesucht: Occasion

Reduktions-Tachymeter RDH

74

in gutem Zustand.

Offerten an:

**H. R. Dütschler, Fliederweg 11, 3600 Thun,
Telefon 033 / 22 20 28**

REMOTE SENSING

Owing to the continuously increasing demand for our internationally recognized and appreciated remote sensing services, we urgently require a versatile and well qualified

Technical Assistant

71

having thorough practical experience and theoretical knowledge in airborne mapping photography and related laboratory work. This is a responsible, unusually interesting position including advanced research and development activities; aerial missions in Europe, North & South America, Africa and Middle and Far East; and computerized processing and analysis of aircraft or satellite collected multispectral data. Attractive salary and a future leading position within our organisation, may be offered to the right man, fitting into our hard-working, dynamic-progressive team, since 1960 specialized in surveying and monitoring of environment and natural resources.

Applications invited to

**ALTAIR REMOTE SENSING SA, Winkelriedstraße 37,
6003 Lucerne**

Vermarktungsarbeiten

übernimmt und erledigt

- genau
- prompt
- zuverlässig
- nach Instruktion GBV

für Geometerbüros und Vermessungsämter in der deutschsprachigen Schweiz

**Josef Lehmann, Vermarktungsunternehmer,
9555 Tobel TG, Telefon 073 / 45 12 19**

Wir suchen

Geometer-Techniker HTL

sowie

Vermessungstechniker FA

78

für Nachführung sowie verschiedene Vermessungsaufgaben wie Bauabsteckung, Topographie usw. Selbständige Tätigkeit mit Abwechslung zwischen Feld und Büro. Angenehme, renovierte Arbeitsräume. Interessenten erhalten gerne weitere Auskünfte bei

**Walter Ramseyer, dipl. Ing. ETH/SIA,
Vermessungsbüro, Haselstr. 15, 5400 Baden
Telefon G 056 / 22 96 51, P 056 / 22 89 76**

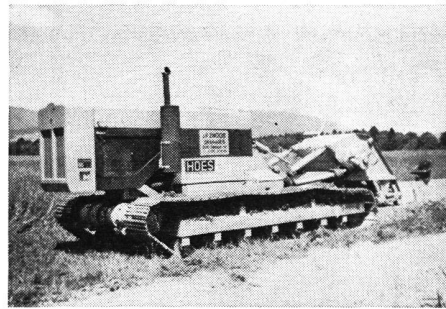

**Jean-Pierre
Zmoos**

**2093 Brot-
Dessus NE**

**Téléphone
039 37 16 85
37 17 17**

Entreprise spécialisée pour les travaux de drainage au moyen de machines modernes. Exécution soignée et avantagée.

Spezialisiertes Unternehmen für Drainagearbeiten mit modernen Maschinen. Sorgfältige und vorteilhafte Ausführung.

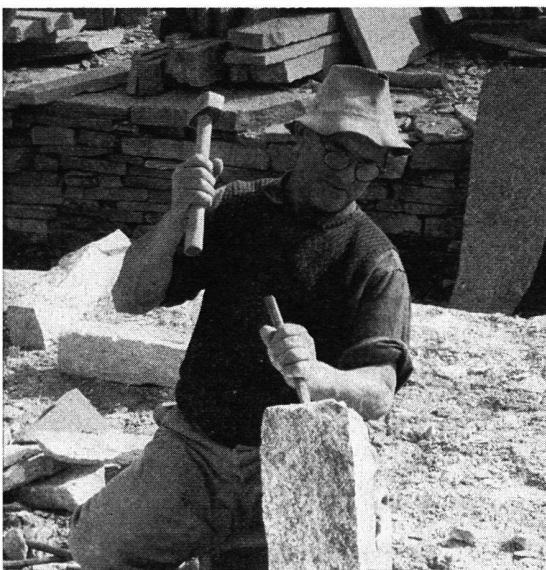

Granitmarksteine

Alle Natursteine für – Straßenbau
– Hochbau
– Gartenbau

Eckardt Natursteine AG

8008 Zürich
Seefeldstraße 198
Tel. 01 / 55 08 60
Telex 57004

6604 Locarno
via in Selva
Tel. 093 / 31 39 52

Großes Lager in Zürich-Tiefenbrunnen

Agent pour la Suisse romande:

Ernest Graber

Fleurettes 30, 1001 Lausanne, tél. 021 / 26 23 17

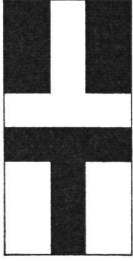

Ed. Truninger

Inhaber H. Hauri-Truninger
Telefon 01 / 23 16 40
Uraniastraße 9
8001 Zürich

Reproduktion
von Grundbuchplänen

Lichtpausen

Plandruck

Xeroxkopien
von Plänen 1:1 und red.

Offsetdruck

Wir konservieren Ihre alten Grundbuchpläne

Durch das Kaschieren von alten Grundbuchplänen auf ein polyesterverstärktes Trägermaterial kann die Lebensdauer Ihrer alten Grundbuchpläne entscheidend verlängert werden. Eine große Anzahl von alten Grundbuchplänen konnten bis heute durch unsere Kaschiermethode vor dem weiteren Zerfall gerettet werden.

Bitte rufen Sie uns an. Wir besuchen und beraten Sie gerne.

Firma Rudolf **Elsaesser**, Fabrikation kartographischer Papiere, 3422 Kirchberg BE,
Telefon 034 / 45 12 53

Ihr Spezialist für alle photomechanischen Arbeiten

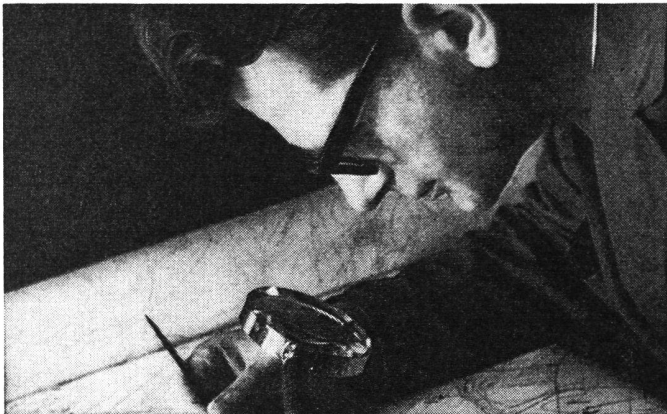

**Verkleinerungen
Vergrößerungen
Kontakkopien
Umkehrungen
Additionskopien**

auf Polyester material oder billigeren Azetatfilm; Dokumentenpapier oder maßhaltige Spezialpapiere; in jeder Größe; positiv oder negativ

Planmontagen

Negativ oder positiv
Anzahl unbeschränkt

Neu

zweifarbige Cronaflex-Fotofilme (z. B. Sit. schwarz, Topographie braun)

Blaßkopien

auf Cronaflex oder Copyline-Polyesterfilme (speziell für neue Leitungskataster, Zivilschutzpläne usw.)

Plan- und Offsetdrucke

ein- oder mehrfarbig, auf Papier, Pauspapier oder Zeichenfilm, bis zur Größe von 140 × 350 cm bzw. 100 × 140 cm

Aerni-Leuch AG Bern

Reproduktionsanstalt
Fabrik technischer Papiere

Zieglerstraße 34, 3000 Bern 14
Telefon 031 / 53 93 81



SOKKISHA

Hochleistungs-Vermessungs-Instrumente

Moderne, hochpräzise, automatische Instrumente

Jap. Spitzenqualität, preisgünstig, erstklassiger Service
und ab Lager lieferbar

Generalvertretung:

Weidmann + Sohn, Abt. Präzisions-Instrumente, 8702 Zollikon/ZH
Telefon 01 65 48 00, Telex 56653

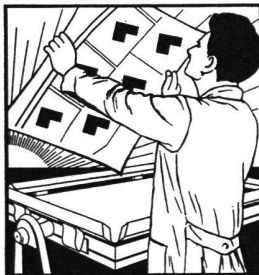
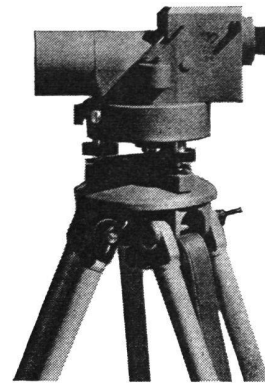

SCHWEIZ. LICHTPAUSANSTALTEN AG

8001 Zürich
Weinbergstraße 22
Telefon 01/34 96 28

LICHTPAUSEN
PLANDRUCK
REPRO-FOTO
OFFSETDRUCK
TECHN. PAPIERE

FÜHRENDES FACHGESCHÄFT FÜR VERMESSUNGSTECHNISCHE REPRO-ARBEITEN

Typ 1 A = 180 mm
B = 270 mm
C = 230 mm
Typ 2 A = 180 mm
B = 300 mm
C = 130 mm

Polygonschächte verschiedener Grössen kurzfristig lieferbar

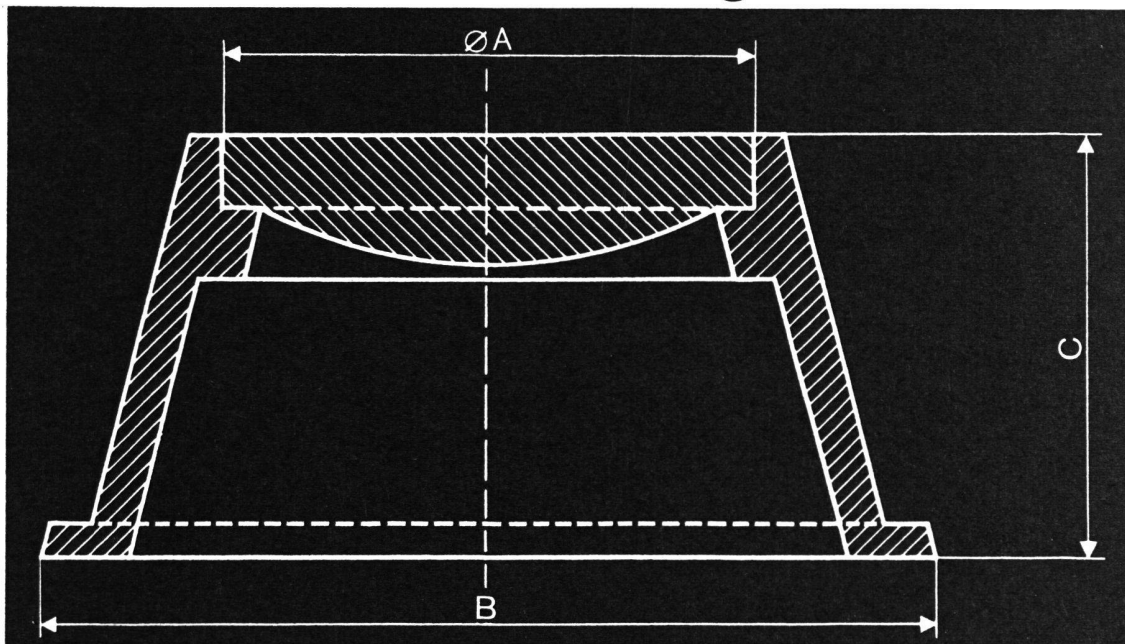

Sujet-Nr 60.19

ESCHER WYSS Zürich



**Mit Wild
nivellieren Sie
automatisch
auf höchstem
Niveau.**

Dank der automatischen Horizontierung der Ziellinie sind die Wild-Nivelliere sowohl rationell in der Arbeitsweise als auch präzise und sicher. Jedes in seinem spezifischen Bereich: NAKO für den Einsatz auf dem Bauplatz, NAK1 für Höhenaufnahmen im Hoch- und Tiefbau, die Universal-Nivelliere NA2 und NAK2 für Nivellements der Landesvermessung, im Ingenieur- und Maschinenbau. Made in Switzerland, serviced the world over.

WILD
HEERBRUGG
CH-9435 Heerbrugg/Schweiz

Zeitlos präzise.