

Objektyp: **Advertising**

Zeitschrift: **Mensuration, photogrammétrie, génie rural**

Band (Jahr): **73-F (1975)**

Heft 2

PDF erstellt am: **06.08.2024**

Nutzungsbedingungen

Die ETH-Bibliothek ist Anbieterin der digitalisierten Zeitschriften. Sie besitzt keine Urheberrechte an den Inhalten der Zeitschriften. Die Rechte liegen in der Regel bei den Herausgebern. Die auf der Plattform e-periodica veröffentlichten Dokumente stehen für nicht-kommerzielle Zwecke in Lehre und Forschung sowie für die private Nutzung frei zur Verfügung. Einzelne Dateien oder Ausdrucke aus diesem Angebot können zusammen mit diesen Nutzungsbedingungen und den korrekten Herkunftsbezeichnungen weitergegeben werden. Das Veröffentlichen von Bildern in Print- und Online-Publikationen ist nur mit vorheriger Genehmigung der Rechteinhaber erlaubt. Die systematische Speicherung von Teilen des elektronischen Angebots auf anderen Servern bedarf ebenfalls des schriftlichen Einverständnisses der Rechteinhaber.

Haftungsausschluss

Alle Angaben erfolgen ohne Gewähr für Vollständigkeit oder Richtigkeit. Es wird keine Haftung übernommen für Schäden durch die Verwendung von Informationen aus diesem Online-Angebot oder durch das Fehlen von Informationen. Dies gilt auch für Inhalte Dritter, die über dieses Angebot zugänglich sind.

Verlangen Sie Unterlagen T
Eternit AG, Service 2000
8867 Niederurnen

Kanalisation Wasserversorgung

Eternit®

Eternit AG Niederurnen 058 2311 11 / Eternit SA Payerne 037 61 11 71

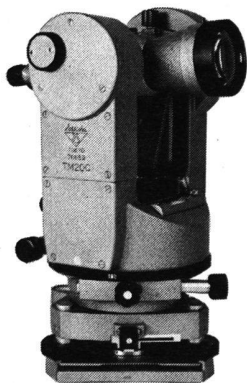

SOKKISHA

Hochleistungs-Vermessungs-Instrumente

Moderne, hochpräzise, automatische Instrumente

Jap. Spitzenqualität, preisgünstig, erstklassiger Service und ab Lager lieferbar

Im guten Fachgeschäft. Prospekte und Bezugsquellennachweis durch die Generalvertretung:

WEIDMANN + SOHN, Abt. Präzisions-Instrumente,
8702 ZOLLIKON Telefon 01 65 5106, Telex 56653

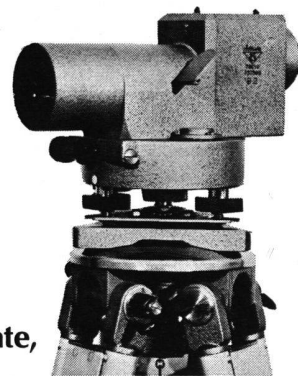

Eduard Truninger AG

Telefon (01) 23 16 40
Uraniastrasse 9
8001 Zürich

Reproduktion
von Grundbuchplänen

Lichtpausen

Plandruck

Xeroxkopien
von Plänen 1:1 und red.

Offsetdruck

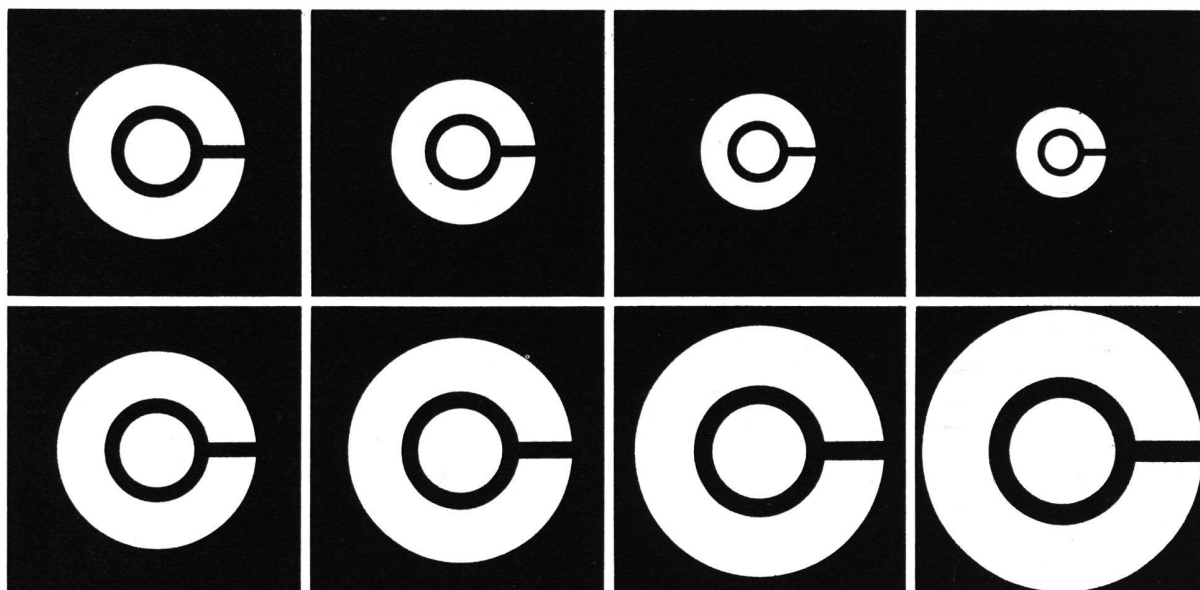

Die führende Spezialfirma für Planreproduktionen seit 1928.

Grossformat-Vergrösserungen, Verkleinerungen, Planzusammensetzungen. Druck ein- und mehrfarbig von Plänen in Kleinauflage bis Format 93×132 cm.

Spezialität: Leitungskataster-Plangrundlage auf jedes Material. Entzerren und Umkopieren alter Pläne auf masshaltige Mattfilme.

E. COLLILOUD + CO

Repro-Anstalt
Techn. Papiere + Zeichenfilme

3000 BERN

Weissensteinstrasse 87
Telefon 031/45 32 60

Typ 1 A = 180 mm
B = 270 mm
C = 230 mm
Typ 2 A = 180 mm
B = 300 mm
C = 130 mm

Polygonschächte verschiedener Grössen kurzfristig lieferbar

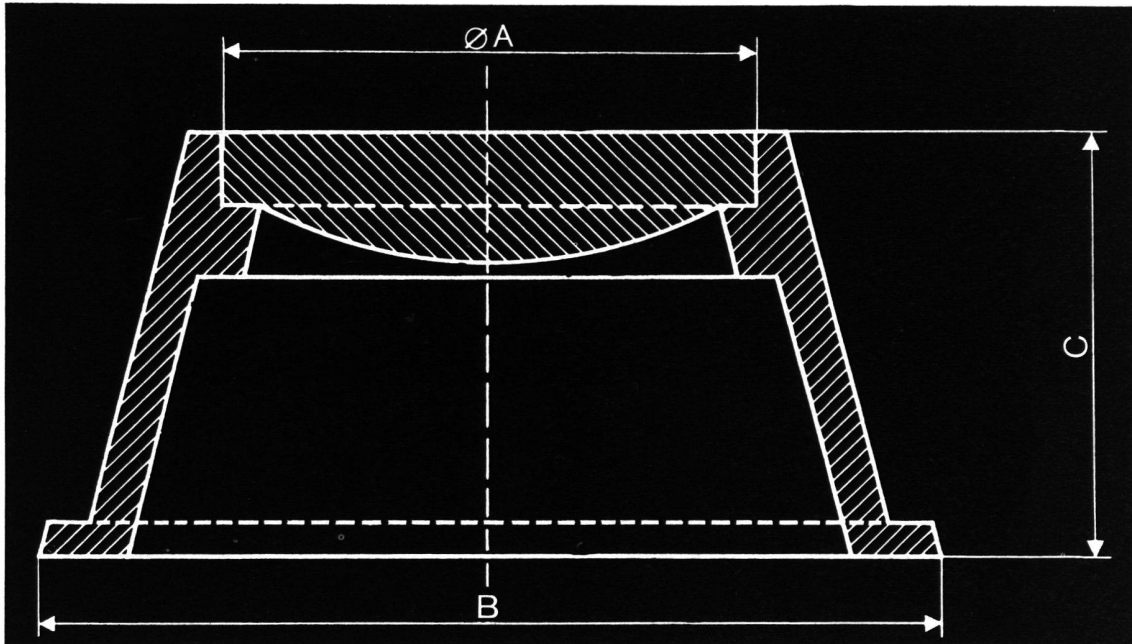

ESCHER WYSS Zürich

Sparen Sie sich das Feldbuch

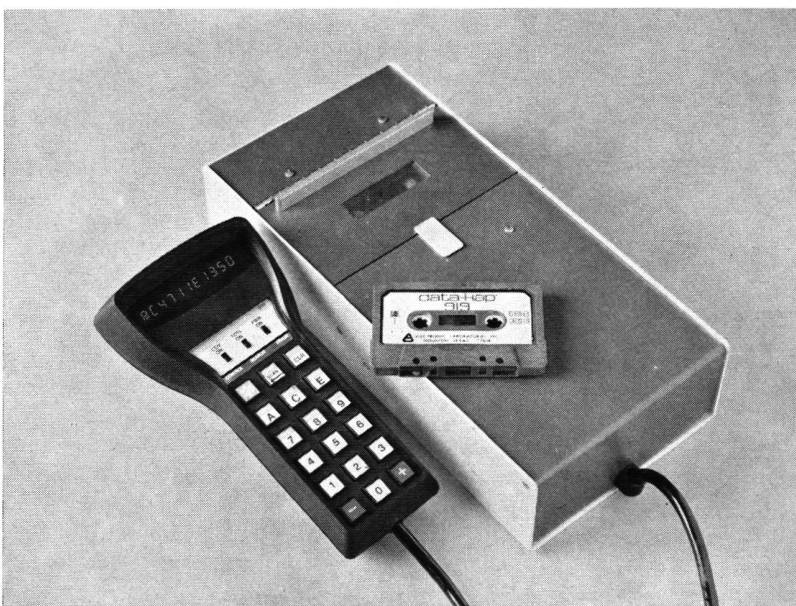

**Protokollieren Sie
elektronisch**

**Ihre Daten nimmt
entgegen**

«data-kap 919»

Weitere Informationen durch

**Sunke, Diktier-
und Datentechnik**
8125 Zollikerberg
Telefon 01 63 76 67

Stehlin AG Basel

Ihr Reprofachmann mit den kürzesten Terminen

Repro

Massgenaue Verkleinerungen und Vergrößerungen in jedem Format, auf jedes gewünschte Fotomaterial. Zweifarbiges Cronaflex-Filme.

Cronaflex-Blassfilme.

Planzusammensetzungen.

Druckerei

Ein- und mehrfarbige Drucke bis zum Format 120x300 cm auf jedes gewünschte Papier, Pauspapier oder Zeichenfilm.

Microfilm

Unsere Spezialisten verfilmen ganze Archive.

Technoshop

Wir liefern Ihnen prompt und preisgünstig alles für das technische Zeichnen und die Vermessung ins Haus.

Stehlin AG, Grellingerstrasse 35, 4052 Basel
Telefon 061 - 42 22 96

Vermarktungsarbeiten

übernimmt und erledigt

- genau
- prompt
- zuverlässig
- nach Instruktion GBV

für Geometerbüros und Vermessungsämter in der deutschsprachigen Schweiz

Josef Lehmann, Vermarktungsunternehmer
9555 Tobel TG, Telefon (073) 45 12 19

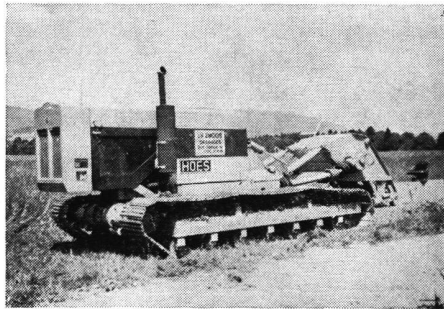

Jean-Pierre Zmoos

2093 Brot-Dessus NE

Téléphone (039) 37 16 85
et 37 17 17

Entreprise spécialisée pour les travaux de drainage au moyen de machines modernes. Exécution soignée et avantageuse.

Spezialisiertes Unternehmen für Drainagearbeiten mit modernen Maschinen. Sorgfältige und vorteilhafte Ausführung.

Ihr Spezialist für alle photomechanischen Arbeiten

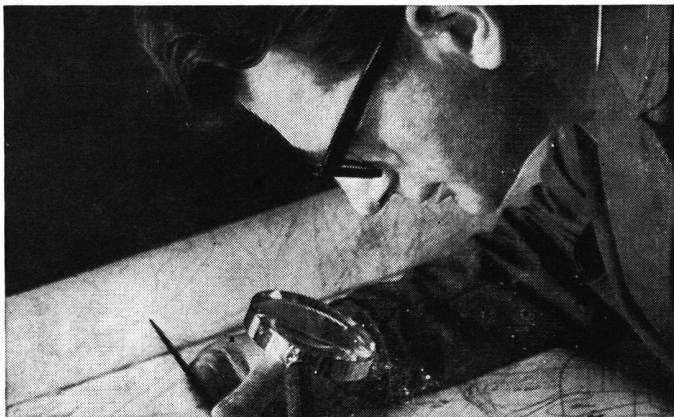

Aerni-Leuch AG Bern

Reproduktionsanstalt
Fabrik technischer Papiere

Zieglerstrasse 34, 3000 Bern 14
Telefon (031) 53 93 81

Verkleinerungen Vergrößerungen Kontakkopien Umkehrungen Additionskopien

auf Polyester material oder billigeren Azetatfilm; Dokumentenpapier oder masshaltige Spezialpapiere in jeder Grösse, positiv oder negativ

Planmontagen

Negativ oder positiv
Anzahl unbeschränkt

Neu

Zweifarbige Cronaflex-Fotofilme (z. B. Sit. schwarz, Topographie braun)

Blasskopien

auf Cronaflex- oder Copyline-Polyesterfilme (speziell für neue Leitungskataster, Zivilschutzpläne usw.)

Plan- und Offsetdrucke

ein- oder mehrfarbig, auf Papier, Pauspapier oder Zeichenfilm, bis zur Grösse von 140x350 cm bzw. 100x140 cm





Jansen AG
 9463 Oberriet SG
 Stahlröhren- und
 Sauerstoff-Werke
 Kunststoffwerk
 Telefon 071/781244
 Telex 77159

Ein Gespräch mit
 unseren Kunststoff-
 Fachleuten
 lohnt sich!

folarex[®]

Polyester Zeichenfolien

- Unzerreissbar,
liegt plan,
masshaltig
- Erhöht die
Wirtschaftlichkeit
von Zeichenbüros
- Erlaubt
häufige Korrekturen
- Muss nicht
eingefasst werden
- Altert und
vergilbt nicht

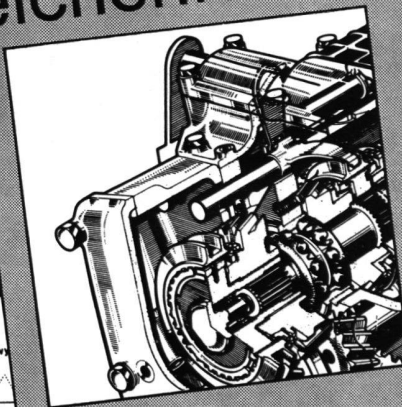
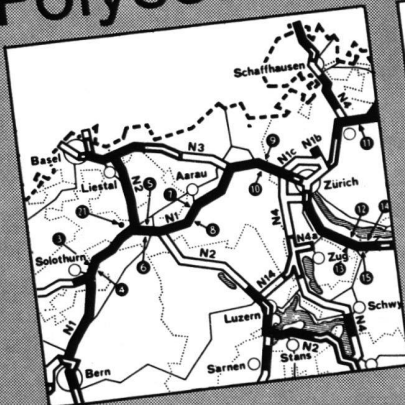

Verlangen Sie unseren
 Folarex Spezialprospekt bei
 Ihrem Fachhändler. Falls nicht
 vorrätig, direkt bei uns.

folex

Vertrieb:
 FOLEX Dr. H. Schleussner AG
 Talstrasse 9, 8022 Zürich
 Telefon 01-27 12 90

FOLAREX ein schweizerisches Qualitätsprodukt

Neu!

Kern-Prontograph der einzige Tuschefüller mit Schweizer Präzision

Das macht den Kern-Prontograph so perfekt:

- 1. Schreibröhrchen** aus hartverchromtem Chromnickelstahl, praktisch abnützungsfrei. Die mikrogeschliffene Auflagefläche ergibt einen tadellosen, konturscharfen Strich.
- 2. Spitzenpanzerung** schützt das Röhrchen vor Beschädigungen.
- 3. Luftaustauschöffnung** sorgt für gleichmässigen Tuschefluss.
- 4. Deutlicher Farb- und Nummerncode** für alle Linienbreiten der Reihen 1 \overline{m} (Mikroverfilmung) und 2.
- 5. Hermetisch dichte Verschlusskappe** verhindert das Austrocknen der Tusche und hält den Prontograph stets einsatzbereit.
- 6. Praktischer Schraub Schlüssel** zum Lösen der Zeichenspitze, im Halter-schaft integriert, macht zusätzliches, verlierbares Werkzeug überflüssig.

Kern & Co. AG
Werke für
Präzisionsmechanik und Optik
5001 Aarau
Telefon 064/251111

Kern
SWISS
System für rationelles Zeichnen

Ihr nächster Tuschefüller: der perfekte Kern- Prontograph!



BON

Ich möchte mehr über den Kern-Prontograph wissen. Bitte senden Sie mir Unterlagen.

Name/Firma: _____

Sachbearbeiter: _____

Strasse: _____

PLZ, Ort: _____

Bitte einsenden an Kern & Co. AG, 5001 Aarau