

Zeitschrift: Vermessung, Photogrammetrie, Kulturtechnik : VPK = Mensuration, photogrammétrie, génie rural
Band: 81 (1983)
Heft: 5

Werbung

Nutzungsbedingungen

Die ETH-Bibliothek ist die Anbieterin der digitalisierten Zeitschriften. Sie besitzt keine Urheberrechte an den Zeitschriften und ist nicht verantwortlich für deren Inhalte. Die Rechte liegen in der Regel bei den Herausgebern beziehungsweise den externen Rechteinhabern. [Siehe Rechtliche Hinweise.](#)

Conditions d'utilisation

L'ETH Library est le fournisseur des revues numérisées. Elle ne détient aucun droit d'auteur sur les revues et n'est pas responsable de leur contenu. En règle générale, les droits sont détenus par les éditeurs ou les détenteurs de droits externes. [Voir Informations légales.](#)

Terms of use

The ETH Library is the provider of the digitised journals. It does not own any copyrights to the journals and is not responsible for their content. The rights usually lie with the publishers or the external rights holders. [See Legal notice.](#)

Download PDF: 17.11.2024

ETH-Bibliothek Zürich, E-Periodica, <https://www.e-periodica.ch>

Wir suchen in unser Ingenieur- und Vermessungsbüro in Richterswil

Ingenieur(-in) HTL

Fachrichtung Vermessung oder Tiefbau. Das Angebot richtet sich vor allem an jüngere Fachleute, welche im Studium am Fach EDV Interesse und Begabung gefunden haben. Sie können bei uns eine Anlage mit Digitizer und Präzisions-Zeichenmaschine betreiben und den Einsatz der entsprechenden Mitarbeiter koordinieren.

Richten Sie bitte Ihre schriftliche Bewerbung an Ingenieur- und Vermessungsbüro J. Caflisch + Partner, dipl.Ing. ETH/SIA, Zugerstrasse 46, 8805 Richterswil

Wir suchen

Vermessungszeichner(in)

für Neuvermessung, Nachführung und Meliorationen in den Raum Ostschweiz.

Gerne erwarten wir Ihre Bewerbung unter Chiffre VM 221 Fotorotar AG, Anzeigenverwaltung, Postfach, 8132 Egg.

Am Institut für Geodäsie der Fakultät für Bauingenieurwesen und Architektur der Universität Innsbruck ist ab 1.10.1985 die Planstelle eines

Ordentlichen Universitätsprofessors für Vermessungswesen und Photogrammetrie

wieder zu besetzen (Nachfolge von O.Univ.-Prof. Dipl.-Ing. Dr.Wilhelm Embacher). Das Wirkungsfeld umfasst in Lehre und Forschung das Vermessungswesen.

Interessierte Personen, die über praktische und wissenschaftliche Erfahrung in der Ingenieurgeodäsie und didaktische Fähigkeiten verfügen, werden eingeladen, Bewerbungen bis zum 31.August 1983 (Datum des Poststempels) an das Dekanat der Fakultät für Bauingenieurwesen und Architektur der Universität Innsbruck, Technikerstrasse 13, A-6020 Innsbruck, zu richten.

Auf hohe berufliche und akademische Qualifikation, auf ingenieurgeodätische Erfahrungen, Kooperation mit der Praxis und Fortsetzung der bisherigen internationalen Zusammenarbeit wird besonderer Wert gelegt.

Dem Bewerbungsschreiben ist neben einem Lebenslauf eine Darstellung der bisherigen Tätigkeit und eine Liste der wissenschaftlichen und praktischen Arbeiten beizugeben.

Univ.-Prof. Dipl.-Ing. Dr. Karl Rudelstorfer
Dekan



Kantonale Verwaltung

Bei nachstehender Dienststelle ist folgende Stelle wieder zu besetzen

Meliorations- und Vermessungsamt, Chur

Abteilungsleiter

für Vermessungswesen

(dipl. Vermessungs- oder Kulturingenieur ETH, Ing.-Geometerpatent, mehrjährige Erfahrung in der modernen amtlichen Vermessung, Italienischkenntnisse erwünscht)

Leitung des Vermessungsamtes

Dienstantritt: 1.Januar 1984, evtl. früher

Wir bieten zeitgemässe Entlohnung im Rahmen der Personalverordnung.

Auskünfte über den Aufgabenbereich erteilt die obgenannte Dienststelle.

Ihre Bewerbung richten Sie bitte mit den üblichen Unterlagen bis 27.Mai 1983 an das Personal- und Organisationsamt des Kantons Graubünden, Steinbruchstrasse 18/20, 7001 Chur, Tel. 081/ 21 31 01.

In unserem Vermessungsbüro bietet sich einem

Ingenieur-Geometer-Kandidaten

Gelegenheit zur Absolvierung des Praktikums, sowie zur Ausführung von diversen Vermessungsarbeiten ausserhalb der Grundbuchvermessung.

Interessenten melden sich bitte bei:
W. Ramseyer, dipl. Ing. ETH/SIA, Bezirksgeometer,
Haselstr. 15, 5400 Baden, Tel. 056/ 22 96 51

Vermessungsfachmann

Wenn Sie Freude am Umgang mit Menschen haben, eine Aufstiegschance in einer aufstrebenden Firma suchen, selbständiges, erfolgsorientiertes Arbeiten bevorzugen und eine fortlaufende Weiterbildung anstreben – dann sind Sie unser Mann.

Wir suchen einen weiteren

Aussendienstmitarbeiter

der unsere Kunden kompetent berät.

Rufen Sie doch unser Fräulein Kälin an, damit Sie einen unverbindlichen Gesprächstermin vereinbaren können.

GEO-ASTOR AG, Zürichstrasse 59, 8840 Einsiedeln
Telefon 055/53 40 76



un dessinateur géomètre

pour le service du cadastre, département de l'intérieur et de l'agriculture

Conditions requises:

- CFC de dessinateur géomètre;
- 4 à 5 ans d'expérience professionnelle;
- connaissances en matière de registre foncier;
- sens des responsabilités et sachant travailler seul;
- nationalité suisse

Entrée en fonction:

de suite ou à convenir

Les offres manuscrites accompagnées d'un curriculum vitae et des photocopies des certificats sont à envoyer au service du cadastre, case postale 36, 1211 Genève 8.

swissair Photo+Vermessungen AG

Wir suchen für unsere Photogrammetrie-Abteilung

Photogrammeter

für graphische gross-, mittel- und kleinmassstäbliche Kartierungen sowie numerische Auswertungen.

Wir bieten interessante, selbständige Tätigkeit, fortschrittliche Arbeitsbedingungen und Sozialleistungen.

Eintritt nach Übereinkunft.

Bewerbungen bitte an

SWISSAIR Photo + Vermessungen AG
Obstgartenstrasse 7, Postfach, 8035 Zürich

Ingenieur HTL

36, zuverlässig, selbständig, einsatzfreudig und anpassungsfähig, sucht neue Stelle.

Praktische Erfahrung in Grundbuch-, Stadt- und Bauvermessung, EDV, Triangulation, Präzisionsnivellierung, Tunnel-, Fluss- und Dammbau.

Ausländerfahrung, Sprachen: D, F, E, Spanisch, Nepali
Eduard Mühlemann, Brunngasse 415, 3806 Bönigen, Telefon 036/231387

Dipl. Kulturingenieur ETH

31, D, F, E, I, Sp, mit Ausländerfahrung, sucht neuen interessanten Arbeitsbereich. Bisherige Tätigkeit vor allem in Wasserwirtschaft und Grundwasserhydraulik. Erfahrung mit EDV.

Offerten unter Chiffre VR 223 Fotorotar AG, Anzeigenverwaltung, Postfach, 8132 Egg.

Vermessungsingenieur HTL

35, mit grosser Erfahrung in Bau- und Deformationsmessung, sowie Eisenbahnvermessung sucht neuen Wirkungskreis. Stellenantritt nach Vereinbarung.

Ulrich Wyss, Blauensteinerstr. 33, 4053 Basel
Tel. 061/22 64 71

Technicien-géomètre (branche I)

31, avec plusieurs années d'expérience en mensuration, piquetage et nivellement de précision, cherche place dans bureau de géomètre de suisse romande (région Yverdon-Morat)

Ecrire sous chiffre VB 222 Fotorotar AG, Anzeigenverwaltung, Postfach, 8132 Egg.

Ingénieur rural et géomètre EPF

26 ans, bilingue F/D, cherche emploi dès août 1983 ou à convenir.

Ecrire sous chiffre VH 219 Fotorotar AG, Anzeigenverwaltung, Postfach, 8132 Egg.

Dipl. Kulturingenieur ETH

32, mit Geometerpatent,

mit 3jähriger Erfahrung in Grundbuchvermessung und Nachführung sucht neue, interessante Stelle, eventuell mit Geschäftsübernahme oder Beteiligung zu einem späteren Zeitpunkt.

Offerten unter Chiffre VC 220 Fotorotar AG, Anzeigenverwaltung, Postfach, 8132 Egg.

Kultur- und Vermessungsingenieur ETH

26, zweisprachig F/D, sucht Stelle ab August 1983 oder nach Vereinbarung.

Offerte an Chiffre VH 219 Fotorotar AG, Anzeigenverwaltung, Postfach, 8132 Egg.

Erfahrenes Vermessungszeichnerteam

erledigt günstig, prompt und sauber **Zeichnungsarbeiten** für Vermessung, Tiefbau und Leitungskataster.

Chiffre VW 218 Fotorotar AG, Anzeigenverwaltung, Postfach, 8132 Egg.

Vermarktungsarbeiten

übernimmt und erledigt

- genau
- prompt
- zuverlässig
- nach Instruktion GBV

für Geometerbüros und Vermessungsämter in der deutschsprachigen Schweiz

Josef Lehmann, Vermarktungsunternehmer,
9555 Tobel TG, Telefon 073/45 12 19

Vermessungszeichner-Team

übernimmt sämtliche Zeichnungsarbeiten auf dem Gebiet **Leitungsbau**

- enorm günstiger Stundenansatz oder Pauschale
- Kostenloses Abholen und Zurückbringen von Plänen
- Namhafte Referenzen aus 14jähriger Zusammenarbeit (Tel., EW, Gas, Wasser, Redif.)

**KURT SAUTER
TECHN. BÜRO
LEITUNGSBAU**

8640 Rapperswil Tel. 055 27 62 46

Marktgasse 15
8640 Rapperswil
Telefon 055/27 62 46

Hunn begrünt alles und überall –
auch in Ihrem Fall!

Hunn inverdisce tutto e dappertutto,
anche nel vostro caso!

Hunn verdit tout et partout – dans
votre cas aussi!

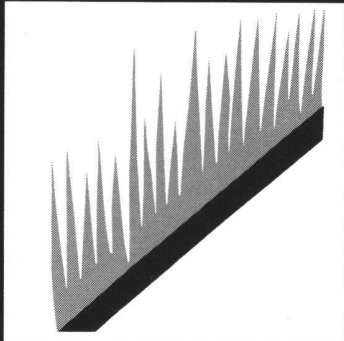

BEGRÜNUNGEN HUNN AG
Humuslose Begrünungen
Böschungsbegrünung
Grossflächen-Begrünungen
Gehölzsaaten, Fertiggrasen
Pilatusstrasse 1016
5630 Muri AG
Telefon 057 822 25

Alpia-Planablagen, horizontal oder vertikal, praktisch und raumsparend.



Beratung und Dokumentation durch
Grab + Wildi AG, Ausstellung
Seilergraben 61 8023 Zürich 1 Tel. 01/251 57 88
und Urdorf Tel. 01/734 36 67

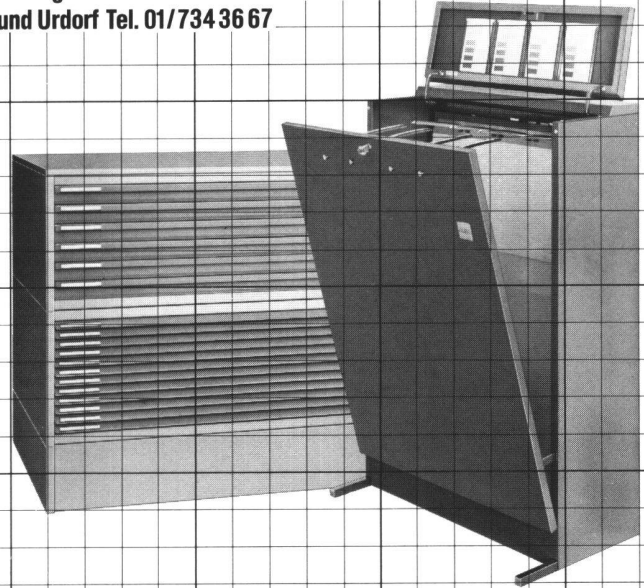

GRANITECH AG MÜNSINGEN

Stegreutiweg 2
3110 Münsingen
Telefon 031 92 45 45

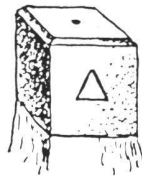

Wir liefern:

Granit-Marchsteine

12 x 12	60–70 cm	Fr. 10.80
14 x 14	60–70 cm	Fr. 11.50

Kleinpflaster

8 x 11 cm	
1. Kl. grau-blau	Fr. 291.70 p. t.
2. Kl. grau-blau	Fr. 269.30 p. t.
2. Kl. gemischt	Fr. 256.50 p. t.

grössere Mengen
Spezialofferte verlangen

Eigener Steinbruchbetrieb
Eigenes Verarbeitungswerk

TA Diehl-Computer im Vermessungswesen

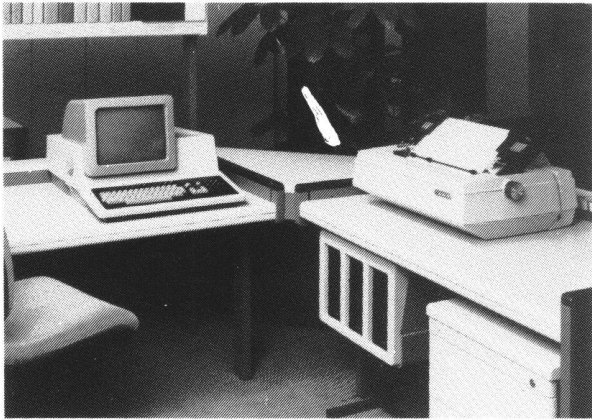

EMPFOHLENE HARDWARE:

- Konzipiertes Ein- oder Mehrplatz-System
- TMS 9900, 16-Bit Mikro-Prozessor
- 64 KB Speicher pro Anwender, ausbaubar bis 1024 KB RAM Memory-Device
- 1920 Zeichen Bildschirm mit Umlautdarstellung
- Separate Norm-Tastatur
- 4-8 DMA-Kanäle + V24 (RS 232) Schnittstellen
- 1-6 Diskettenlaufwerke, Single- oder Double Density-Doppelkopflaufwerke (335-1340 KB Kapazität pro LW)
- 2 x 5/8/16 MB fest- und Wechselplatte
- Matrix-Drucker DRH 80 (80 Z/sec)
- Matrix-Drucker DRS 250 (250 Z/sec)
- Typenrad-Drucker QUME (55 Z/sec)

Angeschlossene Peripheriegeräte:

Zeichentische / Plotter

- Wild TA2
- Kern GP1
- Glaser DP
- Zeiss Flachtischplotter
- Kongsberg
- Benson
- Calcomp Trommelplotter

Graphischer Bildschirm

- Tektronix (div.)

Digitalisier-Tische

- Glaser TD 2400
- Elsinger
- Calcomp
- Benson

Theodolite mit Registrierung:

- Wild GLE1
- Kern R48
- Zeiss DAG100
- AGA Geodat
- HP-Totalmemo
- Recota Zeiss/Jena

Anschluss an EDV-Systeme:

- CALMA (KVA Aarau)
- DIGITAL AG, Zürich

SOFTWARE – PAKETE für

GRUNDBUCHVERMESSUNG
GÜTERZUSAMMENLEGUNG
DIGITALISIERPROGRAMME
ARBEITSBUCHHALTUNG

STRASSENBAU
ZEICHENPROGRAMME
WASSERWIRTSCHAFT
BAUSTATIK

So sieht's bei einem (von 160) Kunden aus

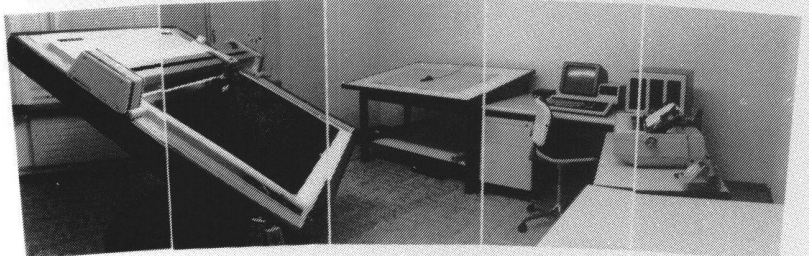

Wann wird Ihre Anlage installiert ?

C O U P O N

Ich möchte mehr Unterlagen über

Ich möchte einen persönlichen Termin mit Ihrem Spezialisten für VERMESSUNG/STRASSENBAU/WASSERBAU/BAUSTATIK

Ich würde gerne an einem SEMINAR für VERMESSUNG/STRASSENBAU / WASSERBAU / BAUSTATIK teilnehmen

Ich möchte gerne eine unverbindliche Offerte über

.....

Firma

zu Hd.von

Adresse

Ort

Ernst Jost AG, Zürich

Im Schörl 3
Postfach 72

8600 Dübendorf 2

Telefon 01/820 05 05

Telex 52774

Postcheck 80-7151

J O S T

Hauptsitz in Dübendorf ZH. Filialen in Aarau, Basel, Bern, Genf, Lugano, St. Gallen Ein Unternehmen der Hasler-Gruppe

DIEHL 4cs – Teil eines grösseren Systems

Im Kanton Aargau werden in der Parzellarvermessung für den teilnumerischen Teil einheitlich DIEHL 4cs-Anlagen eingesetzt.

Die Aufarbeitung der teilnumerischen zu vollnumerischen Operaten erfolgt auf der CALMA-Anlage.

Das Planwerk wird auf einer automatischen Zeichen-Anlage erstellt.

COMPUTER-INSTALLATIONEN IM KANT. VERMESSUNGSAMT AARAU

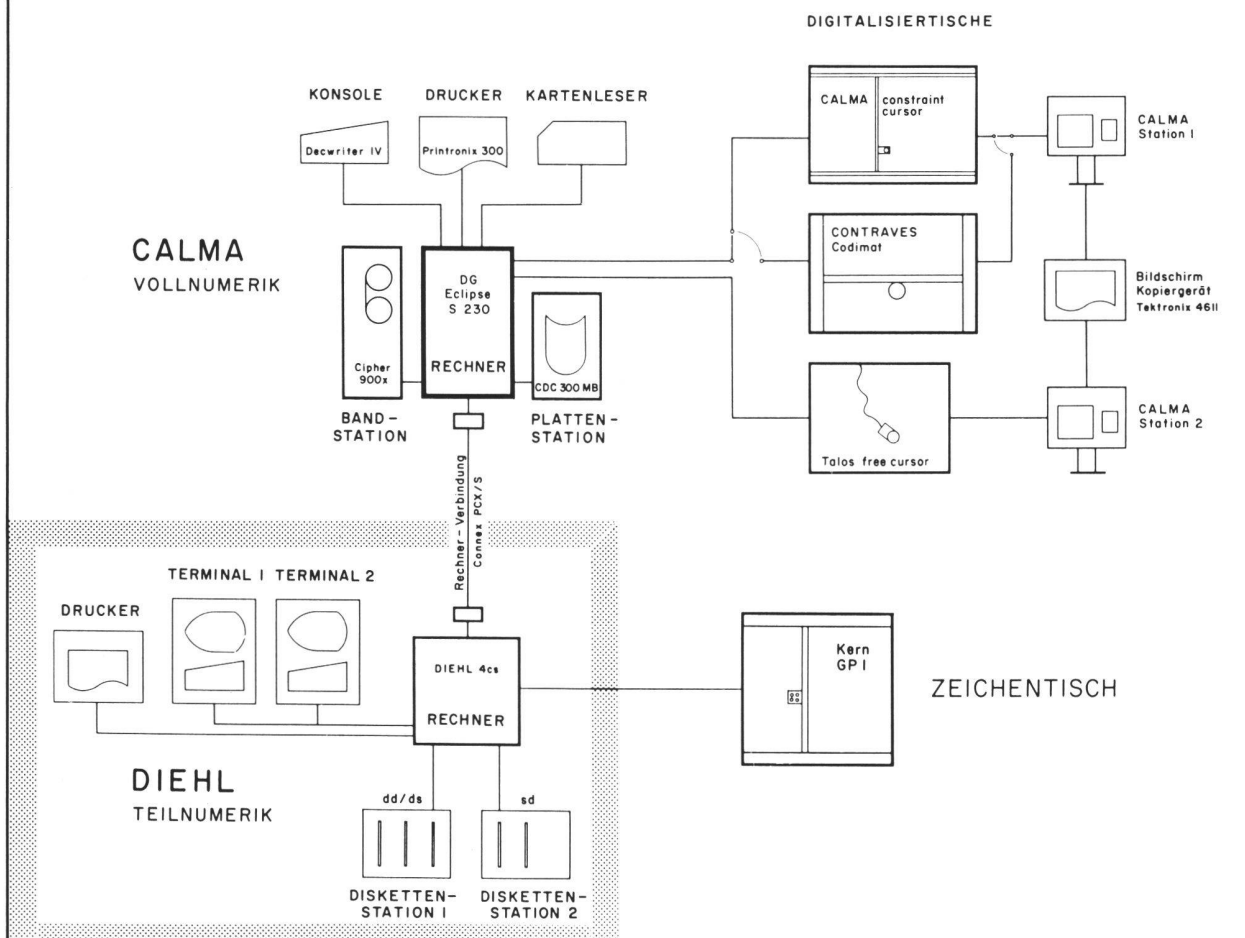

Software - Lieferant:

Ingenieurbüro B. Pöpping
Hübscherstrasse 3, 3074 Muri/Bern
Telefon 031 52 15 23



Ein Unternehmen der Hasler-Gruppe

Polygonschächte

verschiedene Grössen

kurzfristig lieferbar

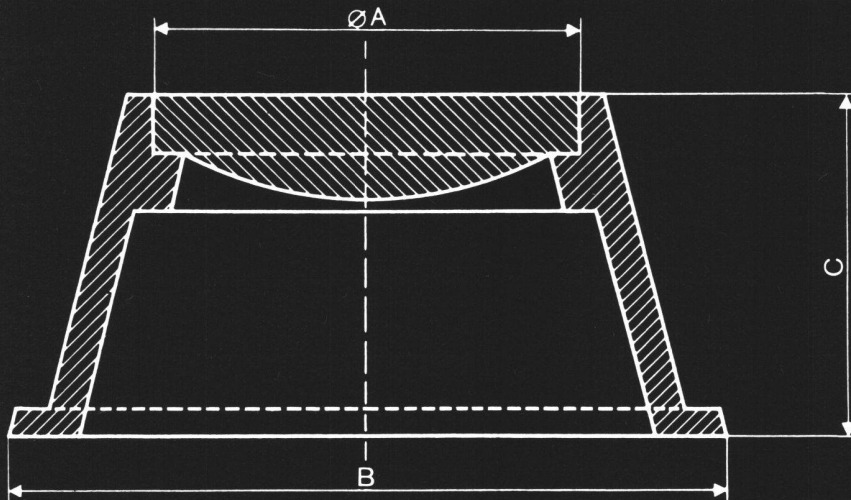

Typ 1 A = 180 mm
B = 270 mm
C = 230 mm

Typ 2 A = 180 mm
B = 300 mm
C = 130 mm

SULZER ESCHER WYSS

Eine Sulzer Konzerngesellschaft

Sulzer-Escher Wyss AG
Am Escher-Wyss-Platz
Abteilung Gussverkauf
CH-8023 Zürich, Tel. 01 - 246 25 08

□1172

Presseurteil

Ein Sachbuch, das keine Meinung äussert, aber die Unterlagen zur Meinungsbildung liefert.

Sempacher Zeitung

Der stolze Untertitel hält, was er verspricht. In einem Band sind alle Basisdaten über die Schweiz enthalten, welche Verkaufs- und Marketingleute immer wieder benötigen... Der Schweizer Almanach hilft dem Leser, die Schweiz besser zu kennen, aber auch besser zu verstehen. **Verkauf und Marketing**

Täglich nützlich und hilfsbereit.

Entlebucher Anzeiger

Anstatt Dutzende von Jahrbüchern, Lexika und Prospekte konsultieren zu müssen, finden Sie jetzt Auskunft über alle Gebiete unseres Landes zusammen.

Oberländisches Volksblatt

... in jeden Haushalt, in jedes Büro, auf jedes Amt und erst recht in jede Schulbibliothek gehört.

Bote der Urschweiz

... Antwort auf alle Fragen, die sich täglich stellen können...

Die Schweizer Gemeinde

... umfassendes Stichwörterverzeichnis, das dem wissbegierigen Benützer das rasche Auffinden der benötigten Informationen ermöglicht.

Zofinger Tagblatt

... endlich eine auf schweizerische Verhältnisse zugeschnittene Sammlung von Daten, Zahlen und Fakten... nützliche Adressen und Statistiken lassen sich für den in diesen Belangen wenig bewanderten Bürger auf einen Blick erfassen...

Tages-Anzeiger

ALLES ÜBER DIE SCHWEIZ

5. Ausgabe

'83
**SCHWEIZER
ALMANACH**

INFORMATIV NÜTZLICH INTERESSANT

14,5 x 21 cm, 304 Seiten, broschiert

Bestellen Sie bei

**Kulturag AG
Wirtschaftsverlag
Postfach
4028 Basel
Tel. 061/ 61 45 97**

Schweizer Almanach '83 – immer besser!

Es gibt immer mehr – immer Neues.

Der Schweizer Almanach spiegelt jedes Jahr die wichtigen Veränderungen und Entwicklungen wider, welche die Schweiz so interessant machen.

Sie könnten niemals die Zeit aufbringen, um alle Veröffentlichungen zu lesen, an Ämter, Organisatoren und Einzelpersonen zu schreiben, private Institutionen zu besuchen, welche die Informationen für den Schweizer Almanach liefern. Der Schweizer Almanach ist ein Nachschlagewerk, das von der ganzen Familie häufig konsultiert wird. Das Buch bringt aktuelle Daten, aber auch solche aus früheren Jahren, so dass der Trend erkennbar ist. Vergleiche mit anderen Ländern ermöglichen einen objektiven Überblick.

Niemand kann so viel wissen, aber jedermann kann alles Wissenswerte über alle möglichen Aspekte der Schweiz leicht nachschlagen.

Bitte senden Sie mir

_____ Exempl. **Schweizer Almanach '83** (Preis Fr. 25.-) an

Besteller: _____

Adresse: _____

Bitte setzen Sie meinen Namen auf die Abonnementsliste und senden Sie mir den Schweizer Almanach alljährlich sofort nach Erscheinen zu.

Bezugs- quellenregister

Répertoire des fournisseurs

Archiveinrichtungen

- Gabs AG
Archivmöbel + Lagertechnik
8304 Wallisellen Tel. 01/830 15 18
- Racher & Co. AG
Zeichen-, Mal-, Reprobedarf/Schul- und
Büromaterial/Vermessungs-, Schulungs-
geräte/Zeichen- und Büroeinrichtungen
8025 Zürich Tel. 01/47 92 11
- Trigonorm AG
Betriebs- und Lagereinrichtungen
3517 Linden Tel. 031/97 11 21
- Unimetac AG
Archivorganisation
8048 Zürich Tel. 01/64 15 65

Audio-Visuals-Dia-Projektoren

- Aecherli AG
8604 Volketswil Tel. 01/945 46 87
- Audiotechnik
8051 Zürich Tel. 01/40 44 04
- FUREX
Norm-Bausysteme
8952 Schlieren Tel. 01/730 26 75
- Hunziker AG
8800 Thalwil Tel. 01/720 56 21
- Proton AG
Musik- und Kommentaraufnahmen
8006 Zürich Tel. 01/361 16 93
- Resonor AV-Zentrum
Vertonungen, Tonbildschauen etc.
8002 Zürich Tel. 01/202 47 80
- W. Künzler
Optische und techn. Lehrmittel
5108 Oberflachs Tel. 056/43 27 43

Baumaterialien

- Chrétien & Co.
Polygonkappen
4410 Liestal Tel. 061/91 56 56
- Keller-Stahl AG
Vermessungs-Schächte
8500 Frauenfeld Tel. 054/7 21 87
- Sulzer-Escher Wyss AG
Polygonschächte
8023 Zürich Tel. 01/246 25 08

Beschriftungen

- Borbe-Wanner AG
Beschriftungsgeräte, -systeme
8953 Dietikon Tel. 01/740 40 22
- Geo-Astor AG
Deltascript (elektronisches Beschriftungs-
system)
8840 Einsiedeln Tel. 055/53 40 76
- Letraset (Switzerland) AG
8152 Glattbrugg Tel. 01/810 62 66
- Racher & Co. AG
Zeichen-, Mal-, Reprobedarf/Schul- und
Büromaterial/Vermessungs-, Schulungs-
geräte/Zeichen- und Büroeinrichtungen
8025 Zürich Tel. 01/47 92 11
- Rexel Signa AG
Mecanorma-Anreibetechnik
8152 Glattbrugg Tel. 01/810 66 71
- Schenkel Vermessungen AG
Rotring NC-Scriber, GBV-Norm
Anreibefolien INT
Photosatz für Titel und Texte
8006 Zürich Tel. 01/361 07 00

Bindesysteme

- GBC (Schweiz) AG
Bindesysteme
8808 Pfäffikon/SZ Tel. 055/48 38 38
- Plastograph AG
Plastikrücken-Bindungen
8630 Rüti Tel. 055/31 77 51

Bürobedarf

- Geo-Astor AG
Tuschfüller etc.
8840 Einsiedeln Tel. 055/53 40 76
- Racher & Co. AG
Zeichen-, Mal-, Reprobedarf/Schul- und
Büromaterial/Vermessungs-, Schulungs-
geräte/Zeichen- und Büroeinrichtungen
8025 Zürich Tel. 01/47 92 11

Büroeinrichtungen

- Echo Büromöbel, Ernst & Co. AG
Büromöbelfabrik
5043 Holziken Tel. 064/81 12 94
- Fritschi AG
Zeichenanlagen
3713 Reichenbach Tel. 033/76 14 14
- Grab + Wildi AG
Zeichentische/Planschränke
8023 Zürich Tel. 01/251 57 88
- Racher & Co. AG
Zeichen-, Mal-, Reprobedarf/Schul- und
Büromaterial/Vermessungs-, Schulungs-
geräte/Zeichen- und Büroeinrichtungen
8025 Zürich Tel. 01/47 92 11
- Reppisch Werke AG
Zeicheneinrichtungen
8953 Dietikon Tel. 01/740 68 22
- Vögele Büromöbelfabrik AG
5314 Kleindöttingen Tel. 056/45 17 51

Büro- und Kopierpapiere

- Mühlebach AG
Büro- und Kopierpapiere, Zeichenkarton
5200 Brugg Tel. 056/94 52 11

Computertechnik

- Adasys AG
Software und Beratung
8001 Zürich Tel. 01/251 99 70
- ASCOP Ltd.
Datenverarbeitung, Software-Entwicklung
8152 Glattbrugg Tel. 01/810 05 66
- Digital AG
Datenverarbeitung
8028 Zürich Tel. 01/252 06 80
- Heitiger Software
Hewlett Packard Computersysteme
8622 Wetzikon Tel. 01/930 63 73
- Ernst Jost AG
Hard- und Software Vermessungswesen
8600 Dübendorf Tel. 01/820 05 05
- Ingenieurbüro B. Pöpping
Software Vermessungswesen
3017 Muri/Bern Tel. 031/52 15 23
- Ingenieurbüro F. Rizzolli
Software Wasserwirtschaft
8570 Weinfelden Tel. 072/22 45 45
- Stettler Pierre
HP-41 CV Vermessungsprogramme
8637 Laupen ZH Tel. 055/95 44 85

Dia-Service

- Dia-Aufbewahrung, Journal 24
3073 Gümligen Tel. 031/52 19 10
- Kurt Freund
Diara Dia-Service
8056 Zürich Tel. 01/311 20 85
- Reinhard Schmidlin
AV-Medien/Technik
3125 Toffen BE Tel. 031/81 10 81

Fachverlage und Buchhandel

- Aare (Schweizer Jugend)
Verlag
4502 Solothurn Tel. 065/22 94 58
- Verlag Chr. Belsler AG
8002 Zürich Tel. 01/201 43 23
- Freihofer AG
Die wissenschaftlichen Buchhandlungen
8033 Zürich Tel. 01/363 42 82
- Geographia AG
Buchhandlung
8002 Zürich Tel. 01/201 37 55
- Lehrmittelverlag des Kantons Zürich
8045 Zürich Tel. 01/462 98 15

Dieses Bezugsquellenregister soll zu einem möglichst vollständigen und übersichtlichen Nachschlagewerk über Hersteller und Lieferanten für die Bereiche

Vermessung Photogrammetrie Kulturtechnik

entwickelt werden. Es ist neu und noch nicht vollständig. Wenn Sie irgendwelche Rubrik oder Bezugsadresse vermissen, dann teilen Sie uns dies bitte mit. Wir sind für jeden Hinweis und jede Anregung dankbar!

FOTOROTAR AG
Gewerbstrasse 18, 8132 Egg
Tel. 01/984 17 77