

**Zeitschrift:** Vermessung, Photogrammetrie, Kulturtechnik : VPK = Mensuration, photogrammétrie, génie rural  
**Band:** 83 (1985)  
**Heft:** 5

## Werbung

### Nutzungsbedingungen

Die ETH-Bibliothek ist die Anbieterin der digitalisierten Zeitschriften. Sie besitzt keine Urheberrechte an den Zeitschriften und ist nicht verantwortlich für deren Inhalte. Die Rechte liegen in der Regel bei den Herausgebern beziehungsweise den externen Rechteinhabern. [Siehe Rechtliche Hinweise.](#)

### Conditions d'utilisation

L'ETH Library est le fournisseur des revues numérisées. Elle ne détient aucun droit d'auteur sur les revues et n'est pas responsable de leur contenu. En règle générale, les droits sont détenus par les éditeurs ou les détenteurs de droits externes. [Voir Informations légales.](#)

### Terms of use

The ETH Library is the provider of the digitised journals. It does not own any copyrights to the journals and is not responsible for their content. The rights usually lie with the publishers or the external rights holders. [See Legal notice.](#)

**Download PDF:** 17.11.2024

**ETH-Bibliothek Zürich, E-Periodica, <https://www.e-periodica.ch>**



## Meliorations- und Vermessungsamt des Kantons Zürich

Das Meliorations- und Vermessungsamt des Kantons Zürich sucht für die Erstellung und Nachführung der Übersichtspläne auf 1. Oktober 1985 einen

### Kartographen oder Vermessungszeichner

Arbeitsbereich:

- Redaktionelle Vorarbeiten für die zeichnerischen Ausführungen
- Verifikationsarbeiten im Gelände
- Aufsicht und Kontrolle über Reproduktionsarbeiten

Wir erwarten:

- Abgeschlossene Lehre und einige Jahre Praxis
- Selbständiges und exaktes Arbeiten
- Erfahrung in der Reprötechnik

Wir bieten:

- Zeitgemässe und den Fähigkeiten entsprechender Lohn
- Angenehmes Arbeitsklima in kleinem Team
- Arbeitsplatz Nähe Hauptbahnhof.

Ihre Bewerbung mit den üblichen Unterlagen sind bis 31. Mai 1985 an das Meliorations- und Vermessungsamt des Kantons Zürich, Kaspar Escherhaus, 8090 Zürich, zu richten.

Nähere Auskunft erteilt Telefon 01/259 27 56.

Wir suchen zu baldigem Eintritt in kleines, kollegiales Team qualifizierte(n)

### Vermessungszeichner(in)

für Arbeiten in der Neuvermessung und Nachführung.

Gerne erwarten wir Ihre Bewerbung an:  
Vermessungsbüro Fritz Hirschi  
Zopfstr. 11, 8965 Berikon, Tel. 057/33 79 33

Für Arbeiten auf den Gebieten Melioration, Tiefbau und aml. Vermessung suchen wir einen jüngeren

### Vermessungszeichner

in mittleres Büro der Nordschweiz.  
Arbeitsbeginn: nach Übereinkunft.

Bewerbungen mit den üblichen Unterlagen an  
Chiffre VN 295, Fotorotar AG, Anzeigenverwaltung,  
Postfach, 8132 Egg.

Le bureau technique **Jean W. Nicole**, Ing. EPF  
Géom. off., cherche

### Dessinateur-Géomètre

Entrée à convenir. Faire offre par écrit avec curriculum vitae.

Place Dufour 1, 1110 Morges

Wir suchen zu baldigem Eintritt

### Vermessungszeichner

für Neuvermessungs- und Nachführungsarbeiten, Leitungskataster (numerisch-graphisch-interaktive Erfassung) sowie Ingenieurvermessungen usw.

Dauerstelle, zeitgemässe Entlohnung, Sozialleistungen, teilweise gleitende Arbeitszeiten.

Tel. Auskünfte erteilt gerne: H. Bruhin 01/730 18 44.  
Bewerbungen sind erbeten an

Ingenieur- & Vermessungsbüro  
**Sennhauser, Werner & Rauch AG**  
8952 Schlieren, Bahnhofstrasse 2

Seltene Gelegenheit für

### echten Vermessungszeichner

kurz vor der Einführung der Vollnumerik noch einmal neue Grundbuchpläne zu zeichnen.

ZURLINDEN BEZIRKSGEOMETER ZURZACH  
Tel. 056/49 33 55



## SERVICES INDUSTRIELS DE GENEVE

Les Services industriels de Genève cherchent pour leurs Services généraux (Office du Génie civil, section des Plans-réseaux)

### un Géomètre-Technicien

**Pour les tâches suivantes:**

- Sur la base d'instructions générales
- assure la gestion des données des plans-réseaux selon les méthodes traditionnelles;
- recherche les moyens de rationaliser et d'optimiser les travaux de maintenance et de rénovation au vu de l'évolution des techniques;
- participe à:
  - l'adaptation des méthodes de travail,
  - l'introduction de nouveaux instruments,
  - la formation du personnel.

**Nous demandons:**

- diplôme de géomètre-technicien ETS;
- pratique de la profession pendant au minimum 3 ans;
- notions et intérêts pour l'informatique;
- faculté d'adaptation aux techniques nouvelles, initiative, esprit d'analyse et de synthèse;
- aptitude à collaborer activement avec les cadres des SIG;
- nationalité suisse; âge souhaité entre 27 et 30 ans; être domicilié dans le canton de Genève ou disposé à y résider.

**Nous offrons:**

- situation stable et d'avenir;
- travail intéressant et varié;
- assurances sociales étendues.

Prière de téléphoner au **208811 interne 2023**, pour obtenir la formule d'inscription.

Offres manuscrites à adresser, avec photo, à l'**Office du personnel des Services industriels de Genève, pont de la Machine, case postale 272, 1211 Genève 11.**

Dernier délai d'inscription: **samedi 1er juin 1985**

Die nächste Ausgabe der VPK (6/85) erscheint am 24. Mai. Deshalb bitten wir Sie, den Inseratenschluss vom Montag, 13. Mai zu beachten.

# Inseratenschluss: Montag, 13. Mai

Bureau de géomètre du canton de Vaud cherche

## Dessinateur-Géomètre

Activité intéressante et variée.

Entrée à convenir.

Faire offre sous chiffre VP294, Fotorotar AG, Anzeigerverwaltung, Postfach, 8132 Egg.

Wir suchen einen tüchtigen

## Vermessungszeichner/in

in unser junges Team.

Sie arbeiten vorwiegend in der Nachführung, Neuvermessung und bei Umkartierungen mit.

Wir bieten ein angenehmes Arbeitsverhältnis, zeitgemässe Entlohnung mit den üblichen Anstellungsbedingungen.

Eintritt ab 1. Juni 1985.

Wenn Sie sich angesprochen fühlen, nehmen Sie bitte Kontakt auf mit:

Jürg Graf, Ing. + Geometerbüro,  
Forststr. 15, 9450 Altstätten, Tel. 071/75 44 73

Wir suchen per sofort oder nach Vereinbarung

## Vermessungszeichner/ Zeichnerin

für vielseitige Arbeiten in Grundbuchvermessung, Nachführung und Güterzusammenlegung.

Wir bieten zeitgemässe Anstellungsbedingungen und gutes Arbeitsklima in modern eingerichtetem Betrieb.

Ingenieur- und Vermessungsbüro  
W. Schweizer + H. Morf, Romanshonerstrasse 14,  
8580 Amriswil, Tel. 071/67 31 06

Bureau d'ingénieur-géomètre officiel cherche pour entrée immédiate ou à convenir:

## 1 dessinateur-géomètre ou 1 technicien-géomètre

pour travaux de conservation, mensuration, cadastre des conduites, génie rural.

Faire offre écrite ou par téléphone à:  
Hermann Thorens, Ingénieur-géomètre officiel  
Bureau d'Etudes Techniques THORENS SA  
1348 Le Brassus, tél. 021/85 63 43



Am **Institut für Kulturtechnik, Abteilung Planung und Strukturverbesserung**, sind auf den 1. September 1985 (oder nach Vereinbarung) folgende Stellen durch dipl. Kulturingenieure ETH zu besetzen:

## Oberassistent

mit folgenden Aufgabenbereichen:

- Leitende Mitwirkung in den Lehrveranstaltungen an der Abteilung VIII, speziell in den Vertiefungsblöcken sowie im Rahmen der Weiterbildungstätigkeit
- Aufbau und leitende Mitwirkung von Forschungs-, Entwicklungs- und Dienstleistungsprojekten.

## Assistent

als wissenschaftlicher Mitarbeiter für die Bearbeitung eines Forschungsprojektes.

Initiative Mitarbeiter, die vielseitige, selbständige Tätigkeiten schätzen und sich im Fachgebiet Strukturverbesserung vertiefen möchten, richten ihre Bewerbungen bis am 25. Mai 1985 an folgende Adresse:

Prof. Dr. U. Flury, Institut für Kulturtechnik,  
ETH-Hönggerberg, 8093 Zürich

Weitere Auskünfte erteilt Tel. Nr. 01/377 30 03 oder 377 29 99



Für das Landwirtschafts-Departement in Solothurn suchen wir einen

## Vorsteher des Kantonalen Meliorationsamtes

**Aufgabenbereich:** Leitung des Amtes, Überwachung der Projekte der Bodenverbesserungen und des landwirtschaftlichen Hochbaues.

**Wahlvoraussetzungen:** Abgeschlossenes Studium als Kulturingenieur ETH; praktische Erfahrung im Meliorationswesen.

**Wir bieten:** Zeitgemässe Besoldungs- und Anstellungsbedingungen; gleitende Arbeitszeit.

Der Stellenantritt erfolgt auf den 1. November 1985 oder nach Vereinbarung. Eine Wahl verpflichtet, im Kanton Solothurn Wohnsitz zu nehmen.

Weitere Auskünfte erteilt Herr E. Hablützel, Kantonales Meliorationsamt, Telefon 065/22 68 93. Anmeldungen mit Lebenslauf, Foto und Ausweisen über die Ausbildung und bisherige berufliche Tätigkeit sind bis zum 23. Mai 1985 dem Kantonalen Personalamt, Rathaus, 4500 Solothurn, einzureichen.

Wir suchen für sofort oder nach Übereinkunft  
einsatzfreudigen

## Vermessungszeichner

für die Mitarbeit bei Güterregulierungen, Bauland-  
umlegungen und Neuvermessungen.

Wir bieten Ihnen zeitgemässe Arbeitsbedingungen,  
den Fähigkeiten entsprechendes Gehalt. Moderne  
Büros und Geräte.

Interessenten bitten wir um Ihre Bewerbung an:

MATTHIAS AG, Ingenieure SIA und Geometer  
Breitfeldstrasse 24, 5600 Lenzburg  
Tel. 064/51 16 56

Wir suchen zum möglichst baldigen Eintritt einen

## Vermessungszeichner

oder eine

## Vermessungszeichnerin

für Feld- und Büroarbeiten in der Nachführung der  
Grundbuchvermessung und bei allg. Vermessungs-  
aufgaben.

Interessenten melden sich bitte bei:

W. Ramseyer, Kreisgeometer, Bahnhofstr. 40, 5400  
Baden, Tel. 056/22 96 51/53

Wir suchen jungen, einsatzfreudigen

## Vermessungszeichner

für Nachführung, evtl. Neuvermessung, Tiefbau.

Gerne erwarten wir Ihre schriftliche Bewerbung.

Ing.- und Vermessungsbüro K. Mülchi,  
Mühlegasse 7, 4800 Zofingen

Société Brahier-Lachat, à Delémont, cherche

## dessinateur-géomètre

Tél. 066/22 88 12

Nous cherchons

## Dessinateur(trice) – géomètre

pour travaux de dessin et mensuration cadastrale.

Faire offre à:

J.-C. WASSER, Ing.-géomètre officiel  
Avenue Vibert 21, 1227 CAROUGE  
Téléphone 022/42 54 74

## Dipl. Kulturingenieur ETH/SIA

mit Geometerpatent und langjähriger Erfahrung im  
In- und Ausland sucht neuen Wirkungskreis.

Mögliche Fachbereiche: allg. Tiefbau, Hydraulik/  
Wasserbau, Meliorationswesen, Vermessung,  
Software-Entwicklung.

Spätere Beteiligung oder Büro-Übernahme er-  
wünscht.

Offerten erbeten unter Chiffre VM 296, Fotorotar  
AG, Anzeigenverwaltung, Postfach, 8132 Egg.

### Techn. Zeichnungsbüro

#### Zollinger

Mühlenstr. 15, 5612 Villmergen, Tel. 057/22 00 72

Wir übernehmen Zeichnungsarbeiten auf dem Ge-  
biet der Grundbuchvermessung und des Leitungskas-  
tasters. Garantiert saubere und genaue Ausführung.

Suche eine neue Arbeitsstelle ab 3. Juni 1985 als

## Vermessungszeichner

Tel. 063/46 19 70

## Vermessungs- und Zeichnungsbüro

übernimmt zu günstigen Konditionen Ihre Feld- und  
Büroarbeiten.

Angebote an Chiffre VS 290 Fotorotar AG, Anzei-  
genverwaltung, Postfach, 8132 Egg.

Zu kaufen gesucht:

## Theodolit (gebraucht)

auf Baustellen.

Grünenfelder SA, 6622 Ronco sopra Ascona  
Tel. 093/35 69 10

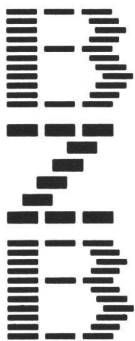

## Ton-Drainageröhren

beweisen immer wieder die hohe Wirksamkeit in der Felddrainage. Der gebrannte Ton  
zeichnet sich aus durch gute Beständigkeit gegen sauren Boden, durch hohe Alterungs-  
beständigkeit und Unempfindlichkeit gegen hohen Bodendruck.

Das **Ton-Drainagerohr** bietet Ihnen nach wie vor eine wirtschaftlich gute und qualita-  
tiv einwandfreie Bodenentwässerung.

Lieferbar sind Durchmesser von: 6/8/10/12/15/18/20/25/30 cm.

Lieferung und Beratung:

**Brauchli Ziegelei AG, 8572 Berg, Tel. 072/46 15 15**

Seit 1894 **GRANITI.**  
**MAURINO**

Tel. 092 / 72 13 22 - 72 13 23  
Telex 846453

CH - 6710 Biasca

## MARKSTEINE BORNES

Verlangen Sie unseren Prospekt  
Demandez-nous notre brochure et liste des prix

### Vermarktungsarbeiten

übernimmt und erledigt

- genau
  - prompt
  - zuverlässig
  - nach Instruktion GBV
- für Geometerbüros und Vermessungsämter in der deutschsprachigen Schweiz

**Josef Lehmann, Vermarktungsunternehmer,**  
9555 Tobel TG, Telefon 073/45 12 19

Zu verkaufen infolge Umrüstung des eigenen Instrumentariums

- **Elektron. Distanzmesser Wild DJ3 zu Fr. 3000.- inkl. 2 Einprismenreflektoren**
- **Sekundentheodolith Kern DKM2A (mit Verbindungsteil für DJ3) zu Fr. 4000.-**

Beide Instrumente sind hundertprozentig in Ordnung und unfallfrei.

E. Knecht, Ing.- und Vermessungsbüro AG, Rigi-strasse 37, 6340 Baar ZG. Tel. 042/31 72 66.

### DAS SCHWARZE BRETT

für den Occasionsmarkt  
und Kleinstanzeigen (ohne Stelleninserate)

#### Zu verkaufen:

- 1 Kern DK-RV mit Zubehör
  - 2 Kern DK-RT mit Zubehör
  - 1 Planschrank, Stahl, mit Hängemappen
- Tel. 041/82 20 80

Einmalige Gelegenheit von Sammler: Historischer Busolentheodolit sign. von Troughton + Simms, London, ca. 1890, h bis Fernrohrachse 29 cm, Fernrohrlänge 40 cm in optim. Originalzust. mit Mahagonikasten zu Fr. 5000.- zu verkaufen. Chiffre VS 297, Fotorotar AG, Anzeigenverwaltung, Postfach, 8132 Egg.

Ich wünsche in der nächsten Nummer folgenden Text auf dem schwarzen Brett und lege für meinen Eintrag bis max. 6 Zeilen Fr. 20.- bei.

Senden an die **Administration der VPK, Fotorotar AG, Gewerbstrasse 18, 8132 Egg**

# Polygonschächte

verschiedene Grössen

kurzfristig lieferbar

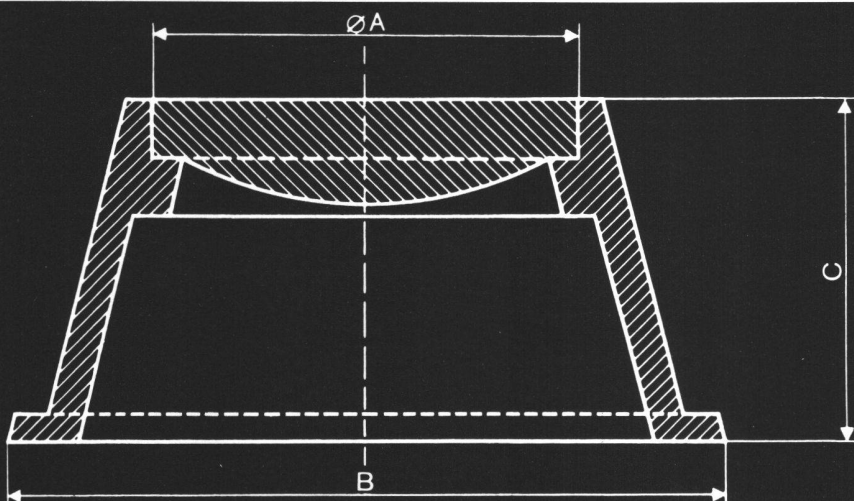

Typ 1 A = 180 mm  
B = 270 mm  
C = 230 mm

Typ 2 A = 180 mm  
B = 300 mm  
C = 130 mm

## SULZER ESCHER WYSS

Eine Sulzer Konzerngesellschaft

Sulzer-Escher Wyss AG  
Am Escher-Wyss-Platz  
Abteilung Gussverkauf  
CH-8023 Zürich, Tel. 01 - 246 25 08

□1172

# SIEMENS-ALBIS

Vom 18. bis 21.6.85 zeigen wir Ihnen an der «Gemeinde 85» in Bern:

- das Dokumentieren und Berechnen von Leitungsnetzen für Strom, Wasser, Gas und Fernwärme mit SICAD und BETINA.

Netz- und leitungsspezifische Funktionen von SICAD, der grafischen Datenverarbeitung von Siemens, machen es leichter, die umfangreichen Planwerke bei Energieversorgungsunternehmen zu führen und auf dem laufenden zu halten.

- Dialogorientierte, integrierte Branchensoftware für Energieversorgungsunternehmen. Mit dem «Celler Paket».

Diese Software bietet eine in sich geschlossene, modular erweiterbare EDV-Lösung für die kommerziellen Aufgabenbereiche der Energieversorgung.

- Personal Computer von Siemens – Bürotechnik mit Zukunft.

- Haushaltsüberwachung für Gemeinden
- Auskunfts- und Verwaltungssystem
- Textverarbeitung
- Geometersoftware

mit Siemens-Computern der Zukunft voraus

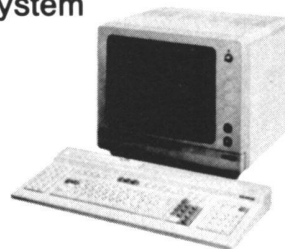

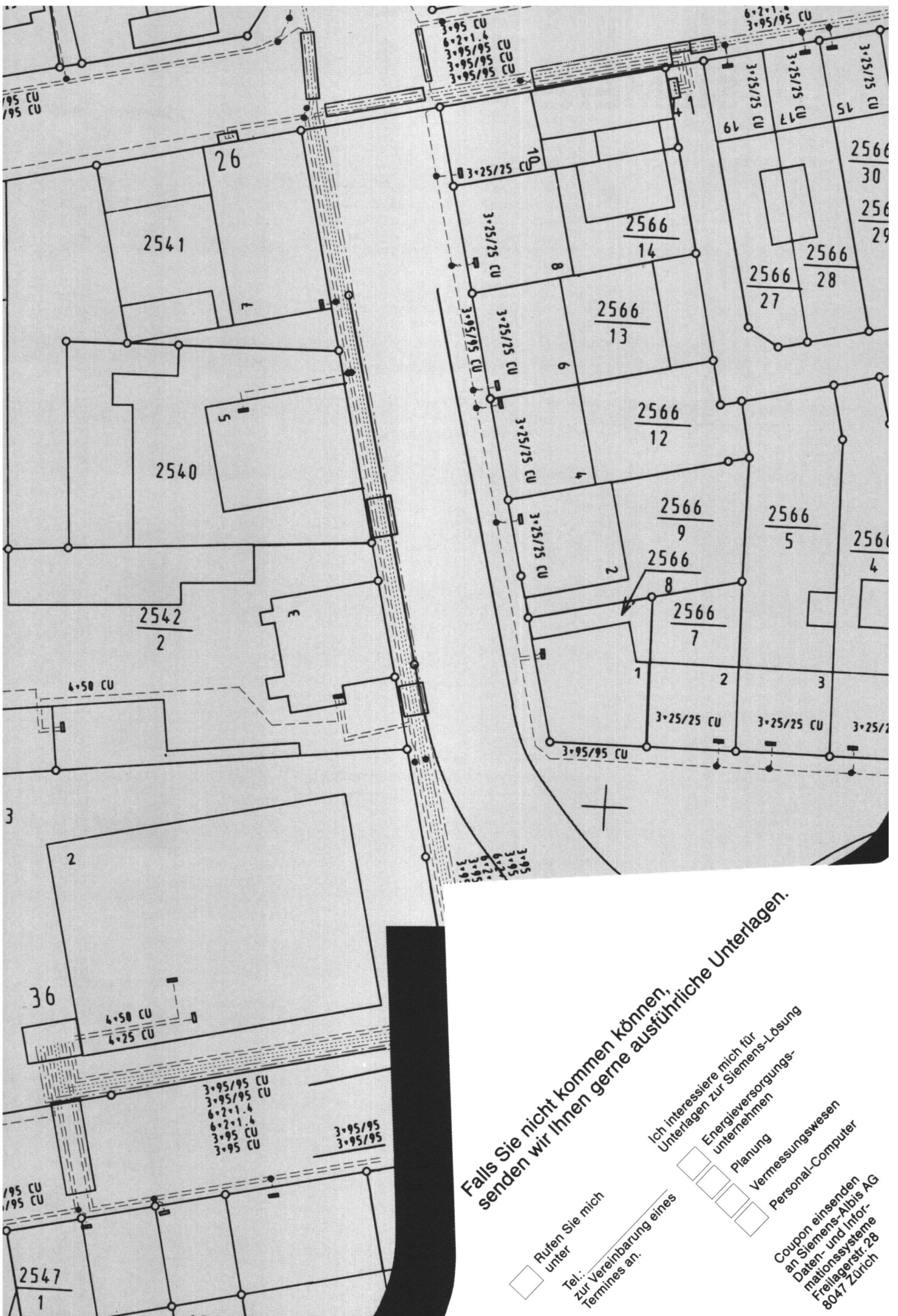

Falls Sie nicht kommen können,  
 senden wir Ihnen gerne ausführliche Unterlagen.

Rufen Sie mich  
 unter  
 Tel.:  
 zur Vereinbarung eines  
 Termins an.

Ich interessiere mich für  
 Unterlagen zur Siemens-Lösung  
 für  
 Energieversorgungs-  
 unternehmen  
 Planung  
 Vermessungswesen  
 Personal-Computer

Coupon einsenden  
 an Siemens-Albis AG  
 Daten- und Infor-  
 mationssysteme  
 Freilagerstr. 28  
 8047 Zürich