

Objektyp: **Advertising**

Zeitschrift: **Illustrierte schweizerische Handwerker-Zeitung : unabhängiges Geschäftsblatt der gesamten Meisterschaft aller Handwerke und Gewerbe**

Band (Jahr): **8 (1892)**

Heft 30

PDF erstellt am: **12.07.2024**

### **Nutzungsbedingungen**

Die ETH-Bibliothek ist Anbieterin der digitalisierten Zeitschriften. Sie besitzt keine Urheberrechte an den Inhalten der Zeitschriften. Die Rechte liegen in der Regel bei den Herausgebern.

Die auf der Plattform e-periodica veröffentlichten Dokumente stehen für nicht-kommerzielle Zwecke in Lehre und Forschung sowie für die private Nutzung frei zur Verfügung. Einzelne Dateien oder Ausdrucke aus diesem Angebot können zusammen mit diesen Nutzungsbedingungen und den korrekten Herkunftsbezeichnungen weitergegeben werden.

Das Veröffentlichen von Bildern in Print- und Online-Publikationen ist nur mit vorheriger Genehmigung der Rechteinhaber erlaubt. Die systematische Speicherung von Teilen des elektronischen Angebots auf anderen Servern bedarf ebenfalls des schriftlichen Einverständnisses der Rechteinhaber.

### **Haftungsausschluss**

Alle Angaben erfolgen ohne Gewähr für Vollständigkeit oder Richtigkeit. Es wird keine Haftung übernommen für Schäden durch die Verwendung von Informationen aus diesem Online-Angebot oder durch das Fehlen von Informationen. Dies gilt auch für Inhalte Dritter, die über dieses Angebot zugänglich sind.

Ein jüngerer erfahrener  
**Architekt**  
sucht sich mit einem  
**Baugeschäfte**  
als Leiter des Bureau zu  
**verbinden.** — Derselbe ist  
erfahren in allen Projektionsarbeiten u. **gewandter tüchtiger Zeichner.**  
Offerten werden Postfach  
Nr. 3591 Hauptpost St. Gallen  
erbeten.

**Für Kleiderfärber.**

371] **Zu verkaufen:** 2 noch  
gut erhaltene eiserne  
**Spindelpressen,**  
passend für Kleiderfärber.  
Preis äusserst billig.  
Offerten sind zu richten  
an **H. Haager,**  
Färberei in Murten.

**Zu verkaufen:**

137] eine **Zirkularsäge** für  
Kraftbetrieb mit zirka 10 Meter  
Treibriemen, und eine sehr schöne  
**Drehbank** für Fuß- oder Kraft-  
betrieb mit sämmtlichem Zube-  
hör, alles fast neu.  
Offerten befördert die Exped.  
des „Solz“ in St. Gallen unter  
Chiffre **137.**

**Für Drechsler.**

328] In einer industriereichen  
Gegend der Ostschweiz  
ist eine aufs beste eingerichtete  
**Holzdrechslerei** mit  
**Wasserbetrieb** mit vielem  
Werkzeug u. Material, Um-  
stände halber sofort **billig**  
**zu verkaufen.** — Offerten  
befördert die Expedition der  
Handwerker-Zeitung in St.  
Gallen unter Chiffre **328.**

**Zu verkaufen:**

384] eine  
**Schreinerei nebst Wohnhaus**  
mit grosser und heller **Werkstatt.** Das Wohnhaus besteht  
aus zwei Wohnungen und wurde nebst Werkstatt vor 3  
Jahren neu erbaut. Für 3-4 Arbeiter ist immer Arbeit  
genug vorhanden und ist direkt bei einer Bahnstation ge-  
legen. Dasselbe würde sich auch für jeden andern Beruf  
gut eignen. Für einen jungen Anfänger die beste Gelegen-  
heit, Kaufpreis 12,500 Fr. Zahlungsbedingungen sehr günstig.  
Anzahlung nach Uebereinkunft. Offerten unter Ch. W. T.  
384 an die Expedition der „Handwerkerztg“, St. Gallen.

**Unzerstörbare Metallfarbe.**

Wird weder durch Wasser und atmosphärische Ein-  
flüsse, noch durch intensive Hitze verändert und ist des-  
halb speziell zum Anstrich von **Brücken, Lokomotiven, Dampf-  
kesseln, Kesselöfen, Kesselfeuerungsthüren, eisernen Schorn-  
steinen, Sprüngherden, landwirthschaftl. Maschinen, Pum-  
pen, Waagen, Gelaendern, Gasometern, Reservoirs, Dampf-  
und Wasserheizungsrohren, Gas und Wasserleitungsrohren**  
**Dachrinnen, Blechrohren, Blecheinfassungen** etc. geeignet.  
Die Farbe ist unersetzlich für alles Eisenwerk und  
schützt dieses gegen Rostbildung, selbst im Wasser, was  
bei andern Farben nicht der Fall ist. Dieselbe deckt viel  
besser als Mennige, Bleiweiss etc.; **der Verbrauch diesen**  
**gegenüber ist kaum 1/3, wesshalb durch deren Anwendung**  
**eine namhafte Ersparniss erzielt wird.** Das vorherige Grund-  
diren mit Mennige fällt fort und genügt meistens ein ein-  
maliger Anstrich. Ein Versuch wird Jeden von den vor-  
züglichen Eigenschaften überzeugen. Die Farbe wird in  
allen Nuancen, eisenschwarz, dunkelgrau, silbergrau, tief-  
schwarz, weiss, roth, braun, blau etc. flüssig, fein und extra-  
fein verrieben, sowie auf Wunsch auch schnell trocknend  
in Blechbüchsen von 5 bis 50 Kilos geliefert. [116  
**Helvetia-Droguerie in Glarus.**

**Empfehlung.**

359] Unterzeichneter liefert  
**Holztreppen**  
als **Spezialität** nach jeder  
Art und Form in schönster  
Ausführung zu mässigen  
Preisen.  
**Friedr. Priess,**  
Zimmermeister, **Ragaz**  
(St. Gallen).

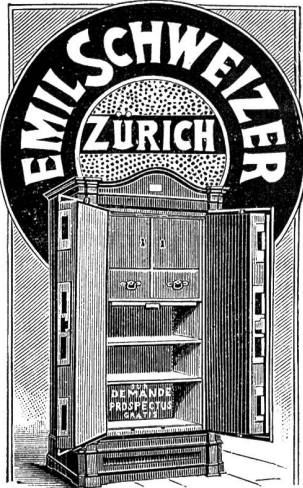

vormals **Cosulich-Sitterding**  
gegründet 1840.  
Erste und älteste schweizer.  
**Kassenfabrik**  
empfiehlt ihre **feuer-, fall-  
und diebssicheren Panzer-  
kassen** mit eigenem **feder-  
losen Patentschloss.** **Casset-  
ten** in eleganter solider Aus-  
führung. **Spezialität** in fei-  
neren Schliessern, Geldkör-  
ben jeder Art etc. [756

**R. GUILLOD**

(Nachfolger von Guilloid & Schumacher)

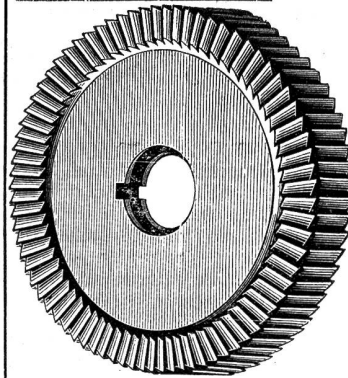

in **Cortailod**  
(Kt. Neuenburg)  
liefert als **Spezialität**  
in bester Ausführung:  
**Zirkularsäge**  
für Holz und Metall  
bis zu 20 cm Durch-  
messer. [210  
**Planfräser** mit  
Spiralzähnen. Hinter-  
drehte **Platt- und Nu-  
thenfräser** für Metall  
und Holz. Fräser für  
**Stirn-, Schnecken- und**  
**Kegelräder.**  
Preis-Courant  
gratis und franko.

Prämirt an der Weltausstellung 1889.

**Empfehlung.**

Unterzeichneter liefert **Leim- und Fournier-  
Oefen, Holz- u. Obsttröcknereien,** ferner **Hafer-  
und Kaffee-Röstmaschinen.**  
**J. Hartmann, Mechaniker**  
St. Fiden bei St. Gallen.

**WOLF & WEISS, ZÜRICH,**

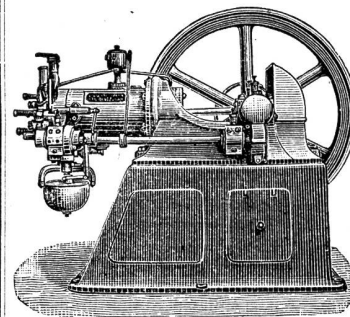

liefern stehende und  
liegende  
**Deuter Original-  
Gasmotoren**  
Patent „Otto“  
anerkannt bestbewährte  
Konstruktion.  
Exakteste, solideste  
Ausführung.  
**Geringster Gasver-  
brauch.**

Ferner liefern:

**Petroleum- und Benzin-Motoren**

höchst prämirte. [265

**Aktiengesellschaft für Fabrikation  
Reishauer'scher Werkzeuge**  
Industrie-Quartier, **Aussersihl-Zürich.**

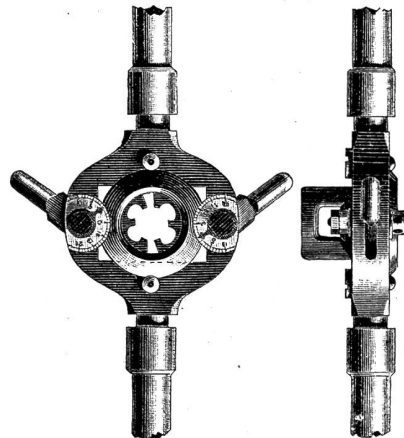

Schweiz. Patent  
Nr. 4241.

**Schneidkluppen für Gasrohre neuester Konstruktion.**  
**Gewindschneidzeuge aller Systeme.**

**Werkzeuge für Maschinenbau, Gas- und Wasser-  
Installationen.**  
301 (O 4097 F)

**Welche Bibliothek**

(Privat-, Volks-, Jugend-, Gemeinde-, Lehrer- oder Schul-Bibliothek),

welche Lesegesellschaft (für Unterhaltung oder wissenschaftliche Zwecke),

welches Gemeindearchiv der Schweiz besitzt noch nicht das „Schweizer Zeit-Buch“ (Chronicon Helveticum)

von Walter Senn-Holdinghausen? Dasselbe, reich illustriert, ist durch jede Buchhandlung à 85 Cts. per Heft zu beziehen. Je 12 Monatshefte bilden eine vollständige Darstellung in Wort und Bild von Allem, was in Natur und Volk Tag für Tag während des Jahres in der Schweiz vorgeht.

Gegen Nachahmung gesetzlich geschützt (Lit. und künstl. Eigentum Nr. 444).

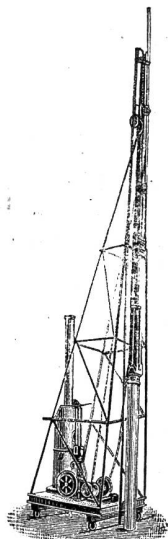

Die Unterzeichneten empfehlen sich für die Ausführung aller vor-

**Rammarbeiten**

Im Besitze von drei auf's beste bewährten Dampf-Rammern können grössere und kleinere Aufträge in kürzester Zeit prompt erledigt werden.

**Fietz & Leuthold**  
Baugeschäft,  
Zürich.

Spezialität für Ausführung von

Rammarbeiten. [380 (M 10226 Z)  
Besteingerichtete Gerüste auf  
Dienunterlagen, Geleisen und  
Pontons.

Paris 1889 gold. Medaille

**500 Francs in Gold,**

wenn Crème Grollich nicht alle Hautanreinigkeiten, als Sommersprossen, Leberflecke, Sonnenbrand, Mitesser, Nasenröthe etc. beseitigt und den Teint bis in's Alter blenden weiss und jugendfrisch erhält. Keine Schminke. Preis Fr. 2.—. Man verlange ausdrücklich die „preisgekrönte Crème Grollich“, da es werthlose Nachahmungen gibt.

Savon Grollich, die dazu gehörige Seife, Preis Fr. 1. 25.

Grollich's Hair Milkon, das beste Haarfarbmittel der Welt, bleifrei. Preis Fr. 2.50 u. Fr. 5.—

Hauptdepôt A. Büttner, Apotheker in Basel.

Käuflich in Apotheken, Parfumerie-, Drogenhandlungen und bei Friseurs.

St. Gallen: C. Schobinger, Engalapothek. — C. Fr. Hausmann, Hechtapothek. — Fried. Klapp zum Falken. (670

Spezialität **Zugjalousien** Spezialität  
**Gewöhnl. Jalousien**

Dekorative  
Schreinerarbeiten

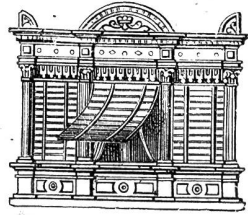

Billigste  
Bezugsquelle

314) **E. Gouverné, Buchs (St. Gallen).**

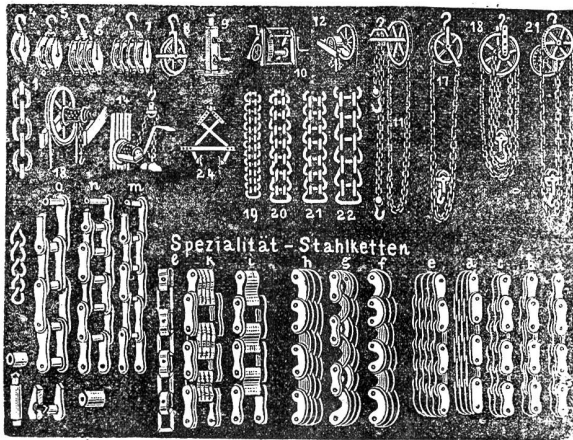

**Ketten-Fabrik**

**Nebikon (Kt. Luzern).**  
Geprüfte **Gall's- und Vaucanson's Gelenkketten** (19—22) **Leit- und Seilrollen** nach beliebiger Seildicke (4—8). **Winden und Kabeln** aller Art (9—10).  
Alle Systeme **Flaschenzüge, Aufzüge und Krane** (11—21) und sämtliche **Ketten**.  
**Bauzungen** (24). **Kranenkettens** (1) **Spezialitäts-Stahketten:** hunderte v. Sorten u. Dimensionen auf allen Maschinen anwendbar. Spinnereien, Webereien, Mühlenbauten, Druckereien, Papierfabriken etc. [598  
**Billigste Bezugsquelle.**

**Heizer-Mechaniker.**

Eine Fabrik des Kantons Neuenburg sucht auf 1. November nächsthin einen **tüchtigen Heizer-Mechaniker** zur Besorgung einer halbfixen, 10 Pferdekkräfte starken Dampfmaschine. Derselbe hätte daneben einige Schlosserarbeiten zu verrichten und muss die französische Sprache kennen.

Nur **solide, ernste Fachleute** mittleren Alters wollen sich melden mit Angabe bisheriger Thätigkeit. Offerten sind an die Expedition der Handwerker-Zeitung in St. Gallen unter Chiffre **376** zu richten. (376)



**Fachexperte für den Entwurf** des Patentsatzes 1888. (586)

**Aechter Holz-Cement, prima Qualität.**

57) **Amtlich geprüft, 10 Jahre Garantie für Haltbarkeit.** Vom kantonalen chemischen Laboratorium in Chur am 25. April 1885 und von der Prüfungsanstalt für Baumaterialien am schweizer. Polytechnikum in Zürich am 4. März 1890 untersucht und durch Analyse festgestellt, **dass mein Holz-Cement dem ächt schlesischen mindestens ebenbürtig ist.**

**Ausführung von Holz-Cementdächern** in allen Gegenden unter Garantie.

**Dachpappe** in verschiedenen Stärken. **Papier** für Holz-cementbedachungen. **Carbolinum.** **Isolirplatten.** **Isolirpappe.** **Alleräußerste Konkurrenzpreise.**

Bestes und leistungsfähigstes Geschäft dieses Faches in der Schweiz.

**J. Traber, Chur.**

Holz-Cement- und Dachpappen-Fabrik.

Amtliches Gutachten, Zeugnisse sowie jede Auskunft u. Kostenvoranschläge zu Diensten.

Vertretungen werden gesucht für alle Gegenden.

**Sägmehl,**

auch zartes feinjähr. **Rothtannen-Alpenholz,** Bau- und Kistenbretter, Hartholz aller Sorten, Latten, Schwarten empfiehlt zur gef. Abnahme **Alfred Bosshard,** Sägerei und Holzhandlung, **Rapperswil** am Zürichsee, — **Murg** am Wallensee. (561)



der **STANDARD TOOL Co. in CLEVELAND** GENERAL-VERBRETUNG **BERNHARD FISCHER & WINSCH DRESDEN - A.** **Werkzeuge- u. Maschinen-Fabrik,** (581)

# Sohlleder-Treibriemen

aus der Sohlleder-Gerberei und Riemen-Fabrik

# Heinr. Hüni im Hof in Horgen

bewähren sich überall.

[575]

## Verein. Schweizerbahnen. Bauausschreibung.

Für Ausbau des neuen Aufnahmegebäudes in Rorschach sind zu vergeben:

<b>Schreinerarbeiten:</b>	im Erdgeschoss	zirka Fr. 11,600. —
	im ersten Stock	„ „ 5,000. —
<b>Glaserarbeiten:</b>	im Erdgeschoss	„ „ 5,600. —
	im ersten Stock	„ „ 2,100. —

Die Bedingungen und Pläne können bis zum **25. Oktober** beim Bahningenieur in St. Gallen eingesehen werden, bei welchem auch die Offerten bis zum 26. Oktober verschlossen einzugeben sind

St. Gallen, den 18. Oktober 1892.

193 (M 1045 G)

Die Direktion.

**Rothtannene Sagstämme**, ganz erste Qualität, von 30—60 cm Durchmesser, werden zu kaufen gesucht. Offerten an die Expedition der Handwerker-Zeitung in St. Gallen unter Chiffre **378**.

## St. Gallische kanton. Lehrlingsprüfung.

Die IX. kantonale Lehrlingsprüfung findet im Frühjahr 1893 statt.

### Bedingungen der Zulassung:

1. Vollendung von mindestens 2 Jahren, resp.  $\frac{3}{4}$  der Lehrzeit.
2. Besuch der Fortbildungsschule.  
Anmeldungen sind zu richten an die Prüfungskommission (Gewerbemuseum St. Gallen), woselbst auch kostenfrei Reglement und Anmeldeformulare bezogen werden können.

**Anmeldetermin: 31. Dezember 1892.**

759)

Die Prüfungskommission.

Soeben ist erschienen:

## Schweizer. Gewerbekalender 1893

Taschen-Notizbuch für Handwerker u. Gewerbetreibende.

Herausgegeben unter Mitwirkung tüchtiger Fachmänner von der **Redaktion des „Gewerbe“**.

Empfohlen durch den Schweizerischen Gewerbeverein und vom Kantonalen bernischen Gewerbeverband.

Der Schweizerische Gewerbekalender dient sowohl als *Taschen-Schreibkalender* wie als *praktisches Hilfsbuch* in jeder Stunde des Tages für *Meister, Arbeiter und Lehrlinge aller Berufsarten*.

**Preis:** In Leinwand-Einband **Fr. 2. 50**, in Leder-Einband **Fr. 3.** —

Zu beziehen durch jede *Buchhandlung* und *Papeterie*, sowie bei der

392) **Buchdruckerei Michel & Bächler in Bern.**

## Eine Sägebesitzung

mit 2 Säggängen und den andern Holzbearbeitungsmaschinen, sowie mit zirka 20 Jucharten guten Landes und 9 Juch. Wald, konstanter Wasserkraft, in holzreicher Gegend und mit solider Kundschaft ist billig zu verkaufen. Anzahlung Fr. 50,000. — Offerten befördert die Expedition der Handw.-Zeitung in St. Gallen unter Chiffre **377**.

**Asphalt-Dachpappen** } in verschied. Grössen  
**Isolirpappen**  
**Asphalt-Leinwand, Isolirpapier**  
**Carbolineum, Theer**  
**Asphalt-Röhren**  
liefern billigst

**Aldinger-Weber & Co.**

190)

Oberer Graben 43, **St. Gallen.**

## Zu kaufen gesucht:

391] eine solide **Cement- und Baustein-Plattenpresse** sammt Modell, von wem sagt **Fritz Burkhardt**, **Cement, Huttwyl** (Kt. Bern).

## Lehrling gesucht

in ein Tapezierergeschäft u. Möbelhandlung nach der französischen Schweiz. Eintritt sofort. Sich zu melden an [387

**Ant. Felder**, Tapezierer, **Prefekturgasse Nr. 224, Freiburg (Schweiz).**

## Zu verkaufen:

390] wegen Nichtgebrauch eine ganz neue **Drehbank** für **Holzdrehler**, aus der renommierten Fabrik von J. J. Landolt in Enge Zürich. Dieselbe ist ganz von Eisen konstruiert und läuft ausgezeichnet tadellos; dieselbe kostete Fr. 265. — Verkaufspreis Fr. 200. —. Sich zu wenden an

**Gebrüder Brunner**, Pfeifendrehler in **Kleinlützel (Soloth.)**

393] Ein intelligenter Jüngling hätte Gelegenheit, die

## Klein- und Feinmechanik

nebst dem **Elektrischen** zu erlernen. — Offerten nimmt entgegen die Expedition der Handw.-Ztg. in St. Gallen unter Chiffre **393**.

## Stelle-Gesuch.

389] Ein junger tüchtiger, solider und zuverlässiger **Heizer**, zugleich **Maschinist**, welcher schon mehrere Jahre im Dampf betriebe thätig ist und kleinere Reparaturen an Kessel und Maschinen selbstständig auszuführen versteht, sucht gestützt auf gute Zeugnisse unter bescheidenen Lohnansprüchen dauernde Stelle. Offerten unter Chiffre **JA Nr. 389** befördert die Expedition der Handwerker-Ztg. in St. Gallen.

## Mühlmacher.

383] Ein tüchtiger Mühlmacher, der auf Wasserräder bewandert, findet sofort Arbeit. Adresse:

**Hobelwerk Buchs** (St. Gallen).

# GUSS

für Schlosser, Mechaniker und Mühlenbauer liefert prompt, gut und billig nach zahlreichen Modellen: **Wilhelm Koch**, Maschinenfabrik und Eisengiesserei, **Zürich.** (Vormals Gebr. Koch) [209]

# Treibriemen.

Leder-, Caoutchouc-, Balata-, Baumwoll- und Haar-Treibriemen. Hanfgurte.

## Stickmaschinen-Riemen.

Ledersaiten. Näh- und Bänderriemen.

Riemenverbinder verschiedener und neuester Systeme.

Adhäsionsfett, dickflüssig und fest in Stangenform.

Schlagerriemen. Zylinderleder, Manjons etc.

Technische Caoutchouc- und Asbest-Fabrikate.

Dichtungsmaterial für Dampfmaschinen und Pumpen. Stopfbüchsen-Pasta. Dampfahnenfett.

Kieselguhr-Isolirmaterial für Kessel- und Rohr-Umhüllungen.

Oelkännchen, Selbstöler und Schmierbüchsen.

Consistentes Maschinenfett. Hanfseil- und Drahtseil-Fett.

Wasserstands-Gläser und -Schutzgläser.

Differential- und Schrauben-Flaschenzüge.

Wasserdichte Wagen- und Pferddecke.

732) **Alfred Winterhalter**

z. „Meerpfad“ St. Gallen, Schmidgasse 26.

## Bedeutender Preisabschlag.



Für den ausnahmsweise billigen Betrag von Fr. 6. 50 Cts.: (558)

### sehr gute Wecker-Uhr,

Anker-Werk, in jeder Stellung gehend. Um den Ankauf jedem ehrbaren Käufer zu ermöglichen, wird bloss die Hälfte baar bezahlt und die andere Hälfte nach Prüfung und Einverständnis.

Joannot-Perret, Fabrikant in Faoug (Kt. Waadt).

## Gerüstartikel

für Maler und Gypser.

Gerüstböcke mit Aufsätzen oder zusammenlegbar.

Doppelleitern mit und ohne Verlängerung (leicht).

Gesimsgerüstböcke mit und ohne Aufsätze.

Leiterböcke und Saalgerüste etc. (142)

Fabrik für Farben, Firnis, Kitt und Gerüstartikel,

Disler & Reinhart,

KRIENS bei Luzern.

Fried. Galuz, Zimmermeister in Lenzburg

übernimmt Holztreppen nach jedem Plan. (325)

## Petroleum-Motoren.

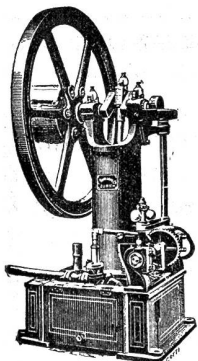

Betrieb mit gewöhnlichem Lampenpetroleum.

Solideste Konstruktion.

Billigster Betrieb.

Von 1/2-4 HP. stehendes Modell.

Von 5 HP. aufwärts liegendes Modell.

Prospekte etc. gratis. (136)

F. BORMANN & Co.,  
Zürich.

## „Gloria Infusorit“

allerbeste und dabei billigste Isolir- und Wärmeschutzmasse.

Rheinhold & Co., Celle (Hannover).

Vereinigte Norddeutsche und Dessauer Kieselguhr-Gesellschaft.

## Friedr. Bossardt,

Civilingenieur, Luzern.

### Technisches Bureau für allgemeine Maschinentechnik.

Ausarbeitung techn. Zeichnungen u. Konstruktionen für die praktische und korrekte Ausführung.

Untersuchung von Dampfmaschinen und Wassermotoren

event. Umbau derselben für den grössten Nutzeffekt.

Expertisen (privat oder gerichtlich).

### Taxationen, Verkaufs-Vermittlungen.

Vermessung und Anlage von Wasserkräften.

Construction und Ausführung von Brennöfen und Beschaffung

von allen Maschinen für die Gyps-, Ziegel- und

Cementfabrikation.

(Hierüber verlange man Specialprospekte und Cataloge.)

**Dynamo-electrische Maschinen (System Fein) für**

**Beleuchtung und Electrolyse.**

(Nebenschlussbogenlampen für Parallelschaltung.)

**Rath in Patent-Angelegenheiten.**

Beschaffung und Verwerthung von Erfindungspatenten im In- und Auslande. (716)

## Mosaik-Cementplättli

in einfachen billigen und vielfarbigen Dessins, sowie

### Unniplättli und Trottoirsteine

glatte und geriffte zu Bodenbelägen und Wandbekleidungen jeder Art, fabrizirt, liefert und verlegt und empfiehlt zu gefälliger Abnahme bestens

**J. C. Knabenhans-Sigrist,**

251] Glosbachstrasse 30, Zürich.

Preis-Album zu Diensten.

**FABRIKEN J. ANDOUART**  
**MASCHINENFABRIK & GIESSEREI.**  
 Holzbearbeitungs  
 Maschinen.  
 Specialität in  
 Sägen u.

# Für Hafner.



**Schmiedeeiserne Tragofengestelle**  
 liefert als **Spezialität** nach **jedem Maasse** von  
 verziertem und glattem Eisen die (360)  
**Schlosserei** von  
**A. W. Bauer in Zürich-Oberstrass.**  
 Preiscurant gratis.



**Gewind-  
schneidzeuge**  
für  
Gas- und  
Maschinenbau  
aller Systeme.

**Schraubenschlüssel, Schublehren, Bohrfutter,  
Metallbohrer, Reibahlen, Wasserwaagen, Normal-  
and Präzisionswerkzeuge, sowie sämtliche Werk-  
zeuge für Holz- und Eisenbearbeitung** empfiehlt unter  
Garantie  
**Wwe. A. Karcher,**  
 586) Werkzeug-Geschäft, Zürich.  
**Komplete Werkstätte-Einrichtungen.**

## Asphaltgeschäft, Holzceement-, u. Dachpappenfabrik

von  
**Heinrich Brändli in Horgen.**

**Asphalt- und Cement-Arbeiten aller Art, als:**

**Fussbodenbelege** für Gänge, Küchen, Höfe, Trottoirs'  
 Fabriklokale, Keller, Magazine etc. je nach Zweck  
 mit Asphalt, Cementguss oder Cementplättli in ver-  
 schiedenen Grössen und Stärken, glatt und geripelt.

**Isolirungen** in Gussasphalt oder Isolirplatten, für Ab-  
 deckung von Mauern, Gewölben und Böden, sowie  
 für feuchte Wände Asphaltanstrich.

**Holzpfasterungen** mit Asphaltfugen auf Betonunter-  
 lage versetzt, für Durchfahrten, Höfe, Strassen, Werk-  
 stätten etc. [72]

**Bodenbelege** von künstl. Asphalt (asphalte factice) für  
 Fabriklokale, Magazine, Kellereien etc., sehr solid  
 und widerstandsfähig gegen Säuren und Fette.

**Berechnungen, Preise, Muster gratis und franko.**



**ERSTE SCHWEIZ  
MOSAIKPLATTENFABRIK**

**Winterthur**

EMPFEHLT IHR FABRIKAT, ALS  
**MOSAIKPLATTEN**  
 FÜR BODENBELÄGE UND WANDBELENDUNGEN  
 VON DEN EINHÄCHSTEN BIS ZU DEN REICHESTEN  
 DESSEINS, GLATT UND GERIPPT. ZEICHNUNGEN  
 UND PREISCOURANTS ZU DIENSTEN.

## Deutsch-Amerik. Maschinenfabrik ERNST KIRCHNER & Co LEIPZIG - SELLERHAUSEN

Pramiirt mit höchsten Auszeichnungen.

Inhaber In- & Ausländischer Patente.

**Säge- & Holzbearbeitungs-Maschinen.**  
 ALS ALLEINIGE SPECIALITÄT · IN · HÖCHSTER · VOLLKOMMENHEIT ·



Sorgfältig auspro-  
 birte Maschinen für  
**Schreinereien,  
 Glasereien** etc. kön-  
 nen sofort prompt  
 vom Lager  
 geliefert werden.

Ueber 20,000 Maschinen  
 bereits geliefert.

Mässige Preise.  
 Coullante Bedingungen.

### Zürich.

Filialbureau: [282  
 Grossmünsterplatz 2.  
 Ingenieur:  
**Robert Kirchner.**

**Gesucht:**

141] 1 à 2 Waggonladungen ganz trockene saubere **Eichenbohlen**, 40 bis 100 mm dick und mindestens 25 cm breit.

Offerten für Lieferung franco Station Neuhausen nimmt entgegen die

**Schweiz. Industrie-Gesellschaft Neuhausen** bei Schaffhausen.

**Lehrlings-Gesuch.**

379) Ein intelligenter Knabe von rechtschaffenen Eltern könnte unter günstigen Bedingungen die **Drechslerprofession** gründlich erlernen bei

**Jakob Indermaur**, Drechsler in **Berneck** (Kt. St. Gallen).

**Gesucht.**

382) Ein solider, tüchtiger **Holzdrechsler** findet dauernde Beschäftigung. Kost und Logis im Haus, bei

**Karl Rauh**, mechan. Holzdrechserei, Espenmoos, St. Gallen.

Auch könnte da elbst ein ordentlicher, solider **Knabe** unter günstigen Bedingungen in die Lehre treten.

[381]

Patente überall besorgen **HANSLIN & CO** PATENT-ANWÄLTE **BERN** PATENT-GENOSSENSCHAFT SCHWEIZ

[382]

**Fischers Patent-Schnell-Bohrmaschinen** in allen Grössen versch. Construction Patent Maschinen Parallel Schraubstücke **BERNHARD FISCHER & WINSOR** Werkzeuge- und Maschinenfabrik Dresden A.

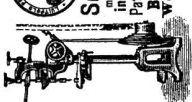

**Prima Asphalt-Dachpappen**

383] in verschiedener Stärke liefert von 23 Rp. an per Meter

**J. Gredig**, Holz-, Cement- und Dachpappenfabrik in Altstetten bei Zürich.

**BERGWERKS- und HÜTTENPRODUKTE. INDUSTRIELLE ANLAGEN.**

**Petroleum- und Gasmotor**

**Gnom**

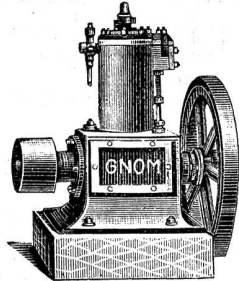

354)

einfachster und billigster Motor der Gegenwart; solide und dauerhafte Konstruktion. Absolut gefahrloser und ununterbrochen sicherer Betrieb. Die Lager, sowie alle beweglichen und reibenden Theile sind im Kurbelwellenkasten dicht abgeschlossen und daher vollkommen vor Staub geschützt.

Schmierung selbstthätig, unfehlbar und äusserst sparsam. — Konsum der Gasmotoren je nach ihrer Grösse 0,6 bis 0,9 Kubikmeter Leuchtgas und der Petroleummotoren zirka 0,4—0,6 Liter gewöhnliches, billigstes Lampen-Petroleum pro Pferdekraft und Stunde.

Ausführliche Prospekte — enthaltend die wichtigsten Neuerungen und Vortheile dieses Systems — zu Diensten.

**FRITZ MARTI, WINTERTHUR.**

**E. Kiessling & Co.,** Maschinenfabrik Leipzig-Plagwitz

bauen als alleinige Specialität

**Holzbearbeitungs-Maschinen.**

Neueste und vorzüglichste Constructionen. Grösste Leistungsfähigkeit. Prämiirt auf allen bis jetzt besuchten Ausstellungen. Export nach allen Welttheilen. Cataloge gratis und franco.

Bevollmächt. Ingenieur für die Schweiz: **Ernst Weber**, Strassburg i. E. Molsheimer Str. 6.



Aecht amerikanische **Holzturner-Sitze**. Bestes Sitzmaterial. ohne den Stempel „Gardner's Patent“ sind werlose Nachahmung.

**GARDNER & CO. NEW YORK**

**DI. SENN-MOOSER, LIESTAL.** Einzig Vertretung für die Schweiz

Jederzeitiger Lagerbestand: 5000 Stück.

**Erfindungs-Marken-Muster-Patente** **BURRY-SEQUIN, ZÜRICH** **Erfindungs-Marken-Muster-Patente** **BURRY-SEQUIN, ZÜRICH**

**C. Weber-Landolt, Ing.** Menziken (Schweiz). [785]

**WEBER's Petroleum-Motor** Patent C. Weber-Landolt. 1/4—100 HP. Betrieb mit gew. Petroleum. Consum pro Pferd u. Stunde 12—14 Cts. Einfachster, sicherster Motor der Zeit. In- u. Ausserbetriebsetzung augenblicklich. Keine Wartung. Silber-Medaille Paris 1889. *Prima Referenzen.*



**Drahtgewebe**

in Eisen und Messing, verzinkt, verzinnt, vernickelt für Metall- und Blechwaarenfabriken, Mühlebaugeschäfte, Pumpen- und Maschinenfabriken, chemische Fabriken etc.

**Siebe u. Wurfgerichte** für **Giessereien, Bau-meister, Cementge-schäfte und Handlungen.**

**Drahtgeflechte** für **Hühnerhöfe**, Hofeinfassungen; **Gartengeländer**, Blumentische, Speisekasten, Fusskratzeisen, Maulkörbe und **Drahtwaaren** jeder Art liefert billigst **G. Bopp**. Sieb- und Drahtwaarenfabrik. in **Hallau** (Kt. Schaffhausen). [234]

142] **Wer liefert schöne Berner Dachschindeln?** Offerten unter Chiffre **142** an die Expedition des „Soly“ in St. Gallen.

188] **Wer kauft eine so gut wie neue fünfsperrige**

**Dampfmaschine**

mit eingemauertem Kessel? Bewerber wenden sich gef. an **Fr. Lauper**, Ziegler in **Büren a. A.** (Bern).

**Gesucht.**

138) Für eine Parquetfabrik wird zu sofortigem Eintritt ein absolut zuverlässiger und tüchtiger **Vorarbeiter** gesucht, der im Stande ist, die Fabrikation in allen Theilen selbstständig zu leiten. Nur Leute mit prima Zeugnissen wollen sich melden. Offerten mit Gehaltsansprüchen vermittelt die Expedition des „Holz“ St. Gallen unter Chiffre 133.

**Zu verkaufen:**

Eine starke, fest gebaute vertikale **Kehlmaschine** mit einer Anzahl Messer. Zu erfragen bei der Expedition der Handw.-Ztg. in St. Gallen unter Chiffre 293.

**Asphalt**

in Rollen zur Herstellung äusserst zweckmässiger, dauerhafter und wohlfeiler **Bedachungen** in bester Qualität, sehr preiswerth bei (92b)

**A. W. Andernach,**  
Fabrik in Beuel a/Rhein in Deutschland.

Muster und Preise sowie ausführliche Anleitung zur Herstellung der Dächer postfrei und umsonst.



Die **garantirt besten u. billigsten Metall-**  
(Diamantstahl-)  
**Sägen,**

geprüft u. empfohlen von vielen Fachleuten kosten per Dutzend [792]  
cm. lg. 18 23 28 32  
Fr. 4. 27, 4. 90, 5. 50, 6. —  
Dazu passende Sägebögen mit einem Blatt per Stück:  
Fr. 2. 25, 2. 65, 3. 30, 3. 60.  
Das Nachschärfen der Sägen per Dutzend Fr. 2. 50.  
**Hanisch, Granateng. 15, Aussersihl.**

**Zu verkaufen:**

- a) ein **Baugeschäft**; flotte Gelegenheit für einen tüchtigen Bau- und Zimmermeister. Ort sehr industriell. Außerordentlich preiswürdig. [385]
- b) eine **leistungsfl. Kehlholbel-Maschine** mit 4 Hölbel und mehreren hundert Façon-Eisen. Spottbillig, weil zu wenig Arbeit. Näheres ertheilt kostenfrei

**W. Egger in Rapperswil.**

**Für Schlossermeister.**

381) Man wünscht einen intelligenten 15jährigen Knaben einem tüchtigen Schlosser in die Lehre zu geben. Offerten sind an dessen Vor mund zu richten.

**Hrsh. Kunz,**  
alter Bahnhof, Bülach.

**Joh. Weber, Maschinenfabrik Wald (Zürich).**

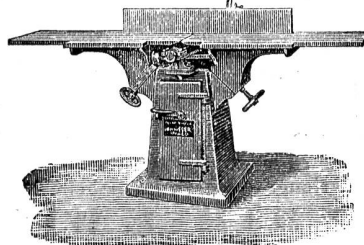

**■ Holzbearbeitungs-Maschinen ■**

- Bandsägen** für Stämme, Schreiner und alle Zwecke, 4 Grössen.
- Doppelte Hobelmaschinen**, 600 und 450 mm breit.
- Abrichtmaschinen**, 400, 500, 600 mm breit mit Schutzvorrichtungen.
- Kreissägen** für alle Zwecke, in versch. Grössen.
- Kehlmaschinen** mit horizontaler und vertikaler Achse, mit Abplattköpfen für saubere Arbeit.
- Holzdrehbänke. — Transmissionen.**

**Universalmaschinen. — Sägefeilmaschinen.**  
**Ganze Schreinerei-Einrichtungen.**

Diplomirt. — Illustr. Preiscourant gratis, franko. (261)



Schrauben-Flaschenzüge von E. Becker in Berlin

**Treibriemen**

Schnell-Flaschenzüge Wasserstandsgläser



**G. L. Tobler & Co.** Zollhausstrasse Nr. 5 **St. Gallen**

[731]

Wagen- und Pferddecke  
Hanfschläuche

**Kautschukwaren**

Wasserstands-Schutzvorrichtungen

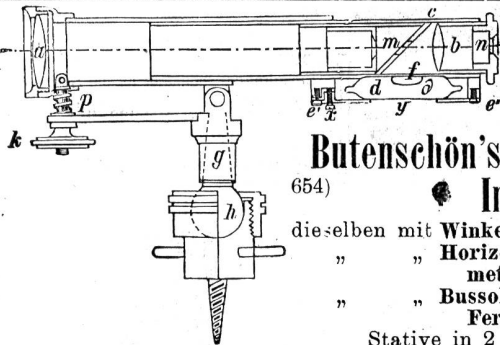

**J. F. Klingelfuss**

**AARAU**

unterhält Lager von

**Butenschön's Patent-Taschen-Nivellir-**

654)

**Instrumenten \*)**

à Fr. 45. —

à „ 42. 50

die-selben mit Winkelabsteckvorrichtung

„ „ Horizontalkreis u. Mikrometerklemme

à „ 50. —

„ „ Bussole u. terrestrischem Fernrohr

à „ 50. —

Stative in 2 Grössen à Fr. 10 und Fr. 15.

Ferner **Nivellirlatten, Nivellirbänder, Bandmaasse, Dosenlibellen etc.**

\*) Siehe in „Holz“ Nr. 13, Bd. IV. „Ill. schweiz. Handw.-Ztg.“ Bd. VII, 1891.

**Liste empfehlenswerthester Bezugsquellen.**

**Alphabetisch geordnet.**

**NB.** Diese Bezugsquellen-Liste erscheint monatlich einmal in den drei Blättern „Illustrirte Schweizerische Handwerker-Zeitung“, „Schweizer Industrie- und Handels-Zeitung“ und „Holz“ (Zentralblatt für Holzindustrie etc.) — Preis per Adressenzeile für ein Jahr, in allen drei Blättern zusammen: für Abonnenten eines der drei Blätter = Fr. 3. —, für Nichtabonnenten Fr. 5. —. Neue Aufträge nimmt stets entgegen **Die Buchdruckerei Fenn-Barbier St. Gallen.**

**Adhäsionsfett**

Gebr. Def. Riemenfettfabrik, Schaffhausen  
Robert Suter, Thayngen.

**Adressen für Bezugs- und Absatzquellen**  
E. Ernst Schaffitz, Schaffhausen.

**Arbeiten in Granit, Serpentin, Syenit, Mergelkalksteine**

Marmorindustrie Max Wäff, Rheineck.

**Besther. Holzbeizen**, best. als alle and. Beiz.  
H. Kopp, Grenchen (Solothurn).

**Ahornholz für Laubsägearbeiten** etc.  
Martin Arnold, Bürglen (Uri).

**Destillir-Apparate**

A. Gygax, Kupferschmied, Zofingen.

**Extraktions-Apparate**

A. Gygax, Kupferschmied, Zofingen.

**Vakuum-Apparate**

A. Gygax, Kupferschmied, Zofingen.

**Arbeiten in Asphalt und Holzcement**

Heinrich Brändli, Dorgen.

**Asphalt-Dachpappe**

A. W. Andernach in Beuel a/Rhein

**Asphalt-Isolirplatten**

Heinrich Brändli, Dorgen.

**Auskünfte**

E. Ernst Schaffitz, Schaffhausen.

**Asphalt-Dachleinwand**

Heinrich Brändli, Dorgen.

**Asphaltimprägn. Papier für Holzcement-**

dächer und diverse Zwecke

Heinrich Brändli, Dorgen.

**Badwannen, Badöfen**

Otto Becker, Frohschaugasse 18, Zürich.

**Bandsägen für Hand- und Fußbetrieb**

Ed. Stöcker, Weinfelden.

**Bandsägenblätter:** G. Zoho, Bern.



**Baumwoll-Treibriemen**  
Robert Suter, Thayngen.

**Bau- und Möbel-Beschläge**  
Bender, Eisenwaarenhandlung, Zürich.  
A. Genner, Richtersweil.

**Baumwollseile**  
Dechslin z. Mandelbaum, Schaffhausen.

**Bautechnische Arbeiten**  
Marmorindustrie Max Näff, Rheineck.

**Bauwerkzeuge**  
J. G. Grobmann, Seefeld-Zürich.

**Benzin-Motoren**  
Wolf u. Weiß, Zürich.

**Blattgold, Aluminium, Bronze**  
Alex. Germain Weber, Korschach.

**Bildhauer-Arbeiten**  
A. Laurenti, Bern.  
Joh. Buri, Holzbildhauer, Chur.

**Bleibbüchsenfabrik, mech.**  
J. Kopejschny, Frauenfeld.

**Blechwaaarenartikel**  
Metallwaarenfabrik Künnten (Aargau).

**Bleiweis, Zinkweis, Patentweis**  
B. A. Mayer, Burgdorf.

**Blitzableiterstippen, solideste Feuervergold-**  
L. Jüly, Goldschmied, Sursee. [dung]

**Bodenwische, Bodenöl und Bodenlack**  
Alex. Germain Weber, Korschach.

**Brückenwaagen**  
Alb. Wädlerlin, Schaffhausen.  
J. Ammann u. Wild, Waagenfabrik, Ermatingen u. St. Gallen. (Wild, Eichmeister, St. Gallen).  
Ammann-Seiler, Ermatingen.

**Bogenrohre f. Defen (komplet n. Zeichnung)**  
H. Vogt-Gut, Arbon.

**Brunnstein**  
Lack- und Farben-Fabrik Chur.

**Buchdruck-Arbeiten**  
Senn-Barbier, St. Gallen.  
A. Niederhäuser, Grenchen.

**Bücher, technische und handelswissenschaftl.**  
W. Senn, jun., Seidenhof, St. Gallen.  
Gäjar Schmidt, Zürich.

**Carbolnennum**  
J. H. Luz, St. Gallen.  
C. F. Weber, Muttens-Basel.

**Carrousel-Pferde u. Pferdeköpfe f. Sattler**  
Klaus, Wiegenpferdfabrik, Wyl (St. Gall.)

**Cementstebe, Wurfgitter für Sand, Kies und Coaks**  
G. Bopp, Drahtwaarenfabrikation in Schaffhausen und Hallau.

**Centralheizungen und Defen**  
R. Breitingen, Zürich.

**Copy-Pressen, beste schmiedeiserne**  
H. Werffelt-Stoll, Papierhdg., St. Gallen.

**Cirkular-, Rühl- und Bandsägen**  
A. Genner, Richtersweil.  
Wwe. A. Kärcher, Werkzeuggesch., Zürich.

**Dachpappen, diverse Sorten**  
Heinrich Brändli, Horgen.

**Dachpappe, Solzement**  
J. Traber, Chur.

**Dachziefer, französischer**  
Mech. Schiefertafelfabrik Thun.

**Dach- und Isolirpappen**  
J. H. Luz, St. Gallen.

**Dach- und Unterlagpappen**  
Heinrich Brändli, Horgen.

**Dampf-Automat, praktischste Dampfmaschine für Kleinbetrieb, bedarf keines Heizers**  
F. Bormann u. Co., Zürich.

**Dachlack, bester Anstrich für Pappe u. Lein-**  
Heinrich Brändli, Horgen. [wanddächer]

**Dampfmashinen für das Kleingewerbe**  
Fritz Marti, Winterthur.

**Drahtgestichte und -Gewebe**  
C. Vogel, St. Gallen.

**Drahtseile**  
Dechslin z. Mandelbaum, Schaffhausen.  
Fritz Marti, Winterthur.  
Mech. Bindfadenfabrik Schaffhausen.

**Drahtsebe, Drahtgewebe und -Gestichte**  
für Fabriken, Baugeschäfte und Giebereien  
G. Bopp, Drahtwaarenfabrikation in Schaffhausen und Hallau.

**Drehbänke und Bohrmaschinen**  
Ed. Stöfer, Weinfelden.

**Drehserarbeiten für elektrische Läutwerke, Telephonie, Telegraphen u. Beleuchtungen**  
H. Vietenholz, Wäfflingen (Zürich).  
H. Uehlinger, mech. Werkst., Schaffhausen.

**Eichenschnittwaaren**  
E. Fries, Unterstraf-Zürich.  
Ed. Wildberger, Neunkirch (St. Schaffh.).

**Eiserne Schüfse, Eimer und Tansen**  
Fr. A. Bantel, Winterthur.

**Elektr. Beleuchtungsanlagen**  
Elektro-mech. Werkstätte A. Blöschlinger, Schaffhausen.

**Elektrische Apparate**  
A. Hob, Cham.

**Elektr. Apparate u. Montirung derselben für Haus, Hotel und Fabrik (Großes Lager)**  
A. Zürcher, Klein-Mechanik und Telegraphenbau, St. Gallen.

**Elektr. Läutwerke und Tableaux**  
Elektro-mech. Werkstätte A. Blöschlinger, Schaffhausen.

**Falz- und Drahtstiftmaschinen**  
Martini u. Co., Frauenfeld.

**Farben u. Lacke aller Art f. Maler, Lackirer**  
Dr. E. Spinnler, Lieftal.

**Fabrikation v. Ofenröhr., gepreßte Winkel**  
H. Vogt-Gut, Arbon. [und Bogen]

**Fabrikat. Schmiedeis. Fässer für Transport**  
H. Vogt-Gut, Arbon. [u. Petrol., Sprit zc.]

**Farben, Lacke, Pinsel**  
Lack- und Farben-Fabrik Chur.

**Farben für pressante Anstriche**  
Lack- und Farben-Fabrik Chur.

**Farben und Firnisse, Bleiweiße zc.**  
Alex. Germain Weber, Korschach.

**Feilen**  
G. Joho, Bern.  
Wwe. A. Kärcher, Werkzeuggesch., Zürich.

**Feinmechanik**  
A. Hob, Cham.

**Feldschmieden und Gebläse**  
Fritz Marti, Winterthur.  
H. Uehlinger, Schaffhausen.

**Feuerwerks-Körper jeder Art**  
K. u. F. Hamberger, Oberried-Interlaken.

**Flader- und Marmorpapiere**  
Lack- und Farben-Fabrik Chur.

**Fournituren u. Werkzeuge für Sattler u. Lemm-Marty, St. Gallen. [Tapezirer]**

**Fox-Cement zum Ausgießen**  
Fritz Marti, Winterthur.

**Fräsen**  
Gustlod u. Schumacher in Cortailod (Neuenburg). Spezialität in Zirkularsägen und Fräsen jeder Art und Form.

**Garteneinfassungen, Hühnerhöfe, Gitter, Maulkörbe:**  
G. Bopp, Draht- u. Sieb-Fabrikation in Hallau und Schaffhausen.

**Gartenschläuche**  
Gebr. Ehrsam, Wädensweil.

**Gasmotoren**  
Gillieron u. Amrein, Weven.

**Gas- und Petrol.-Motoren**  
Fritz Marti, Winterthur.  
Martini u. Co., Frauenfeld.  
Schweiz, Locomotiv- u. Maschinenfabrik Winterthur.  
Wolf u. Weiß, Zürich.

**Geländer-, Sieb- und Drahtwaaren**  
C. Vogel, St. Gallen.

**Gewindschneidzeuge f. Gas-, Maschinenbau**  
Wwe. A. Kärcher, Werkzeuggesch., Zürich.

**Glasapparate physikalische und chemische**  
Ernst Stadelmann, Glasbläse, Zürich.

**Glaserdiamanten**  
Nur per Duz. an Händl. Gottl. Bucher, St. Karlsru. 18, Luzern.

**Glasmalereien:**  
Ab. Kreuzer, Zürich. Paris 1889: Silb. Medaille, Acad. nat.: silb. Med., 3 Dipl. Kirchenfenster, Wappen- und Salon-Scheiben. Kunstverglasung.

**Glas- und Schmirgel-Papier**  
Schmirgel dampfverfr. Frauenfeld.

**Glatteisen und -Eisen**  
Bender, Eisenwaarenhandlung, Zürich.

**Goldleisten zum Einrahmen, sowie für Gallerien**  
H. Weil-Heilbronner, Zürich.

**Granit- und Syenit-Arbeiten**  
B. Pfister, Marmorindustrie, Korschach.

**Gummiwaaren**  
G. S. Wunderli, erste schweizer. Patent-Gummiwaaren-Fabrik Zürich.

**Gummiwaaren sämtliche technische**  
D. Weiß, Zürich, Gummiwaaren en gros.

**Gußstücke, rohe und bearbeitete**  
Heiniger u. Wegmann, (vorm. Schnell u. Schneckenburger) in Oberburg b. Burgdorf.

**Sandlänggestelle (Spezialität)**  
Gustav Wif, Spreitenbach (Aargau).

**Sanfriemen und -Gurten**  
Robert Suter, Thayngen.  
C. u. A. Würgler, Feuerthalen.

**Sanf-Schläuche**  
Gebr. Ehrsam, Wädensweil.  
Robert Suter, Thayngen.  
C. u. A. Würgler, Feuerthalen.

**Sanf- u. Hautschukschläuche f. Hydranten, Spritzen und Pumpen zc.**  
G. Riegg, Schlauchfabrik, Wädensweil.

**Saufseile**  
Mech. Bindfadenfabrik Schaffhausen.

**Saufseile für Transmissionen**  
Dechslin z. Mandelbaum, Schaffhausen.

**Saufstelegraphen u. Telephoneneinrichtungen**  
Elektro-mech. Werkstätte A. Blöschlinger, Schaffhausen.

**Solzbetzen**  
Lack- und Farben-Fabrik Chur.

**Solzement, prima**  
Heinrich Brändli, Horgen.

**Solzement und Dachpappe, Solzement-dächer**  
J. Traber, Chur.

**Solzwerkzeuge, sämtliche**  
Wwe. A. Kärcher, Werkzeuggesch., Zürich.

**Solzhoebelmaschinen**  
Ant. Eichmann, mech. Werkstätte Zug.

**Sectographen-Apparate**  
H. Werffelt-Stoll, Papierhdg., St. Gallen.

**Sectographen-Masse I. Qualität**  
H. Werffelt-Stoll, Papierhdg., St. Gallen.

**Seizungen und Ventilatoren**  
Fritz Marti, Winterthur.

**Söbel und Solzwerkzeuge (Straßburger)**  
Bender, Eisenwaarenhandlung, Zürich.

**Solzbearbeitungs-Maschinen**  
Memmer u. Co., Basel.  
E. Kärchner u. Co., Leipzig-Sellerhausen.  
Fritz Marti, Winterthur.  
Ed. Stöfer, Weinfelden.  
Wolf u. Weiß, Zürich.

**Solzrollladen**  
Kehler u. Söhne, Chur.

**Solzstammbohrer**  
Ant. Eichmann, mech. Werkstätte Zug.

**Hydrantenschläuche**  
Gebr. Ehrsam, Wädensweil.

**Hydranten-, Stand- und Wendrohre**  
Karl Kutter, Fluntern-Zürich.

**Hydraul. Widder, Wechsel-Widder, Wasser-**  
J. Schlumpf, Steinhäusen (Zug). [transm.]

**Imprägn. Isolirteppich für Bauzwecke**  
Ed. Hartmeyer, Wipkingen (Zsch.).

**Kameelhaar-Treibriemen**  
Robert Suter, Thayngen.

**Kaserel-Feuerungen (Vogt'sches System)**  
H. Vogt-Gut, Arbon.

**Käsepressen, Käseaufgg., Transporteurs zc.**  
H. Vogt-Gut, Arbon.

**Kautschukstempel**  
Niederhäuser, Grenchen (Solothurn).

**Ketten und Sebzuge aller Art, Gelenk-**  
ketten als Ersatz f. Treibriemen. Velocipedesketten. Billigste Bezugsq., prompteste Bedienung  
Ketten- u. Hebezugsfab. Nebikon (Luzern).

**Kircheneizungen**  
Heiniger u. Wegmann (vorm. Schnell u. Schneckenburger), Oberburg b. Burgdorf.

**Kistenbretter**  
Mech. Schiefertafelfabrik Thun.

**Kohlenkarren eiserne**  
Jb. Reich-Tischhauser, Bruggen b. St. G.

**Korksteine, Korkplatten** für leichte, trockene Bauten und Isolationen  
Mech. Korkwarenfabrik Dürrenäsch (Ag.)

**Korkschalen, Korkschläuche, Korkisofitmassen** zur Isolation von Dampf- und Kaltwasserleitungen  
Mech. Korkwarenfabrik Dürrenäsch (Ag.)

**Korkzapfen-Fabrikation und Korkholz-handlung**  
Mech. Korkwarenfabrik Dürrenäsch (Ag.)

**Lacke, Farben**, trocken u. in Del abgerieben  
B. A. Mayer, Burgdorf.

**Lager-Metall „Babbit“**  
Fritz Marti, Winterthur.

**Langlochbohr- (oder Stemm-) Maschinen** für Handbetrieb  
Ed. Stöcker, Weinfelden.

**Leder- und Laufschnakitt**  
Joh. Huber, Lederkittfab., Zonen (Arg.).

**Leim, Käseleinmehl** zum Kaltleimen  
E. Ernst Schaffig, Schaffhausen.

J. C. Köllin, St. Jakobstr., St. Gallen.

**Leime und Leimpulver**  
Alex. Germain Weber, Rorschach.

**Marmor**, roh in Blöcken und Platten  
Marmorindustrie Max Näff, Rheineck.  
B. Pfister, Marmorindustrie, Rorschach.

**Marmor-Aussähe u. -Platten** für Möbel  
Marmorindustrie Max Näff, Rheineck.

**Marmorarbeiten** jeder Art  
Aug. Viberstein, Marmor säge, Solothurn.  
B. Pfister, Marmorindustrie, Rorschach.  
Ch. Witthrich, marbrier, Roche (Vaud).

**Maschinenöle und Wagenfette**  
Alex. Germain Weber, Rorschach.  
Wittwe S. Strütt, Basel.

**Massenartikel in Eisen und Messing**  
A. Hoß, Cham.

**Messerplatten**  
J. A. Aldermann, Plattenbruchbes., Mels.

**Messingröhren** für Drechsler und Optiker  
Bender, Eisenwarenhandlung, Zürich.

**Metallbedach- und Wandverkleidungen**  
Ab. Schulthess, Zürich.

**Metall-Bedachungen, Metallfalz-Ziegel, Metalldachplatten, Metallschindeln**  
J. Traber in Chur.

**Metallbuchstaben** für Firma  
Ls. Troxler, Luzern.

**Mineral-Asphalt**, flüssiger; bester Anstrich von Papp- und Leinwanddächern  
Heinrich Brändli, Horgen.

**Modellmalt: Lack- u. Farben-Fabrik** Chur.

**Nost- und Weinproben** nach Decksle, von G. Jberg, Optiker, Basel. [Neusilber]

**Muschelkalkstein** für Sodel  
J. Aldermann-Wirz, Dirmarsingen.

**Nachtstühle** mit verstellbarer Patenteinrichtung  
Ph. J. Bölli, St. Gallen.

**Nickelgriffe und Schilder**  
A. Genner, Richtersweil.

**Ofenröhren, Ofenrohrknie**  
H. Vogt-Gut, Arbon.

**Ofen** nach irländischem System  
Heiniger u. Wegmann (vorm. Schnell u. Schneidenburger), Oberburg b. Burgdorf.

**Olivenölseife** und Schmierseife  
Alex. Germain Weber, Rorschach.

**Parqueterie**  
Hennemann, Basscourt.  
Kessler u. Söhne, Chur.  
Stuber u. Wenzler, Schüpfen (Bern).  
Thurnheer-Rohn, Baden.

**Papiere** aller Art: Niederhäuser, Grenchen.

**Patentanwalt: E. Blum** u. Co., Zürich.  
Bourry-Sequin, Zürich.  
G. Furrer, Konstrukteur, Biel.  
Hanslin u. Co., Bern.

**Petroleum-Motoren**  
Gillieron u. Amrein, Bevev.  
Schweiz. Lokomotiv- u. Maschinenfabrik Winterthur.  
C. Weber-Landolt, Menziken.  
Wolf u. Weß, Zürich.

**Pergament-Glaspapier** u. Schmirgeltuch  
Alex. Germain Weber, Rorschach.

**Petroleum-Motoren** zum Betrieb mit gewöhnlichem Lampenpetrol  
F. Bormann u. Co., Zürich.

**Petroleum-, Gas- Wasser- u. Dampfmotor.**  
Fritz Marti, Winterthur.

**Photogr. Apparate** (Fabrik sämmtlicher photograph. Utensilien und Produkte)  
Engel-Feitknecht, Zwanen (Bern).

**Pumpen** für alle Zwecke, verbesserte, mit Klappen und Kugel- Ventilen  
Karl Bleidorn, Maschinenfabrik, Arbon.

**Pumpen aller Art** für gewerbliche und landwirtschaftliche Zwecke, in solider Ausführung  
Ph. Nigg, mech. Werkstätte, Ragaz.

**Querspunden** von Weichholz  
Mech. Holzdreherei J. Studer, Wittnau (Aargau).

**Reizzeuge: Hommel-Esser**, Aarau. (Nicht-aussteller in Paris 1889).

**Reizzeuge**, prima Aarau, u. Schultzeiß, Kern u. Co., Aarau.

**Röhren u. Verbindungsstücke** für Gas-, Fr. Marti, Winterthur. [Wass- u. Dampf.]  
U. Rietmann u. Co., Retstal.

**Rohrschellen**  
Metallwarenfabrik Rüntten (Aargau).

**Rollladen** aus gew. Item Stahlblech  
Carl Hartmann, Rollladenfabrik Biel.

**Säge-Maschinen**  
E. Kirchner u. Co., Leipzig-Sellerhausen.

**Schindeln, Unterzug- u. Ziegelschindeln**  
J. Bösch, Schindelnbrkt., Ebnat (Tbrg.)

**Schleif-, Lack- und Polir-Mittel**  
H. Kopp, Grenchen (Solothurn).

**Schiffbretter und Schallbrecher**  
E. Giraudi-Brunner, Bern.  
E. Giraudi u. Co., Zürich.

**Schmiedfeuer**, sog. Holloch-System  
Jb. Reich-Tischhauser, Bruggen b. St. G.

**Schmirgel** in allen Nummern  
Schmirgelsdampfwerk Frauenfeld.

**Schmirgelscheiben** pur und Holzfern  
Schmirgelsdampfwerk Frauenfeld.

**Schmirgel und Schmirgelscheiben**  
G. Joho, Bern.

**Schmirgelscheiben** f. nass. u. trockn. Gebr.  
Schmirgelsdampfwerk Frauenfeld.

**Schmirgelpräparate**, englische u. deutsche  
H. Kopp, Grenchen (Solothurn).  
Fritz Marti, Winterthur.

**Schmirgeltuch**, englisches  
Alphons Hörning, Bern.

**Schmirgelscheiben, Schmirgel in Röhren und Staub**  
A. Genner, Richtersweil.

**Schmirgeltuch**, weiß und grau, Körper  
Schmirgelsdampfwerk Frauenfeld.

**Schneeschaukeln** von Holz, sowie Schaufelbretter von Ahorn  
Joh. Tobler z. Mühle, Alt-St. Johann.

**Schrauben und Muttern** aller Art  
A. Genner, Richtersweil.  
G. Joho, Bern.

**Schulbänke u. Schreibtische** für Hausgebrauch  
Fritz Schenk, Schulbankfabrikant, Matte, Bern.

**Schulbänke** als Spezialität  
K. Stiili, Schreiner, Turgi (Aargau).

**Schultafeln und Griffel**  
Mech. Schiefertafelfabrik Thun.

**Segeltuchtreibriemen**  
Fritz Marti, Winterthur.

**Seile aller Art** für Krähen, Aufzüge, Schifffahrt zc.  
Mech. Bindfadenfabrik Schaffhausen.

**Spiegel**, Spiegelglas und fertige Spiegel  
H. Weil-Heilbronner, Zürich.

**Spiralfräugschläuche**  
L. Wollstatt, Zürich.

**Spritzenschläuche**  
Gebrüder Ehrsam, Wädensweil.

**Stahlfringfedern-Fabrikat** für Polster-  
Lenm-Marty, St. Gallen. [möbel.]

**Stein-Bezug: Sägenfallstein, Savonnières** (weißgelb), Jaumontstein (gelb), farbige Granite und farbige Sandsteine, Tuffsteine, Grottensteine, vulkanischer Luffit., Steinkitt  
Th. Matthies, Regensburg.

**Stein- und Bildhauergeräth**  
J. G. Grohmann, Seefeld-Zürich.

**Stiele für Schaufeln, Bohrschlägel zc.**  
Tragbahnen, schön gearbeitet  
Martin Arnold, Bürglen (Uri).

**Straßen- und Spritzenschläuche**  
L. Wollstatt, Zürich.

**Süßschwimmen** von diverser Holz  
Martin Arnold, Bürglen (Uri).

**Tapeten und Fenster-Rouleaux**  
E. Steinegger, Zeughausstraße 59, Zürich III.

**Thüröffner, elektrische** (eidg. Patent)  
A. Zürcher, mech.-elektr. Werkst., St. Gallen.

**Tintengefäße** für Schulbänke, unzerbrechl. Rahmen, Schieber u. Boden aus Metall  
F. J. Wiedemann, Zingst., Schaffhausen.

**Tinten**, Staffords amerit., Dual, unerreicht  
H. Werffli-Stoll, Papierhdg., St. Gallen.

**Tinten: Tintenfabrik** Frauenfeld.

**Transmissions-Seile**  
Mech. Bindfadenfabrik Schaffhausen.

**Treibriemen** v. Baumwolle, Hanf u. Haar  
E. u. A. Bürgler, Feuerthalen.

**Turbinenmotoren** f. Handw. u. Hausind.  
Dr. D. Bossert, Civilingr., Rapperswil.

**Universalfolzhbearbeitungs-Maschinen** für Hand-, Fuß- und Motorenbetrieb  
Ed. Stöcker, Weinfelden.

**Ventilationsöfen** n. eigen. patent. System  
Heiniger u. Wegmann (vorm. Schnell u. Schneidenburger) Oberburg b. Burgdorf.

**Vernickelung**, prompt und billig  
Jb. Häselmann, Niedtswyl (Bern)

**Ventilatoren** in allen Größen und Kon-  
F. Y. Brunner, Oberuzwil. [struktionen.]

**Ventilatorfeldschmiderei, Schmiedfeuer**  
Fritz Marti, Winterthur.  
Reich-Tischhauser, Bruggen bei St. Gall.

**Vorhangarnituren, Rouleaux- und Stores-Garnituren** für Tapezierer  
R. Meyer, Oberdorfstraße 15, Zürich.

**Waagenfabrikation**  
Alb. Wädlerlin, Schaffhausen.

**Waagenfabrikation**  
Ammann u. Wild, Ermatingen u. St. Gall.  
(Wild, Eichmeister, St. Gallen).  
Ammann-Seiler, Ermatingen.

**Warm-Wasserheizung** für Gewächshäuser u. Käseler, in Kupfer und Eisen  
Müller, Heizungs-Geschäft Tann bei Müti (St. Zürich).

**Warmwasserheizungen** in Käserräume  
H. Vogt-Gut, Arbon.

**Warmeisensch- u. Material** (Nieselgubrschnur und Abseilort-Composition)  
L. Wollstatt, Zürich.

**Washbretter**  
Gustav Wyß, Spreitenbach (Aargau).

**Wasserleitungs-Röhren**, schmiedeiserne, **Referboirs** und andere größere Blecharbeiten  
Franz Helfenberger, Rorschach.

**Wasserstandröhren** auf Maß geschmitten  
Ernst Stadelmann, Glasbläse Zürich.

**Wassermotoren**  
Franz Helfenberger in Rorschach.  
Marti u. Co., Frauenfeld.

**Wasserwaagen** (Niveauz)g  
J. F. Klingelfuß, Aarau.

**Weidheisen und Stahlguß**  
U. Rietmann u. Co., Retstal.

**Wein- und Brauer-Schläuche**  
L. Wollstatt, Zürich.

**Weine** für den Hausgebrauch  
Gebrüder Niemensberger, St. Gallen.

**Weinpumpen** sammt Schläuche u. Hähnen  
Karl Kutter, Flumtern-Zürich.

**Werkzeuge** für Holz- u. Eisenbearbeitung  
Wm. A. Kärcher, Werkzeuggech., Zürich.

**Zinforamente, Baupenglerei**  
J. Traber, Chur.