

Objekttyp: **Advertising**

Zeitschrift: **Illustrierte schweizerische Handwerker-Zeitung : unabhängiges Geschäftsblatt der gesamten Meisterschaft aller Handwerke und Gewerbe**

Band (Jahr): **10 (1894)**

Heft 20

PDF erstellt am: **05.07.2024**

Nutzungsbedingungen

Die ETH-Bibliothek ist Anbieterin der digitalisierten Zeitschriften. Sie besitzt keine Urheberrechte an den Inhalten der Zeitschriften. Die Rechte liegen in der Regel bei den Herausgebern.

Die auf der Plattform e-periodica veröffentlichten Dokumente stehen für nicht-kommerzielle Zwecke in Lehre und Forschung sowie für die private Nutzung frei zur Verfügung. Einzelne Dateien oder Ausdrucke aus diesem Angebot können zusammen mit diesen Nutzungsbedingungen und den korrekten Herkunftsbezeichnungen weitergegeben werden.

Das Veröffentlichen von Bildern in Print- und Online-Publikationen ist nur mit vorheriger Genehmigung der Rechteinhaber erlaubt. Die systematische Speicherung von Teilen des elektronischen Angebots auf anderen Servern bedarf ebenfalls des schriftlichen Einverständnisses der Rechteinhaber.

Haftungsausschluss

Alle Angaben erfolgen ohne Gewähr für Vollständigkeit oder Richtigkeit. Es wird keine Haftung übernommen für Schäden durch die Verwendung von Informationen aus diesem Online-Angebot oder durch das Fehlen von Informationen. Dies gilt auch für Inhalte Dritter, die über dieses Angebot zugänglich sind.

Beste und billigste Bezugsquelle für



**Ia. Kernleder-Treibriemen,
Ia. engl. Balata-Treibriemen,
Ia. Kamelhaar-Treibriemen,**

Ia. Näh- und Bänderriemen, Riemenschloss, Adhäsionsfett in Kübeln und Stangenform, Dampfahnenfett, Rostschutzfett, Maschinenfett, Verpackungen für Kessel und Dampfmaschinen, techn. Gummi- u. Asbestwaren, Gummi- und Hanfschläuche. Größtes assortiertes Lager in allen technischen Bedarfsartikeln.

Telephon.

B. SCHELLER, Schaffhausen.

Telegrammadresse:
Scheller, Schaffhausen.

Buchen- und Nussbaumholz

in Flecklingen von 65 mm Dicke und **Föhrenholz**, 45 mm dick, in trockener, sauberer Qualität, sofort lieferbar, wird zu kaufen gesucht. Offerten mit äusserster Preisangabe unter Chiffre M 143 S befördert Rudolf Mosse, Schaffhausen. 1016 (Ma 31 8 Z)

Stelle-Gesucht.

1031] Um sich weiter auszubilden sucht ein junger, solider

Schlosser in einer Maschinenwerkstätte od. Velofabrik od. in einer grösseren Veloreparatur-Werkstätte Stelle. Offerten an

J. Glockner,
Riehen (Kt. Baselstadt).

Zu verkaufen wegen Nichtgebrauch:

eine fast neue 1026
Schmirgel-Maschine
(System Knecht)

Dieselbe kann gegenwärtig noch in Betrieb gesehen werden. Dem Käufer würde man solche an Ort u. Stelle montieren und ihm Anleitung zur Behandlung geben.

Man wende sich gefl. an
Gebr. Arnold & Cie.,
Bürglen (Kt. Uri).

Ein starker, intelligenter Jüngling wünscht unt. günstigen Bedingungen die

Schmiedprofession

gründlich zu erlernen. Auskunft erteilt die Expedition dieses Blattes unter Chiffre S 1029.

Zu verkaufen

Seit 30 Jahren bestehendes sehr rentables

Spenglereigeschäft

mit Wohnhaus etc. in bauthätiger Hauptstadt der Centralschweiz. **Gelegenheit!** Jahresumsatz ca. Fr. 40,000 nachweisbar. Offerten sub Chiffre H. M. 1009 an die Expedition d. Bl. [1009

Représentant

visitant spécialement les maisons de gros en broderies, dentelles et possementeries désirerait représenter un fabricant de Saint-Gall. 1025

Donnerait toutes les références demandées. Ecrire à

H. Rigault,

6 fg. Poissonnière, Paris.

Als bestes, billiges u. dauerhaftestes
• **Polstermaterial** •
für Sattler u. Tapezierer



Zu kaufen gesucht:

1035] eine neue oder sonst noch gut erhaltene, leichtgehende **Bandsäge**, geeignet für Hand- und Fussbetrieb. Auskunft unt. Chiffre B 1035 durch die Expedition.

Zu kaufen gesucht:

1 Wagenladung trockene **Pappelbretter**
60–120 mm Holzdicke. [1022
Gefl. Offerten sub Chiffre M 145 S an Ma 3172 Z
Rudolf Mosse, Schaffhausen.

D. Denzler, Seiler, Zürich,

Sonnenquai 12. — Rennweg 58.

Hanfseile, Drahtseile

für Transmissionen, Aufzüge etc. in beliebiger Länge u. Dicke vorrätig.

Seilerwaren

für jeden Bedarf.

Dichtungs-Stricke

für Dampfmaschinen, Gas- und Wasserleitungen.

Hängematten, Turnapparate und Schaukeln, Thürvorlagen.

Fischerei-Artikel.

1032

Zu verkaufen:

für nur 85 Fr. eine noch gut erhaltene 1007

Rundmaschine.

Walzenlänge 110 cm und Dicke 63 mm.

G. Zulauf, Vater,
Brugg.

Lehrlings-Gesuch.

1034] Ein tüchtiger Knabe von rechtschaffenen Eltern und mit guten Schulzeugnissen versehen kann die

Schreinerprofession

gründlich erlernen bei
J. Wettstein, Schreinermeister.
Zufikon (Aargau).

Zu kaufen gesucht:

Eine noch gut erhaltene

Dampfmaschine

von 6–8 HP, am liebsten Halblokomobil. M 9677 Z
Gefl. Offerten unt. Chiffre M 4562 befördert die Annoncen-Expedition von 1023
Rudolf Mosse, Zürich.

Für patentierte Büchsenmacher!

Ein der Schule entlassener, 15 Jahre alt. Knabe wünscht bei einem patent. Büchsenmacher in die **Lehre** zu treten. Gefl. Offert. erbittet
B. Knechtle z. „Falken“,
Appenzell. [1033

Grosses Lager in
ächtem

Naxos-Schmirgel,
sowie Schmirgel-Leinen,
Schmirgel-, Flint- und
Glaspapier, sämtlich in
allen Körnungen. Liefert
zu billigsten Engros-Preisen

Rob. Biedermann,
Wetzikon (Zürich).
Preiskurant und Muster
zu Diensten. 1024

Schweizer. Glasmanufaktur

H. Huber-Stutz, Zürich III.

Dessinglasfabrik, Glasmalerei, Kunstglaserei.

Spezialität:

Dessinscheiben in allen möglichen Arten mit beliebigen Zeichnungen und Schriften für Hôtels, Restaurants, Cafés, Verandas, Corridorabschlüsse, Treppenfenster, Laternen etc.

Bleiglasungen in gewöhnlichem Farbenglas, Antik- und Kathedralglas. Musteralbum gratis und franko zugesandt. [45

Für Kochherdfabrikanten!

Der Unterzeichnete übernimmt das
Aufsetzen jeder Art Kochherde.

Dabei sind die Lieferanten der Garantie für guten Zug derselben entoben. [866

Konr. Seiler, Hafner, in Frauenfeld.

Glasmalerei

von

[701

Karl Wehrli, Zürich-Aussersihl

gegründet 1865.

Glasmalereien für Kirchen- u. Profanbauten.

Bleiverglasungen jeder Art für Veranda, Treppenhaus etc.

Wappen- u. Cabinetscheiben, Schriften etc.

Mousseline- u. Dessinglas, geblasen, geätzt und gebrannt.

Diplom Zürich 1883.

Medaille Paris 1889.

Billig zu verkaufen:
990] Wegen baulichen Veränderungen u. Anschaffung einer Stammsäge, verkauft der Unterzeichnete ein vollständiges

Gattersägewerk

mit **Wasserrad u. Transmission**. Das Werk ist sehr solid und ganz gut erhalten. Es läuft ausgezeichnet und ist noch einige Wochen im Betrieb zu sehen.

Fried. Berger,
Säge und Holzhandlung,
Pardisla, Prattigau
(Graubünden).

Wer billig und gut Gold- & Polirleisten & -Rahmen

beziehen will, verlange gratis und franko Muster u. Preis-Courant der

Goldleistenfabrik
Kurz & Peter,
Illingen-Embrach
(Zürich).

Emil Keller & Co.
Zürich.

Oele, Fette u. chemische Produkte.

Meinverkauf für die Schweiz u. Staaten der Maschinenöle.

Marke „**Conservator**“.

Gas- u. Petrolmotorenöl
Dynamomaschinenöl [688
Dampfzylinderöl

Motoröl für mech. Werkstätten
für Holzbearbeitungsmaschinen

Konfinitentes Maschinenfett
Riemenfett — Fußfaden — Eisenmännig — Eisenlack — Feuertint — Leim — Fenstertitt.



Fachexperte für den Entwurf
215] des Patentgesetzes 1888.

R. Guillod & Cie.

in **Cortailod**

(Kt. Neuenburg)
liefert als Spezialität in bester Ausführung:

Zirkularsagen

für Holz und Metall bis zu 20 cm Durchmesser. [19

Planfräser mit Spiralzähnen. Hinterdrehte **Platt- und Nutfräser** für Metall und Holz. Fräser für **Stirn-, Schnecken- und Kegelräder**.

Preis-courant gratis u. franko.

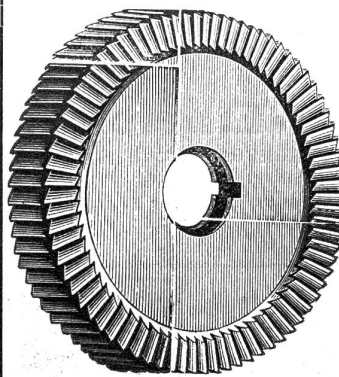

Medaille de Vermeil Fribourg 1892. Prämiert an der Weltausstellung 1889

**Maschinenfabrik
Weber, Wirz & Co., Menziken.**

Spezialität in
Petroleum-Motoren

liegender u. stehender Konstruktion, von 1 bis 25 Pferdekraften.

Das Vorzüglichste, was in Petroleum-Motoren geliefert werden kann.

Grösste Oelersparnis.
Grösste Dauerhaftigkeit etc. [742

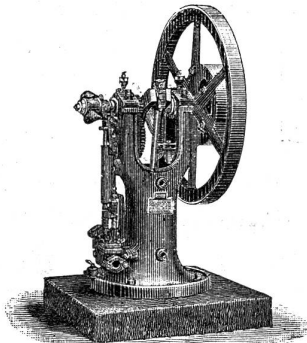

Engl. u. schwed. Werkzeugstahl

aus den renommiertesten Werken.

Sehr reichhaltiges Lager in

Stangen, Blech und Banden, pol. Silberstahlraht in Stäben, Stahlraht für Federn u. a. in Ringen, weich und hart gezogen, geschmiedete Fransenstücke aus bestem Material, blanke Stahlröhren ohne Nat (Mannesmann). Aechten Huntsmannstahl. Grösste Auswahl von patentierten Sandstrahlfeilen bester Qualität, unter Garantie. Gewindschneidzeuge, Reibahlen, Spiralbohrer u. s. w. [536

Magazin:
Ed. Wetzel, Seidengasse 14, Zürich I.

Rosswainer Patent-Achsen und Wagenfedern

Carl Wolf, Rosswein (Sachsen).

Gegründet 1862. — 100 Arbeiter.

Export nach allen Ländern.



Fabrikzeichen

Fabrik aller Konstruktionen Wagenachsen u. Wagenfedern

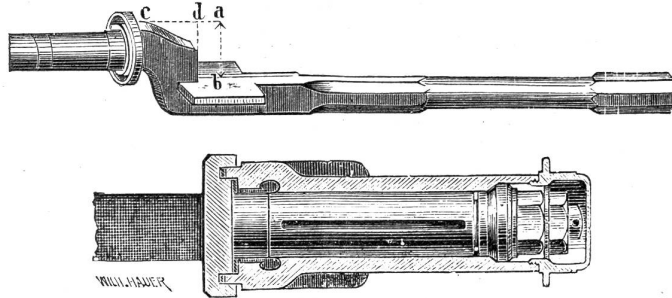

Vertreter für die Schweiz:

Kägi & Cie.
Winterthur.

1020



Beginn des nächsten Semesters den 8. Oktober a. c. Anmeldungen hierzu bis spätestens Ende September erbeten. [1036

Zu verkaufen:

986) eine ganz wenig gebrauchte, gute

Eisenhobelmaschine

mit 2 Tischen, 1 m Hobellänge, 40 cm Hobelbreite und 27 cm Hobelhöhe. Preis billig. Auskunft erteilt die Exped. dieses Blattes unter Chiffre H 986.

Gesucht:

auf 15. August ein 991

Schreiner

welcher mit Maschinen vertraut ist.

Offerten unter G 991 an die Exped. dieses Blattes zu richten.

Patent-

Nachsuchung und Verwertung für das In- und Ausland, Ausarbeitung von Erfindungen sowie Anfertigung von

Konstruktionszeichnungen

und anderer technischer Arbeiten besorgt zu mässigen Preisen [931

J. Aumund, Ing.,
Lavaterstr. 7, Zürich-Enge.

Zu verkaufen:

Ein **Zimmerei-Geschäft mit Sägerei-Einrichtung** zum Bauholz-Schneiden, sowie Bretter und jede Holzart, mit Gatter, Fräse und Bandsäge, ganz neu. Auskunft unter Chiffre S 1001 durch die Exp. d. Bl. [1001

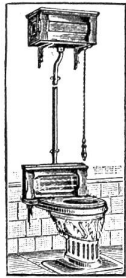

Permanente Ausstellung: 18 Stadelhofen — Zürich — Göthestrasse 18.

Unsere neu erschienenen Spezial-Preiscourants

SERIE I^A über englische und amerikanische

Water-Closets u. Pissoirs

SERIE I^B über

Bade- und Douche-Einrichtungen

Boiler- und Warmwasser-Anlagen

übersenden wir Ihnen auf Wunsch gratis und franko.

G. HELBLING & C^{IE}
KÜSSNACHT & ZÜRICH.

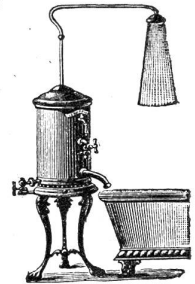

822]

1018] Eine kleinere
Gatterjäge-Einrichtung
wird sofort zu kaufen gesucht.
Billigste Preisangabe nebst
genauer Beschreibung des Ob-
jektes sind zu richten an
C. Wälti, Htt., Nuntigen (Bern)

Ferd- und Tannenholz
vorzügl. Qualität, rund, oder
nach Bestellung geschnitten, ver-
kauft billigst

Balths. Schmid,

Sägerei und Holzhandlung,

Lamins (Graubünden),

Salte Bretter auf Lager.

1030] Ein im **Hoch- und Trepp-**
penbau praktisch bewandertes,
selbständiges

Bimmerpolier

sucht, gestützt auf gute Zeug-
nisse, **Stellung.** Offerten unter
Chiffre **A 1030 M** befördert die
Expedition d. Bl.

Patent-Vulkan-Schmiedegebläse.

Bestes Gebläse der Welt.

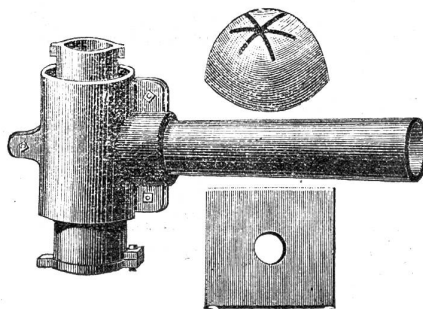

Erzeugt 50% mehr u. gleichmässiger Hitze
als irgend ein anderes Gebläse.

Erzielt wenigstens 25% mehr Arbeits-
leistung und spart 25—35% an Kohlen.

Es verbrennt niemals, folglich eine
Erneuerung nicht erforderlich.

Das Gebläse selbst wird niemals erhitzt
und daher 896b

eine Verschlackung unmöglich.

Feinste Referenzen u. ausführliche Prosp. gerne zu Diensten.

Alleinfabrikanten für die Schweiz:

Telegramme:
Hauserco.

Hauser & Co., Zürich.

Telephon:
Nr. 2028.

Kantonale Gewerbe-Ausstellung Zürich

15. Juni bis 15. Oktober 1894

mit **Eidgenössischen Spezial-Ausstellungen** für
Unfallverhütung, Fabrikhygiene, Samariterwesen, Krankenpflege
Motoren, Hausindustrie, Frauenarbeit.

Täglich geöffnet von morgens 8 Uhr (Sonntag 10 Uhr)

bis abends 6 $\frac{1}{2}$ Uhr. — Eintrittspreis Fr. 1. —

Gesellschaften u. Schulen grosser Rabatt.

Katalog Fr. 1. — Restauration mit Garten. — Täglich Konzerte.

Mittags 12 Uhr gemeinschaftliches Mittagessen à Fr. 2
mit Wein. 1015 b

G. Leberer, mechan. Werkstätte, Töss-Winterthur. 1014

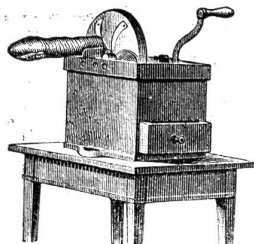

Hydraulische Bierdruckapparate,
+ Pat. Nr. 6721, Messerputzmasch.,
Gabelputzer (neu Modell), Brod-
schneidmaschin., Reib- u. Schneid-
maschinen, Kaffee- und Gewürz-
mühlen, Kaffeeröstmasch., Wasch-
einrichtungen, Auswindmaschinen,
Mangen, Waschröge, Petrolmess-
apparate, Petrolpumpen, Schläuche,
Karren, Baupumpen, Jauche- und
Wasser-, Oel- und Weinpumpen.
— Seilereimaschinen. —

Joh. Schönenberger-Wiedenkeller,

Metallgiesserei, **Arbon**, [M 2920c

empfiehlt sich bestens für alle in das Fach einschlagenden
Arbeiten, als Maschinenguss nach eingesandten Modellen
oder Zeichnungen in Bronze, Rotguss, Messingguss; wenn
dringend innerhalb 48 Stunden. Lager von Messinghähnen
für Wasserleitungen etc. — Reparaturen jeder Art werden
schnellstens und billigst besorgt. — Prompte und billige
Bedienung. — Exakte und saubere Ausführung. 1019

Preisausschreibung der Zentralkommission der Gewerbemuseen Zürich und Winterthur.

Die Zentralkommission der Gewerbemuseen Zürich
und Winterthur eröffnet unter schweizerischen und in der
Schweiz niedergelassenen Künstlern und Kunstgewerbe-
treibenden eine Konkurrenz zur Anfertigung:

- Eines geschnitzten Bildramens im Barockstyl, für
Vergoldung bestimmt.
- Eines gemalten Fensters für ein Treppenhaus im
modernen Styl.
- Eines geschmiedeten Kaminschirmes mit Metall-
füllung.
- Eines Bucheinbandes mit Handvergoldung auf Deckel
und Rücken.

Verlangt werden die ausgeführten Objekte.

Programme können bei den Museen Zürich u. Winter-
thur bezogen werden. H 1152 W 992

Boden- und Verkleidungs-Steingut-Platten.

Agentur der ersten Fabriken Frankreichs und anderer Länder.
— Spezialität in **glasirten einfarbigen und Mosaik-Stein-
gut-Platten.**

Albums und Preiscourants durch die [366
Technische Agentur
J. Leuba, Lausanne.

Unter günstigen Zahlungsbedingungen äusserst billig zu verkaufen:

Ein 4pferd. **Gasmotor** unter Garantie,
Ein 3pferd. **Wassermotor** ebenfalls unter Garantie,
Eine **Transmission**, Riemen etc.,
Eine **Dickmalschpumpe**, komplett,
Eine messing. **Cirkularpumpe** nebst 20 m Gummischlauch,
Eine komplette **Papierfabrikeinrichtung.**

Anfragen unter Chiffre M 140 S befördert
1021 **Rudolf Mosse, Schaffhausen.** Ma 3171 Z