

Objektyp: **Advertising**

Zeitschrift: **Illustrierte schweizerische Handwerker-Zeitung : unabhängiges Geschäftsblatt der gesamten Meisterschaft aller Handwerke und Gewerbe**

Band (Jahr): **20 (1904)**

Heft 44

PDF erstellt am: **12.07.2024**

### **Nutzungsbedingungen**

Die ETH-Bibliothek ist Anbieterin der digitalisierten Zeitschriften. Sie besitzt keine Urheberrechte an den Inhalten der Zeitschriften. Die Rechte liegen in der Regel bei den Herausgebern.

Die auf der Plattform e-periodica veröffentlichten Dokumente stehen für nicht-kommerzielle Zwecke in Lehre und Forschung sowie für die private Nutzung frei zur Verfügung. Einzelne Dateien oder Ausdrucke aus diesem Angebot können zusammen mit diesen Nutzungsbedingungen und den korrekten Herkunftsbezeichnungen weitergegeben werden.

Das Veröffentlichen von Bildern in Print- und Online-Publikationen ist nur mit vorheriger Genehmigung der Rechteinhaber erlaubt. Die systematische Speicherung von Teilen des elektronischen Angebots auf anderen Servern bedarf ebenfalls des schriftlichen Einverständnisses der Rechteinhaber.

### **Haftungsausschluss**

Alle Angaben erfolgen ohne Gewähr für Vollständigkeit oder Richtigkeit. Es wird keine Haftung übernommen für Schäden durch die Verwendung von Informationen aus diesem Online-Angebot oder durch das Fehlen von Informationen. Dies gilt auch für Inhalte Dritter, die über dieses Angebot zugänglich sind.

Zu verkaufen  
ein kompletter ganz neuer  
**Mechaniker-  
Werkzeug.**

**Drehbank** mit Zubehör. Spitzenhöhe 15 cm, Spitzentfernung 48 cm, hohle Spindel.

**Eine Säulenbohrmaschine** auf verschiedene Arten verstellbar.

Auch das **Lokal wäre zu vergeben.** Platz für 2 Stickmaschinen.

Gefl. Anfragen unter Chiffre H 2416 an die Expedition.

Für

## Möbelfabriken!

Seltene Gelegenheit!

Zu verkaufen aus der Liquidation eines Möbelgeschäftes: zirka 20 m<sup>3</sup>

**Nussbaumflecklinge,**

meist prima Qualität und bis 15 Jahre lufttrocken. Preisofferten nimmt entgegen und erteilt Auskunft 221

**Fritz Gerster, Zimmermeister Bern.**

## Zementröhren-Formen

und

**Kunststeinmodelle**

grössere Anzahl und

**1 Plattenpresse**

**billig zu verkaufen.**

Offerten unter Chiffre M 164 befördert die Expedition.

## Francis-Turbine

15-20 HP stark, samt

**Hochdruckleitung**

(Blechröhren), mit Garantie **billig zu verkaufen.**

Gefl. Offerten unter Chiffre K 165 bef. die Expedition.

Messing-  
Roth-  
Bronze-  
Aluminium-  
Zink- etc.

**Guss**

liefert schnell, sauber und dicht, nach eigenen oder eingesandten Modellen die 832

**Metallgiesserei Gimpert & Cie. Künsnacht-Zürich.**

**C. Karcher & Cie.**  
Werkzeug- und Maschinen-Geschäft  
Zürich I, Niederdorf 32. 2029 b



Sievert's Lötapparate  
sind die Besten.

**Praktisch! Neu!**

Ueberall da, wo es sich um kurzes Verweilen auf der Stange handelt, z. B. zur Kontrolle, zu kleinen Reparaturen etc., sind die

**amerikanischen  
Steigeisen**

die Praktischsten.

## J. Weber & Co.,

Maschinenfabrik und Giesserei Uster

1303

empfehlen ihre bewährten

## Benzin-, Gas- und Petroleum- Motoren

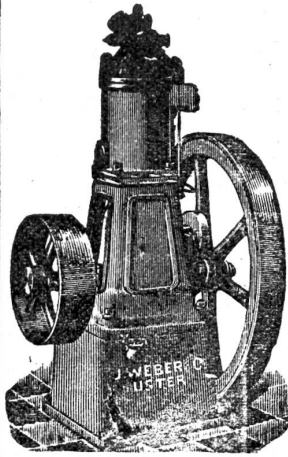

mit Glührohr od. elektr. Zündung,  
(System Capitaine)

die sich durch

bisher **unerreicht billigen, sparsamen** Betrieb,

ruhigen, geräuschlosen Gang und einfache Bedienung auszeichnen.

**Ueber 6000 Motoren dieses Systems in Betrieb.**

Vorzügl. Zeugnisse. Billigste Preise. Pläne und Kostenvoranschläge gratis.

## J. BRUN

**Nebikon**

empfiehlt

1007

## Ketten und Räder

jeder Tragkraft.



CATALOGE gratis & franco

Alle Fournituren für

elektrische  
**Beleuchtung  
und Sonnerie**

liefert billigst  
**David Bollier  
Horgen.** 2454

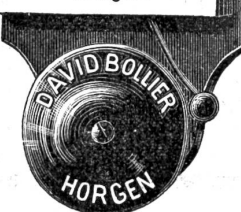

## Zu vermieten

event. zu verkaufen in einer Hauptstadt der Ostschweiz **grosse**

## Lokalitäten

mit oder ohne Wasserkraft, geeignet für

Schreinerei, Glaserei, Drechslerei  
**Chocoladefabrikation**

oder andere Gewerbe und Industrien.

Anfragen unt. Chiffre G 136 vermittelt die Expedition.

## Für Schlosser!

Zu vermieten in einer grössern Ortschaft des Kantons Luzern eine neuerrichtete **Schlosserei mit Eisenwarenhandlung**, ohne Konkurrenz. Für jüngere, tüchtige Leute sichere Existenz. Adresse unt. No. 370 bei Haasenstein & Vogler, Falkenplatz 66, Luzern. 242

Für

## Spengler!

In einer grössern, industriereichen Gegend des Zürcher Oberlandes ist sofort zu **verkaufen** oder zu **vermieten**, in prächtiger, sonniger Lage, ein kleineres, freistehendes

### Heimwesen

mit grosser, neuer Werkstätte. Genügende, lohnende Arbeit ist sicher, grössere Arbeit könnte sofort vergeben werden.

Offerten unter Chiffre Z 231 an die Expedition.

## Zu kaufen gesucht:

**1 Abriht- und  
1 Diekehobelmaschine,**

zirka 500 mm Breite, kombiniert oder einzeln.

## 1 Gasmotor,

liegend, 6 PS, neuerer Konstruktion (Deutzer bevorzugt.)

Offerten mit Angabe des Preises, Provenienz etc., unter Chiffre Z 270 an die Expedition.

**Ebendasselbst zu verkaufen:** 1 zweiteilige

**schmiedeeiserne Riemenscheibe** mit Holzkranz, 2000x100 mm, sehr billig.

**Cliché-Holzschritte**  
Fr. Bachmann  
Zürich Löwenplatz 43

**Zu verkaufen:**

Besonderer Verhältnisse wegen ein vor drei Jahren sehr gut gebautes



**Haus**

mit zwei Wohnungen und Hauswasserversorgung. Für **Maurer** und **Hafner** eine ganz sichere Existenz, da gar keine Konkurrenz vorhanden. Preis sehr billig. Würde sich auch für **Glaser** oder **Maler** eignen.

Auskunft erteilt 180

**Konr. Frischknecht**

Glasermeister

Schwellbrunn (Kt. Appenzell)

**Schulbank-Scharniere**

jeder Art fertigt als Spezialität billigst und prompt 1433

**J. Steiner, Sohn,**

Mech. Schlosserei, Frauenfeld.

**Seilerwaren für jeden Bedarf**

Hanf-, Baumwoll-, Leder- und Darm-Saiten

Extra weiche, galvanisierte

== **DRAHTSEILE** ==

speziell für kleine Rollen. 516a

**D. DENZLER**

Zürich I

Sonnenquai No. 12  
Schweizergasse No. 4.

**Hanf**

für Röhrenpackung

Kuder z. Verzinnen.

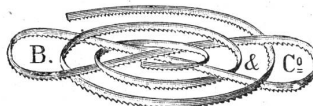
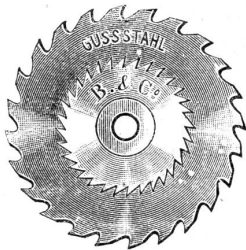

**Beglinger & Co.**

Schweizerische Sägen- und Maschinenmesser-Fabrik

**Feldbach** (Zürichsee.) 187

**Zu verkaufen**

zirka 1000 Kubikfuss schönes altes

**Eichenholz,**

dabei zwei schwere **Trottbäume**, **Eichensellen**, 45 und 35 Fuss lang und mehrere etwas kürzere, zugleich **20 Bäume**

**Eichenladen,**

grosse Bäume, zur Hälfte ganz trocken, bei 226

**S. Meyer** zur Frohburg

Wohlen (Aargau.)

**Achtung!**

Ein zinsenträgliches in guter Lage sich befindendes

**Wohnhaus**

mit Garten ist in einer verkehrreichen Ortschaft des Rheinthal wegen Todesfall und gänzlichem Wegzug zu **verkaufen**. Wasser- und elektrische Licht-Einrichtung. **Sehr günstig für Handwerker oder Gewerbetreibende**. Kaufpreis Fr. 17,000.

Offerten sind zu richten unter Chiffre **M. B. Z. poste restante Ragaz.** 98

**Gasmesserfabrik Luzern, Elster & Cie.**

als Vertreter der Firma **Siemens & Halske, Berlin**

empfehlen: 2829

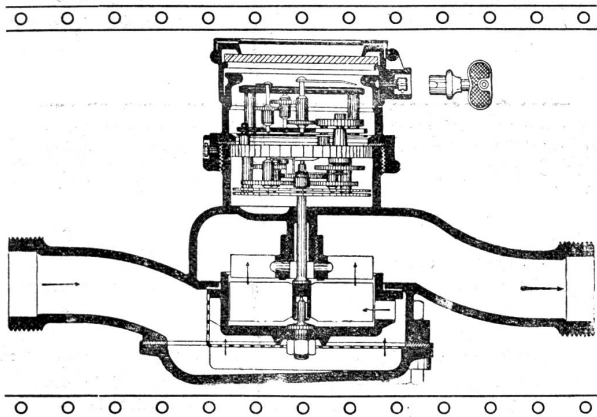

Flügelrad-Wassermesser  
Scheiben-Wassermesser  
Etagen-Wassermesser  
Standrohr-Wassermesser  
Kesselspeise-Wassermesser  
Wassermesser-Combinationen

**475,000 Stk. im Betrieb.**

Eigene Reparatur-Werkstätte u. Prüfstation.

**Fabrikation nasser u. trockener Gasmesser.**

Reparatur aller nasser und trockener Gasmesser-Systeme.

Prospekte gratis.

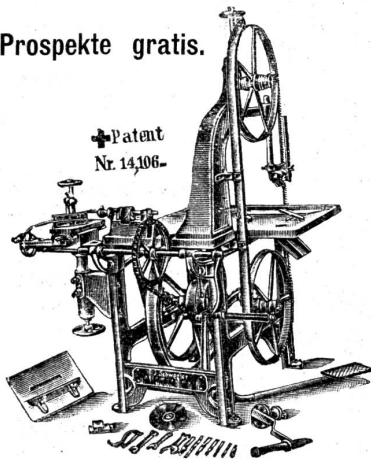

Patent  
Nr. 14,106.

**Kugellager-Bandsägen**

für Hand-, Fuss- und Motorbetrieb in beliebiger Kombination mit **Kreissäge, Langloch- und Nabenbohrmaschine.**

Leichtester Gang. Geringer Krattverbrauch.

**Höchste Leistungsfähigkeit.**

Laut den vielen Zeugnissen werden die Vorzüge der Kugellager-Bandsäge, Pat. 14,106, von keinem andern System auch nur annähernd erreicht. 1966

**Ueber 250 Maschinen im Betrieb.**

**J. Schwegler, Maschinenfabrik, Wattwyl (St. Gallen.)**

**Rottannen-Bretter,**

4-5 Waggons, ganz dürres, feinfähriges Bündnerholz, 30 bis 50 mm, ferner 1 Wagen dürre 30-60 mm

**Birnbaum-, Kirschbaum-, Linden-, Ahorn- und Nussbaum Bretter**

werden gegen Kassa **ganz billig verkauft.**

Gefl. Offerten unter Chiffre **E 222** an die Expedition.



**+ Patent** **Stahlkugel-Transmissionslager** **+ Patent**

**Transmissionen**

Geringster Kraftverbrauch  
 Leichteste Montage  
 Grösste Haltbarkeit  
 Zuverlässigster Gang  
 Minimaler  
 Schmiermittel-Konsum  
 Geringste Wartung.  
**Kugellager-Fabrik**  
**Aarau** 1765  
**Emil Hunziker & Cie.**

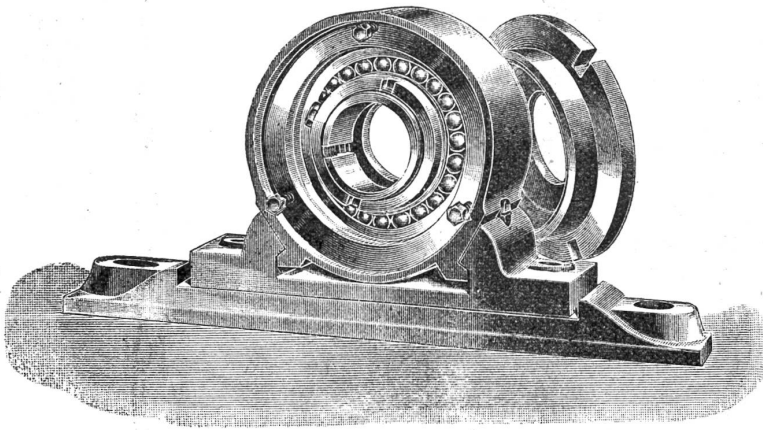

**Ich kaufe**  
**Alteisen, Altmetall**  
**Metallrückstände**  
**Maschinen**  
 zum Demolieren  
**Transmissionen etc.**  
 auch ganze Fabrikanlagen auf Abbruch zu höchsten Preisen  
**Saly Harburger**  
 Eisen- und Metallhandlung  
**Zürich.** 22  
 Bureau und Lager:  
 Alter Rohmaterial-Bahnhof.  
 Bei Anfragen bitte gef. auf die Annonce Bezug zu nehmen.  
 Telegramm: Harburgersaly.  
 Telefon 5107.

**Werkzeugmaschinenfabrik**  
**Ludwigshafen.**  
**H. Hessenmüller, Ludwigshafen a. Rhein.**  
 Goldene Medaille, Nürnberg 1896.  
 Spezialitäten:  
**Einständer-Hobelmaschinen**  
 für 1000—2000 mm Breite, neu rekonstruiert von hervorragender Leistung.  
**Vertikal-Fräsmaschinen**  
 bis zu 1000 mm Ausladung.  
**Horizontal-Bohrwerke**  
 bis zu 180 mm Spindelstärke, in diversen Anordnungen modernster Konstruktion.  
**Horizontal- u. Plan-Drehbänke**  
 für 1800—5000 mm Durchmesser.  
**Radial-Bohrmaschinen** 515  
 bis 2500 mm grösster Radius.  
**Zylinder-Bohrmaschinen**  
 für Bohrungen bis 2000 mm Durchmesser.  
**Neueste Patent-Lufthämmer**  
 bis zu 1000 kg Bärge, von unerreichter Leistung, für Riemen- und elektr. Betrieb.  
 Vertreter: **Mäcker & Schaufelberger**  
 Unterer Mühlesteig, Zürich I.

**Prima**  
**Saverner**  
**Schleif-**  
**steine**  
 empfiehlt in allen Grössen billig:  
**G. Meyer, Burgdorf.**  
 (Man verlange den Tarif.) 2484

**Schmiede-Einrichtungen**  
**Maschinen und Werkzeuge**  
 für Schmiede aller Branchen.  
 liefert in grosser Auswahl und sorgfältigster Ausführung ab Lager oder in kürzester Lieferfrist zu den billigsten Preisen die  
 Spezialfabrik für Schmiede-Einrichtungen  
 von  
**Bauhofer-Ineichen, Olten**  
 Alleiniges Geschäft der Schweiz mit ausschliessl. Spezialität für Schmiede-Einrichtungen.  
 = Gegründet 1880. =  
 Hunderte von Einrichtungen, tausende von Maschinen, Feldschmieden etc. an öffentliche Anstalten und Private des In- und Auslandes geliefert. 768 c  
 Referenzen und Preiscurant zu Diensten.

Ventilatoren, Exhaustoren und Luftpropeller für jeden Bedarf.

**BAND**  
**KREIS-SÄGEN**  
**Hobel- u. Profilmesser**  
**Maschinenbohrer**  
 aus  
 = echt amerik. Tiegelstahl =  
 Erstklassige Fabrikate  
 verfertigt die 998  
**Sägenfabrik Turbenthal**  
 (A. Bremer.) Kt. Zürich.

**Metalldruck-**  
**arbeiten**  
 nach Zeichnung oder eigenen Modellen liefert sehr vorteilhaft die 2493  
**Holz- u. Metallwarenfabrik Brugg.**



**Fritz Marti Akt.-Ges., Winterthur**

Flaschenzüge jeder Sorte.

Laufkatzen

Kabel- und Mauerwinden

Krahnen und Aufzüge aller Art.

Werkzeuge Stahl Eisen und Metalle.



Winden

Verkauf und Miete von 64a

Bauunternehmer-Material

transportabeln Stahlbahnen

Rollbahnschienen

Bau-Lokomotiven Lokomobilen

Pumpen etc.

Prospekte gratis und franko.

**Bettfedern und Rosshaar-Agentur**

Matratzenwolle

**Leonhard Mengler, Zürich**

Engros Lager in 845

Bettfedern, Daunen und Pferdehaar

Muster zu Diensten.

Telephon. Telephon.

**Echtes Drahtglas von St. Gobain**

aus seinen französischen, deutschen oder böhmischen Hütten



zu Bedachungen und begehbaren Oberlichtern das beste Material. 2631

**Hellstes Licht, schönstes Aussehen,**

bei garantiert grösster Haltbarkeit

Offizielle Festigkeitsproben ergaben das beste Resultat für das Drahtglas von St. Gobain

liefern billigst ab Lager und ab Fabrik

Die Vertreter:

**Ruppert, Singer & Cie., Glas- und Spiegelhandlung Zürich.**

**Holzriemenscheiben**

in solider und exakter Ausführung liefert schnell und billig mit Garantie 89

**Friedr. Greuter, Riemenscheibenfabrik**

Telephon. Flawil. Telephon.



**Maschinenfabrik St. Georgen bei St. Gallen**

Vielfach prämiert.

Comm.-Ges. **Ludwig v. Süsskind** Gegründet 1833.

**Moderne Francisturbinen** mit höchstem Nutzeffekt, speziell auch bei stark reduzierter Wassermenge.

**Hochdruck-Turbinen** Spezialkonstruktion für Gefälle bis 900 Meter.

**Präzisionsregulatoren** für alle Turbinensysteme.

**Moderne Transmissionen** Universalsupports mit Ringschmierlagern.

**Warenaufzüge.** Projekte, Kostenanschläge gratis. 263



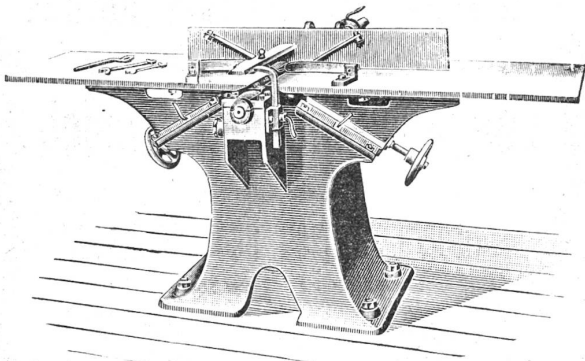

Abrichtmaschine.

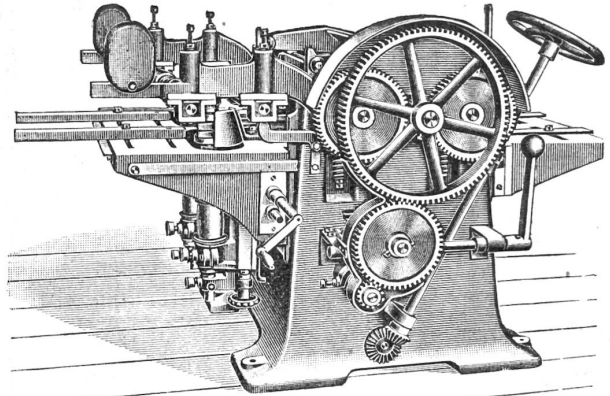

Dreiseitige Hobelmaschine.

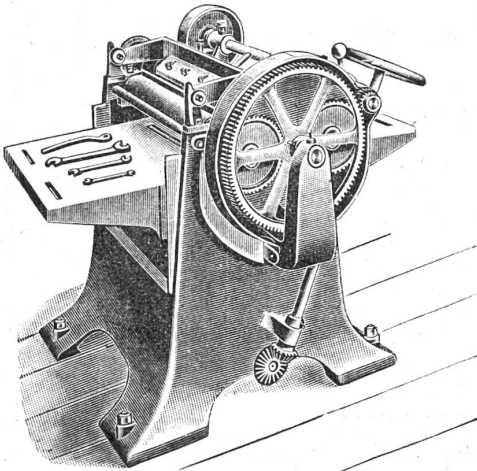

Dickehobelmaschine.

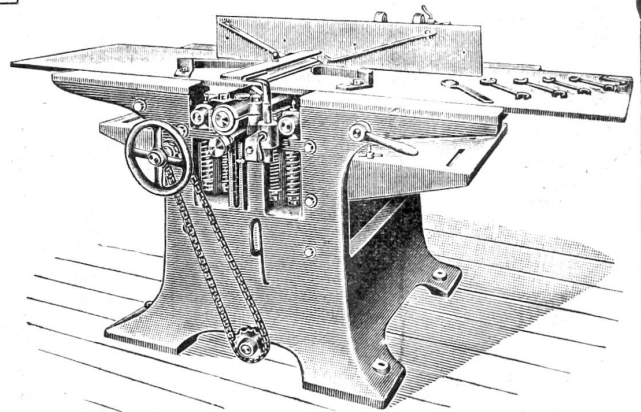

Kombinierte Abricht- und Dickehobelmaschine.

# Holzbearbeitungs-Maschinen

## A. Müller & C<sup>IE</sup>, Brugg

Telephon- und Telegrammadresse: **Maschinenfabrik Brugg.**  
**Grösste Spezialfabrik der Schweiz, grösstes Lager, coulante Bedingungen.**

Kataloge und Referenzen gratis.

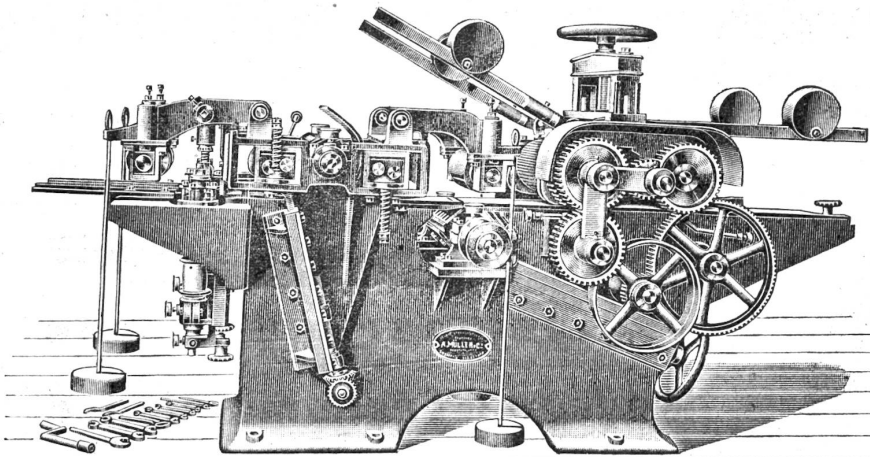

Schwere, vierseitige Hobelmaschine.

Kreissägen  
 Bandsägen  
 Hobelmaschinen  
 in 30 verschiedenen Modellen  
 Bohrmaschinen  
 Reilmaschinen  
 kombiniert zum Zapfenscheiden  
 Schleifmaschinen  
 Universalmaschinen 1758 d  
 in vielen verschied. Kombinationen  
 etc. etc.

Transmissionen.