

Objektyp: **Advertising**

Zeitschrift: **Illustrierte schweizerische Handwerker-Zeitung : unabhängiges Geschäftsblatt der gesamten Meisterschaft aller Handwerke und Gewerbe**

Band (Jahr): **20 (1904)**

Heft 52

PDF erstellt am: **30.06.2024**

### **Nutzungsbedingungen**

Die ETH-Bibliothek ist Anbieterin der digitalisierten Zeitschriften. Sie besitzt keine Urheberrechte an den Inhalten der Zeitschriften. Die Rechte liegen in der Regel bei den Herausgebern.

Die auf der Plattform e-periodica veröffentlichten Dokumente stehen für nicht-kommerzielle Zwecke in Lehre und Forschung sowie für die private Nutzung frei zur Verfügung. Einzelne Dateien oder Ausdrucke aus diesem Angebot können zusammen mit diesen Nutzungsbedingungen und den korrekten Herkunftsbezeichnungen weitergegeben werden.

Das Veröffentlichen von Bildern in Print- und Online-Publikationen ist nur mit vorheriger Genehmigung der Rechteinhaber erlaubt. Die systematische Speicherung von Teilen des elektronischen Angebots auf anderen Servern bedarf ebenfalls des schriftlichen Einverständnisses der Rechteinhaber.

### **Haftungsausschluss**

Alle Angaben erfolgen ohne Gewähr für Vollständigkeit oder Richtigkeit. Es wird keine Haftung übernommen für Schäden durch die Verwendung von Informationen aus diesem Online-Angebot oder durch das Fehlen von Informationen. Dies gilt auch für Inhalte Dritter, die über dieses Angebot zugänglich sind.

**J. Weber & Co.,**  
 Maschinenfabrik und Giesserei **Uster**  
 1303 empfehlen ihre bewährten  
**Benzin-, Gas- und Petroleum-**  
**Motoren**  
 mit Glührohr od. elektr. Zündung,  
 (System Capitaine)  
 die sich durch  
 bisher unerreicht billigen, spar-  
 samen Betrieb,  
 ruhigen, geräuschlosen Gang und  
 einfache Bedienung auszeichnen.  
**Über 6000 Motoren dieses**  
**Systems in Betrieb.**  
 Vorzügl. Zeugnisse. Billigste  
 Preise. Pläne und Kostenvor-  
 anschläge gratis.



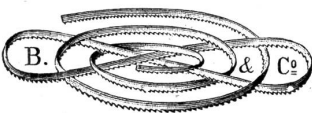

**Beglinger & Co.**  
 Schweizerische Sägen- und Maschinenmesser-Fabrik  
**Feldbach (Zürichsee.)** 187

**Holzement-, Dachpappen-**  
**und Isoliermittel-Fabrik**  
 Gysel & Odinga  
**Asphaltfabrik Käpfnach**  
 vormals Brändli & Cie.  
**Horgen bei Zürich**  
 Spezialität:  
**Asphalt-Arbeiten,**  
**Wasserdichte Isolierungen,**  
**Trockenlegung feuchter Lokale,**  
**Zinnen-Abdeckungen**  
**Holz-Pflasterungen,**  
**Asphalt - Kegelbahnen**  
 etc. etc. 2455  
 Goldene Medaille Zürich 1894.  
 Telegramme: **Asphalt Horgen.**  
**TELEPHON.**



**Zementröhren-Formen**  
 und  
**Kunststeinmodelle**  
 grössere Anzahl und  
**1 Plattenpresse**  
**billig zu verkaufen.**  
 Offerten unter Chiffre M 164  
 befördert die Expedition.

**Radspeichen**  
 von Eschenholz, gross ausge-  
 hauen, 1800 Stück, verkauft  
**Ulrich Sommer im Kehr**  
**Wynigen (Bern.)** 826

# Transmissionen,

Wellen, Kupplungen, Stehlager, Hangsupports, Riemenscheiben  
 in allen Dimensionen, **alte u. neue Ausschuss-Röhren**  
**und Verbindungsstücke, Reservoirs, neues und**  
**gebrauchtes Rund-, Flach- und Vierkanteisen,**  
**alte u. neue Bleche, Stahlspindeln, Blei etc.,** haben  
 fortwährend auf Lager und empfehlen zu billigsten Preisen

**Gebr. Bertschinger & Cie.**

Wallisellen bei Zürich.

1040

Telephon Zürich No. 2914.

**Fritz Marti Akt.-Ges., Winterthur**



**Flaschen-**  
**züge**  
 jeder Sorte.

**Laufkatzen**

**Kabel- und Mauer-**  
**Winden**

**Krahnen**  
 und  
**Aufzüge**  
 aller Art.

**Werkzeuge**  
**Stahl**  
**Eisen und**  
**Metalle.**

**Winden**  
 —  
 Verkauf und Miete  
 von 64a  
**Bau-**  
**unternehmer-**  
**Material**  
 transportabeln  
**Stahl-**  
**bahnen**  
 Rollbahnschienen  
 Bau-  
**Lokomotiven**  
**Lokomobilen**  
**Pumpen**  
 etc.  
 Prospekte  
 gratis und franko.

**Cliché-Holzschritte**  
**Fr. Bachmann**  
 Zürich Löwenplatz 43

**Zu verkaufen:**

3 Waggons schöne

**Buchenklötze,**

rund oder nach Wunsch ge-  
 schnitten.

2 Waggons saubere

**Eichen-, Birnbaum- und**  
**Kirschhaumbretter.**

Offerten unter Chiffre D 817  
 an die Expedition.

Günstige

**Gelegenheit für Mechaniker!**

Die Fabrikation eines neuen,  
 einfachen

**Hochdruckturbinen-**  
**Systems**

ist unter günstigen Bedingungen  
**zu vergeben.** — Konstrukteur  
 würde für den Absatz sorgen.  
 Modelle bereits vorhanden.

Offerten unter Chiffre Z 794  
 an die Expedition.

### Zu verkaufen:

- Eine 60 cm Abrichtmaschine,
- „ 36 „ „
- so gut wie neu,
- „ Decupiersäge,
- 9 Hobelbänke,
- Eine vierseitige Hobelmaschine.

Anfragen unter Chiffre B 603 befördert die Expedition.

### Zu verkaufen:

- 3 Waggon Nussbaumklötze
  - 3 „ Eichenklötze
  - 2 „ Lindenklötze
  - 2 Partien Lärchenblöcker
- und mehrere Partien schönes, feinjähriges

### Alpenfichtenholz

(wintergeschlagen), alles auf Bahnstationen lagernd, sofort lieferbar, eventuell auch geschnitten. Offerten an 760

**Joh. Caflisch Kieni**  
Holzhandlung, Tamins.

## Für Schreiner, zu verkaufen:

wegen baulicher Veränderung ist eine fast ganz neu eingerichtete **mechan. Schreinerei** zu verkaufen. Sämtliche Maschinen samt 4 HP Kraftanlage können noch stets im Betriebe eingesehen werden. Es sind dies:

- 1 4pferd. Petrolmotor,
- 1 Universal-Hobelmaschine, 45 mm Messerbreite,
- 1 Bandsäge, ganz Eisen, 80 cm Rollendurchmesser,
- 1 Fräsmaschine mit Bohrvorrichtung,
- 1 Kehlmaschine für Gerade und Bogen zu kehlen,
- 2 Schmirgel-Schleifmaschinen,
- sowie sämtliche **Riemen, Transmissionen und Zubehörden.** 752

Zu vernehmen bei Herrn **J. Mattmann**, Hirschmattstrasse 30 b, **Luzern.**

## Seilerwaren für jeden Bedarf

Hanf-, Baumwoll-, Leder- und Darm-Saiten

Extra weiche, galvanisierte

**== DRAHTSEILE ==**

speziell für kleine Rollen. 537a

**D. DENZLER**

Zürich I

Sonnenquai No. 12  
Schweizergasse No. 4.

**Hanf**  
für Röhrenpackung

Kuder z. Verzinnen.

**Erfindungen** Ausarbeitung, Patentierung  
Patentbureau Carl Müller  
Bleicherweg No. 13, Zürich.

## Drehbank.

Wegen Veränderung eine mittlere, gute **englische Drehbank billig zu verkaufen**, Spitzenhöhe 46 und 28 cm, Spitzweite 3 m.

### 1 kleinere Fräsmaschine

mit Kreuzsupport, kann auch als **kl. Hobelmaschine** verwendet werden, sehr billig.

Auskunft erteilt die Expedition unter No. 300.

Einige Waggon Ia luftgetrocknete

## Buchenbretter,

40 mm stark, **billig abzugeben.**

Anfragen sub Chiffre F 706 an die Expedition erbeten.

### Holzmaschinisten

erreichen grosse Zeitersparnis durch billige Beschaffung der allg. verständl. **Anleitung der theoret. genauen Form, für jedes bel. Façonmesser. Genaues Profil garantiert.**

Anmeldungen unter Chiffre H 579 an die Expedition.

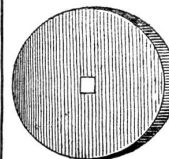

Prima  
Saverner  
Schleif-  
steine

empfiehlt in allen Grössen billig:

**G. Meyer, Burgdorf.**

(Man verlange den Tarif.) 2484

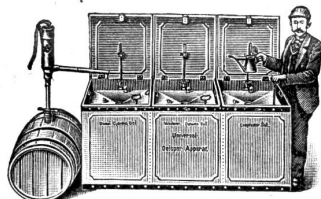

**G. L. Tobler & Co., St. Gallen**

empfehlen: 1715 b

**Oel-spar-Apparate und -Pumpen**  
**Tropföl-Reiniger**

**Glasöler, Oeltropfapparate, Schmierbüchsen**

**Motoren- und Dynamo-Oele, Feinste Knochen-Oele**

**Transmissions- und Cylinder-Oele**

**Konsistente Maschinen- und Riemen-Fette**

**Dampfhahnenfett und amerikan. Flockengraphit.**

## + Patent **Stahlkugel-Transmissionslager** + Patent

### Transmissionen

Geringster Kraftverbrauch

Leichteste Montage

Grösste Haltbarkeit

Zuverlässigster Gang

Minimaler

Schmiermittel - Konsum

Geringste Wartung.

**Kugellager-Fabrik**  
**Aarau** 1755

**Emil Hunziker & Cie.**

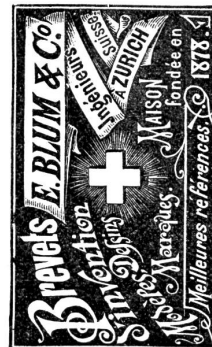
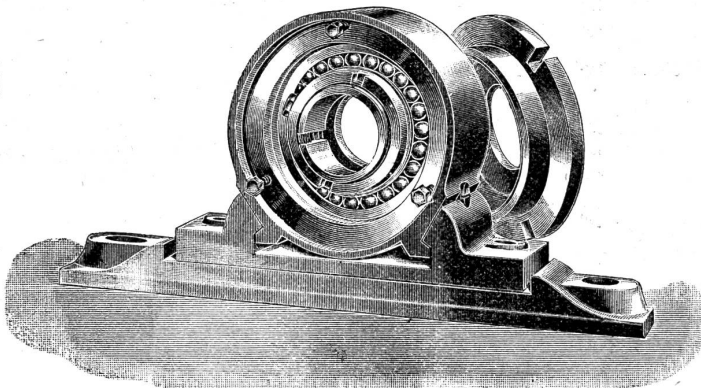

**Fachexperte für den Entwurf**  
60] des Patentsgesetzes 1888.

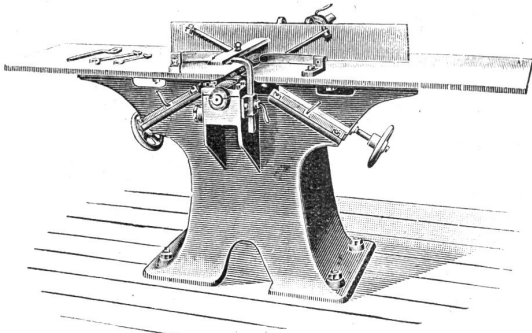

Abrichtmaschine.

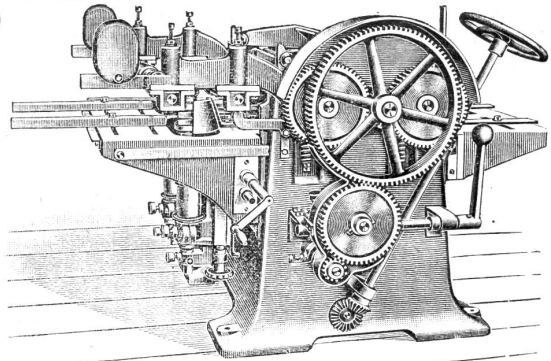

Dreiseitige Hobelmaschine.

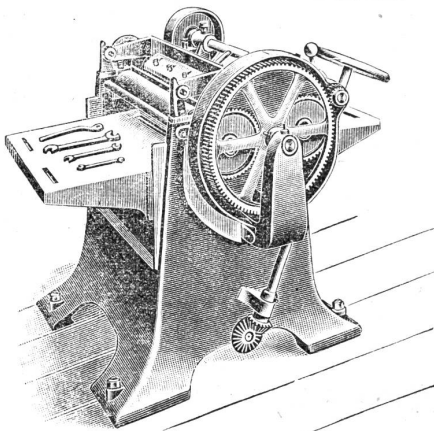

Dickehobelmaschine.

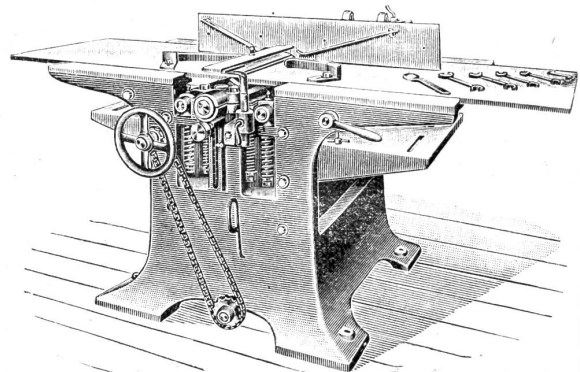

Kombinierte Abricht- und Dickehobelmaschine.

# Holzbearbeitungs-Maschinen

## A. Müller & C<sup>IE</sup>, Brugg

Telephon- und Telegrammadresse: **Maschinenfabrik Brugg.**  
**Grösste Spezialfabrik der Schweiz, grösstes Lager, coulante Bedingungen.**

Kataloge und Referenzen gratis.

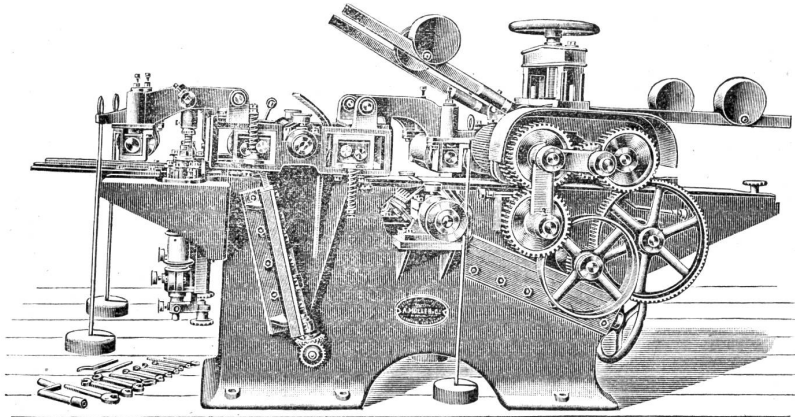

Schwere, vierseitige Hobelmaschine.

Kreissägen  
 Bandsägen  
 Hobelmaschinen  
 in 30 verschiedenen Modellen  
 Bohrmaschinen  
 Reilmaschinen  
 kombiniert zum Zapfenschneiden  
 Schleifmaschinen  
 Universalmaschinen 1758 d  
 in vielen verschied. Kombinationen  
 etc. etc.

Transmissionen.