

Objektyp: **Advertising**

Zeitschrift: **Bündner Schulblatt = Bollettino scolastico grigione = Fegl  
scolastic grischun**

Band (Jahr): **24 (1964-1965)**

Heft 2

PDF erstellt am: **05.08.2024**

### **Nutzungsbedingungen**

Die ETH-Bibliothek ist Anbieterin der digitalisierten Zeitschriften. Sie besitzt keine Urheberrechte an den Inhalten der Zeitschriften. Die Rechte liegen in der Regel bei den Herausgebern. Die auf der Plattform e-periodica veröffentlichten Dokumente stehen für nicht-kommerzielle Zwecke in Lehre und Forschung sowie für die private Nutzung frei zur Verfügung. Einzelne Dateien oder Ausdrucke aus diesem Angebot können zusammen mit diesen Nutzungsbedingungen und den korrekten Herkunftsbezeichnungen weitergegeben werden. Das Veröffentlichen von Bildern in Print- und Online-Publikationen ist nur mit vorheriger Genehmigung der Rechteinhaber erlaubt. Die systematische Speicherung von Teilen des elektronischen Angebots auf anderen Servern bedarf ebenfalls des schriftlichen Einverständnisses der Rechteinhaber.

### **Haftungsausschluss**

Alle Angaben erfolgen ohne Gewähr für Vollständigkeit oder Richtigkeit. Es wird keine Haftung übernommen für Schäden durch die Verwendung von Informationen aus diesem Online-Angebot oder durch das Fehlen von Informationen. Dies gilt auch für Inhalte Dritter, die über dieses Angebot zugänglich sind.

Episcope  
Diaprojektoren

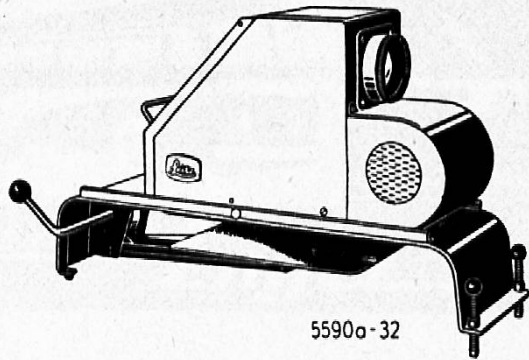

Perlwände  
Schmalfilmapparaturen  
in großer Auswahl bei:



**FOTO — KINO**

CHUR GRABENSTRASSE 40

Schulwandkarten für

Geographie  
Geschichte  
Religion

Globen, Schülerglobus, Atlanten,  
Handkarten, Schiefertuchumrißkarten,  
Umrißstempel und -blätter,  
geologische Sammlungen,  
IRO-Schulkassetten,  
Kartenaufhängevorrichtungen



Ernst Ingold & Co.  
3360 Herzogenbuchsee  
Telefon 063 5 11 03  
Das Spezialhaus für Schulbedarf

Institut Lichtenberg, Dr. P. Züger, Ober-Aegeri, Kanton Zug  
Staatlich anerkannte Primar- und Sekundarschule  
Internat für Knaben und Mädchen (8–15 Jahre)

Auf Beginn des Schuljahres im Mai 1965 suchen wir für die Primarstufe

**Lehrer oder Lehrerin**

Wer Freude hat, in einem kameradschaftlichen und fröhlichen Team  
mitzuarbeiten, sende seine Anmeldung mit den üblichen Unterlagen  
an die Direktion.

## Wattwil: Togg. Gewerbeschule

Auf Beginn des Wintersemesters 1965/66 ist die Stelle eines hauptamtlichen

## Gewerbelehrers

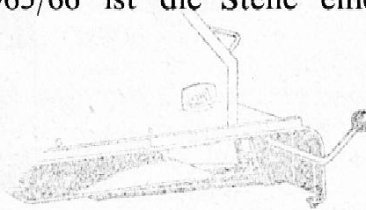

SE-0022

für den geschäftskundlichen Unterricht (Deutsch/Korrespondenz, Staats- und Wirtschaftskunde, Naturlehre, Rechnen, Buchhaltung) zu besetzen.

Gehalt nach Regulativ für Sekundarlehrer (Ortszulage Fr. 3 000.— bis Fr. 3 500.—, Überstundenentschädigung Fr. 320.— pro JWStd.).

Anmeldungen sind bis 27. Februar 1965 an das Gemeindeamt Wattwil zu richten.

## Offene Lehrstellen

**Erziehungsheim Schloß Biberstein bei Aarau**  
(Schule für minderbegabte, bildungsfähige Kinder)

Auf Ende April 1965, eventuell später, sind zwei Lehrstellen an der 5teiligen Heimschule mit kleinen Klassen neu zu besetzen.

## Lehrerinnen oder Lehrer

auch mit außerkantonaalem Patent

welche Freude am heilpädagogischen Unterricht haben, können von hier aus den Kurs für Heilpädagogen besuchen (Diplom). Besoldung Fr. 13 910.— bis 22 000.— plus Extraheimzulage je nach Dienstjahren. Kein Aufsichtsdienst, 12 Wochen Ferien, extern oder intern, Aarg. Lehrerspensionskasse

Anmeldungen an  
O. Zeller, Vorsteher, 5023 Biberstein, Telefon 064 22 10 63

Danzas-Reisebüro

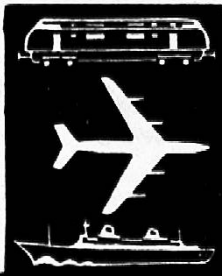
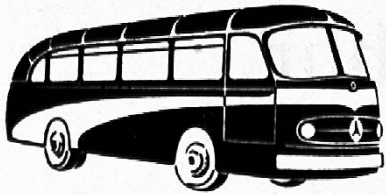

**TONI-UELI Engel CHUR**

Unsere besondere  
Aufmerksamkeit gilt der  
Organisation  
von  
Schülerreisen  
mit modernsten Cars.  
(40% Schülerrabatt)



**Pony,  
der neue  
SOENNECKEN-  
Schülerfüllhalter**

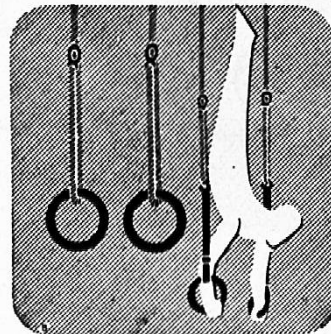

**Alder & Eisenhut AG**  
KÜSNACHT-ZÜRICH EBNAT-KAPPEL  
Telefon 051/90 09 05

**Turn-, Sport-  
und Spielgeräte-Fabrik**

Alle Arten von Projektoren für die Schule vom Spezialisten

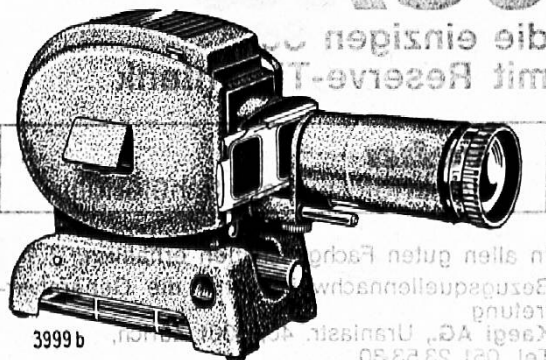

3999 b



**Foto Vonow**

Dauerherber in allen  
Telefon 235 77  
Chur  
Bahnhofstraße



# U. B. Koch's Erben Chur

Vormals Koch & Uttinger

Kornplatz Telefon 2 12 27 Postcheck 70-190



Schreibbücherfabrik Buchdruckerei

Bekanntes Spezialgeschäft  
für Schulmaterialien

Eigene Schulheftfabrikation

**Von Lehrern  
empfohlen —  
von Schülern  
gewünscht**

Werden die **Seha**  
Schulfüller wegen her-  
vorragender Eignung  
für den Unterricht.

Keine Tintenpanne  
während der Schul-  
stunde, denn mit einem  
Druck kann der Reser-  
vetank eingeschaltet  
werden!

Geschützte, aber gut  
sichtbare, elastische  
Dauerfeder in allen  
schulgerechten Spit-  
zen.

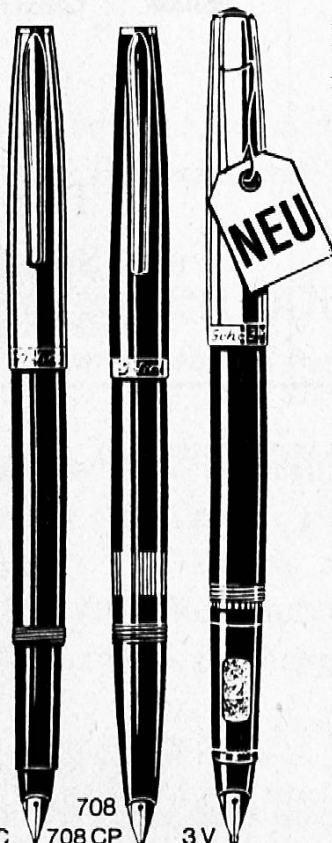

703C

708 CP

3V

Füller mit **Patronenfüllung**

703 C mit Chromkappe, farbig **Fr. 12.50**

3 V der neue und einzige pädagogische Füller  
mit einstellbaren Griffmulden **Fr. 13.50**

708 CP, Modell „Elegant“, verchromte Metall-  
kappe **Fr. 14.—**

Füller mit **Kolbenfüllung**

708, Modell „Elegant“, 4 Farben

Beschläge verchromt **Fr. 14.—**

Schülerfüller mit **Goldfedern**

Modell „De Luxe“

715, Kolbenmechanik, 4 Farben **Fr. 20.—**

715 C wie 715, schwere Chromkappe **Fr. 25.—**

## Seha

die einzigen Schulfüller  
mit Reserve-Tintentank

**Seha**

der erfolgreichste Schülerfülli

In allen guten Fachgeschäften erhältlich.  
Bezugsquellennachweis durch die Generalver-  
tretung  
**Kaegi AG.**, Uraniastr. 40, 8001 Zürich,  
Tel. 051 23 53 30

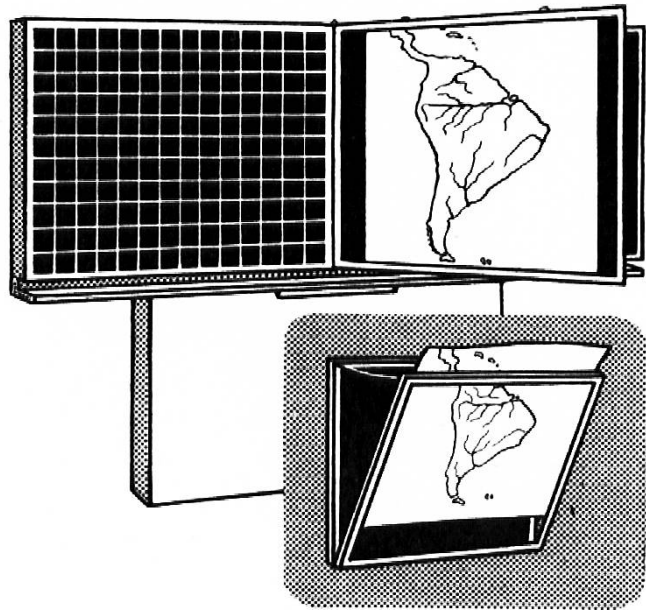

# Wandtafeln

für das neuzeitliche Schulzimmer  
mit IDEAL-DAUERPLATTEN aus Glas  
haben sich vielfach bewährt.

Angenehm im Schreiben.

Unverwüstliche Schreibfläche.

20 JAHRE GARANTIE  
auf gute Schreibfähigkeit.

Ernst Ingold & Co.

3360 Herzogenbuchsee

Das Spezialhaus für Schulbedarf  
Telefon 063 5 11 03

---

Schweiz. Landesbibliothek  
3000 Bern

AZ 7001 Chur



## Pieth / Bündner Geschichte

Fr. 19.—

Buch- und Kunsthandlung  
F. Schuler · Chur

Postplatz  
Telefon 081 2 11 60  
Postcheck 70-69

Jugendschrift-Fachbücher / Bücher / Zeitschriften / Bilder



neuzeitlich

solid

zweckmäßig

## J. Gestle AG Chur

Tel. 081 205 55

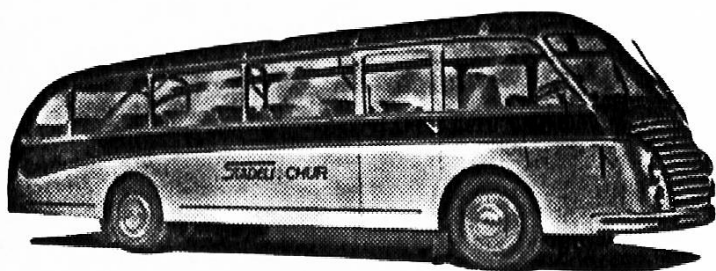

Wenn Ausflüge und  
Schulreisen, dann die Fahrt  
zu vorteilhaften  
Bedingungen nur mit

Schüler 40 % Rabatt  
auf Normaltarifen

W. Roth, Autoreisebüro Städeli, Chur  
Telefon 2 38 88