

**Zeitschrift:** Bündner Schulblatt = Bollettino scolastico grigione = Fegl scolastic  
grischun  
**Band:** 27 (1967-1968)  
**Heft:** 3

## Werbung

### Nutzungsbedingungen

Die ETH-Bibliothek ist die Anbieterin der digitalisierten Zeitschriften. Sie besitzt keine Urheberrechte an den Zeitschriften und ist nicht verantwortlich für deren Inhalte. Die Rechte liegen in der Regel bei den Herausgebern beziehungsweise den externen Rechteinhabern. [Siehe Rechtliche Hinweise.](#)

### Conditions d'utilisation

L'ETH Library est le fournisseur des revues numérisées. Elle ne détient aucun droit d'auteur sur les revues et n'est pas responsable de leur contenu. En règle générale, les droits sont détenus par les éditeurs ou les détenteurs de droits externes. [Voir Informations légales.](#)

### Terms of use

The ETH Library is the provider of the digitised journals. It does not own any copyrights to the journals and is not responsible for their content. The rights usually lie with the publishers or the external rights holders. [See Legal notice.](#)

**Download PDF:** 17.11.2024

**ETH-Bibliothek Zürich, E-Periodica, <https://www.e-periodica.ch>**

Nr. 997 «*Die Geschichte von New Glarus*», von Kaspar Freuler, von 12 Jahren an.

Im Jahre 1845 verließen 200 Glarner Männer, Frauen und Kinder ihre karge Heimat, weil sie zu arm war, ihnen Brot, Arbeit und Verdienst zu geben. Die Auswanderer reisten unter schrecklichen Mühsalen nach Amerika und gründeten dort die Siedlung Neu Glarus, deren Entwicklung in dem Heft bis auf den heutigen Tag geschildert wird.

#### Nachdrucke

Nr. 136 «*Das Schulbuch im Schnee*», von Anna Keller, 2. Auflage

Nr. 151 «*Robinsons Abenteuer*», von Albert Steiger, 7. Auflage

Nr. 733 «*Der Wächter am Rennwegtor*», von Alfred Lüssi, 3. Auflage

Nr. 812 «*Hallo, Buffli*», von Olga Meyer, 3. Auflage

Nr. 821 «*Kirala*», von Paul Eggenberg, 2. Auflage

Nr. 824 «*Florence Nightingale*», von Betty Wehrli-Knobel, 2. Auflage

Nr. 887 «*Fritzli*», von Thamar Hofmann, 2. Auflage

Nr. 924 «*Der große Vogelsee*», von Selma Lagerlöf, 2. Auflage

## Amtlicher Teil

### Kantonaler Werklehrerkurs 1. Teil 1968

Voraussichtlich in der Zeit vom 26. August bis 29. September 1968 wird der 1. Teil eines Werklehrerkurses durchgeführt.

Interessenten sind ersucht, sich bis spätestens 15. März 1968 beim Erziehungsdepartement anzumelden.

Das Erziehungsdepartement

Ausflugsziel  
unvergeßlicher  
Schulreisen!

**PIZ  LAGALB**

*Pontresina*

- herrlicher Aussichtspunkt am Berninapaß
- einzigartige Alpenflora
- gepflegtes Wanderwegnetz
- Spezialtarife für Schulen und Gesellschaften
- Panorama- und Talrestaurant

Weitere Auskünfte durch die Betriebsleitung

Telefon 082 665 91



## VERSICHERUNGEN

Unfall  
Haftpflicht  
Auto-Kasko  
Kautions  
Kranken  
Leben  
Renten

**Generalagentur**

**Bruno Hörtig**

Bahnhofstraße 14  
7001 Chur

Telefon 081 22 82 82

Reisebüro/Versicherungen

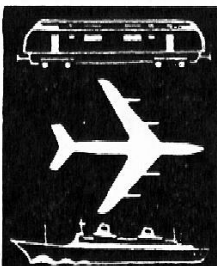
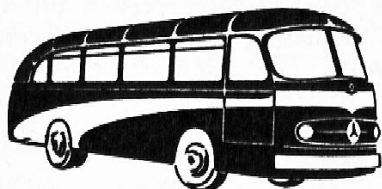

**TONI-UELI Engel CHUR**

Bahnhofstr. 4 / Tel. 081 22 84 55

Unsere besondere  
Aufmerksamkeit gilt der  
Organisation  
von  
Schülerreisen  
mit modernsten Cars.  
(40% Schülerrabatt)

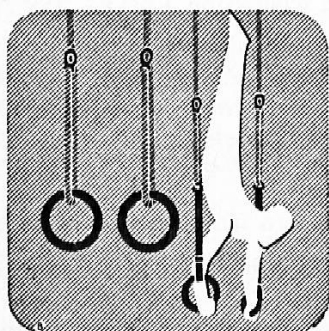

75 Jahre Turngerätebau 1891 – 1966

**Alder & Eisenhut AG**

8700 Küsnacht ZH + 9642 Ebnat-Kappel SG  
Tel. 051 90 09 05      Tel. 074 7 28 50

Turn-, Sport- und Spielgeräte-Fabrik

## Projektoren für moderne Schulen

Lassen Sie sich von der Spezialfirma über das große Angebot an modernen Projektionsgeräten für Film und Dia orientieren.

Zum Vergleichen – verlangen Sie die unverbindliche Vorführung verschiedener Marken nebeneinander.

Sie profitieren von einer großen Erfahrung und werden in allen Projektionsfragen fachlich unabhängig, seriös und objektiv beraten.

Ein zuverlässiger Service steht Ihnen nach der Anschaffung jederzeit zur Verfügung.

Die Spezialfirma für Projektionsgeräte

**R. Cova**

Schulhausstraße  
8955 Oetwil an der Limmat  
Telefon 051 88 90 94

Coupon:

Senden Sie mir Prospekte über:

- Tonfilmprojektoren  
 Dia-Projektoren

Name:

Adresse:

Bernina gibt gratis

## Stundenpläne



Bernina-Stundenpläne sind bei den Schülern sehr beliebt. Auf der Rückseite zeigt er eine Schweizerkarte mit Beispielen moderner Architektur.

Verlangen Sie die Bernina-Stundenpläne bei der nächsten Bernina-Vertretung oder direkt bei der Bernina-Nähmaschinenfabrik in Steckborn.

Senden Sie mir gratis ..... Stundenpläne

Frau/Frl.: \_\_\_\_\_

Straße: \_\_\_\_\_

Ort: \_\_\_\_\_

BS 11

Dieser Stundenplan gehört \_\_\_\_\_

Zeit	Montag	Dienstag	Mittwoch	Donnerstag	Freitag	Samstag

**BERNINA** *näht und flickt, stopft und steckt*



**BERNINA** Fritz Gegauf AG, Bernina-Nähmaschinenfabrik, 8266 Steckborn

**Bellinzona:** A. Gianola. **Biasca:** A. Gianola. **Chur:** G. Just, Bernina-Nähmaschinen-Spezialgeschäft, Bahnhofstraße 20. **Davos-Platz:** W. Rügger, Centralhof. **Lugano:** A. Gianola. **Poschiavo:** E. Fislet, **Scuol:** M. Duschén. **St. Moritz-Dorf:** V. Baselgia, Haus Frei.





# Schulpulte

**Schulpult 65/173**

Geteilte Tischplatte, Größe 120 × 52 cm, mit Umschlagleiste, im Kasten schrägstellbar, mit hinten erhöhter Abschlußleiste, in Buchen- und Eichenholz massiv oder mit Kunstharz- oder Pagh Holzbelag lieferbar.

Unterteil mit geschlossenem Kasten und einem Ablegetablar in Buchen- oder Eichenholz naturlackiert.

Gestell aus Stahlrohr, glanzverzinkt, Höhe verstellbar, mit 2 festen und 2 verstellbaren Gummifüßchen.

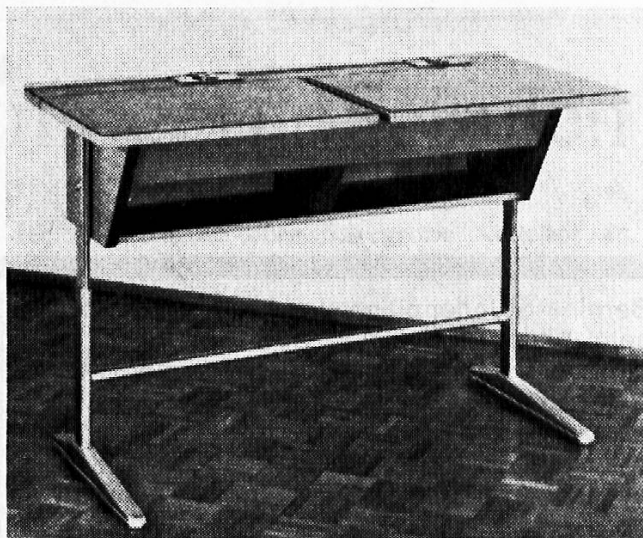

Außer diesem ausgesuchten «Bündner Modell» führen wir noch viele andere Ausführungen, welche sich in all den Jahren sehr gut eingeführt haben. Neben den schönen Lehrerpulten erzeugen wir auch Zuschneidetische, Basteltische sowie Stühle und Tische für Lehrerzimmer.

Verlangen Sie bitte Prospekte und Offerte oder einen persönlichen Besuch

**Apparatebau AG**

**9477 Trübbach SG**

Telefon 085 5 12 88

Leichtmetall-, Stahlrohr- und Eisenbau



## **Die neue elna ist so einfach...**

- ★ Die neue ELNA ist einfach, weil sie nur 2 Haupteinstellorgane hat.
- ★ Die neue ELNA ist einfach im Unterhalt, weil sie nur 9 leicht zugängliche Oelstellen hat.
- ★ Die ELNA Nähmaschinen in den Schulen werden 2 mal jährlich gratis durch die Fabrik kontrolliert.
- ★ Besonders günstige Lieferungsbedingungen und Rücknahme von Gebrauchsmaschinen zu Höchstpreisen.
- ★ 5 Jahre Voll-Garantie (auch auf den Motor).

## **So einfach ist die neue elna**

**GUTSCHEIN** ★★★★★★★★★★★★★★★★★★★★★★★★★★★★★★★★★★★★

★ **für** - den ausführlichen Prospekt der neuen ELNA-Modelle. ★  
★ - Gratis-Nähübungsblätter, zur Auswahl. ★

★ **NAME :** .....

★ **Adresse :** .....

★ Bitte einsenden an ELNA S. A., 1211 Genf 13

★★★★★★★★★★★★★★★★★★★★★★★★★★★★★★★★★★★★★★★



# Schulmöbel nach Mass

**für die Unter-  
und Mittelstufe**

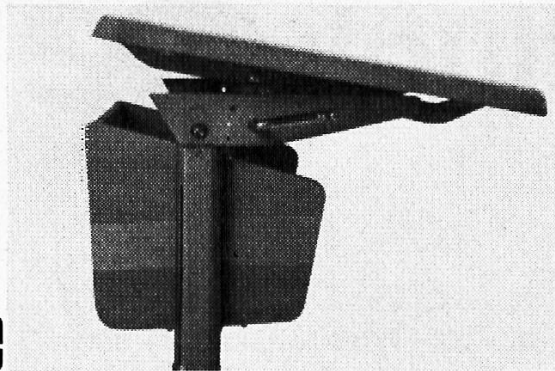

*Tischplatte 120 x 53 cm,  
in Pressholz, Messer- und  
Schäl furnier oder Kunstharz-  
belag, Höhenverstellung mit  
Embru-Getriebe oder Feder-  
mechanismus und Klemmbolzen,  
mit oder ohne schrägstell-  
barer Tischplatte, Tischhöhe  
speziell tiefstellbar.*

*Stühle in Grösse, Form und  
Verstellbarkeit sowohl für  
die Unter- wie für die Mittelstufe.*



**für die Oberstufe**

*grosse Tischplatte 130-140 x 56-60 cm,  
in Pressholz, Messer- und Schäl furnier  
oder Kunstharzbelag, Höhenverstellung  
mit Embru-Getriebe oder Federmecha-  
nismus und Klemmbolzen, gute Kniefreiheit  
durch zurückgesetztes Büchertablar,  
seitliche Mappenkörbe.*

# embru

Embru-Werke, 8630 Rüti ZH, Telefon 055/44 8 44

---

# Führend in Sportartikeln

## Komplette Ausrüstungen für:

Fußball, Turnen, Korbball, Faustball, Handball, Volleyball, Boxen,  
Eissport, Fechten, Leichtathletik, Rollhockey, Schwimmen, Skilauf,  
Tennis, Tischtennis

Verlangen Sie unverbindlich Offerte und Prospekte

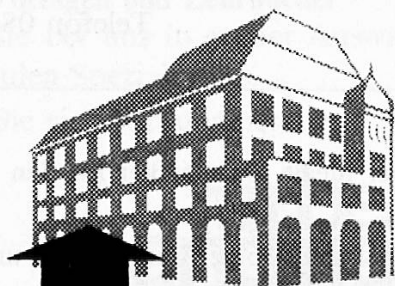

# Roffler

## SPORT-MODE

vorm. Hochholdinger

in den Arkaden Kantonalbankgebäude

7001 Chur Telephon 081 22 59 18

---



## Schulmüden Kindern

verhelfen

# BIO-STRATH

Tropfen zu neuer Leistungsfähigkeit

Auf Basis von Hefe und Heilpflanzen

In Apotheken und Drogerien

# BON für Stundenpläne

Hübsch gestaltete Stundenpläne mit farbigem Blumensujet für Ihre Schulklasse stellt Ihnen die Firma Strath-Labor AG, Mühlebachstr. 25, Postfach, 8032 Zürich, gegen Einsendung dieses Bons kostenlos gerne zur Verfügung.

Absender: \_\_\_\_\_

Gewünschte Anzahl: \_\_\_\_\_

BS

---



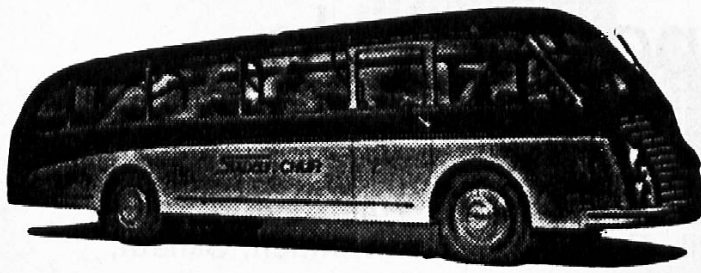

Wenn Ausflüge und  
Schulreisen, dann die Fahrt  
zu vorteilhaften  
Bedingungen nur mit

Schüler 40% Rabatt  
auf Normaltarifen

W. Roth, Autoreisebüro Städeli, Chur  
Telefon 081 22 38 28

---

## **Geha** UMDRUCKER



Der ideale Umdrucker für den Unterricht  
für mehrfarbige Zeichnungen und Texte

Modelle schon zum Preise von Fr. 330.—

Prospekte und Unterlagen bei Conzetti AG  
Bahnhofstraße 7, Chur  
Telefon 081 22 15 61

---

## **Traditionelle und moderne Hilfsmittel**

**Rechnen:** Nach Cuisenaire, Kern, Dienes neue Hilfsmittel für die  
Mengenlehre

**Lesen:** Schüler-Lesekasten, Klassen-Lesekasten, Bilddiktate

**Werken:** Papiere und Halbkarton, Werkzeuge, Modelliermittel,  
Emaillieren, Batik, Linoldruck

**Kartonage:** Karton und Papier, Leime, Leinwand, alle Werkzeuge



**Franz Schubiger 8400 Winterthur**

---

**Rohkeramik  
Holzwaren zum  
Bemalen und Schnitzen  
Bauernmalerei  
Modellierton, Batik  
Linoldruck, Stoffdruck  
Siebdruck, Mosaik  
Glasmalereien**

und noch vieles anderes  
sowie alle dazugehörigen **Farben, Lacke,  
Pinsel, Vorlagen und Lehrbücher**  
finden Sie bei uns in großer Auswahl.  
Für Schulen Spezialpreise.

Lassen Sie sich von uns beraten.

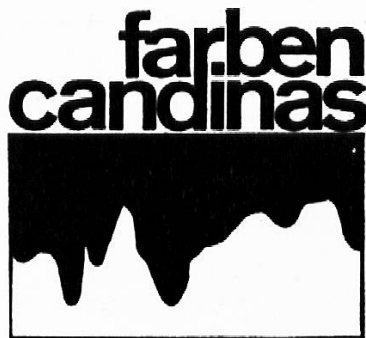

Chur Tel. 081 22 27 61 Reichsgasse 61

## Buchhandlung Strub

Alexanderstraße 8, Chur, Telefon 081 22 66 27

Besuchen Sie  
unsere neue Buchhandlung

Fordern Sie Prospekte an

Wir besorgen jedes Buch  
für Sie

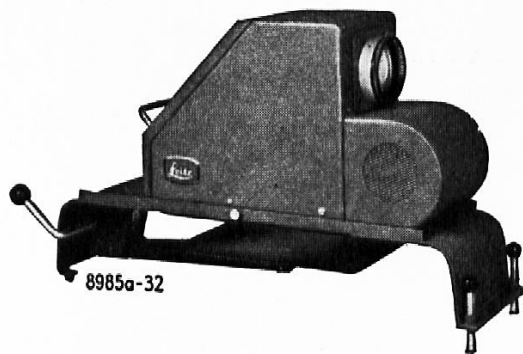

## Leitz Projektoren

sind mehr als Diaprojektoren.  
Sie haben die Ausbaumöglichkeit  
zur anschaulichen Gestaltung des  
naturwissenschaftlichen Unter-  
richts und zur Mikroprojektion.

Wir liefern zu günstigen Schul-  
preisen:

Episcope  
Diaprojektoren  
Tonfilmgeräte 16 mm

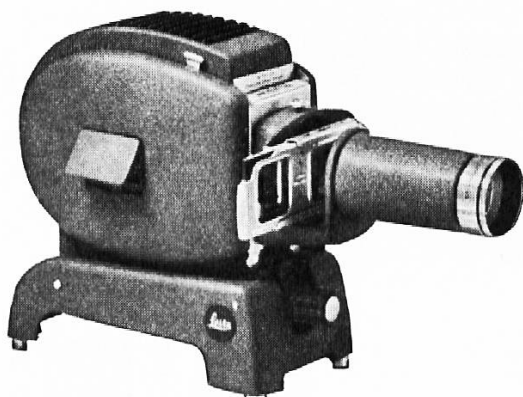

## Foto-Kino



Grabenstraße 40, Chur  
Telefon 081 22 23 66



## Pieth / Bündner Geschichte

Fr. 24.—

Buch- und Kunsthandlung  
F. Schuler · Chur

Postplatz  
Telefon 081 22 11 60  
Postcheck 70 - 69

Jugendschrift-Fachbücher / Bücher / Zeitschriften / Bilder

# **GESTOR** Schulmöbel



neuzeitig  
solid  
zweckmäßig

## **GESTLE AG. CHUR**



Sensation am Schulfilmkurs in Chur:  
Ein 16mm Licht- und Magnettonprojektor  
ELMO zum Schulpreis von nur Fr. 2810.—!  
Foto/Kino Vonow gibt über alle Fragen  
Auskunft. Spezialist für Schulprojektoren  
in Graubünden.

Tel. 081 22 40 22  
22 35 77  
Bahnhofstraße 21  
7002 Chur

