

Verzeichnis der Autobesitzer von Nidwalden und Obwalden

Objektyp: **Group**

Zeitschrift: **Nidwaldner Kalender**

Band (Jahr): **101 (1960)**

PDF erstellt am: **12.07.2024**

Nutzungsbedingungen

Die ETH-Bibliothek ist Anbieterin der digitalisierten Zeitschriften. Sie besitzt keine Urheberrechte an den Inhalten der Zeitschriften. Die Rechte liegen in der Regel bei den Herausgebern.

Die auf der Plattform e-periodica veröffentlichten Dokumente stehen für nicht-kommerzielle Zwecke in Lehre und Forschung sowie für die private Nutzung frei zur Verfügung. Einzelne Dateien oder Ausdrucke aus diesem Angebot können zusammen mit diesen Nutzungsbedingungen und den korrekten Herkunftsbezeichnungen weitergegeben werden.

Das Veröffentlichen von Bildern in Print- und Online-Publikationen ist nur mit vorheriger Genehmigung der Rechteinhaber erlaubt. Die systematische Speicherung von Teilen des elektronischen Angebots auf anderen Servern bedarf ebenfalls des schriftlichen Einverständnisses der Rechteinhaber.

Haftungsausschluss

Alle Angaben erfolgen ohne Gewähr für Vollständigkeit oder Richtigkeit. Es wird keine Haftung übernommen für Schäden durch die Verwendung von Informationen aus diesem Online-Angebot oder durch das Fehlen von Informationen. Dies gilt auch für Inhalte Dritter, die über dieses Angebot zugänglich sind.

**Der Zugriff auf das Verzeichnis
der Autobesitzer Nidwaldens bzw.
Obwaldens ist gesperrt.**

**L'accès au Verzeichnis der
Autobesitzer Nidwaldens resp.
Obwaldens est bloqué.**

**Access to the Verzeichnis der
Autobesitzer Nidwaldens resp.
Obwaldens is blocked.**

Fam. Bl. Hug-Felchlin, Stans.

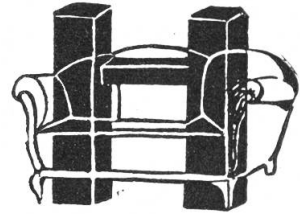

Betten - Möbel
Federzeug
Vorhänge · Linoleum

Bolliger

Stans Telefon 84 11 52

Kolonialwaren

Obst

Gemüse

Fam. Waldesbühl Haushaltartikel Stans

Dorfplatz

empfeht sich höflich für sämtliche Haushaltgeräte
Sehr große Auswahl in Porzellan,
Keramik und Kristall
Besuchen Sie uns unverbindlich
Wir beraten Sie gerne

Adalbert Rossi Stans



Telefon 84 11 08

Spezialgeschäft für Boden- und Wandplattenbeläge

Keramische Beläge, Mosaikarbeiten u. Treppenbeläge aus Marmorsplitterplatten

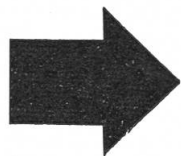
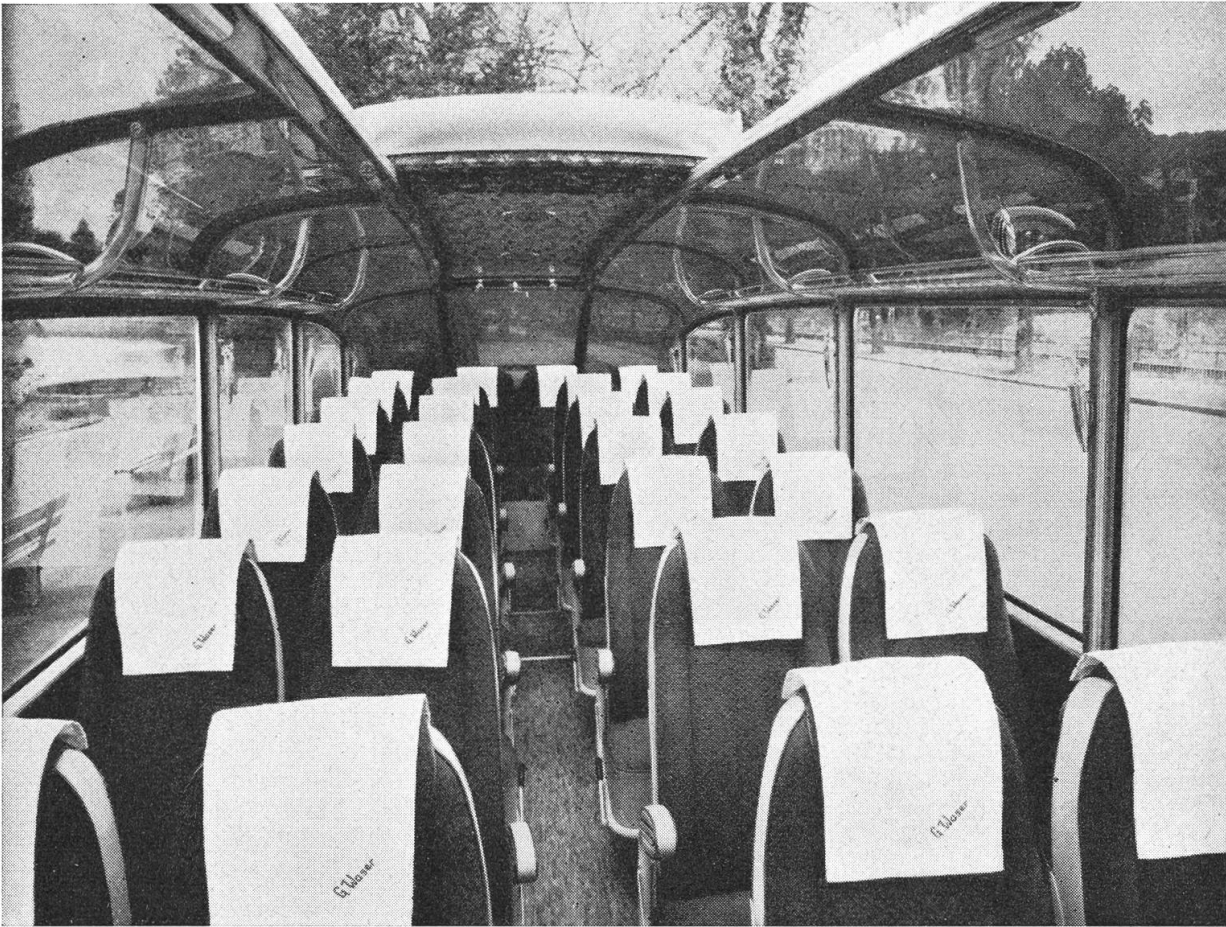

Gesellschaftsfahrten
Hochzeitsfahrten
Vereinsausflüge

mit bequemem Car-Alpin
zu mäßigen Preisen

Höflich empfiehlt sich

Gottfried Waser, Stans
Auto-Unternehmungen

Telefon 84 22 22 / 84 22 24

Postauto-Halter der Postkurse Hergiswil – Beckenried u. Beckenried – Emmetten



NEUENBURGER

Schweizerische Allgemeine Versicherungs-Gesellschaft

EINIGE DATEN AUS UNSERER GESCHICHTE

1869

Gründung der Gesellschaft

1870

Aufnahme der Transportversicherung

1922

Aufnahme der Feuer-, Betriebsunterbrechungs-, Diebstahl-, Glas- und Wasser-Versicherungen

1924

Aufnahme der Unfall- und Haftpflichtversicherung

1925

Gründung der «**NEUENBURGER**»
Lebensversicherungs-Gesellschaft

1956

Aufnahme der Motorfahrzeug-Versicherung

1957

Erteilung der Konzession für die Maschinenbruch- und Kautionsversicherung

HEUTE _____

**besteht die «NEUENBURGER»
seit 91 Jahren**

91 Jahre Erfahrung

91 Jahre Aufbau

91 Jahre Vertrauen

Generalagentur Stans: Otto Dönni, Buchserstraße 24, Telefon 841452

Inspektor: Julius Bättig, Buchserstraße 19, Telefon 842104

Markt-Verzeichnis für das Jahr 1960

Erklärung der Abkürzungen: W = Warenmarkt, V = Vieh-, Pf = Pferde-, S = Schweine-, Schfe = Schaf-, Klbr = Kälber-, gr. V = Hauptviehmarkt, Vg = Viehausstellung und Viehmarkt, KlV = Kleinvieh-, KlV S = Kleinvieh-, speziell Schweinemarkt.

Kanton Nidwalden:

Stans: WV 20. April, 16. November
In Wil: V 14. Oktober

Kanton Obwalden:

Engelberg: V 3. Oktober.
Giswil: VKlv 12. Oktober
Kerns: WV 6. Dezember.
Sarnen: V 11. Februar, 21. April, 5. Oktober,
WV 11. Mai, 19. Oktober, 17. November.

Kanton Uri:

Altdorf: V 27. (26.) Januar, 9. (8.) März, 27.
(26.) April, 18. (17.) Mai, 24. September, 12.
(11.) Oktober, 9. (8.) November, 30. (29.) No-
vember und 21. (20.) Dezember. — W 28. Ja-
nuar, 10. März, 28. April, 19. Mai, 13. Okto-
ber, 10. November, 1. und 22. Dezember.
An den zwischen Klammern gesetzten Daten
finden Vormärkte statt.
Amsteg: WVKlv 4. Oktober.
Andermatt: WV 8. Juni. — V 25. August und
15. September.
Erstfeld: WVKlv 6. April, 26. Oktober.
Göschenen: V 26. September.
Seedorf: Schafe V 6. Oktober.
Wassen: WV 31. Mai. — V 18. Oktober.

Kanton Schwyz:

Arth: WVKlv 24. Oktober. Vg 29. September
Einsiedeln: WV 29. August, 3. Oktober, 7. No-
vember. — W 30. August. — V 1. Februar,
21. März, 25. April, 5. Dezember. — Groß-
und Kleinvieh-Ausstellung und Schlacht-
schafmarkt: 27. September. — KlV: Samstags.
Goldau: WVKlv 12. September, 10. November.
Muotathal: VgWVKlv 22. September, 20. Okto-
ber. KlV Schafe 31. August (in Bisisthal).
Rothenthurm: WV 19. September. — V 25. Okt.
Sattel: VKlv 21. April. — WVKlv 18. Oktober.
Schwyz: WV 25. Januar, 14. März, 2. Mai, 10.
Oktober, 14. November. — V 11. April, 5.
September, 12. Dezember. — VG 26. Septem-

ber. — Kantonaler Zuchtstiermarkt 19. Okto-
ber: — W 5. November. Kleinvieh-Ausstel-
lung und Schlachtschafmarkt 10. Oktober.

Kanton Luzern:

Entlebuch: WVKlv 4. Mai, 15. September, 26.
Oktober. — S 25. Januar, 22. Februar, 28.
März, 25. April, 23. Mai, 27. Juni, 25. Juli, 22.
August, 26. September, 24. Oktober, 28. No-
vember, 26. Dezember.
Escholzmatt: WVKlvS 9. Mai, 19. September,
17. Oktober. — WKlbrS 18. Januar, 15. Feb-
ruar, 21. März, 18. April, 16. Mai, 20. Juni, 18.
Juli, 22. August, 21. November, 19. Dezem-
ber. — Klbr: Jeden Montag.
Luzern: Messe 10.—22. Oktober. — Schaubuden
8.—23. Oktober. — Pelz- und Fellmarkt 23.
Februar. — VKlvs Jeden Dienstag; wenn
Feiertag am Mittwoch.
Schüpfheim: WVKlv 14. März, 13. April, 6. Ok-
tober, 9. November. — VKlv 12. Mai, 1. De-
zember. — KlV 4. Januar, 1. Februar, 7. März,
4. April, 2. Mai, 6. Juni, 4. Juli, 1. August, 5.
September, 3. Oktober, 7. November, 5. De-
zember. — Klbr: Jeden Montag.

Kanton Zug:

Baar: W und Schaubuden 13. und 14. Nov.
Cham: WVKlv 23. November. — W 24. Nov.
Unterägeri: W 4. September. — WVKlv 5. Sep-
tember.
Zug: W und Schaubuden 18. April, 6. Juni, 3.
Oktober. — W 29. November. — Zuchtstier-
markt des Verbandes schweiz. Braunvieh-
zuchtgenossenschaften 7. und 8. September.
Ausstellungsmarkt für Zuchtstiere 14. Sept.

Kanton Bern:

Meiringen: WVKlv 12. April, 18. Mai, 21. Sep-
tember, 21. November. — V 13. und 25. Ok-
tober. — WKlvS 7. Januar, 4. Februar, 3.
März, 7. April, 5. Mai, 2. Juni, 14. und 26.
Oktober, 1. Dezember.

Das Vertrauenshaus für

Pelze
M. ODERMATT-LANGENSTEIN'S SÖHNE, STANS

Tel. 84 12 05

Schindler- Motoren

für die
hohen Ansprüche
der
schweizerischen
Landwirtschaft

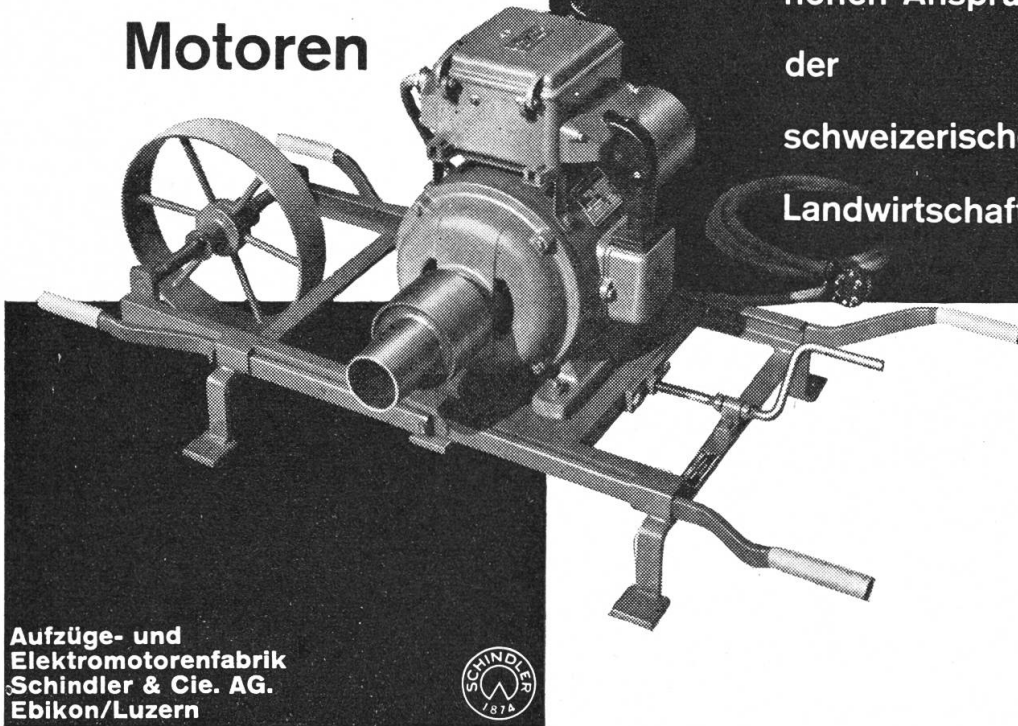

Aufzüge- und
Elektromotorenfabrik
Schindler & Cie. AG.
Ebikon/Luzern



Nähmaschinen

Keller
Pfaff
Phoenix
Helvetia

Plattenspieler

Grammophone
Schallplatten
Mundharmonikas
Blockflöten

Velos

Rigi
Fasan
Venus
Jupiter
Cilo und Tigra

Mopeds

Rex
Binetta
Velo-Solex

Großes Ersatz- und Zubehör-Lager
Besteingerichtete Mech. Reparatur-Werkstatt

E. Amberg Mechaniker Stans

Nähmaschinen Velos Musikhaus Telefon 84 11 14



Licht Kraft

Telefon

Othmar Odermatt

Tel. 84 15 48

Prompter Reparaturservice für sämtliche Apparate und Maschinen

**Hans Achermann
Uhrmacher
Stans**

Uhren Bijouterie Bestecke
Trauringe
Sorgfältige Bedienung
Eigene Reparaturwerkstätte
Telefon 842437
Stansstaderstrasse 8

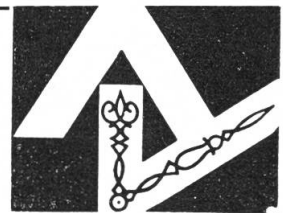

A. Fiabane-Röllin

Metzgerei Wursterei

Empfehle mich der werten Bevölkerung von
Stans und Umgebung aufs beste

Ein ungewöhnliches Angebot!

GSM-Luna-Leintücher gebleicht Gr. 170/260 cm Fr. 18.80
roh Gr. 180/260 cm Fr. 15.80

Sie können den Vorteil dieses Angebotes nur ermessen, wenn Sie diese erstklassigen Leintücher besichtigen, prüfen und vergleichen. — Wir zeigen Ihnen gerne und unverbindlich eine Neuheit für den modernen Haushalt, das Percalegler-Leintuch. Es ist weich und angenehm, spart etwa ein Drittel des Gewichts in der Waschmaschine, benötigt im Schrank nur den halben Platz und kann als Ober- wie als Unterleintuch gebraucht werden.

Ihr Einkauf von Aussteuer-Wäsche wird zur Freude bei

E. Aehermann
STOFFE+KONFEKTION, *Stans*,

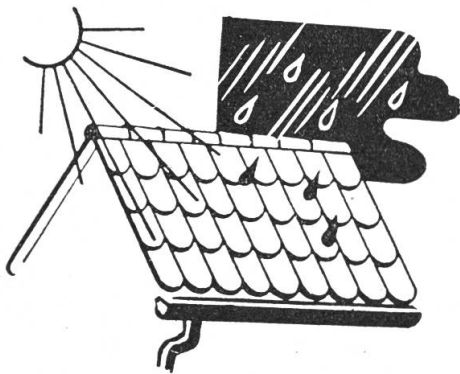

Bau-Spenglerei
Flachbedachungen
Blitzschutzanlagen



Sanitäre Installationen
Spültische in Chromstahl
Oel-Heizöfen, Reparaturen

STANS Tel. 841110

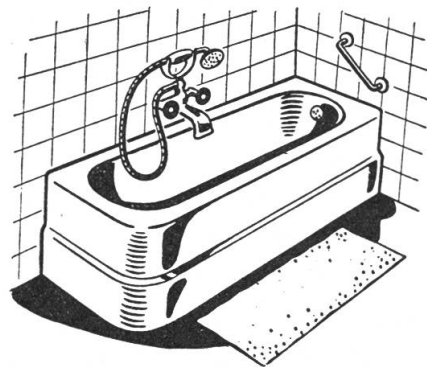

Hoch- & Tiefbau Baumaterialien

Pius Christen Stans

Telefon 84 11 70



Telefon 84 13 59

Teppiche
Vorhänge
Bodenbeläge
Möbel
Polstermöbel
Gartenmöbel
Bettwaren
Kinderwagen
Lederwaren
Sonnenstoren
Lamellenstoren
Wagenblachen

Mathis & Co. Stans

Stuppen, Brissago, Cigaretten,
Tabake in großer Auswahl
900 g Packung ab Fr. 4.90

Feuerzeuge, Brennstoff

Pfeifen in größter Auswahl

Für gute Suppen immer
Mathis-Fleischsuppe
Ochsenbouillon
Veget. Suppe
Mit **Gratisgutschein** wie immer

Heliomalt

**DIE
KRAFTNAHRUNG
UNSERER ZEIT**

„GIBT KRAFT
FÜR ZWEI“

SMG

SCHWEIZERISCHE MILCH-GESELLSCHAFT AG. HOCHDORF

Riesen-Mathis-Mohrenköpfe

Erdbeer
Caramel
Weiß

Ueberall erhältlich

en gros **Mathis & Co.,**
Luzern 11

Uhren für Damen und Herren
Uhrenbänder große Auswahl
Wecker ab Fr. 9.50
Büffetuhren, Kuckuckuhren
Küchenuhren ab Fr. 20.—

5% Rabatt

Schöne **Ehe-Ringe** in großer
Auswahl

Ringe für Damen und Herren
in allen Preislagen

Ihr Besuch freut uns!
Auf Wunsch prompter Versand

Mathis & Co. Stans NW
Engelbergstr. 10 Tel. 84 11 31

Bon abtrennen und mit Reparatur einsenden:
(Wenn Sie nicht zu uns kommen können)

Möchte für meine Uhr gute Revision mit

Reinigung oder

Meine Adresse

TURISSA

Die modernste Nähmaschine der Welt

Wie war es doch früher? Nähmaschinen waren nur Werkzeuge, und sie schauten auch reichlich kompliziert aus. Und heute? Sehen Sie sich die neue Turissa an! Eine elegante Stromlinienform . . . und kein einziger Hebel, kein einziger Zeiger, der bei der Arbeit hinderlich sein könnte! Eine Nähmaschine, die so recht in ein freundliches Heim paßt.

An der Turissa haben Sie doppelte Freude. Denn unter dem modernen Ganzmetall-Gehäuse verbirgt sich ein technisches Meisterwerk mit allen Schikanen wie Zweiknopfbedienung, Antiblockgreifer, Knopflochautomatik, Stopfautomatik und vieles mehr.

TURISSA „NOVOMATIC“ Fr. 750.— netto Kassa

TURISSA „FORTUNA“ Fr. 595.— netto Kassa

Radio-, Fernseh-
und UKW-entstört

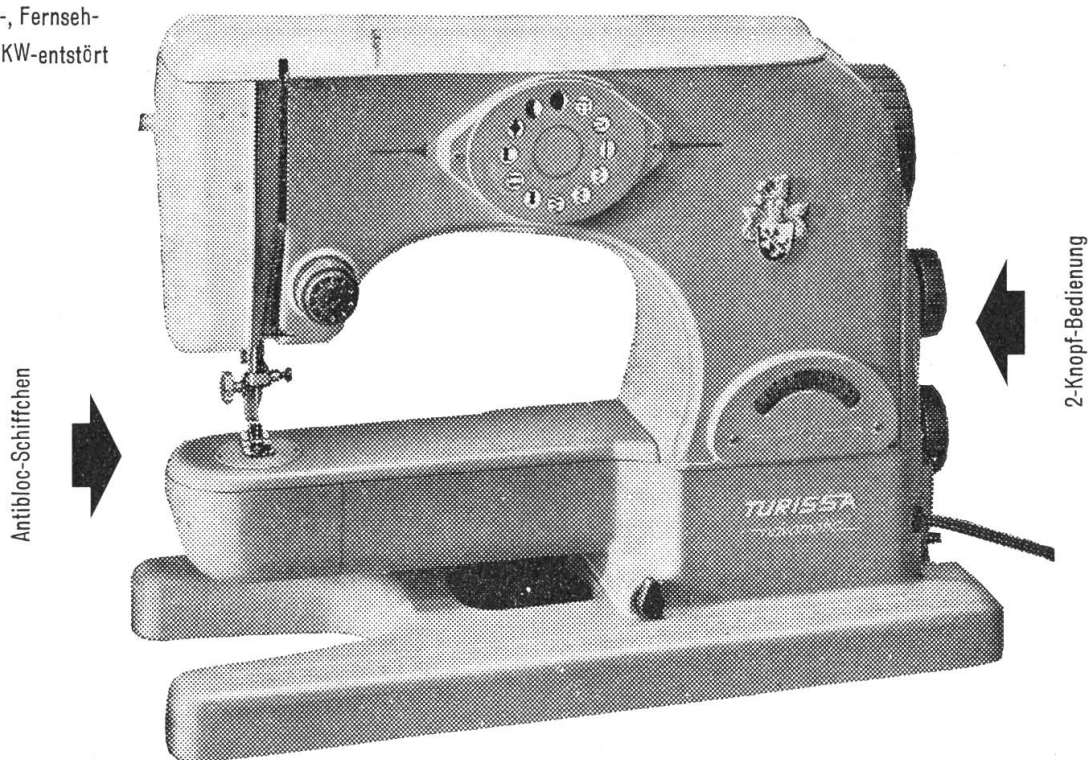

S. I. H. und S. E. V. geprüft

Offizielle Kantonsvertretung

G. Kaiser
Stans  Stansstaderstr. 15
Telephon 84 12 12

Post-Tarife Schweiz

Briefe, Briefpapiere	Rp.	dazu für je weitere 10 Fr. oder Bruchteil	Rp.
a. bis 250 g (im Umkreis von 10 km - 10Rp.)	20	bis 100 Fr.	10
b. über 250 bis 1000 g ganze Schweiz	30	dazu für je weitere 100 Fr. oder Bruchteil	
Postkarten: einfache	10	bis 1000 Fr.	20
doppelte (mit Antwort)	20	über 1000.— bis 2000.—	300
Drucksachen:		Einzugsaufträge: Taxe der eingeschriebenen	
a. gewöhnliche (adressierte) bis 50 g	5	Briefe, dazu eine vom Absender zu ent-	
über 50—250 g	10	richtende Einzugstaxe von	20
über 250—500 g	15	Uebergabe an Betreibung und Protest	20
über 500—1000 g	25	Postanweisungen (Höchstbetrag 10,000 Fr.):	
b. ohne Adresse:		bis 20 Fr.	20
bis 50 g (im Höchstmaß 18×25)	3	über 20 bis 100 Fr.	30
über 50—100 g (im Höchstmaß 21×29,7)	5	dazu für je weitere 100 Fr. (bis 500 Fr.)	10
c. zur Ansicht (zusammen für den Hin- und		dazu für je weitere 500 Fr.	
Rückweg): bis 50 g	8	oder Bruchteil davon	10
über 50—250 g	15	Eilzustellung (Expressen), nebst ordentlicher	
über 250—500 g	20	Beförderungstaxe:	
500—1000 g	30	1. von Sendungen bis 1 kg. Post- und Zah-	
Blindschriften: gratis (Höchstgewicht 7 kg)		lungsanweisungen mit den Beträgen:	
Warenmuster:		a. im Umkreis von 1½ km oder im ge-	
a. gewöhnliche (adressierte) bis 250 g	10	schlossenen Dorfgebiet	80
über 250—500 g	20	b. für jeden weiteren ½ km mehr	40
b. ohne Adresse bis 50 g	5	2. von Sendungen über 1 kg:	
über 50 g: wie unter a hievor		a. im Umkreis von 1½ km usw.	100
Einschreibung für alle Sendungen hievor	20	b. für jeden weiteren ½ km mehr	50
Pakete (Stücksendungen):		Telephon-Gesprächstaxen:	
		im Ortsverkehr für jedes Gespräch	10
a. bis 250 g	30	Ferngespräch zur Tageszeit für je 3 Minuten	
b. über 250 g bis 1 kg	40	oder Bruchteil:	
c. über 1 bis 2½ kg	60	bei Entfernungen	
d. über 2½ bis 5 kg	90	bis ca. 10 km	20
e. über 5 bis 7½ kg	120	von ca. 10— 20 km	30
f. über 7½ bis 10 kg	150	von ca. 20— 50 km	50
g. über 10 bis 15 kg	200	von ca. 50—100 km	70
h. über 15 bis 50 kg je nach der Entfernung.		über 100 km	100
Auskunft am Postschalter.		Zuschlag für jede Gesprächseinheit bei Be-	
Wertsendungen (Wertangabe unbeschränkt)		nützung einer öffentlichen Sprechstation:	
nebst vorstehender Stücktaxe:		im Ortsverkehr und bis auf 10 km per	
a. für Wertangaben bis 300 Fr.	20	3 Minuten	10
b. für Wertangaben über 300 bis 500 Fr.	30	im übrigen Verkehr	20
dazu für jede weitere 500 Fr. oder Bruchteil	10	Telegramm-Taxen:	
Nachnahmen (Gebühr nebst ordentlicher Be-		Bis 15 Worte	Fr. 1.25
förderungstaxe): für Beträge bis 5 Fr.	15	jedes weitere Wort	—.05
für Beträge über 5 bis 20 Fr.	20		

Post-Tarife Ausland

Briefe, bis 20 g	50	Einschreibung aller vorgenannten Sendungen	
für je weitere 20 g	30	(einschließlich Empfangsschein)	50
Postkarten, einfache	30	Wertbriefe, gewöhnliche Brieftaxe, dazu	
doppelte mit bezahlter Antwort	60	Einschreibtaxe	50
Geschäftspapiere, für je 50 g	10	Werttaxe für je 300 Fr.	60
Mindesttaxe	40	Antwortscheine, Verkauf durch die Poststellen,	
Drucksachen, für je 50 g	10	das Stück	60
Blindschrift, bis 7 kg unentgeltlich		der Umtausch ausländischer erfolgt durch	
Warenmuster, für je 50 g	10	die Poststellen gegen Frankomarken im	
Mindesttaxe	20	Werte von 50 Rp. Umtauschfrist unbe-	
Päckchen, für je 50 g	15	schränkt.	
Mindesttaxe	75	Eilzustellung (vom Absender zu entrichten):	
		a. für Briefpostsendungen	80
		b. für Pakete	1.10

BUCHER
K2

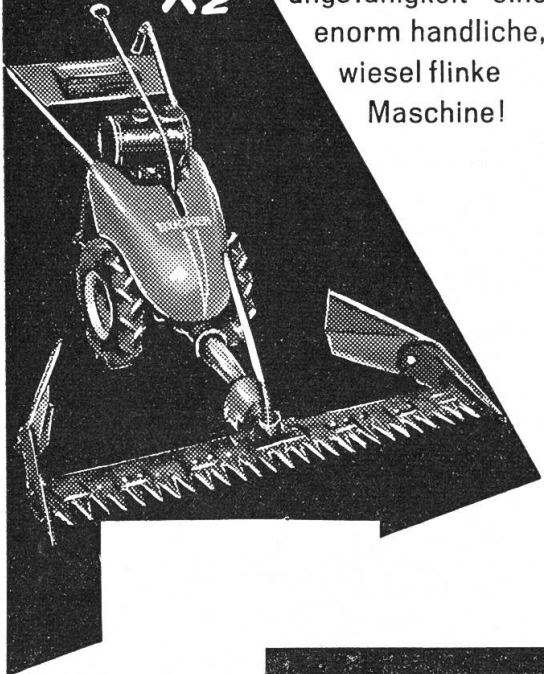

Der kleine, aber grandiose Motormäher von erstaunlicher Leistungsfähigkeit - eine enorm handliche, wiesel flinke Maschine!

BUCHER
K3



Der überragende Motormäher — der Weltmeister im Eingrasen! Vielseitig wie kaum ein anderer. Geringster Materialverschleiss dank dem Klingenschutz.

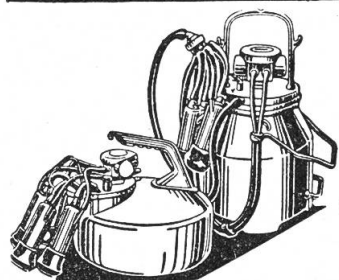

Westfalia

die Melkmaschine mit dem berühmten Sitzengummi, den praktischen Milchschaugläsern und dem zuverlässigen Pulsator — die Melkmaschine, die kein Besitzer mehr missen möchte.

Westfalia

vertreten durch Th. Sigrist, mech. Werkstätte, Stans

Gottfr. Fischers Wwe. Beckenried

Telefon 845217

KUNSTMÖBEL-FABRIK

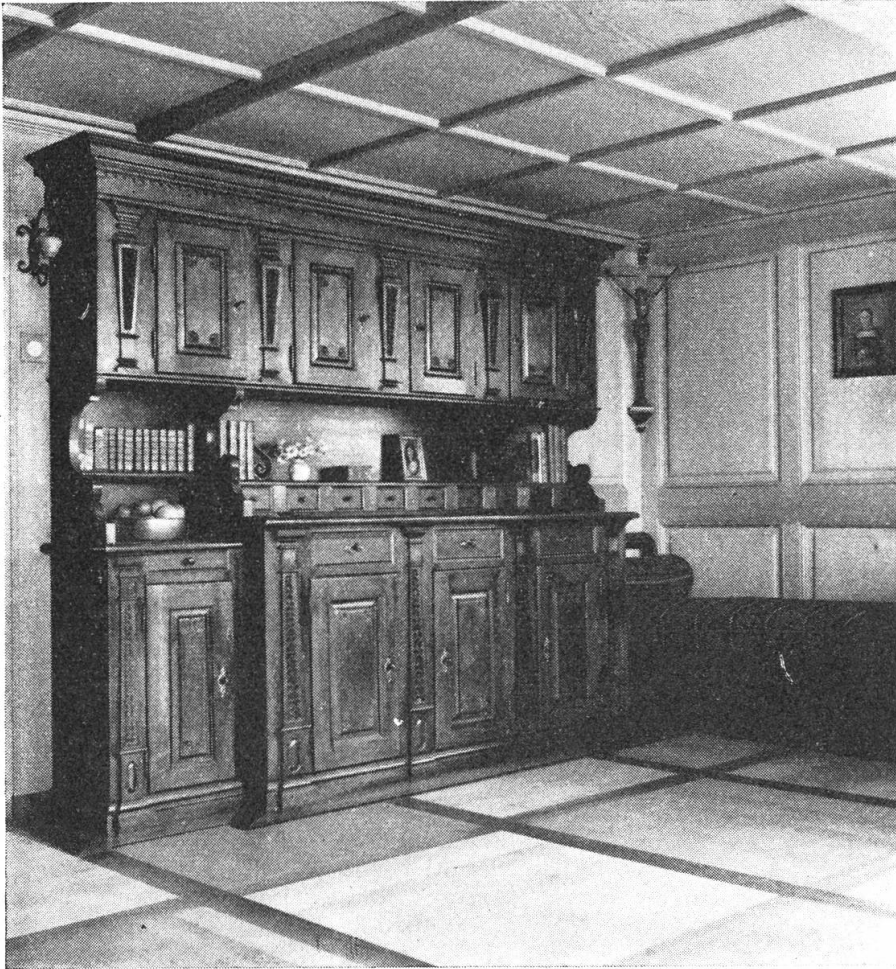

Großes Lager
antiker Möbel
Erfahrene
Facharbeiter
für sorgfältige
Reparaturen

Kaufe auch stets besonders urschweizerische antike Möbel

Gebr. Theiler, Schreinerei, Stans

Telefon 84 16 13

empfehlen sich höflich für

Kücheneinrichtungen
Einzelmöbel
Umänderungen und
Glaserarbeiten

Oskar Achermann jun. Stans

Gemüse- und Gartenbau empfiehlt sich höflich Tel. 84 12 50

Über 100 Jahre Vertrauen

Die Rentenanstalt hat seit ihrer Gründung über 3 Milliarden Franken als Versicherungsleistungen ausbezahlt, davon über 660 Millionen Franken als Rechnungsüberschüsse, die statutengemäß ausschließlich ihren Versicherten zukommen. Allein im vergangenen Jahre wurden rund 37 Millionen Franken als Überschüsse den Versicherten vergütet. Die Rentenanstalt rechtfertigt damit das Vertrauen, das ihr jeden Tag über 150 neue Versicherte entgegenbringen.



RENTENANSTALT

SCHWEIZERISCHE LEBENSVERSICHERUNGS- UND RENTENANSTALT

Hauptsitz in Zürich, Alpenquai 40
Gegründet 1857

Älteste und größte
schweizerische Lebensversicherungsgesellschaft

Generalagentur Luzern, J. Wyß, Schwanenplatz 4, Tel. (041) 3 56 35

Mitarbeiter:

Ed. Schallberger, Hauptinspektor, Ennetmoos, Tel. 84 14 17
Fritz Helfenstein, Bezirksvertreter, Sarnen, Lindenstraße, Tel. 85 23 88
Josef Durrer, Kernmatt, Kägiswil, Tel. 85 10 55

Behörden

Bundesrat:

Chaudet Paul, Militärdepartement (Bundespräsident)	Corsier	1904
Lepori Guiseppa, Post- und Eisenbahndepartement (Vizepräsident)	Lopagno	1902
Dr. h.c. Philipp Etter, Departement des Innern	Menzingen	1891
Dr. Max Petitpierre, Politisches Departement	Neuenburg	1899
Dr. Hans Streuli, Finanz- und Zolldepartement	Richterswil	1892
Dr. Thomas Holenstein, Volkswirtschaftsdepartement	Bütschwil	1896
Prof. Dr. Friedrich Traugott Wahlen, Justiz und Polizeidepartement	Trimstein	1901

N I D W A L D E N :

Nationalrat: Dr. J. Odermatt, Buochs. — **Ständerat:** Werner Christen, Wolfenschießen

Regierungsrat (Amtsperiode 1959—62):

Blättler Remigi, Landammann 1959/60, Militärdepartement	Hergiswil	1899
Odermatt Josef Dr. jur., Landesstatthalter 1959/60, Erziehungsdepartement	Buochs	1892
Albrecht August, Baudepartement	Buochs	1907
Blättler Werner, Landwirtschafts- und Forstdepartement	Wolfenschießen	1905
Flühler Adolf, Finanzdepartement	Oberdorf	1894
Frank Josef, Armen- und Vormundschaftsdepartement	Ennetbürgen	1903
Gräni Alfred, Dr. med. vet., Chef des Gemeindedepartements und Fabrikwesens	Stans	1907
Vokinger Walter, Steuerdepartement	Stans	1906
Wyrsh Josef, lic. jur., Justiz- und Polizeidepartement	Buochs	1902

Obergericht: Dr. Josef Gander, Stans (Präsident), Justin Agner, Ennetbürgen, Eduard Lussy, Stans, Arnold Durrer, Stansstad, Otto Blaettler, Stans, Ernst Rengger, Stans, Alois Zumbühl, Wolfenschießen, Paul Niederberger, Oberdorf, Josef Meyer, Buochs, Alfred Lussi, Oberdorf.

Kantonsgericht: Lic. jur. Paul Amstad, Beckenried (Präsident), Eduard Müller, Hergiswil, Remigi Christen, Wolfenschießen, Alois Mathis, Ennetbürgen, Alfred Odermatt, Ennetmoos, Eugen Wyß, Stans, Walter Odermatt, Obbürgen, Dir. Franz Huber, Beckenried, Hansjakob Fuchs, Buochs.

Landrat: Oskar Amstad (Präsident), Eduard Engelberger (Vizepräsident). **Stans:** von Matt A., Wyß A., Lussi W., Durrer K., Engelberger E., Odermatt J., Niederberger G., Müller G., Dr. Balbi J., Oechslin L., Zumbühl J., Waser P. **Ennetmoos:** Schallberger E., Zimmermann W., Barmettler A. **Dallenwil:** Odermatt A., Niederberger A., Niederberger J. **Stansstad:** Amstutz J., Praloran Th., Joller W., Hermann J. **Oberdorf:** Lussi J., Flühler W., von Büren F., Wyrsh J., Christen A. **Buochs:** Fuchs H., Odermatt W., Wyrsh J., Amstad A., Wyrsh E., Baumgartner W., Zimmermann W. **Ennetbürgen:** Frank A., Hug E., Odermatt M., Achermann R. **Wolfenschießen:** Niederberger K., Gabriel A., Waser A., Zumbühl F., Blättler A. **Beckenried:** Amstad O., Murer G., Murer R., Amstad J., Käslin P., Amstad E. Dr. **Hergiswil:** Keiser E., Schmidiger R., Lussi W., Trutmann E., Räber A., Oetiker E., Hug J., Blättler R., Guidali V., **Emmetten:** Würsch E., Würsch A.

O B W A L D E N :

Nationalrat: Dr. jur. H. Ming, Sarnen. — **Ständerat:** L. von Moos, Sachseln.

Regierungsrat:

von Moos Ludwig, Landammann, Polizeidepartement	Sachseln	1910
Gasser Hans, Landesstatthalter, Baudepartement	Lungern	1902
Dillier-Wyrsh Christian, Finanzdepartement	Sarnen	1904
Ettlin Anton, Staatswirtschaftsdepartement	Kerns	1890
Heimann Oskar, Departement des Vormundschafts- und Armenwesens, sowie Gemeindedepartement	Alpnach	1904
Infanger Eduard, Militärdepartement	Engelberg	1911
von Wyl Leo, Justizdepartement	Sarnen	1903

Obergericht: Arquint C., Dr. jur., Sachseln (Präsident), Wirtz Th. Sarnen (Vizepräsident), Eberli J., Giswil, Fäßler Karl Dr., Alpnach, Halter H. Giswil, Imfeld O., Lungern, Berchtold-Halter J., Giswil.

Kantonsgericht: Durrer F., Dr. jur., Alpnach (Präsident), Ettlin A., Sarnen (Vizepräsident), Gasser K., Sachseln, Amgarten B., Lungern, Kuchler P., Kerns, Heuberger H., Sarnen, Bucher K., Kerns.

Kantonsrat: **Sarnen:** Imfeld J., Burch G., von Wyl Aug., Durrer O., Burch J., Läubli G., von Wyl A., Kiser J., Dillier J., Zumstein W. **Kerns:** Michel Johann, Melchtal, Bucher Arnold, Bucher August, Blättler Emil, Ettlin Arnold, Windlin Arnold. **Sachseln:** Spichtig Josef, Omlin Alois, Schälín J., Rohrer A. **Alpnach:** Annen Josef, Bäbi Johann, Langensand Walter, Lüthold Ernst, Blättler J. **Giswil:** Berchtold Siegfried, Halter-Enz Josef, Durrer Arnold, Abächerli A. **Lungern:** Vogler Hans, Imfeld Siegfried, Imfeld Paul. **Engelberg:** Höchli Alexander, Heß Eugen, Hurschler Josef, Matter Hans.



Heizöl Dieselöl Benzin
Holz und Kohlen

Josef Gut Stans

Engelbergstraße 40
Tel. 84 13 75

Stansstad

Kehrsitenstraße
Depot: Oskar Christen

Buochs

Ennetbürgerstraße
Depot: Franz Scheuber

R. Näpflin, Beckenried

Telefon 84 53 18



Chaletbau

SCHREINEREI + ZIMMEREI

Neu-, Um- und Aufbauten jeder Art

Uebernahme **schlüsselfertiger Bauten** unter
billigster Berechnung

Bodenbeläge und Sportsattlerei

Albert May & Co. Beckenried

Telefon (041) 84 55 56

Das Fachgeschäft für Bodenbeläge wie: Plastic-, Kork-, Gummi- u. Linol-Böden!
Verlangen Sie bei Bedarf unsere Offerte.

Gebr. Niederberger, Dallenwil

Telefon 84 13 46

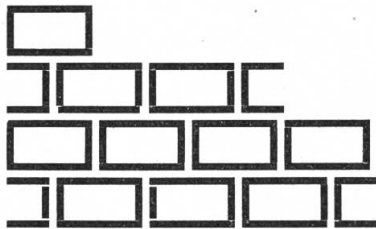

empfehlen sich für alle vorkommenden

Hoch- und Tiefbau-Arbeiten

Drainage-Arbeiten

● Bau-Materialien

**Geschwister
Näpflin
Eisenhandlung
Wolfenschiessen**



Telefon 84 81 53

Werkzeuge für Landwirtschaft und Beruf
Forstwerkzeug
Drahtwaren
Beschlüge
Kunstharzfarben
Bürstenwaren / Seilerwaren
Haushaltartikel in Glas, Porzellan, Plastik
Bestecke / Messerwaren
Elektropfannen
Duromatik

W. Barmettler & Co.

Kohlenhandlung

Buochs Stans

Telefon 84 54 40 Telefon 84 22 24

● Wir liefern: Kohlen, Koks, Briketts, Holz, Heizöl

Hans Duss Buochs
eidg. dipl. Maurermeister
Hoch- und Tiefbau
Telefon 84 58 64



Restaurant & Metzgerei **zum Schützenhaus
Emmetten**

gepflegte Küche — reelle Getränke
prompte Fleischlieferung ins Haus

Hans Baumeler-Nigg Telefon 84 53 63

Rem. Murer's Söhne **Beckenried**



Sägerei Hobelwerk Holzhandlung Kistenfabrikation



Telefon 84 52 16



BAUSCHREINEREI

Odermatt

DALLENWIL Nw.

Zimmerei

Telefon 84 22 63

Mehr eigenes Futter

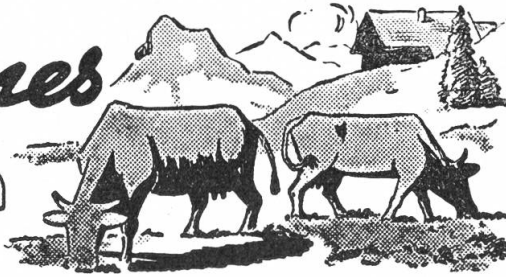

Durch eine harmonische Wiesen-Volldüngung erzielt man nährstoffreiches Futter und höhere Erträge — Besonders gut eignet sich der rasch wirkende, schön gekörnte und preislich günstige Wiesendünger

Nitrophosphatkali Lonza

Lonza AG. Basel

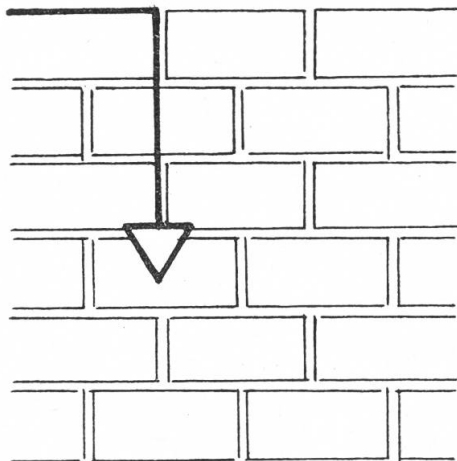

Hochbauarbeiten
Tiefbauarbeiten
Strassenbau
Baggerarbeiten
Umbauarbeiten
Reparaturen
Plattenarbeiten
Baumaterialhandel

ACHERMANN A.G. BUOCHS

Telefon 84 57 91 / 84 55 06

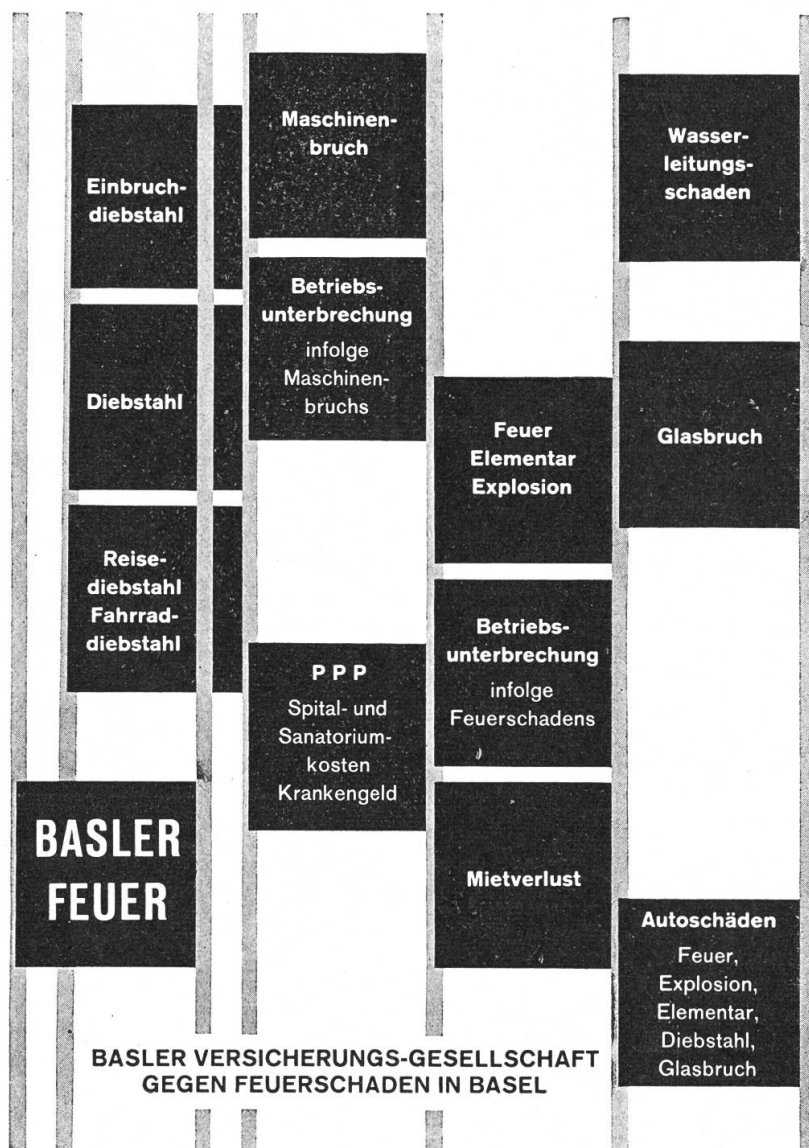

Agenturen in allen grösseren Ortschaften

Organisationsinspektor für den Kanton Unterwalden:
Karl Langensand, Alpnach-Dorf, Telefon 76 13 56

Generalagentur für die Zentralschweiz:
Müller & Grünvogel, Luzern, Hirschengraben 7, Telefon 2 05 65 / 3 47 75

Atelier für Theatermalerei u. Bühnenbau

Wollen Sie stets prompt und gut bedient sein in Bühnensachen dann zu

Engel

Techn. Einrichtungen, Stilbühnen, Beleuchtungskörper, Licht- und Schaltanlagen, Bühnenbilder, Dekorationen. — Ganz großer Leihfundus, Szenerien, ganze Ausstattungen, Einzelteile, großes Lager an Vorhängen, Requisiten etc. etc. Preis günstig. — Bitte wenden Sie sich an den langjährigen Fachmann.

Atelier Ad. Engel, Seengen (Aargau)
Telefon (064) 8 71 75

HEIZUNG - LÜFTUNG - APPARATEBAU



OELFEUERUNG - TANKANLAGEN

Lehmann & Co. AG. Luzern
Telefon (041) 2 31 83



Gratis-Fahrt!

Sie bekommen von mir die Fahrkosten nach Luzern und zurück vergütet, wenn Sie eine neue *Anker*-Nähmaschine oder eine unserer Occasionen kaufen. **Außerst günstige Preise.**

Anker die Qualitätsmaschine

Anker-Generalagentur:

F. Klein, Luzern

Pilatusstraße 28 Telefon (041) 3 35 65

Schnyder
DAMEN-KONFEKTION UND STOFFE



LUZERN
REUSS-
BRÜCKE