

**Zeitschrift:** Physiotherapie = Fisioterapia  
**Band:** 32 (1996)  
**Heft:** 6

## Inhaltsverzeichnis

### **Nutzungsbedingungen**

Die ETH-Bibliothek ist die Anbieterin der digitalisierten Zeitschriften. Sie besitzt keine Urheberrechte an den Zeitschriften und ist nicht verantwortlich für deren Inhalte. Die Rechte liegen in der Regel bei den Herausgebern beziehungsweise den externen Rechteinhabern. [Siehe Rechtliche Hinweise.](#)

### **Conditions d'utilisation**

L'ETH Library est le fournisseur des revues numérisées. Elle ne détient aucun droit d'auteur sur les revues et n'est pas responsable de leur contenu. En règle générale, les droits sont détenus par les éditeurs ou les détenteurs de droits externes. [Voir Informations légales.](#)

### **Terms of use**

The ETH Library is the provider of the digitised journals. It does not own any copyrights to the journals and is not responsible for their content. The rights usually lie with the publishers or the external rights holders. [See Legal notice.](#)

**Download PDF:** 12.10.2024

**ETH-Bibliothek Zürich, E-Periodica, <https://www.e-periodica.ch>**

IMPRESSUM

7000 Exemplare, monatlich, 32. Jahrgang  
 7000 exemplaires mensuels, 32<sup>e</sup> année  
 7000 esemplari, mensile, anno 32<sup>o</sup>

Herausgeber  
 Editeur  
 Editore



Schweizerischer Physiotherapeutenverband SPV  
 Fédération Suisse des physiothérapeutes FSP  
 Federazione Svizzera dei fisioterapisti FSF  
 Oberstadt 11, 6204 Sempach-Stadt  
 Telefon 041 - 462 70 60, Telefax 041 - 462 70 61

Verlag und Redaktion

Edition et rédaction

Casa editrice e redazione

Redaktionsteam «Physiotherapie»:

Equipe de rédaction:

Team redazionale:

Oberstadt 11, 6204 Sempach-Stadt  
 Telefon 041 - 462 70 60, Telefax 041 - 462 70 61

Zeitungskommission:

Commission de la revue:

Commissione del giornale:

Käthi Stecher (Präsidentin)  
 Postfach 106, 8226 Schleithelm

Claudine Beuret, Courtetelle  
 Margrith Pfoster, Luzern  
 Daniela Ravasini, Sorengo

Nachdruck / Reproduction / Riproduzione

Nachdruck nur mit schriftlicher Bewilligung der Redaktion. Für unverlangt eingesandte Manuskripte übernimmt die Redaktion keine Verantwortung.

Toute reproduction requiert l'autorisation écrite de la rédaction. La rédaction décline toute responsabilité pour les documents envoyés sans sa demande.

La riproduzione è ammessa solo dietro approvazione scritta della redazione. La redazione non assume alcuna responsabilità per i manoscritti inviati che non sono stati richiesti.

Produktion

Production

Produzione

Maihof Druck, Maihofstrasse 76, 6002 Luzern  
 Telefon 041 - 429 52 52, Telefax 041 - 429 52 82

Abonnemente

Abonnements

Abbonamenti

SPV-Geschäftsstelle, Oberstadt 11  
 Postfach, 6204 Sempach-Stadt  
 Telefon 041 - 462 70 60, Telefax 041 - 462 70 61

Abonnementspreise:

Inland Fr. 84.- jährlich  
 Ausland Fr. 108.- jährlich

Prix de l'abonnement:

Suisse Fr. 84.- par année  
 Etranger Fr. 108.- par année

Prezzi dell'abbonamento:

Svizzera Fr. 84.- annui  
 Estero Fr. 108.- annui

Nr. 6, Juni 1996

Inserate

Annonces

Inserzioni

Inseratenverwaltung:

Gestion des annonces:

Gestione inserzioni:

Agence WSM, «Physiotherapie»  
 Postfach, 8052 Zürich  
 Telefon 01 - 302 84 30, Telefax 01 - 302 84 38

Inseratenschluss Stellenanzeiger

und «zu verkaufen/zu vermieten»:

Délai des annonces d'emploi et «à vendre/à louer»:

Termine degli annunci di lavoro

e «vendesì/affittasi»:

am 10. des Erscheinungsmonats  
 le 10 du mois  
 il 10 del mese

Inseratenschluss Anzeigen, Kurse, Tagungen:

Délai des annonces, autres cours, congrès:

Termine degli annunci, altri corsi, congressi:

am 1. des Erscheinungsmonats  
 le 1 du mois  
 il 1 del mese

Inserationspreise

Prix des insertions publicitaires

Prezzi delle inserzioni

Seiten und Seitenteile:

Pages et fractions de pages:

Pagine e pagine parziali:

1/1 Fr. 1359.-      1/4 Fr. 452.-  
 1/2 Fr. 794.-      3/16 Fr. 358.-  
 3/8 Fr. 717.-      1/8 Fr. 264.-

Stellenanzeigen und

«zu verkaufen/zu vermieten»:

Offres d'emploi et rubrique

«à vendre/à louer»:

Anunci di lavoro e «vendesì/affittasi»:

1/1 Fr. 1293.-      3/16 Fr. 342.-  
 1/2 Fr. 757.-      1/8 Fr. 252.-  
 1/4 Fr. 429.-      1/16 Fr. 162.-

Wiederholungsrabatt:

Rabais pour insertions répétées:

Ribassi per le ripetizione inserzione:

3x 5%, 6x 10%, 12x 15%

Der Verband behält sich vor, nur Anzeigen zu veröffentlichen, die inhaltlich der Zielsetzung des Verbandes entsprechen.

La fédération se réserve le droit de refuser tout article ou publicité ne correspondant pas à l'éthique de la profession.

La federazione autorizza solo la pubblicazione di inserzioni riguardanti la fisioterapia.

INHALT

SOMMAIRE

SOMMARIO

Editorial / Editorial / Editoriale

Die Zärtlichkeit der Ellbogen 3  
 Le penchant pour les coups de coude  
 La forza delicata dei gomiti

Praxis

Bewegungskoordination auf dem Ball

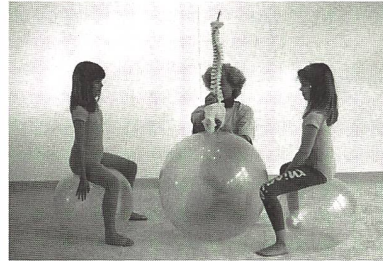

Für Patientinnen und Patienten ist die Arbeit auf dem Ball abwechslungsreich und belebend. Für Therapeutinnen ist der Gymnastikball, dank seiner Kugelform und seines unbestechlichen Bewegungsverhaltens, ein wertvolles und

vielseitiges Hilfsmittel. Dieser Artikel stellt die Anwendung des spiraldynamischen Konzeptes auf dem Ball vor. Die Autoren glauben, auf dem Gebiet der Bewegungstherapie, des Bewegungstrainings und eines bewegten Alltags neue Impulse geben zu können. Die Stichworte lauten «anatomische Koordination» und «konstruktive Entspannung in der Dynamik».

*Chin: Nam Lavién, 20 PT + Maurice (A. + E. Version) + 12 Photos + 2 Diagramme  
 Susanne Oetli, 19 PT + Leitfaden + Vergr. Form. + Kopie vom Bildanhang  
 Seite 23*

Die Tennisschulter 5  
*1 PT + 5 Photos an Arter + Leitfaden + Vergrößerung  
 Dr. Schippling, 10 PT an Frau Weitas vom Thieme Verlag (250.-)*

Hypersécrétion et encombrement bronchique 10  
*Dr. Delplanne, 10 PT + Plan + Leitfaden + Vergr. Formulare*

Agire/interagire in un centro di riabilitazione 36  
*Luigi Moracchi, 1 PT + Plan + Leitfaden + Vergr. Formulare*

Die Fachhochschule (FH) – eine Chance für das Gesundheitswesen 40  
*Dr. Flury, Hochschule St. Gallen, 1 PT + Disk + Plan + Photos + Vergr. Form.*

La haute école spécialisée (HES) – une chance pour la santé publique 40

Die Notwendigkeit des neuen Führens in der Physiotherapie 48  
*1 PT an Corradini, Mader + Disk  
 1 PT an Hans Ruyf + 2 Handzeichnungen*

Verband / Fédération / Federazione

Bildungswesen / Formation professionnelle / Formazione professionale 51

Interview / Interview / Intervista 52 / 54 / 56

Dienstleistungen / Services / Servizi 58

Aktivitäten / Activités / Attività 59

Dialog / Dialogue / Dialogo 66

Kurznachrichten / Nouvelles / Notizie 70

*G am 25. + 26. 6. 96 verdammt, Photos retourniert*

Kurse / Tableau de cours / Corsi 74

Stellenanzeiger / Service d'emploi / Anunci di lavoro 90

Ihr Sponsor:



das kostengünstige,  
 standeseigene  
 Dienstleistungszentrum  
 für Praxisinhaber und  
 Praxiseröffner

Tel. 01/436 16 16

**Schmerzfrees Sitzen ist oft nur eine Frage der richtigen Körperhaltung.  
...und die bessere Haltung eine Frage der richtigen Sitzgelegenheit.**

**Für schmerzfrees Sitzen THERGOfit**

- Verlangen Sie unsere Detail-Unterlagen mit Referenzliste.
- THERGOfit-Eigenprodukte 3 Wochen gratis zur Probe.
- Besuchen Sie unsere Ausstellung in Bad Ragaz.
- Wir führen das STOKKE-Sortiment, Massagestühle und viele weitere Hilfsmittel für Rückenpatienten.
- Spesenfreie franko-Haus-Lieferung.
- 2 Jahre Produkte-Garantie.

**Therapeuten erhalten Spezialpreise**

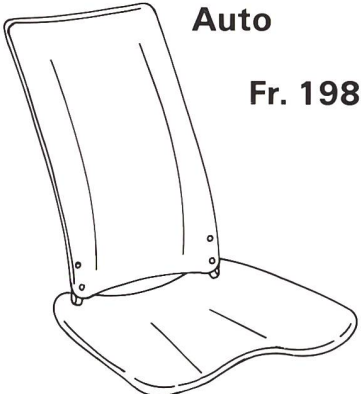
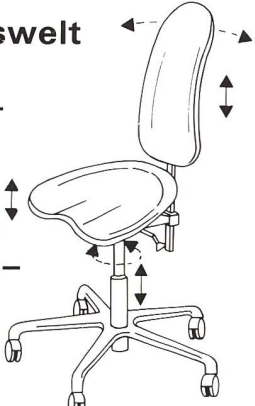
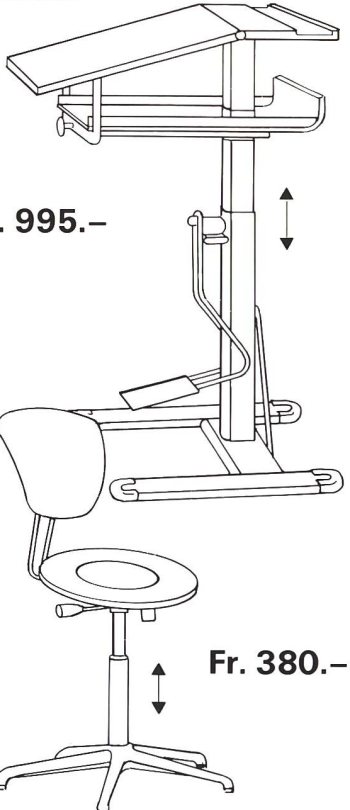
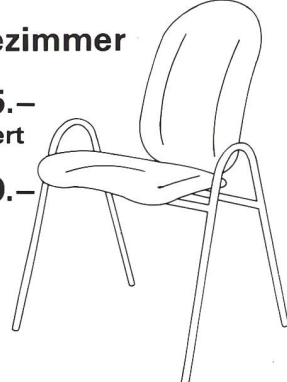
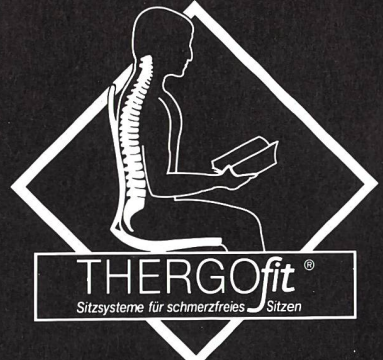
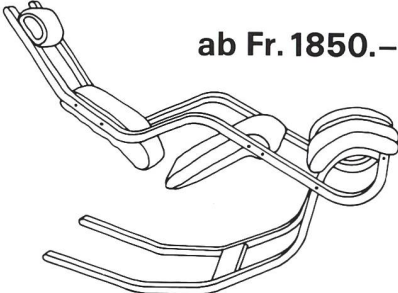
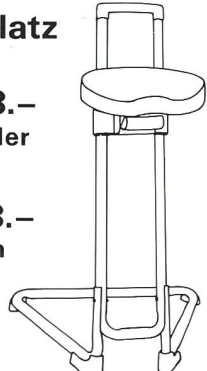
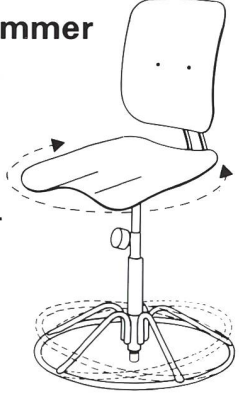
|   |   |   |
|---|---|---|
| <p><b>Auto</b></p> <p><b>Fr. 198.-</b></p>  <p>Die erfolgreiche Sitzmulde als Sitzhilfe auf alle bestehenden Sessel.</p>  | <p><b>Arbeitswelt</b></p> <p><b>Fr. 695.-</b></p> <p>Höhenverstellbare Armlehnen<br/><b>+ Fr. 145.-</b></p>  <p>Der Orthofit-Arbeitsstuhl mit der berühmten THERGOfit-Form, für eine bessere Körperhaltung.</p> | <p><b>Schule</b></p> <p><b>Fr. 995.-</b></p>  <p><b>Fr. 380.-</b></p> <p>IFB-THERGOfit-Sitz- und Stehmöbel für die verantwortungsbewusste Schule.</p> |
| <p><b>Wartezimmer</b></p> <p><b>Fr. 495.- gepolstert</b></p> <p><b>Fr. 320.- in Holz</b></p>  <p>Wartezimmer- und Saalbestuhlungen für eine entspannte, hintere Sitzhaltung.</p> |  <p><b>THERGOfit®</b><br/>Sitzsysteme für schmerzfrees Sitzen</p> <p>THERGOfit AG, Sarganserstrasse 35<br/>CH-7310 Bad Ragaz, Tel. 081 302 38 38</p>   |   |
| <p><b>Wohnzimmer</b></p> <p><b>ab Fr. 1850.-</b></p>  <p>STOKKE-Wohnzimmerstuhl aus Norwegen, für körpergerechtes Entspannen am Feierabend.</p>                                  | <p><b>Stehplatz</b></p> <p><b>Fr. 248.- weiss oder schwarz</b></p> <p><b>Fr. 298.- in Chrom</b></p>  <p>Stehhilfe für die Entlastung am Steh-Arbeitsplatz und nach Rückenoperationen.</p>                      | <p><b>Kinderzimmer</b></p> <p><b>Fr. 388.-</b></p>  <p>Der aktive und bewegliche Stuhl für die Jugend.</p>   |